

# Инструкция по сборке

## Кровать

### Серии Афина 1600 NEW

| Наименование          | Ширина | Глубина | Высота | Длина спального места | Ширина спального места |
|-----------------------|--------|---------|--------|-----------------------|------------------------|
| Афина NEW 1600        | 175    | 220     | 120    | 160                   | 200                    |
| Афина (мод.1) NEW 160 | 175    | 220     | 120    | 160                   | 200                    |
| Афина (мод.2) NEW 160 | 175    | 220     | 120    | 160                   | 200                    |
|                       |        |         |        |                       |                        |

Технологический допуск на габаритные размеры – от  $\pm 1$  до  $\pm 3$  см  
(необходимо учитывать при заказе мебели)



 [info\\_krones\\_grodno@mail.ru](mailto:info_krones_grodno@mail.ru)

 [www.kronesmebel.by](http://www.kronesmebel.by)

 [instagram.com/Fabrika\\_krones\\_grodno/](https://www.instagram.com/Fabrika_krones_grodno/)

 +375 (29)5605014

 +375(15)393395

## Подготовка к сборке



1. Прежде чем начать сборку изделия внимательно изучите настоящую инструкцию. Проверьте комплектность прилагаемой фурнитуры.
2. Распаковать и проверить внешний вид изделия.
3. Упаковку сохранять до окончания сборки.
4. Сборка должна производиться на ровной, чистой и твердой поверхности.
5. Сборку рекомендуется производить на месте установки мебельного изделия.
6. Во избежание повреждения поверхности деталей мебели рекомендуется на месте сборки положить ткань и (или) картон упаковки.

## Комплект поставки:

| N п/п | Наименование              | Кол.-во, шт. |
|-------|---------------------------|--------------|
| 1     | Царга левая               | 1            |
| 2     | Царга правая              | 1            |
| 4     | Царга передняя            | 1            |
| 5     | Винт потай М8х60          | 6            |
| 6     | Винт потай М8х80          | 6            |
| 7     | Шайба увеличенная М8      | 12           |
| 8     | Царга центральная         | 1            |
| 10.   | Опорный щит ЛДСП 460х1610 | 3            |

*В целях улучшения и совершенствования продукции производитель оставляет за собой право вносить изменения в дизайн и конструктив товара.*

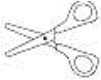
Для монтажа вам понадобятся:

|                                                                                   |                                   |
|-----------------------------------------------------------------------------------|-----------------------------------|
|  | Ножницы                           |
|  | Крестовая отвертка или шуруповерт |

## Порядок сборки

1. При помощи ножниц снять с изделия упаковочную пленку и картон. Внимательно осмотреть детали, убедиться в отсутствии механических повреждений.
2. Разложить комплектующие изделия на застеленную упаковочным материалом поверхность пола.
3. Распаковать пакет с фурнитурой, проверить наличие согласно комплектности поставки.

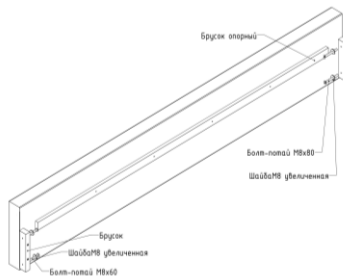
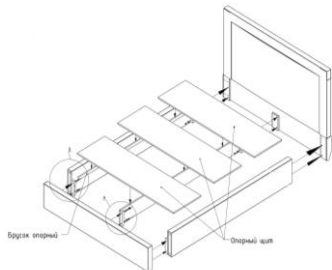

4. Изголовье кровати установить вертикально. Присоединить к нему винтами М8х80 царги левую, правую и центральную соответственно. Затем присоединить винтами М8х60 царгу переднюю согласно схеме.
5. Положить опорные щиты на бруски доковых царг.

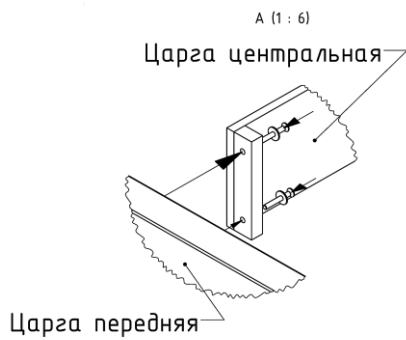
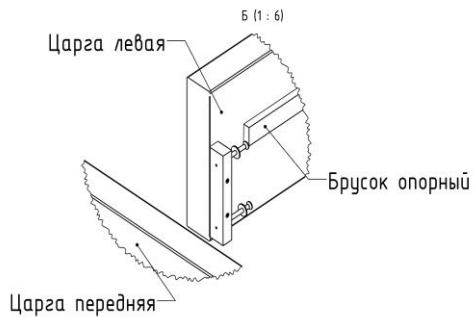

**Внимание!** Разложите равномерно опорные щиты таким образом, чтобы между ними и периметром кровати был равномерный зазор со всех сторон.

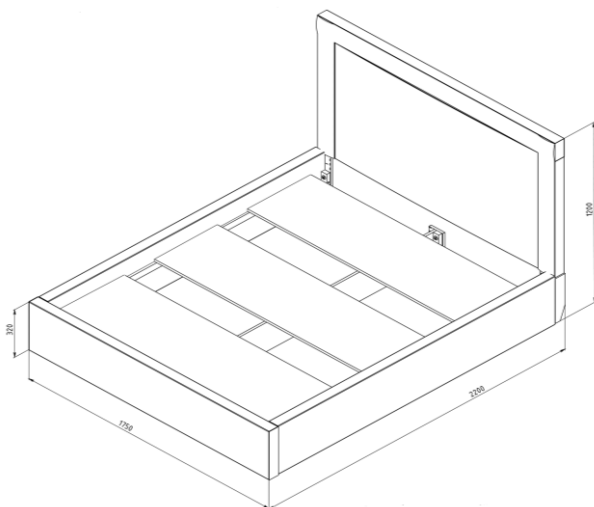

## **Правила эксплуатации:**

1. Мебель ООО «Кронес-Гродно» предназначена для использования в помещении, для отдыха (сидя и лежа) при нормальных условиях эксплуатации +15°C + 35°C. Относительная влажность 30–70%.
2. Поверхность эксплуатации должна быть ровной, мебель на ней должна стоять всеми опорами.
3. Не допускается подвергать мебель несвойственной нагрузке: запрещается сидеть на подлокотниках, спинке, вставать ногами на мебель, прыгать, раскачиваться. Бельевой ящик использовать только для хранения постельных принадлежностей, по объему не превышающих габариты ящика. Не допускается применять точечную нагрузку на швы чехла.
4. Перемещать изделие следует, слегка приподняв его над полом. Следует избегать перемещения изделия волоком или подняв за подлокотники.
5. Не допускается длительного воздействия солнечных лучей. Расстояние от источников тепла должно быть не менее 1 м.
6. Не допускать попадания воды и химически активных веществ на обивку и каркас мебели, а также механизмы.
7. Для удаления пыли ткань обивки необходимо регулярно обрабатывать пылесосом, используя специальные мебельные насадки.
8. Чистку мебели осуществлять строго в соответствии с инструкциями по чистке мебели, которые предоставляет фабрика- производитель ткани и обивочного материала.

## **Гарантийное обслуживание не производится в случае:**

1. Истечения гарантийного срока.
2. Нарушения правил эксплуатации.
3. Наличия на изделии механических повреждений.
4. Превышения допустимых нагрузок на каркас и механизм трансформации.
5. Наличия следов постороннего вмешательства в изделие или ремонта изделия самостоятельно, либо организациями, и др. лицами, не уполномоченными фабрикой-изготовителем.
6. Преднамеренного повреждения изделия домашними животными, повреждения повышенными температурами (утюг, огонь).

## **Дефектами мебели не являются:**

1. Разнооттеночность ткани, находящаяся в пределах 2-х тонов, а также в зависимости от различного угла освещения.
2. Лёгкие складки на мягких частях изделия, возникающие после снятия нагрузок и исчезающие после лёгкого разглаживания рукой.
3. Наличие в элементах мебели особенностей, обусловленных дизайном производителя.
4. Технологический допуск на мягкие элементы изделия от +1 до +3 см от указанных размеров (необходимо учитывать данные параметры при заказе мебели).
5. Лёгкий специфический запах материалов и комплектующих новой мебели, который со временем выветрится.