

# SUMAKE®

## ГВОЗДЕЗАБИВНОЙ ПИСТОЛЕТ (НЕЙЛЕР)

Руководство по эксплуатации и паспорт изделия



ISO 9001



Certificate TW0402301



**Для моделей (шпилька) :** P0.6/10 ,P0.6/15, P0.6/22, P0.6/30, P0.6/30C, P0.6/50, P0.6/50C, P0.8/30, P0.8/40, P0.8/50C, P18/30, P0.6/30G, P0.6/30C, P0.8/30, P0.8/40

**Для моделей (гвозди):**F18/32, F18/30G, F1.8/50, F16/64, F18/30, F18/50, DA-50, DA-65, F18/35, F18/57, F16/50, F16/50L, F1.8/50L,T-64LM, F16/32, S-90F, F18/35, F18/55C , S-90D, S-90B, S-90E, S-90EH, S-90F, S-100A, S-130, S-130H, S-130J, S-160, S-160K, R-57,R-65PA, R-65E, R-65J, R-70PA, R-89, S-90B, R-75PA, R-75PB, R-90PA, S-130H, S-160, S-160K, DA-50, DA-65, CF-15P, MCF-16P, ZN-12M09, ZN-12M12, ZN-12M16, ZN-12M16A, ZN-12M19, ZN-12M22, F18/57, F16/50L, F1.8/50L, W5-15, V-15AH, V-15EH, V-10AN01, V-15AC02, V-15EC02, V-15AHFM, V-15EHFM, V-15AC01, V-15EC01, F18/50H

**ОСНАСТКА:**

- Прямой гвоздь – 1
- Ершеный гвоздь – 2
- Винтовой гвоздь – 3
- Шпилька – 4
- Штифт – 5

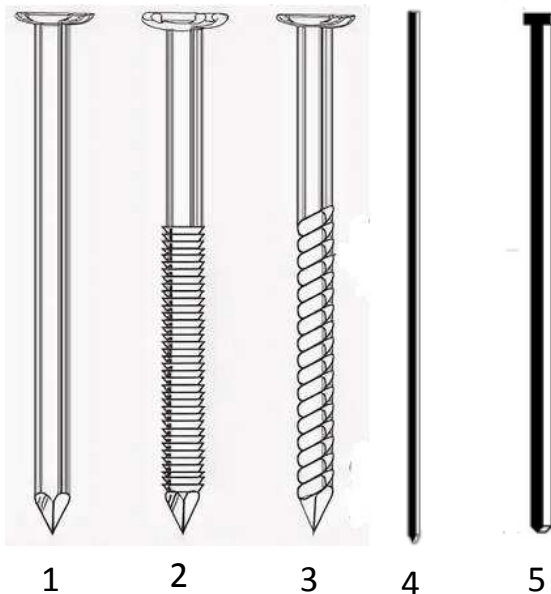

## Введение

Благодарим Вас за приобретение профессионального пневматического инструмента **SUMAKE**. Более 20 лет **SUMAKE** поставляет на международный рынок профессиональный пневматический инструмент, сотрудничая с ведущими Тайваньскими производителями оборудования и комплектующих.

Пневматический инструмент **SUMAKE** соответствует строгим международным и Российским стандартам; имеет сертификат соответствия ГОССТАНДАРТА РОССИИ(РСТ) и ТАМОЖЕННОГО СОЮЗА(ЕАС). Соответствует требованиям ГОСТ 12.2. 101-94, ГОСТ 12.2. 003-91, ГОСТ 12.3.001-85.

## 1.ОБЩИЕ УКАЗАНИЯ

Гвоздезабивной пневмопистолет применяется для скрепления различных деталей. Инструмент прошёл тщательный контроль и готов к работе, однако перед началом использования следует ознакомиться с данным руководством..

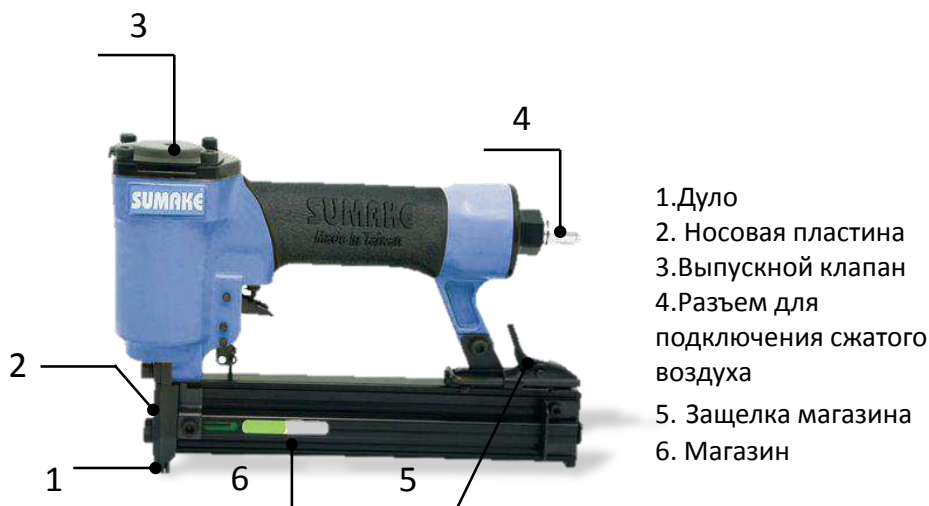

1. Дуло
2. Носовая пластина
3. Выпускной клапан
4. Разъем для подключения сжатого воздуха
5. Защелка магазина
6. Магазин

## Технические характеристики моделей

каркасные нейлеры							
Модель	Диаметр гвоздя, мм	Глубина забивания, мм	Тип гвоздя	Угол наклона, градусы	Размеры, мм.	Вес, кг	Объем магазина, шт.
S-90B	2,9-3,3	50-90	прямой	28	345x130x350	3,7	75-105
		50-83	винт кольцо				
S-90D	2,9-4,2	50-90	прямой	21	350x127x545	3,7	56-70
		50-83	винт кольцо				
S-90E	2,9-3,3	50-90	прямой	34	345x130x350	3,7	75-105
		50-83	винт кольцо				
S-90EH	2,9-3,3	50-90	прямой	34	360x130x390	4,4	75-105
		50-83	винт кольцо				
S-90F	2,9-3,3	50-90	прямой	17	350x127x545	3,7	56-70
		50-83	винт кольцо				
S-100A	2,9-3,4	65-100	прямой	21	385x150x580	5	56-70
		65-90	винт кольцо				
S-130	2,9-4,2	80-130	прямой	21	440x159x560	5,5	56-70
		80-100	винт кольцо				
S-130H	3,3-4,2	80-130	прямой	28	440x159x560	5,5	56-70
		80-100	винт кольцо				
S-130J	3,3-4,2	80-130	прямой	34	440x159x540	5,2	56-75
		80-100	винт кольцо				
S-160	3,8-5,0	100-160	прямой	21	440x159x588	7	44-56
		100-130	винт кольцо				
S-160K	3,8-5,0	100-160	прямой	28	440x159x588	7	44-56
		100-130	винт кольцо				
угловые финишные нейлеры							
DA-50	1,8	25-50	прямой	34	290x108x320	2	100
DA-60	1,8	32-64	прямой	34	310x92x300	2,29	100

## Технические характеристики моделей

<b>финишные нейлеры</b>									
Модель	Диаметр шляпки, мм	Толщина, мм	Ширина, мм	Глубина забивания, мм	Тип расходки	Калибр	Габариты	Вес, кг	Объем магазина, шт
F18/30	1,9	1	1,25	10-30мм	штифт	18GA	185x55x235	1,1	100
F18/32	1,9	1	1,25	10-32мм	штифт	18GA	190x55x235	1,1	100
F18/35	1,9	1	1,25	10-35мм	штифт	18GA	210x59x260	1,2	100
F18/50	1,9	1	1,25	20-50мм	штифт	18GA	240x59x235	1,48	100
F18/57	1,9	1	1,25	15-57мм	штифт	18GA	260x59x250	1,3	100
F1.2/57	2,5	1,2	1,8	15-57мм	штифт	18GA	260x59x250	1,3	100
F16/50	2,8	1,4	1,6	20-50	штифт	16GA	270x79x302	2,14	100
F16/50L	2,8	1,4	1,6	20-50	штифт	16GA	245x59x280	1,5	100
F16/64	2,8	1,4	1,6	20-64	штифт	16GA	318x80x310	2,32	100
F1.8/50	3,2	1,8	1,8	15-50	штифт	15GA	270x77x310	2,18	100
F1.8/50L	3,2	1,8	1,8	15-50	штифт	15GA	245x59x280	1,5	100
F16/32	2,8	1,4	1,8	20-32	штифт	16GA	205x55x308	1,24	100
<b>мощные нейлеры</b>									
T-64	7,5	2,5	2,5	18-64	штифт	13GA	305x92x305	2,35	80
T-64LM	7,5	2,5	2,5	18-64	штифт	13GA	305x92x406	2,35	120
<b>нейлеры для шпилек и штифтов</b>									
P0.6/10	-	0,64	0,64	5-10	шпилька	23GA	152x45x230	1,05	100
P0.6/15	-	0,64	0,64	7-15	шпилька	23GA	150x45x215	0,9	200
P0.6/22	-	0,64	0,64	12-22	шпилька	23GA	152x45x225	1	200
P0.6/30	-	0,64	0,64	12-30	шпилька	23GA	190x45x220	0,9	200
P0.6/30C	- 0,9	0,64 0,64	0,64 0,64	12-30 12-30	шпилька штифт	23GA	190x45x220	0,9	200
P0.6/50	-	0,64	0,64	15-50	шпилька	23GA	220x40x230	1,15	200
P0.6/50C	- 0,9	0,64 0,64	0,64 0,64	15-50 15-50	шпилька штифт	23GA	220x40x230	1,15	200
P0.8/30	- 1,2	0,84 0,84	0,84 0,84	12-30 12-30	шпилька штифт	21GA	190x45x220	0,9	140
P0.8/40	- 1,2	0,84 0,84	0,84 0,84	21-40 15-40	шпилька штифт	21GA	205x45x230	1,1	140
P0.8/50C	- 1,6	0,84 0,84	0,84 0,84	15-50 15-50	шпилька штифт	21GA	220x40x230	1,15	140
P18/30		1	1,25	10-30	шпилька	18GA	197x55x250	1,2	100

## 2. ПОДКЛЮЧЕНИЕ

### 2.1. Давление воздуха

Максимальные технические характеристики достигаются при давлении 6,2 бар. Рабочий диапазон давления от 5 до 7 бар (70-100 psi).

### 2.2. Пневмолиния

Для соединения компрессора с гвоздезабивным пневмопистолетом необходимо использовать шланг диаметром не менее 3/8" (10мм). Сжатый воздух охлаждается, и частицы воды конденсируются при выходе воздуха из компрессора, в ресивере и в пневмолинии. Они могут попасть в механизм гвоздезабивного пневмопистолета, что может вызвать неполадки. Поэтому следует установить фильтр и лубрикатор между компрессором и гвоздезабивным пневмопистолетом. Используйте компрессор с мощностью двигателя не менее 3 л.с.

### Схема подключения пневматического инструмента

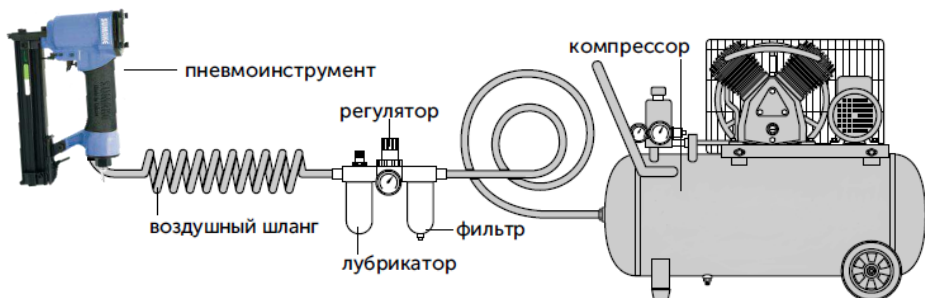

### 2.3. Воздушный шланг

Прочистите шланг струей сжатого воздуха перед соединением шланга с гвоздезабивным пневмопистолетом. Это предотвратит попадание в инструмент влаги и пыли, находящейся внутри шланга, что в свою очередь предотвратит образование ржавчины или поломок. При использовании шланга длиной более 7м необходимо увеличить давление в пневмолинии.

**2.4.** Во время работы с гвоздезабивным пневмопистолетом должна быть предусмотрена защита глаз, ушей, рта, а на руки одеты перчатки.

**2.5.** Рабочее место должно хорошо проветриваться.

**2.6.** В случае перебоев в подаче воздуха, следует отключить гвоздезабивной пневмопистолет от пневмосети.

### **3. ЭКСПЛУАТАЦИЯ**

#### **3.1. Сборка и подготовка инструмента к работе:**

Отожмите защелку магазина и сдвиньте его крышку на себя. Установите в магазин набор шпилек остриями вниз. Задвиньте крышку магазина до фиксации защелки. Подключите воздушный шланг к разъему.

#### **3.2. Запуск.**

Нажимая на курок сделайте несколько пробных выстрелов. прижав дуло к образцу. Закончив, уберите палец с курка.

**ВНИМАНИЕ!** Держите руки вдали от дула пневмопистолета!

Остерегайтесь рикошета

### **4. ТЕХНИЧЕСКОЕ ОБСЛУЖИВАНИЕ**

#### **4.1. Смазка**

**Пневмоинструмент необходимо регулярно смазывать.**

Перед соединением шланга, добавьте несколько капель пневматического масла во впускной воздушный штуцер.

Использование других видов масла может повлечь ухудшение рабочих характеристик или поломку пневмопистолета. Если другое масло случайно попало в инструмент, то удалите его немедленно. Также, необходимо каждые 3-4 часа работы смазывать пневмопистолет.

Наиболее лучший способ смазки - это установить в пневмолинию смазывающее устройство (лубрикатор), которое будет автоматически смазывать пневмопистолет, но если такой возможности нет, то рекомендуется смазывать инструмент вручную два раза в день, что позволит продлить срок службы инструмента.

При ручной смазке отсоедините шланг от воздухозаборного отверстия и смажьте внутреннюю часть отверстия.

Каждые 200 рабочих часов (1 раз в полгода) производить смазку через пресс-масленку густой смазкой содержащей дисульфид молибдена (MoS<sub>2</sub>) или иной густой смазкой рекомендованной для тяжело нагруженных соединений.

#### **4.2 Хранение**

Избегайте хранения пневмопистолета в местах повышенной влажности. Попадание влаги внутрь может вызвать появление ржавчины.

#### **4.3 Утилизация**

Если пневмопистолет настолько серьезно поврежден, что его больше нельзя использовать, утилизируйте его в соответствии с правилами, действующими в Вашем регионе. Не сжигайте !

## 5. ТРЕБОВАНИЯ БЕЗОПАСНОСТИ

1. Пневмопистолет не должен использоваться во взрывоопасных местах.
2. Отсоединяйте шланг перед сменой и наладкой присоединяемых инструментов.
3. Избегайте попадания волос или частей одежды на пневмопистолет во время работы.
4. Используйте индивидуальные средства защиты органов зрения и дыхания.
5. Стойте устойчиво, и наденьте на руки перчатки во избежание травмы.
6. Ошибки при работе являются главными причинами серьезных увечий или смерти. Не оставляйте пневмопистолет включенным без присмотра.
7. Перед работой убедитесь, что инструмент не имеет повреждений. При выявлении неисправности – прекратите работу инструментом и обратитесь в авторизованный сервисный центр.

**ВНИМАНИЕ!** Не допускается эксплуатация инструмента работниками, находящимися в состоянии усталости, алкогольного или наркотического опьянения, а так же под воздействием медицинских препаратов.



**СОВЕТ:** Выбирайте компрессор обеспечивающий с запасом на 20-30% требуемый расход воздуха, с ресивером объемом от 100 литров. При выборе фильтра, осушителя и лубрикатора принимайте во внимание их пропускную способность. Рабочие давление должно составлять 6,5 бар. Превышение рабочего давления приводит к ускоренному износу инструмента и является причиной отказа в гарантийном обслуживании.



## ГАРАНТИЙНЫЕ ОБЯЗАТЕЛЬСТВА

1.1 Предприятие-изготовитель гарантирует нормальную работу пневмопистолета в течение 6 месяцев со дня его продажи, при соблюдении правил эксплуатации и ухода, предусмотренных настоящим руководством.

1.2 При обнаружении открытых производственных дефектов пневмопистолета, потребителю следует обратиться в мастерскую гарантийного ремонта, а в случае отсутствия таковой – в магазин, продавший инструмент, для отправки в гарантийный ремонт дилеру.

1.3 В течение гарантийного срока неисправности, не вызванные нарушением правил эксплуатации, устраняются бесплатно.

1.4 При отсутствии на гарантийных талонах даты продажи заверенной печатью магазина, срок гарантии исчисляется с даты выпуска изделия. По вопросам, связанным с комплектностью и упаковкой изделия, необходимо обращаться в торговые организации, где была произведена покупка.

1.5 Гарантийный талон может быть изъят только механиком предприятия, осуществляющего гарантийный ремонт и только при устранении дефекта в изделии.

1.6 Все претензии по качеству будут рассмотрены только после проверки изделия в сервисном центре.

### **Мастерская имеет право отказа от бесплатного гарантийного ремонта в следующих случаях:**

- Неправильно или с исправлениями заполнены свидетельство о продаже и гарантийные талоны.
- При отсутствии паспорта изделия, гарантийного талона.
- При использовании изделия не по назначению или с нарушениями правил эксплуатации (см. инструкцию по эксплуатации).
- При наличии механических повреждений (трещины, сколы, следы ударов и падений, деформации корпуса или любых других элементов конструкции).
- При наличии внутри изделия посторонних предметов.
- При наличии признаков самостоятельного ремонта.
- При наличии изменений конструкции.
- Загрязнение изделия, как внутреннее, так и внешнее, ржавчина и т.д.
- Обнаружения дефектов, являющихся результатом неправильной или небрежной эксплуатации, транспортировки, хранения, или являющихся следствием несоблюдения режима питания, работы без смазки, стихийного бедствия, аварии и т.п.
- Дефект – результат естественного износа.
- -Гарантия не распространяется на расходные материалы, навесное оборудование и сменные насадки, а также любые другие части изделия, имеющие естественный ограниченный срок службы.
- -Условия гарантии не предусматривают профилактику и чистку изделия, а также выезд мастера к месту установки изделия с целью его подключения, настройки, ремонта, консультации.
- Транспортные расходы не входят в объём гарантийного обслуживания.