

# ИНСТРУКЦИЯ ПО ЭКСПЛУАТАЦИИ

МОДЕЛЬ **GoGarden Premium 43**

(арт. 50154)

**Портативный угольный гриль**



**Только для использования вне помещений!**

**Внимание! Будьте осторожны при сборке, устройство имеет острые детали.**













**Сделано в Китае**

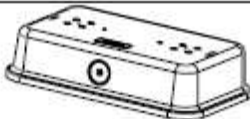



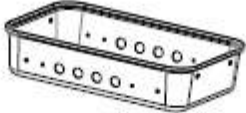

**Сохраните инструкцию для последующего использования. Если вы собираете устройство для третьих лиц, дайте им инструкцию для ознакомления и дальнейшего использования.**

## Комплект деталей и крепежей

Проверьте наличие деталей в соответствии с представленным ниже списком перед сборкой гриля.

Ознакомьтесь с содержимым комплекта деталей, проверьте все отверстия на отсутствие в них краски перед сборкой. При обнаружении загрязнения прочистите отверстие отверткой.

1		x3
2		x1
3		x2
4		x2
5		x1
6		x1
7		x1
8		x1
9		x2
10		x1
11		x2
12		x2
13		x1

A	M5x10		x4
B	M5x20		x2
C	M5		x6
D	M6		x6
E	Ø6x16		x10
F	Ø5x12		x2

**Для сборки гриля необходимы отвертка и гаечный ключ (не входит в комплект поставки).**

Аккуратно снимите полиэтиленовые упаковки и положите в недоступное для детей место.

Прочитайте раздел о мерах безопасности при использовании гриля перед его использованием.

Внимательно прочитайте инструкции и сохраните упаковку для проверки внешнего вида устройства по фотографии в случае возникновения трудностей.

**Мы постоянно совершенствуем свою продукцию, поэтому фактическая компоновка и комплектация устройства может отличаться от приведенной в данной инструкции по сборке и эксплуатации.**

## Инструкция по сборке

Внимательно прочитайте инструкцию перед началом сборки. Рекомендуется собирать гриль на чистой ровной поверхности. При необходимости обратитесь к списку деталей и инструкции по сборке.

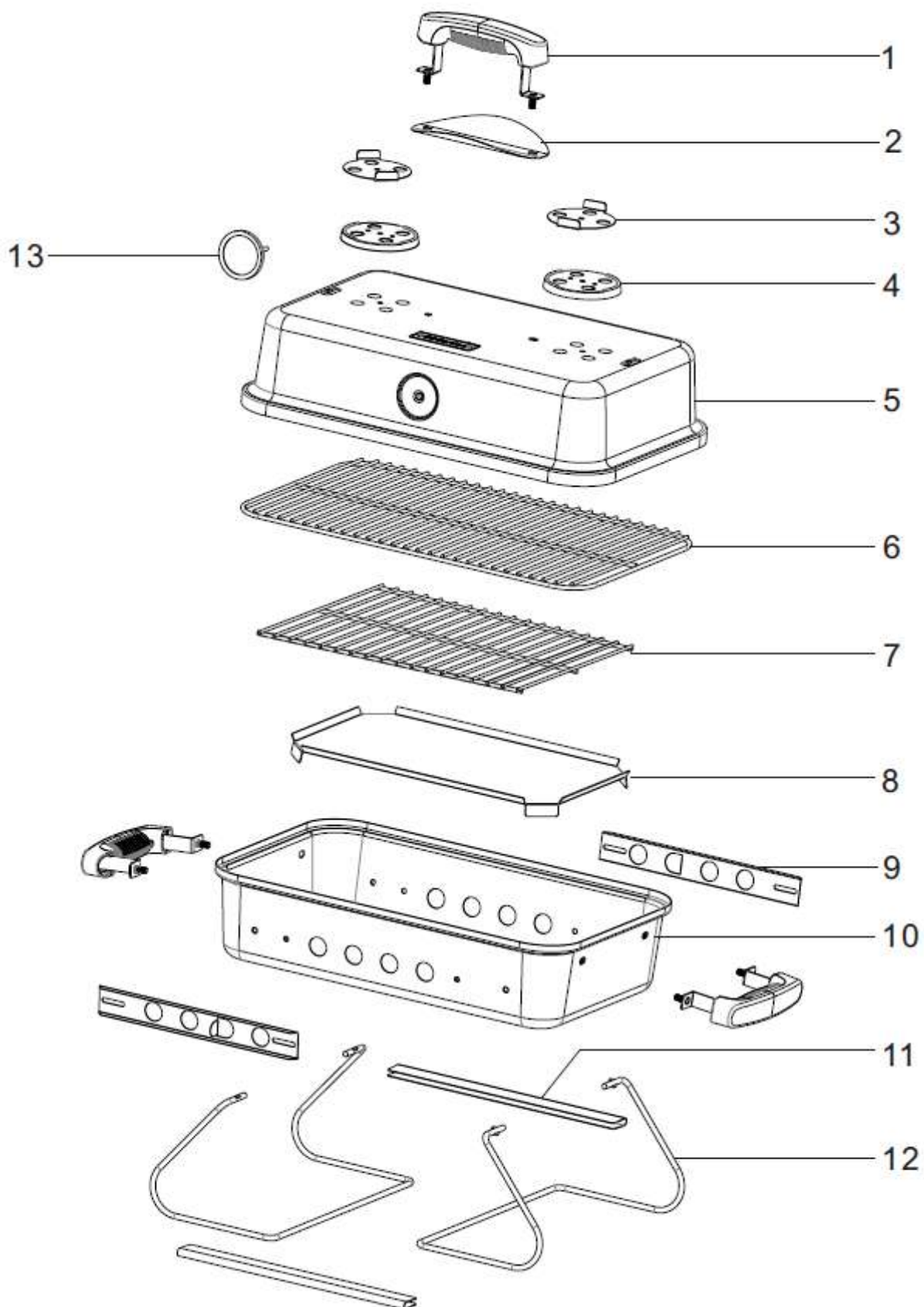

### ШАГ 1:

А: Прикрепите две поворотные заслонки воздуховодов (4) через две проставки (3) к крышке гриля (5), как показано на рисунке. Болт (В) 2 шт./ шайба (F) 2 шт./ гайка (С) 2 шт.

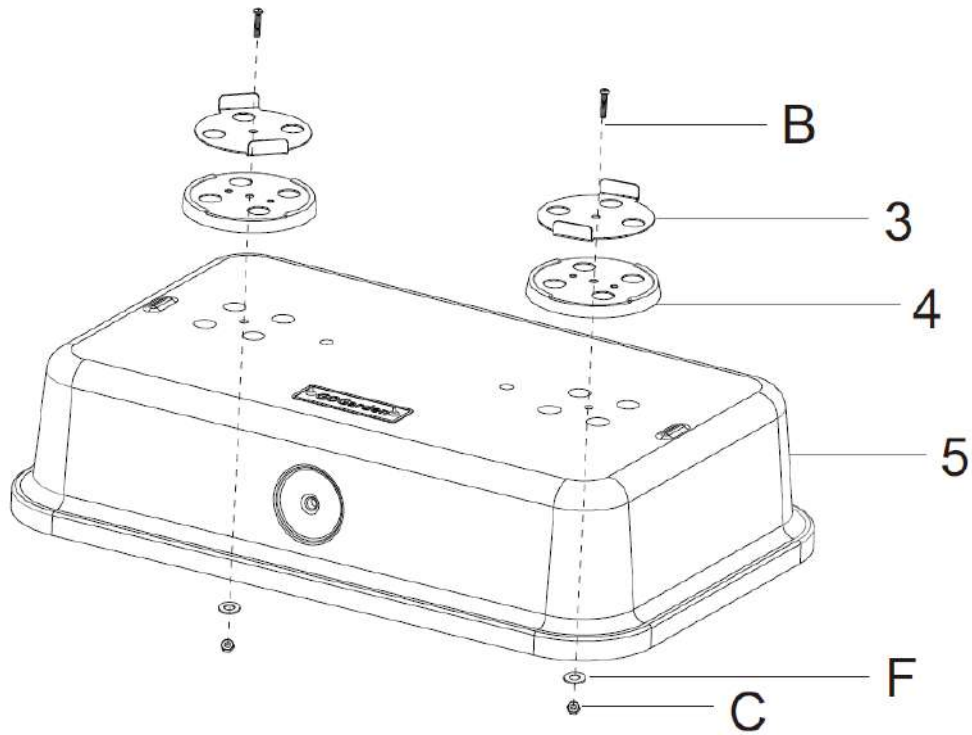

### ШАГ 2:

А: Прикрепите ручку (1) и жароотсекатель (2) к крышке. Шайба (Е) 2 шт./ барашковая гайка (D) 2 шт.

В: Прикрепите сбоку к крышке температурный датчик (13) в специальное отверстие и зафиксируйте изнутри.

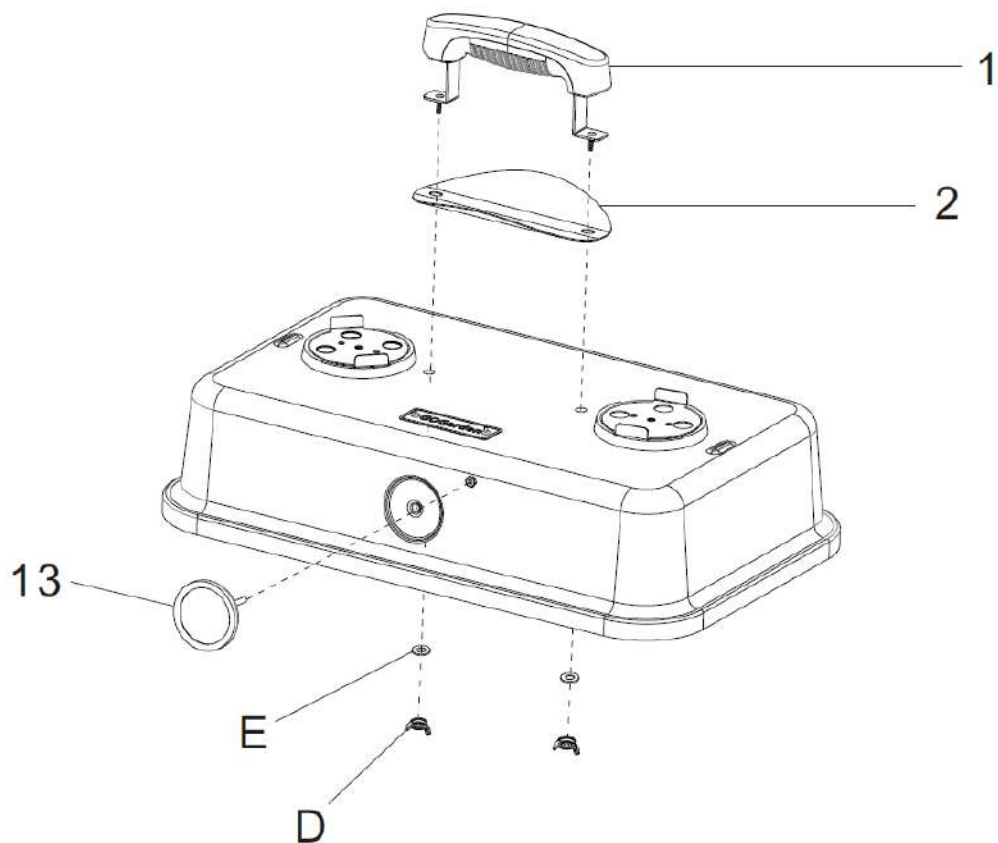

### ШАГ 3:

А: Прикрепите 2 нижние заслонки воздуховодов (9) сбоку к жаровне (10), как показано на рисунке. Болт (А) 4 шт./ гайка (С) 4 шт.

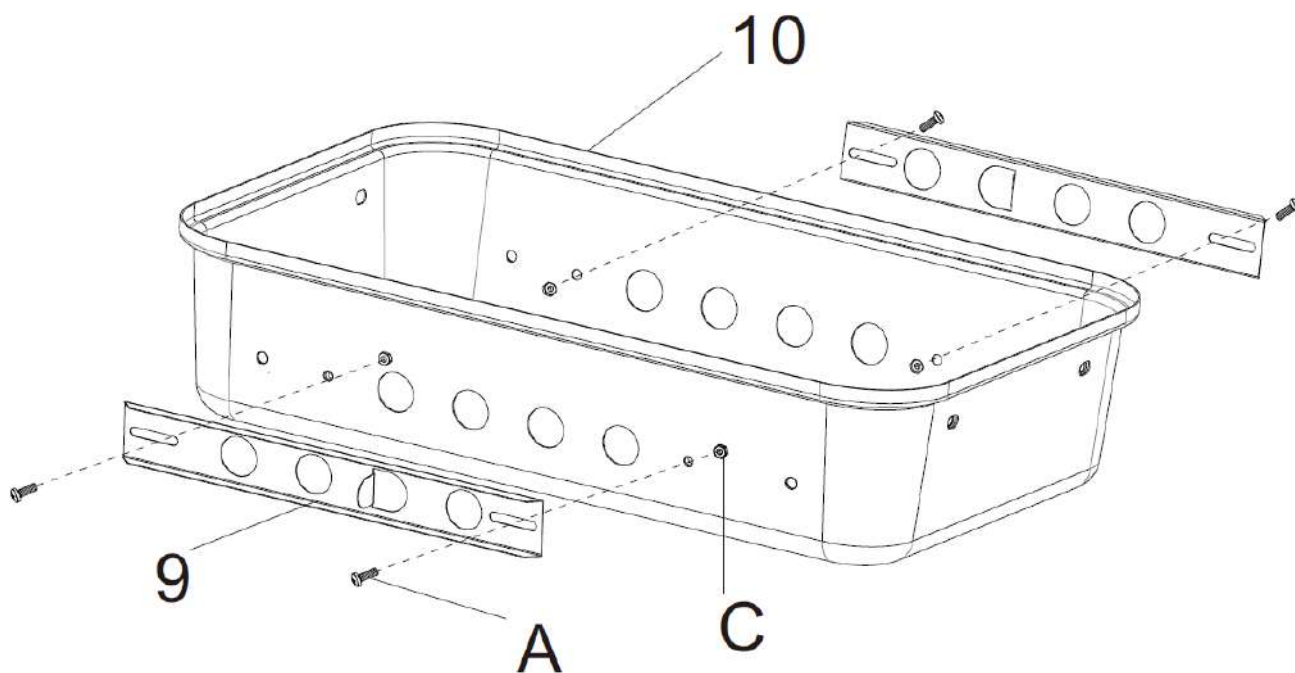

### ШАГ 4:

А: Прикрепите 2 боковые ручки (1) к жаровне с обеих сторон. Шайба (Е) 4 шт./ барашковая гайка (D) 4 шт.

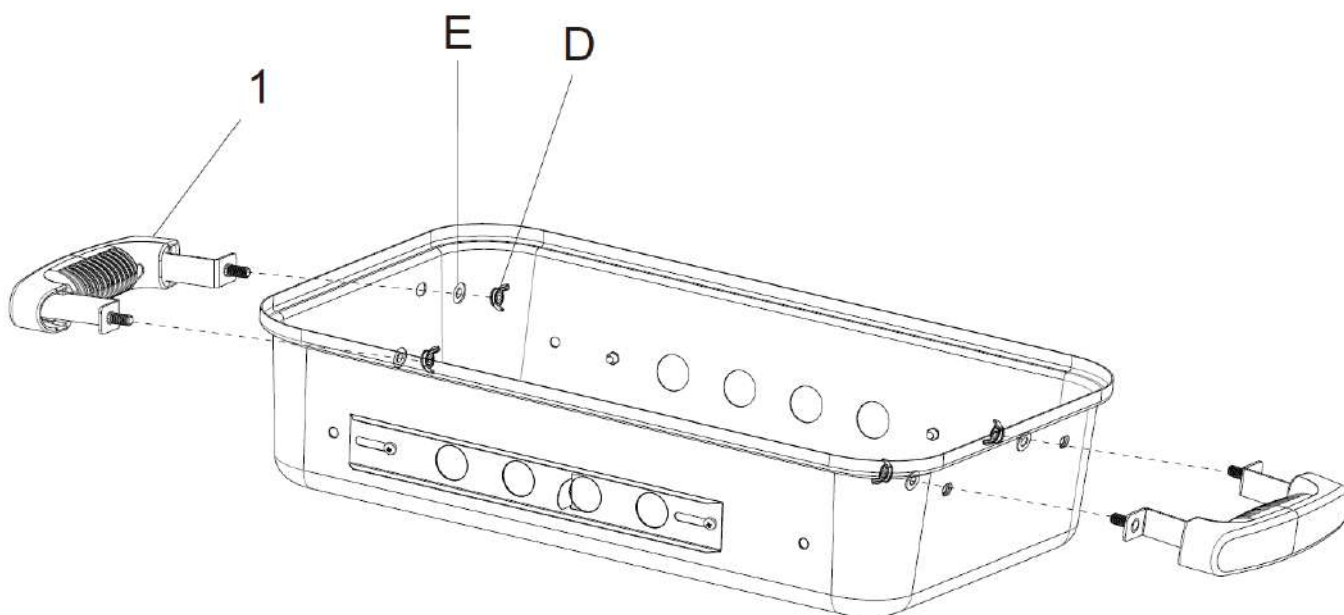



### ШАГ 5:

А: Прикрепите 2 складные ножи (12) к корпусу жаровни в специальные отверстия. Используйте шайбы в качестве фиксирующих проставок для кончиков ножек, как показано на рисунке. Шайба (Е) 4 шт

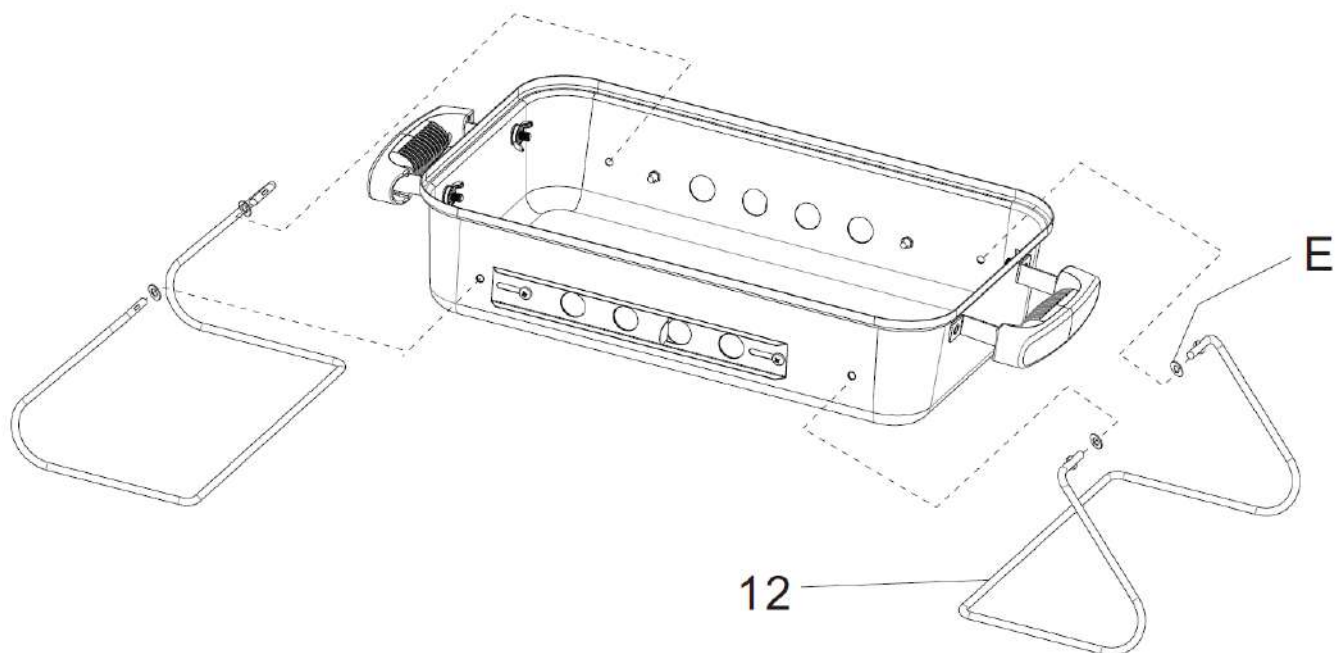

### ШАГ 6:

А: Прикрепите 2 фиксирующие направляющие (11) к ножкам снизу, как показано на рисунке.

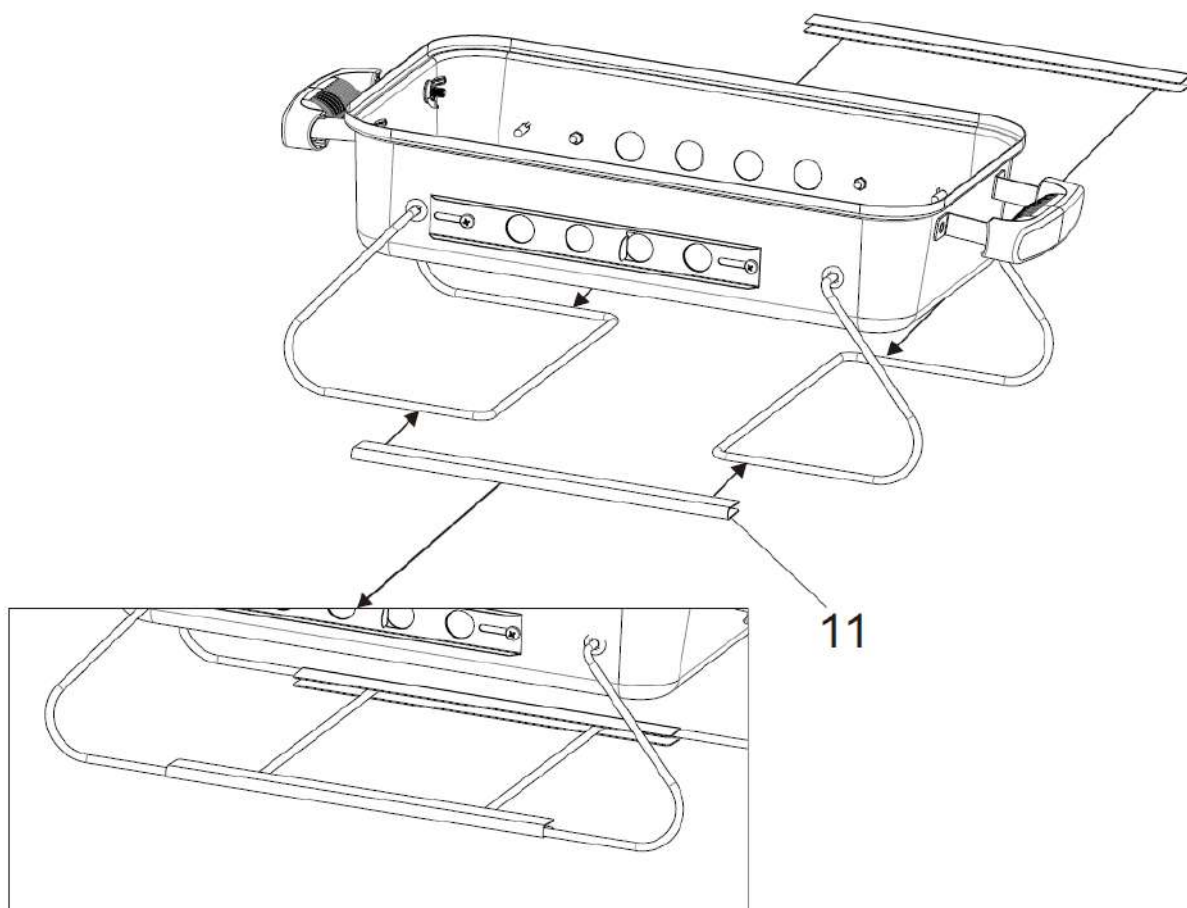

### ШАГ 7:

А: Вставьте внутрь жаровни поддон для золы (8) и угольную решетку (7), как показано на рисунке.

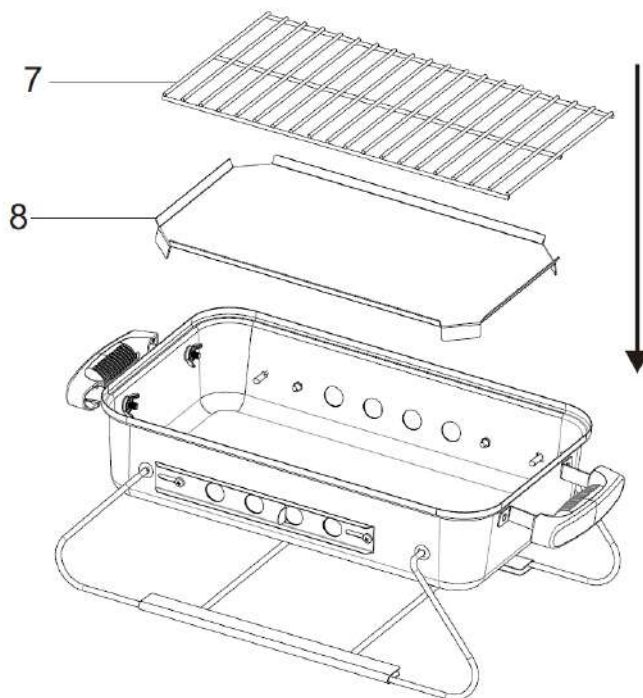

### ШАГ 8:

А: Вставьте сверху рабочую грилевую решетку для пицци в специальный паз. Гриль готов к работе.

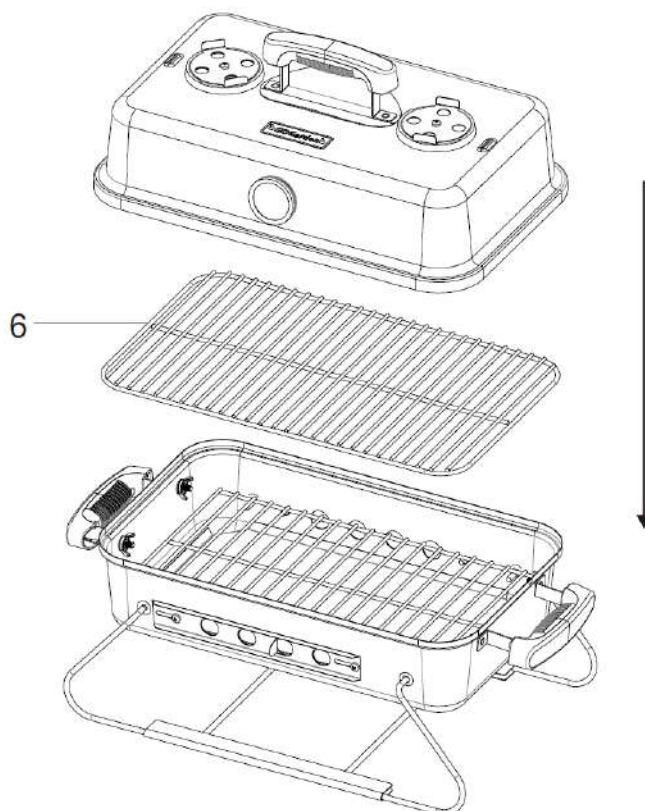

### СБОРКА ГРИЛЯ ДЛЯ ТРАНСПОРТИРОВКИ:

Даная модель является портативной, поэтому ее легко собрать для переноски или перевозки на транспорте:

- Снимите 2 фиксирующие направляющие (11) с ножек гриля и уберите внутрь.
- Закройте крышку. Переместите ножки наверх, прокрутив их в отверстиях так, чтобы скобы ножек оказались сверху крышки. Зафиксируйте крышку ножками. **Гриль готов к транспортировке.**



## Инструкции по использованию

**Внимание:** Прочитайте инструкцию по сборке и информацию о безопасности перед использованием и сохраните данную инструкцию для дальнейшего применения, ознакомления и использования.

### Использование по назначению

Гриль предназначен для жарки продуктов (мясо, овощи, рыба и т.д.) на решетке исключительно с использованием углей или угольных брикетов (не дров). Устройство не предназначено для промышленного использования. Следует соблюдать общепринятые правила предупреждения несчастных случаев и приложенные инструкции по технике безопасности, осуществлять деятельность, описанную в настоящем руководстве по эксплуатации. Любое иное использование представляет собой запрещенное неправильное обращение. Производитель не несет ответственности за повреждения, возникшие в результате такого обращения.

1. Убедитесь, что вы правильно следуете инструкции по сборке.
2. После окончания сборки убедитесь, что все детали устройства правильно смонтированы.
3. Убедитесь, что все наклейки, упаковка и защитная пленка были сняты с гриля перед использованием.
4. Установите гриль в подходящем месте на ровной поверхности вдали от легковоспламеняющихся предметов.
5. Используйте уголь и подходящий метод розжига огня. Горящий уголь следует равномерно распределить по угольному поддону.
6. **ВНИМАНИЕ!** Перед началом эксплуатации и при первом розжиге углей в гриле устройство необходимо прогреть и прокалить топливо на протяжении минимум **30 минут**, то есть угли должны быть красными как минимум 30 минут до первой готовки на гриле.
7. **ВАЖНО! ВНИМАНИЕ!** Используйте не более **1 кг кускового угля**. Не разрешается использовать дрова, шишки или любое другое дерево для розжига или готовки, чтобы не перегреть защитное покрытие.

### Меры предосторожности

1. Никогда не прикасайтесь незащищенными частями тела к металлическим поверхностям и частям гриля после розжига углей в гриле, они могут быть горячими.
2. **ВНИМАНИЕ!** Ни в коем случае не используйте спирт или бензин для розжига или повторного розжига. Используйте только средства для розжига, соответствующие стандарту **EN 1860-3!** Используйте стартер, розжигающий угли с помощью тяги, или же специальные жидкости для розжига (пасты, растопки стандарта EN 1860-3).
3. Не пытайтесь разжечь гриль, если жидкость для розжига попала на одежду.
4. **ВНИМАНИЕ! НЕ ИСПОЛЬЗОВАТЬ в закрытых помещениях.** Использовать только на улице. Испарения при использовании в закрытых помещениях могут нанести вред вашему здоровью.

5. Не использовать гриль под навесом.
6. **ВНИМАНИЕ! Гриль в процессе работы становится очень горячим! Не передвигайте его в процессе приготовления пищи.**
7. Никогда не переносите и не перекладывайте уголь после розжига.
8. Работать следует осторожно и в хорошем состоянии. В результате усталости, болезни, алкогольного или наркотического опьянения, а также медикаментозного воздействия Вы не в состоянии безопасно пользоваться прибором.
9. **ВНИМАНИЕ! Не разрешайте детям и домашним животным подходить к устройству. Гриль может быть очень горячий!**
10. Устройство не предназначено для использования лицами (включая детей) с ограниченными физическими, сенсорными или умственными способностями и возможностями, а также лицами с недостаточным опытом или знаниями, за исключением случаев, когда они находятся под присмотром лица, ответственного за их безопасность, или получили от такого лица инструкции по использованию устройства.
11. Храните устройство в недоступном для детей и посторонних лиц месте. Не допускайте, чтобы дети играли с устройством.
12. Устройство допускается к использованию только в исправном состоянии. При поломке устройства или одной из его частей его следует вывести из эксплуатации и утилизировать.
13. Держите поблизости огнетушитель или жаропрочное одеяло.
14. Угарный газ (СО) представляет собой бесцветный, без запаха, очень ядовитый газ, который может убить в считанные минуты. Отравление угарным газом может быть вызвано любым топливом, которое горит или тлеет.
15. Окись углерода, испаряющаяся из неправильно собранного гриля, может быть смертельно опасной. Убедитесь, что обеспечена хорошая вентиляция испарений.
16. Никогда не помещайте гриль или горящий уголь в закрытое пространство, такое как шатер или фургон. Использование гриля в закрытом пространстве может иметь летальный исход. Внимательно следите за следующими симптомами - легкая головная боль / головокружение / тошнота или рвота / усталость / сонливость.
17. **ВНИМАНИЕ! Не разрешается использовать дрова, шишки или любое другое дерево для розжига или готовки, чтобы не перегреть защитное покрытие. Используйте не более 1 кг кускового угля.**

## Информация о безопасности

1. Для безопасного использования данного устройства пользователь должен прочесть перед первым использованием данное руководство по эксплуатации.
2. Соблюдайте все указания по мерам безопасности! Если Вы пренебрежете указаниями по соблюдению мер безопасности, Вы подставите под угрозу себя и других.
3. Необходимо всегда соблюдать действующие национальные и международные правила техники безопасности, охраны здоровья и рабочие инструкции.
4. Всегда устанавливайте гриль на твёрдую ровную жаропрочную поверхность на достаточном расстоянии (не менее 3 метров) от деревянных заборов, деревьев и других легковоспламеняющихся материалов.
5. Гриль всегда должен находиться под присмотром взрослого человека. Не

разрешайте детям и животным подходить на близкое расстояние к грилю после разжигания угля.

6. Никогда не используйте спирт, парафин, бензин, метиловый спирт, жидкость для заправки зажигалок и подобные горючие жидкости для розжига гриля. Для розжига используйте только растопки, соответствующие EN 1860-3. Никогда не добавляйте жидкость для розжига на уже горящие угли.
7. Никогда не предпринимайте попытки передвинуть гриль после того, как угли загорятся – поверхность станет очень горячей. Перед тем, как передвинуть гриль, убедитесь, что он полностью остыл.
8. Не оставляйте гриль без присмотра даже на короткий промежуток времени.
9. В процессе эксплуатации большая часть металлических деталей будет сильно нагреваться. Рекомендуется использование специальных защитных перчаток/прихваток при работе с грилем, переворачивании еды и т.д.
10. При попадании жира из пищи на угли будут появляться вспышки огня. Держите под рукой распылитель с водой, чтобы сбить огонь и не дать пище подгореть.
11. После окончания готовки затушите угли и закройте воздухопроводы и крышку гриля.
12. Убедитесь, что уголь или зола полностью остыли перед тем, как удалить ее, очистить и вымыть гриль. Очищать гриль только после полного охлаждения устройства.
13. Не выбрасывайте горячую золу в бытовые отходы. Опасность пожара!
14. Чтобы продлить срок эксплуатации металлических деталей не оставляйте гриль на улице без какой-либо защиты от погодных явлений. Идеальный вариант хранения гриля – в любом сухом подсобном помещении.

## Полезные советы

1. Перед началом работы откройте полностью все нижние воздухопроводы, расположенные на жаровне. Они обеспечивают подход воздуха к углям и обязательно должны быть полностью открыты в процессе работы гриля (за исключением сильно ветреной погоды). Закрывать нижние воздухопроводы на жаровне нужно только тогда, когда гриль закончил работу.
2. Верхние воздухопроводы с заслонкой предназначены для настройки силы тяги и конвекции внутри гриля, обеспечивая необходимую температуру внутри гриля для жарки того или иного продукта. Степень открытия верхних воздухопроводов настраивается индивидуально в зависимости от режима готовки.
3. **ВАЖНО!** Не начинайте готовить до того, как угли будут покрыты серым пеплом – это признак того, что угли достигли оптимальной температуры, и гриль разогрет до оптимальной температуры. В противном случае угли будут затухать при закрытой крышке гриля.
4. После прогрева гриля и перед непосредственной выкладкой пищи на горячую решетку гриля рекомендуем немного смазать рабочую решетку (или саму продукцию) сверху тонким слоем растительного масла, чтобы пища не прилипла к горячей решетке сразу после загрузки. Это упростит все дальнейшие манипуляции с пищей на гриле.
5. При использовании кускового угля не рекомендуется высыпать в жаровню угольную пыль и совсем мелкие фракции угля, так как они будут проваливаться сквозь угольную решетку, а также затруднять доступ кислорода к большим кускам угля.

6. Для розжига угля рекомендуем вместо разжигающих жидкостей использовать стартер для углей **GoGarden STARTER 19** (арт. 50161). Это устройство работает на принципе тяги, разжигает угли за 10-15 минут, с его использованием вообще не нужны горючие жидкости для розжига. Это наиболее удобный, быстрый и безопасный способ разжигания углей.



7. Для того чтобы притушить пищу, нужно на разумное закрывать крышку в процессе приготовления. Это повышает температуру внутри гриля и способствует равномерной прожарке. Существуют множество способов готовки на гриле как на прямом, так и непрямом жару. При желании вы можете ознакомиться с ними в открытых источниках интернета.
8. Также, закрывая крышку, вы уменьшаете приток кислорода к углям, что автоматически препятствует возникновению открытого огня в гриле.
9. После окончания готовки никогда не выливайте холодную воду непосредственно на уголь и на покрытие гриля, так как это может нанести ущерб вашему грилю. Для того чтобы потушить угли используйте золу, песок или распылитель с водой. Перекройте доступ кислорода к углям, закрыв все воздухопроводы и крышку гриля.
10. Для очистки гриля замочите решетку для пищи и все инструменты в горячей мыльной воде сразу после использования. **Никогда не используйте металлические щетки для чистки, чтобы не повредить защитную эмаль гриля.**
11. Тщательно вытрите гриль и все комплектующие и храните их в сухом месте. Не оставляйте гриль на улице без защитного чехла или иного покрытия.
12. **Для транспортировки и хранения** гриля снимите 2 фиксирующие направляющие с ножек гриля и уберите внутрь. Закройте крышку. Переместите ножки вверх, прокрутив их в отверстиях так, чтобы скобы ножек оказались сверху крышки. Зафиксируйте крышку ножками, как показано на рисунке. Гриль готов к транспортировке.

