

Стол «Мурано» тип 3, проектный номер МБ.365.00.00.000, изготовлен на АО «Бештау» по ТО 31.09.2012-001-00252291-2017 „Столы. Технические условия” в соответствии с требованиями технического регламента Таможенного союза 025/2012 «О безопасности мебельной продукции».

Декларация о соответствии ЕАЭС N RU Д-РУ. АЯ21.В.02347/20, действительна до 14.05.2023г.

УСЛОВИЯ ГАРАНТИИ

1. Предприятие-изготовитель гарантирует соответствие изделия требованиям ТР ТС 025/2012, ГОСТ 16371-2014 при соблюдении условий транспортирования, хранения, сборки и эксплуатации. Гарантийный срок эксплуатации - 24 месяца со дня продажи изделия. Дефекты производственного характера, выявившиеся в течение гарантийного срока, устраняются за счет предприятия-изготовителя. Претензии на такие дефекты принимаются при наличии маркировки изделия.
2. Изделие снимается с гарантийного обслуживания в следующих случаях:
 - наличие механических повреждений, следов постороннего вмешательства, изменений в конструкции, возникающих в результате неправильной эксплуатации, неквалифицированной сборки, ремонта или транспортировки.
 - эксплуатация не в соответствии с назначением или в условиях, для которых оно не предназначено;
 - превышение допустимых нагрузок на изделие;
 - несоблюдение правил эксплуатации и ухода за изделием.
3. Гарантия не распространяется на следующие неисправности:
 - повреждения, вызванные стихией, пожаром, бытовыми факторами;
 - повреждения, вызванные попаданием на поверхность изделий едких веществ или жидкостей;
 - естественные выцветания лакокрасочных покрытий с течением времени.

ПРАВИЛА ЭКСПЛУАТАЦИИ И УХОДА.

1. Изделие должно храниться и эксплуатироваться в закрытых отапливаемых помещениях вдали от приборов отопления при температурном режиме от +2° С до +40° С и относительной влажности воздуха 50...70%
2. Не допускайте прямого воздействия солнечных лучей на изделие.
3. Не допускайте попадания на изделие влаги и соприкосновения с горячими предметами (нагреватели, посуда с кипятком и т.п.). Во избежание повреждения поверхности изделия пользуйтесь подставками для предметов и посуды, размещаемых на столешнице.
4. Поверхности изделия следует предохранять от воздействия различных растворителей, кислот, щелочей, абразивных материалов.
5. Не допускается попадание влаги в место соединения столешницы с кромкой, это приводит к повреждению поверхности ЛДСП. Необходимо тщательно следить за чистотой и сухостью поверхности.
6. Поверхности изделия можно освежить, применяя специальные составы, имеющиеся в продаже. Не допускается применение соды, порошков и других материалов, не предназначенных для ухода за мебелью из натуральной древесины с лакокрасочным покрытием, ламинированных древесностружечных плит и стекла.
7. При ослаблении элементов креплений необходимо их периодически подтягивать.
8. При соблюдении перечисленных правил срок службы изделия 10 лет.

ПРИМЕЧАНИЕ

Конструкционные материалы для изготовления стола согласно ГОСТ 16371-2014 «Мебель. Общие технические условия»:

- основной конструкционный материал - массив бука;
- столешница плита древесноволокнистая средней плотности (МДФ), облицованная с лицевой стороны шпоном дуб радиальный, с изнаночной - компенсационной бумагой (ГОСТ 32274-2013);
- плита древесностружечная, облицованная пленкой на основе термореактивных полимеров (ламинированная) (ГОСТ 32289-2013);
- стекло закаленное (ГОСТ 6799-2005);
- лакокрасочное покрытие (ГОСТ 33095-2014).

ШТАМП ОТК

ДАТА ПРОДАЖИ

ШТАМП МАГАЗИНА

"_____" 20 г.

Стол Б-365 «Мурано» тип 3

МБ.365.00.00.000

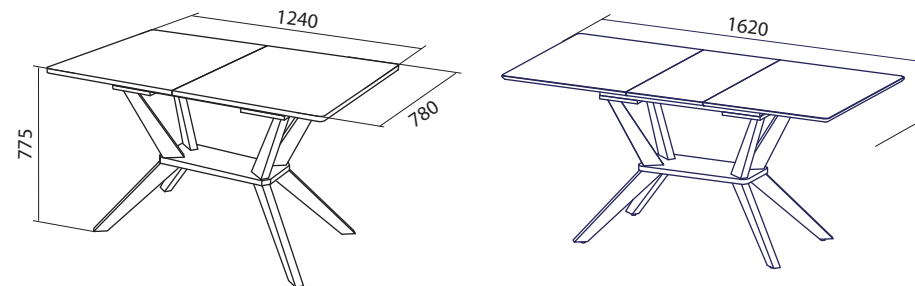

ЛДСП+стекло

Стол Б-365 «Мурано» тип 3

МБ.365.00.00.000

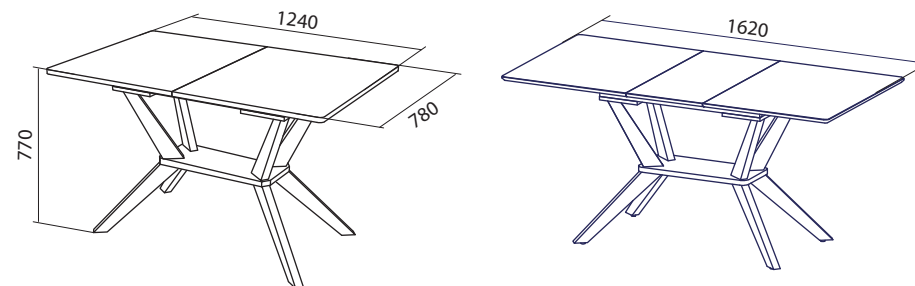

ЛДСП

Паспорт и инструкция по сборке

ПОСЛЕДОВАТЕЛЬНОСТЬ СБОРКИ

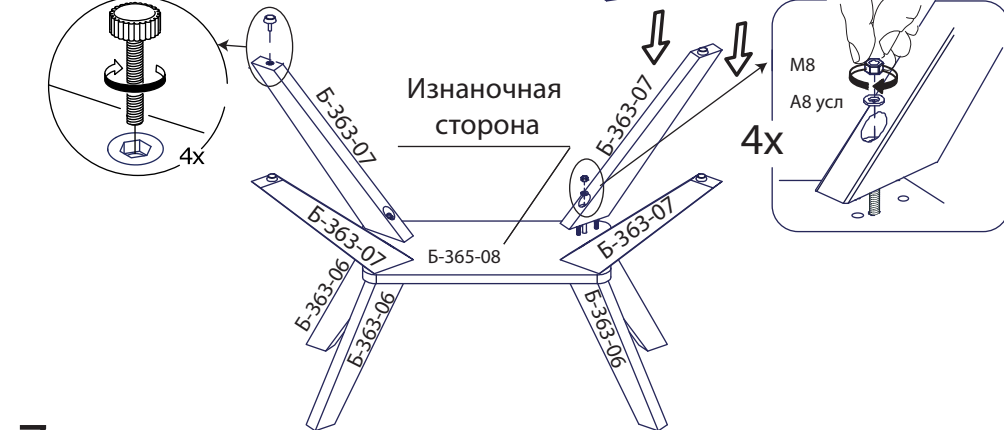
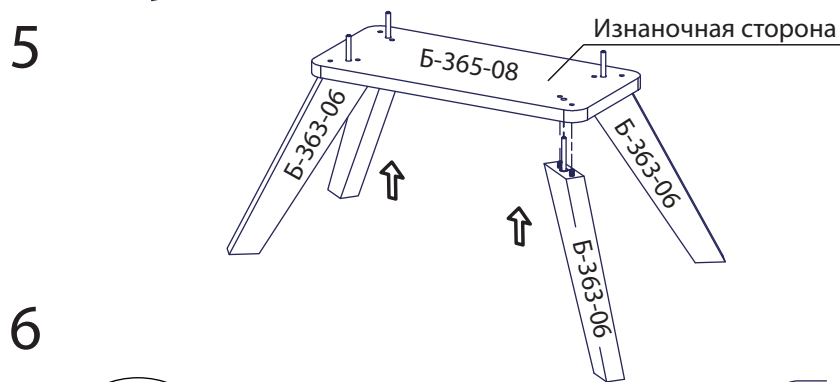
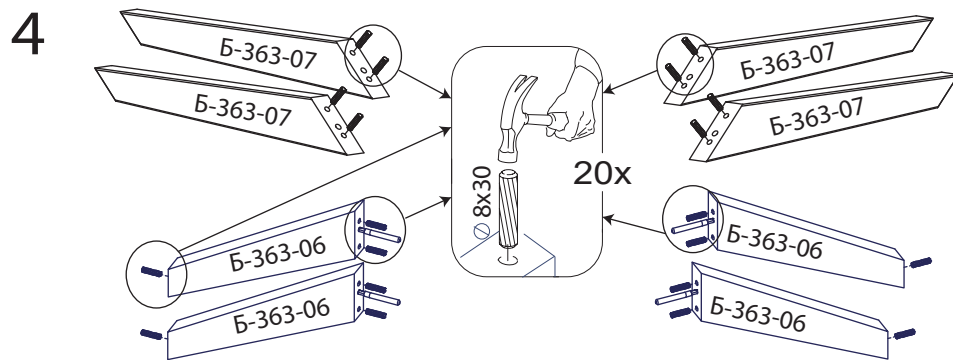
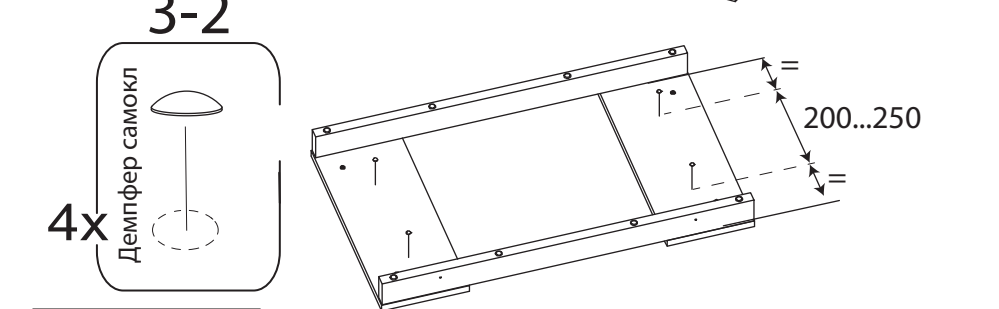
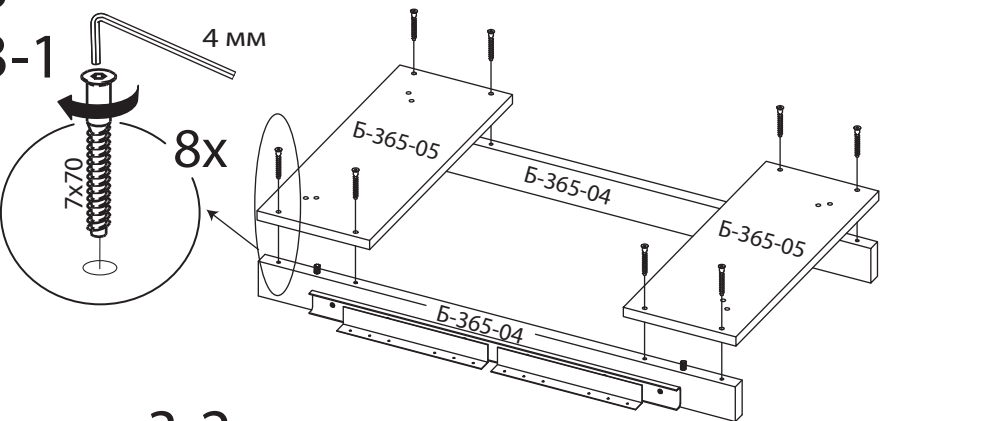
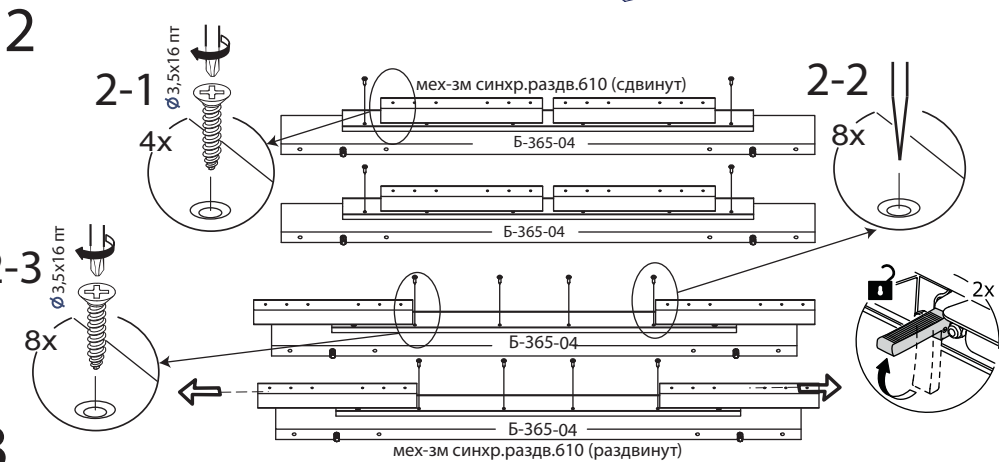
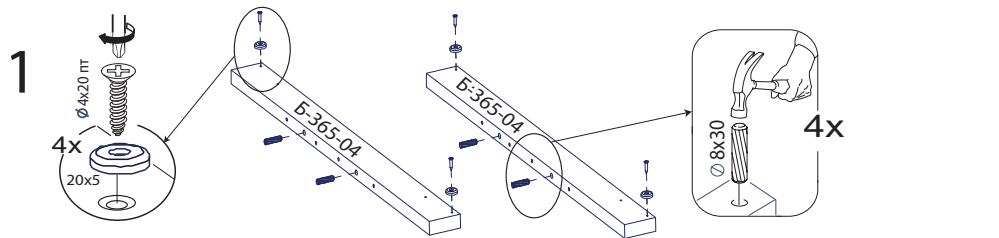

8

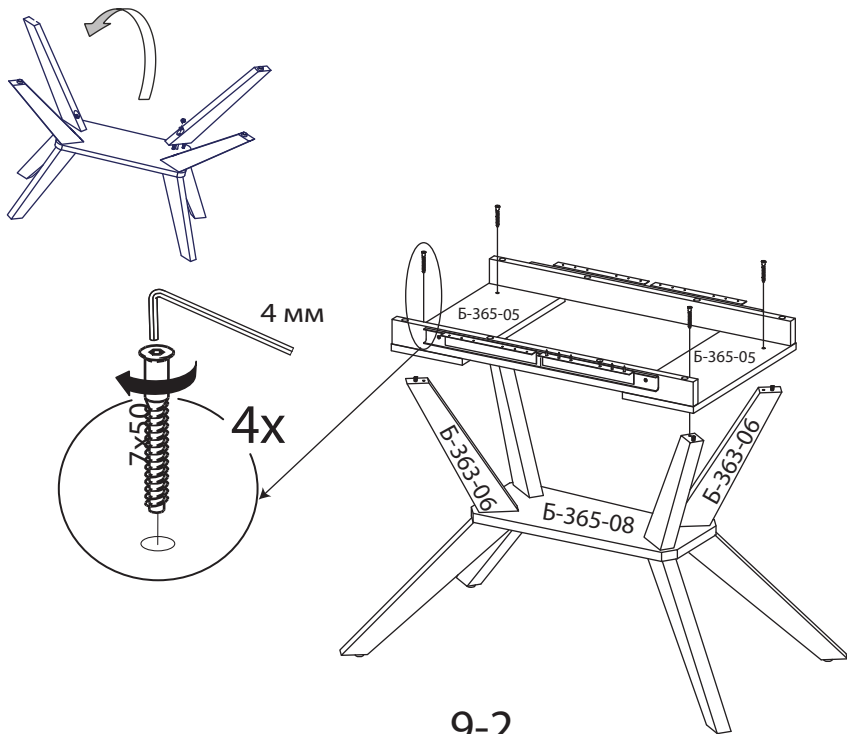

9

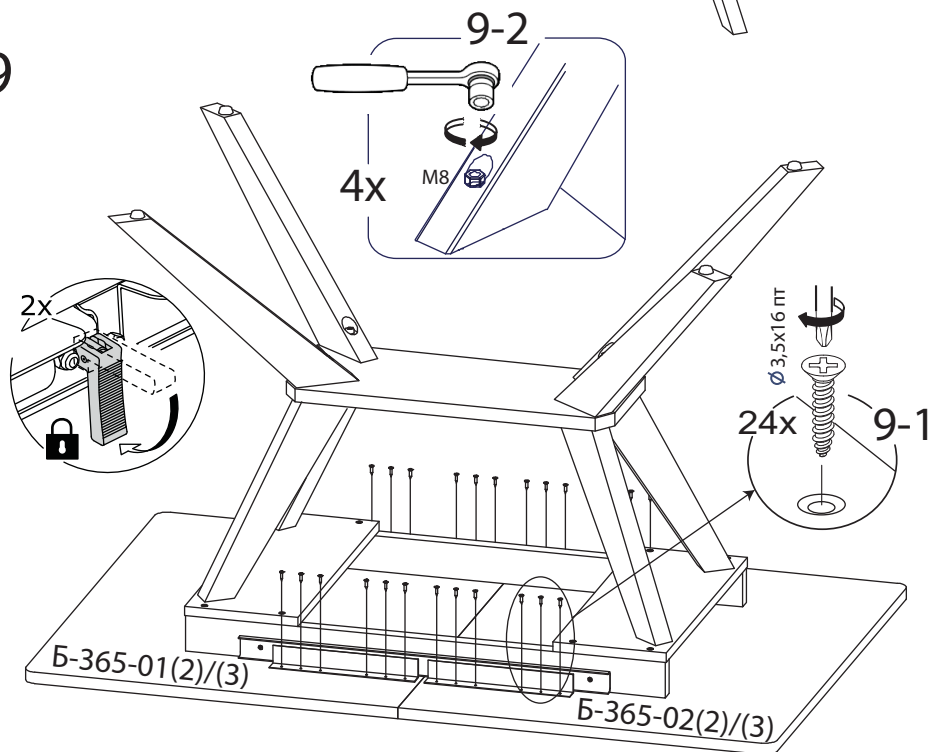

КОМПЛЕКТ ФУРНИТУРЫ

Вид	Наименование	Кол-во	
		ЛДСП	ЛДСП+стекло
	Заглушка стяжки евро $\varnothing 14$	8	4
	Гайка М8	4	
	Ключ 4 мм или	1	
	Мех-зм синх раздвиж 610	2	
	Опора М6	4	
	Саморез 3,5x16	36	
	Стяжка евро 7x50 мм	4	
	Стяжка евро 7x70 мм	8	
	Шайба А8 усл	4	
	Шкант $\varnothing 8 \times 30$	24	
	Демпфер самокл	4	
	Опора 20x5	4	
	Саморез 4x20	4	

Предприятие оставляет за собой право вносить некоторые конструктивные изменения, не ухудшающие внешний вид и не влияющие на функциональные свойства изделия.

Уважаемый покупатель, если у Вас есть претензии к качеству деталей или Вы получили неполное изделие, Вам необходимо обратиться в магазин и предоставить следующие данные:

- дату выпуска изделия (указана в маркировке изделия),
- код детали (указан в данном паспорте),
- № упаковщика (указан на упаковке).

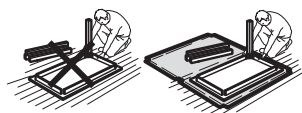
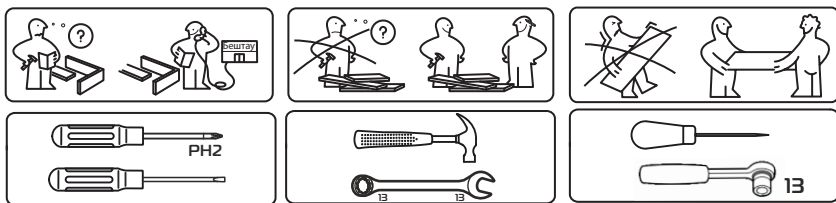

КОМПЛЕКТОВОЧНАЯ ВЕДОМОСТЬ

Пакет №1 (из 3) Стол «Мурано» тип 3 столешница				
Наименование	Размер детали	Код детали		Кол-во
		ЛДСП	ЛДСП+стекло	
Полукрышка (шкант)	Исп. ЛДСП+стекло 782x621x20 Исп. ЛДСП 780x620x16	Б-365-01(2)	Б-365-01(3)	1
Полукрышка (втулка)	Исп. ЛДСП+стекло 782x621x20 Исп. ЛДСП 780x620x16	Б-365-02(2)	Б-365-02(3)	1
Вставка	Исп. ЛДСП+стекло 780x380x22 Исп. ЛДСП 780x380x16	Б-365-03(2)	Б-365-03(3)	1

Пакет №2 (из 3) Стол «Мурано» тип 3 царги			
Наименование	Размер детали	Код детали	Кол-во
Царга продольная	1052x60x22	Б-365-04	2
Дно короба	467x187x22	Б-365-05	2

Пакет №3 (из 3) Стол «Мурано» тип 3 ножки			
Наименование	Размер детали	Код детали	Кол-во
Ножка (верхняя) СБ	407x76x34	Б-363-06	4
Ножка (нижняя)	515x70x34	Б-363-07	4
Центр	542x240x22	Б-365-08	1
Пакет фурнитуры		Б-365	1

