



RU ■ Ручной блендер с вращающейся чашей

Перевод оригинального руководства

ВНИМАТЕЛЬНО ПРОЧТИТЕ И СОХРАНИТЕ ДЛЯ ДАЛЬНЕЙШЕГО ИСПОЛЬЗОВАНИЯ.

Общие предупреждения

- Дети не должны пользоваться этим электроприбором. Храните прибор и его кабель питания в недоступном для детей месте.
- Лица с нарушениями физических и умственных способностей либо с недостаточным опытом и знаниями могут пользоваться прибором только при том условии, что они находятся под присмотром или проинструктированы об использовании электроприбора безопасным способом, а также осознают потенциальную опасность.
- Дети не должны играть с электроприбором.
- Дети не должны исполнять очистку и уход, осуществляемые пользователем.
- Если кабель питания поврежден, замените его в специализированной сервисной мастерской для предотвращения возникновения опасной ситуации. Запрещено эксплуатировать электроприбор с поврежденным кабелем питания.



Предостережение:

Неправильное применение может привести к травме.

- Будьте осторожны при обращении с насадками и при их очистке.
- Всегда чистите поверхности прибора, которые контактируют с продуктами, в соответствии с указаниями в данной инструкции.

- Всегда выключайте прибор и отсоединяйте его от электрической розетки, когда перестаете с ним работать, оставляете без присмотра, а также перед сборкой, разборкой, чисткой или переноской.
- Перед заменой принадлежностей или доступных частей, движущихся во время использования, выключите прибор и отсоедините его от эл. питания.

Электробезопасность

- Перед подключением прибора к электрической розетке убедитесь, что напряжение, указанное на заводской табличке, соответствует напряжению в вашей сети.
- Подключайте электроприбор только к правильно заземленной розетке. Не используйте удлинительный кабель.
- Не подключайте кабель питания электроприбора к розетке и не отсоединяйте его от розетки мокрыми руками.
- Следите, чтобы вилка кабеля питания не контактировала с водой или влагой.
- Не тяните за кабель питания для отключения прибора от розетки. Это может повредить кабель питания или розетку. Чтобы отсоединить кабель питания от розетки возьмитесь за саму вилку кабеля питания и аккуратно потяните.
- Не кладите тяжелые предметы на кабель питания. Следите за тем, чтобы кабель питания не свисал с края стола и не касался горячих поверхностей или острых предметов.
- Во избежание риска поражения электрическим током не ремонтируйте и не модифицируйте прибор самостоятельно. Любой ремонт или настройку прибора выполняйте в профессиональной мастерской. Вмешательство в конструкцию электроприбора в течение гарантийного срока может привести к аннулированию гарантии.
- Не допускайте попадание воды или иной жидкости на блок двигателя. Никогда не мойте его под проточной водой и не погружайте в воду или другие жидкости.
- Всегда выключите прибор и отсоедините его от розетки эл. сети по окончании эксплуатации.
- Данный электроприбор не рассчитан на управление при помощи программного модуля, внешнего таймера или пульта дистанционного управления.

Надлежащее использование прибора

- Прибор предназначен и сконструирован для обработки обычного количества пищевых продуктов в бытовых условиях.
- Не используйте электроприбор не по назначению.
- Данный электроприбор предназначен только для применения в помещениях. Никогда не используйте его на открытом воздухе или в производственной среде.
- Данный электроприбор необходимо использовать только в соответствии с указаниями, приведенными в данном руководстве по применению.
- Используйте прибор только с оригинальными принадлежностями, содержащимися в комплекте.



Предупреждение:

Использование неоригинальных принадлежностей может привести к возникновению опасной ситуации.

- Не используйте аэрозоли вблизи прибора.
- Размещайте прибор только на ровной, сухой и устойчивой поверхности. Не устанавливайте электроприбор в оконном проеме или на неустойчивых поверхностях. Также не помещайте его на электрическую или газовую плиту либо рядом с ней, не устанавливайте его вблизи открытого огня или другого оборудования, являющегося источником тепла.
- Не используйте электроприбор если он работает неправильно, падал на землю, погружался в воду или поврежден любым иным способом. Передайте его в авторизованный сервисный центр для проверки или ремонта.
- Запрещается каким-либо образом изменить поверхность прибора – например, наклеивать на нее самоклеющиеся обои, пленку и т. д.
- Перед первым использованием принадлежности (насадки для взбивания/замеса и вращающуюся чашу) следует тщательно вымыть в горячей воде с кухонным моющим средством, после этого сполоснуть их питьевой водой и тщательно вытереть насухо мягким полотенцем.
- Перед включением электроприбора убедитесь, что он правильно собран, а поворотная часть стойки находится в горизонтальном положении. Никогда не комбинируйте различные типы принадлежностей.
- Не используйте электроприбор с мокрыми руками.
- Не перекрывайте вентиляционные отверстия электроприбора.
- Не используйте прибор без нагрузки. Неправильное использование прибора может сократить срок его службы.
- Включайте прибор только после погружения насадок в чашу с продуктами. При включенном приборе насадки должны быть погружены в емкость, чтобы продукты не разбрызгивались.
- Если продукты прилипают к насадкам или к стенкам чаши, выключите прибор и отсоедините его от розетки эл. сети. Очистите лопаткой насадку и края чаши.
- Избегайте соприкосновения с вращающимися частями прибора. Во время использования не помещайте в емкость с ингредиентами руки, вилку или иные предметы, а также держите волосы, одежду и т.п. на достаточном расстоянии от вращающихся частей прибора. Немедленно выключите прибор, если в процессе использования вилка или другой предмет упадет в емкость.
- Во время перемешивания не поднимайте рычаг стойки.
- При обращении с горячими жидкостями и пищевыми продуктами соблюдайте особую осторожность. Горячий пар или разбрызгивание горячей жидкости может привести к ожогу паром. По соображению повышенной безопасности рекомендуется дать горячим жидкостям и продуктам остыть, прежде чем начать перемешивать их. Ни в коем случае не перемешивайте горячие продукты и жидкости в кастрюле, стоящей на включенной плите.
- Если обрабатывались горячие продукты, то после использования съемные насадки могут быть нагретыми.
- Перед тем, как прикрепить насадки к электроприбору, снять или заменить их, убедитесь, что прибор выключен и отсоединен от розетки.

Безопасность в процессе ухода

- Перед чисткой дайте прибору полностью остыть.
- Регулярно чистите прибор после каждого использования, как описано в разделе Уход и очистка. Не проводите никакого другого технического обслуживания прибора, за исключением чистки, описанной в разделе Уход и очистка.
- Не мойте блок двигателя и стойку под проточной водой и не погружайте их в воду или другие жидкости. Блок двигателя не предназначен для мытья в посудомоечной машине.
- Съемные насадки рассчитаны на кратковременный контакт с пищевыми продуктами (включая напитки), т. е. максимум 4 часа. Не оставляйте их, например, погруженными в воду на больший срок, чтобы не повредить их поверхность.

A

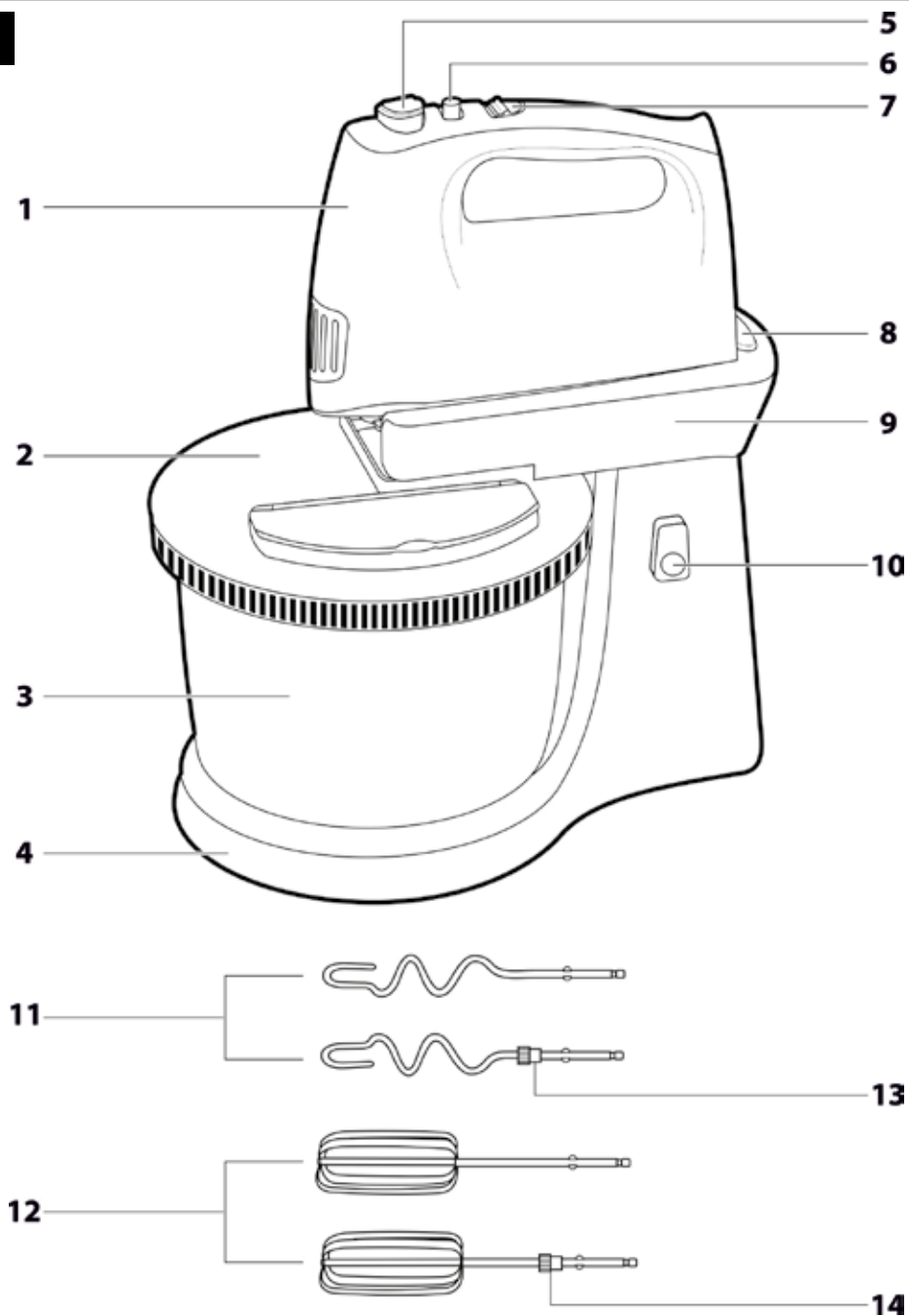

RU Ручной блендер с вращающейся чашей

Руководство по эксплуатации

СБОРКА



Предостережение:

Перед сборкой блендера блок двигателя **A1** должен быть отключен от розетки эл. сети, а переключатель **A6** - установлен в положение 0 (выключено). Если вы будете устанавливать насадки и блок двигателя будет подключен к эл. сети, то возможно случайное включение блока, что может привести к тяжелой травме.

ПЕРЕД ПЕРВЫМ ИСПОЛЬЗОВАНИЕМ

- Перед тем, как использовать этот прибор, пожалуйста, внимательно прочтите руководство пользователя, даже если вы уже знакомы с использованием аналогичных приборов. Используйте электроприбор только так, как это описано в данном руководстве пользователя. Сохраните это руководство для использования в будущем. В случае передачи прибора новому лицу обеспечьте, чтобы к прибору прилагалось данное руководство пользователя.
- Как минимум в течение действия установленного по закону срока устранения недостатков или гарантийных обязательств рекомендуется сохранять оригинальную коробку и упаковочный материал, кассовый чек и подтверждение о степени ответственности продавца или гарантийный талон. В случае перевозки рекомендуется снова упаковать прибор в оригинальную коробку.
- Аккуратно распакуйте прибор и будьте внимательны, чтобы не выбросить какую-нибудь часть упаковки, прежде чем найдете все детали.

ОПИСАНИЕ ЭЛЕКТРОПРИБОРА И ЕГО ПРИНАДЛЕЖНОСТЕЙ

- | | |
|---|--|
| A1 Блок двигателя | A9 Поднимающийся рычаг стойки |
| A2 Крышка чаши с загрузочной горловиной | A10 Кнопка для поднятия рычага стойки |
| A3 Нержавеющая чаша | A11 Комплект насадок для замеса |
| A4 Стойка с основанием для чаши | A12 Комплект насадок для взбивания |
| A5 Кнопка для освобождения насадок | Рекомендуются для сбивания сливок, кремов, картофельного пюре, кремов, яичных белков и желтков |
| A6 Переключатель для выключения и настройки скорости | A13 Отличительное кольцо насадок для замеса |
| A7 Импульсная кнопка TURBO для максимальной скорости | A14 Отличительное кольцо насадок для взбивания |
| A8 Кнопка для освобождения блока двигателя | |

НАЗНАЧЕНИЕ РУЧНОГО БЛЕНДЕРА

- Ручной блендер предназначен для взбивания и замешивания обычного количества пищевых продуктов в домашнем хозяйстве.
- Для обработки продуктов предназначены два вида насадок из хромированной стали, которые легко снимаются и моются.

ПЕРЕД ПЕРВЫМ ИСПОЛЬЗОВАНИЕМ

- Перед первым использованием все части, предназначенные для контакта с продуктами питания (насадки для взбивания и замеса, чашу и крышку), тщательно вымойте теплой водой с нейтральным кухонным моющим средством. Потом сполосните все чистой водой и оставьте высухать либо тщательно вытрите мягким полотенцем. Насадки также можно мыть в посудомоечной машине
- Слегка увлажненной тканью протрите внешние части стойки **A4** и поднимающегося рычага **A9**.



Предупреждение:

Не мойте стойку **A4**, блок двигателя **A1** и его кабель питания водой и не погружайте их в воду. Стойка и блок двигателя не предназначены для мытья в посудомоечной машине.

ПРИМЕНЕНИЕ

ВЫБОР НАСАДОК

Взбивающие насадки

- Предназначены для приготовления песочного теста, картофельного пюре, для взбивания сливок, яичных белков и кремов. Не используйте взбивающие насадки для замеса дрожжевого теста.

Замешивающие насадки

- Предназначены для замеса дрожжевого и пресного теста, перемешивания мясного фарша, кремов или заварного теста.

ВЫБОР СКОРОСТИ

- Уровень 1: Подходит в качестве начальной скорости для перемешивания большого количества продуктов или сухих продуктов.
- Уровень 2: Подходит для обработки жидких ингредиентов и для смешивания салатных заправок.
- Уровень 3: Подходит для перемешивания ингредиентов при приготовлении пирогов, печенья и хлеба.
- Уровень 4: Подходит для взбивания масла и сахара при приготовлении кондитерских изделий, десертов и т. д.
- Уровень 5: Подходит для взбивания яиц, глазури, крема и т. д.
- Кнопка TURBO: Соответствует уровню скорости 5 и предназначена для кратковременного увеличения скорости до максимума.



Предупреждение:

Не комбинируйте взбивающие и замешивающие насадки. Одновременно всегда используйте только насадки одинакового типа.

- Нажатием кнопки **A10** разблокируйте фиксацию рычага **A9** и поднимите рычаг.
- Установите в стойку чашу, заполненную продуктами, которые вы хотите обработать.
- Нажмите кнопку **A10** и опустите рычаг в горизонтальное положение.
- Блок двигателя **A1** с закрепленными насадками установите на поднимающийся рычаг и слегка прижмите к нему пока не услышите щелчок. Блок двигателя правильно закреплен к рычагу если его невозможно поднять отдельно.



Примечание:

Блок двигателя можно использовать отдельно без стойки. В этом случае соберите прибор по указаниям, приведенным выше и продолжайте в соответствии с главами ВКЛЮЧЕНИЕ И ПРИМЕНЕНИЕ. При использовании будет необходимо удерживать блок двигателя в руке.

ВКЛЮЧЕНИЕ И ПРИМЕНЕНИЕ

- Подключите сетевой кабель миксера в розетку эл. сети.
- Переключателем **A6** установите требуемую скорость в диапазоне от 1-5.
- Рекомендуем начать с малой скорости и постепенно её увеличивать. Установленную скорость можно менять и во время работы миксера. Жидкое тесто и соусы рекомендуют обрабатывать с меньшей скоростью, этим вы предотвратите разбрызгивание ингредиентов из емкости.



Предупреждение:

Во время смешивания нельзя класть в емкость такие предметы как ложка, кухонный нож, вилка и т.п. - это может привести к травме или повреждению миксера.

- Во время работы размещенная в стойке чаша вращается. Тем самым достигается равномерное размешивание ингредиентов.
- Если вы хотите кратковременно увеличить скорость до максимальных оборотов, нажмите на кнопку импульса TURBO **A7**. Однако не удерживайте кнопку TURBO нажатой более 30 секунд, в ином случае возникает опасность перегрева блендера.

Освобождение налипших ингредиентов

- Если не смотря на равномерное размешивание благодаря вращению чаши ингредиенты прилипают (например тесто) к краям чаши, выключите блендер установкой переключателя **A6** в положение 0 (выключено).
- Поднимите рычаг нажатием кнопки **A10**.
- С помощью обычной лопатки удалите прилипшие к краям чаши ингредиенты и поместите их в середину чаши.
- Нажмите кнопку **A10** и опустите рычаг обратно в рабочее положение. Продолжайте приготовление.

Время работы ручного блендера

- Ступень 1 и 2 используйте только для размешивания в начале приготовления теста. Блендер должен работать не более 3 минут, а потом переключите его на более высокую ступень в зависимости от приготавливаемого наполнителя.
- При взбивании используйте блендер без перерыва не более 10 минут.
- При взбивании тяжелого и плотного теста не оставляйте прибор включенным без перерыва более 5 минут.
- В случае перегрузки (длительное время работы, слишком плотное тесто, слишком большой объем содержимого) блендер будет выключен автоматически тепловым предохранителем. В таком случае установите переключатель скорости на ноль, отсоедините кабель питания из розетки и подождите около 15 минут пока блендер остынет.

БЫСТРОЕ РУКОВОДСТВО ПО ПЕРЕМЕШИВАНИЮ

Взбивающие насадки

Ингредиенты	Количество	Время обработки	Выбор скорости
Белки	макс. 5 белков	4 минуты	уровень 5
Картофельное пюре	макс. 750 г	4 минуты	4 уровень
Кремы	прибл. 750 мл	4 минуты	уровень 5
Майонез	макс. 3 желтка	3 минуты	уровень 5
Взбитые сливки	макс. 500 г	5 минут	уровень 5
Тесто для торта	прибл. 750 г	4 минуты	уровень 3

Замешивающие насадки

Ингредиенты	Количество	Время обработки	Выбор скорости
Дрожжевое тесто	макс. 500 г муки	5 минут	уровень 3



Примечание:

Вышеуказанное время приведено только ориентировочно. Чтобы продукты не разбрызгивались из чаши, вначале выберите скорость на уровне 1 или 2. Затем увеличьте скорость до требуемой. Для облегчения перемешивания теста рекомендуется использовать мягкий маргарин или масло.

ВЫКЛЮЧЕНИЕ И СНЯТИЕ НАСАДОК

- После окончания использования установите переключатель **A6** в положение 0 (выключено) и отсоедините кабель питания от розетки эл. сети.
- Нажмите кнопку **A10** и поднимите рычаг **A9**.
- Нажатием кнопки **A8** разблокируйте фиксацию блока двигателя и снимите блок.
- Для разблокирования насадок нажмите кнопку **A5**. Освободить насадки можно только в том случае, если переключатель находится в позиции 0.
- Насадки заблокированы от освобождения, если переключатель находится в положении 1-5.
- Блендер и его части очистите в соответствии с указаниями в разделе ОЧИСТКА И УХОД.

ЗАЩИТА ОТ ПЕРЕГРЕВА

Миксер оборудован температурным предохранителем от перегрева. Блендер автоматически выключится, если вы используете его более 10 минут для взбивания или 5 минут для замеса или перерабатываете очень твердые продукты и блок двигателя нагреется до высокой температуры. В этом случае вытащите вилку кабеля питания из розетки и подождите пока миксер достаточно остынет. После этого его снова можно использовать.

ОЧИСТКА И УХОД



Предупреждение:

Перед каждой очисткой или уходом обязательно отключайте блендер от розетки эл. сети и подождите, пока он полностью остынет.

Блок двигателя и его кабель питания, стойка, насадки для замешивания и взбивания а также крышка от чаши не предназначены для мытья в посудомоечной машине. В посудомоечной машине можно мыть только чашу из нержавеющей стали.

Не опрыскивайте водой или другой жидкостью стойку, блок двигателя и его кабель питания и не погружайте их в воду или другие жидкости.

- Тщательно вымойте использованные снятые насадки в теплой воде с нейтральным кухонным моющим средством. Затем сполосните их чистой водой и тщательно насухо вытрите мягким полотенцем. Насадки также можно мыть в посудомоечной машине.



Предупреждение:

Насадки рассчитаны на кратковременный контакт с пищевыми продуктами (включая напитки), т. е. максимум 4 часа. Не оставляете их, например, погруженными в воду на большой срок, чтобы не повредить их поверхность.

- Для чистки внешней поверхности блока двигателя и стойки используйте ткань, немного увлажненную слабым раствором моющего средства. После применения раствора с моющим средством протрите поверхность влажной тканью и затем вытрите насухо.



Предупреждение:

Никогда не используйте для очистки блока двигателя или стойки химикаты, проволочную мочалку для посуды, металлические сеточки и чистящие средства с абразивными компонентами, так как они могут сильно повредить их поверхность отделку.

ХРАНЕНИЕ

- Перед размещением на хранение миксер должен полностью остыть, его необходимо выключить и отсоединить от эл. сети, он должен быть чистым и сухим.

- Блок двигателя закрепите на рычаге стойки и опустите его в горизонтальное положение. Блендер и насадки поместите в чистое, сухое и недоступное для детей место.



Предупреждение:

Не подвергайте хранящийся миксер воздействию экстремальных температур, прямых солнечных лучей, повышенной влажности и не размещайте его в среде с повышенным пылеобразованием. Во время хранения ничего не кладите на миксер.

ТЕХНИЧЕСКИЕ ДАННЫЕ

Номинальный диапазон напряжения..... 220–240 В переменного тока
Номинальная частота..... 50 / 60 Гц
Номинальная потребляемая мощность 500 Вт
Длина кабеля питания:..... 1,2 м
Объем чаши для перемешивания 2,5 л
Класс защиты (от поражения электрическим током) II
Уровень шума..... 85 дБ (A)

Декларируемый уровень шума данного прибора составляет 85 дБ(А), что соответствует уровню акустической мощности А по сравнению с эталонной акустической мощностью 1 Вт.

Пояснение технических терминов

Класс защиты от удара электрическим током:

Класс II – Защита от поражения электрическим током обеспечивается двойной или усиленной изоляцией.

Производитель оставляет за собой право на внесение изменений в текст и технические характеристики.

УКАЗАНИЯ И ИНФОРМАЦИЯ ПО ОБРАЩЕНИЮ С ИСПОЛЬЗОВАННОЙ УПАКОВКОЙ

Использованный упаковочный материал поместите в место сбора коммунальных отходов.

УТИЛИЗАЦИЯ ИСПОЛЬЗОВАННЫХ ЭЛЕКТРИЧЕСКИХ И ЭЛЕКТРОННЫХ ПРИБОРОВ



Данный символ на продукции или в сопроводительной документации означает, что ликвидированные электрические и электронные приборы не должны утилизироваться с обычными коммунальными отходами. Для правильной ликвидации, восстановления и утилизации сдавайте эти изделия в установленные пункты приема. Альтернативно в некоторых странах Европейского союза или иных европейских странах вы можете вернуть свои изделия продавцу на месте при покупке эквивалентного нового продукта.

Правильная утилизация данного изделия поможет сохранить ценные природные ресурсы и предотвратить возможные отрицательные последствия для окружающей среды и здоровья человека, которые могут возникнуть в результате неправильной утилизации отходов. Для получения подробной информации обратитесь, пожалуйста, в административные органы или ближайший пункт сбора вторичного сырья.

В случае неправильной утилизации отходов данного типа возможны штрафы в соответствии с национальным законодательством.

Для субъектов предпринимательской деятельности в странах Европейского Союза

Если вы хотите утилизировать электрические и электронные приборы, обратитесь, пожалуйста, к своему продавцу или поставщику.

Утилизация в других странах за пределами Европейского Союза

Действие этого символа распространяется на Европейский Союз. Если вы собираетесь утилизировать данный продукт, запросите необходимую информацию о надлежащем способе утилизации у местных властей или у своего дилера.



Это изделие соответствует всем распространяющимся на него основным требованиям директив ЕС.