

Комплектность деталей

№ позиции	Наименование детали	Размер, мм	К-во, шт
10	Боковая стенка правая	583x551	1
11	Боковая стенка левая	583x551	1
12	Крышка	404x571	1
13	Полик нижний	404x552	1
14	Полка	366x550	1
15	Фасад ящика	165x398	3
16	Боковина ящика левая	450x107	3
17	Боковина ящика правая	450x107	3
18	Задняя панель ящика	306x107	3
19	Задняя стенка	617x398	1
20	Дно ящика	338x456	3

Комплектность фурнитуры

№п/п	Название	К-во	Рис.
1	Винт-стяжка Conformat 7x50	20	
2	Ключ к винту-стяжке Conformat	1	
3	Заглушка к винту-стяжке Conformat	16	
4	Ручка-RE10 хром с винтом	5	
5	Стяжка эксцентриковая (стойка+эксцентрик)	14	
6	Заглушка к эксцентрику	14	
7	Направляющая роликовая L-450	3	
8	Колёса на площадке	4	
9	Шкант 8x35 деревянный	20	
10	Саморез 3,5x16	24	
11	Гвозди 1,6x25	70	
12	Саморез 4x16	20	

Республика Беларусь
 Частное предприятие «СКАНТЕК КОМФОРТ»
 Тумба «ДОМУС ТВ 001»
 Инструкция по сборке и уходу

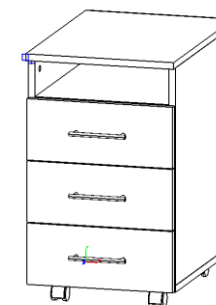

Эксплуатация и уход за мебелью

Сохранность мебели и продолжительность ее эксплуатации зависит не только от конструкции и качества изготовителя, но и в значительной степени от правильного обращения и своевременного ухода за ней. Для обеспечения нормальных условий эксплуатации мебели температура воздуха в квартире должна быть не ниже +10°С с относительной влажностью 45-70%.

Необходимо:

- предохранять поверхности изделия от попадания на них жидкостей или немедленно удалить с поверхности, в случае их попадания;
- протирать поверхности сухой мягкой ветошью или тканью, допускается увлажнение средством по уходу за мебелью;
- беречь поверхности изделия от механических повреждений;
- периодически подтягивать крепежные элементы при ослаблении соединения.

Не рекомендуется:

- устанавливать изделие вплотную или вблизи источников тепла или отопления;
- эксплуатировать изделие в сырых не отапливаемых, непроветриваемых помещениях.

Порядок предъявления претензий

1. Претензии по качеству и комплектности мебели должны направляться покупателем непосредственно в магазин, где приобретена мебель, с обязательным приложением копии товарного чека и этикеткой с датой изготовления изделия.
2. По дефектам, появившихся из-за несоблюдения покупателем порядка сборки, правил эксплуатации, претензии не принимаются.
3. Претензии от покупателя торговыми организациями принимаются в течении 24 месяцев со дня приобретения мебели (e-mail: mebelpro@skantec.by).
4. Сохраняйте упаковку до окончательной сборки изделия.

Схема сборки

ДОМУС ТВ001

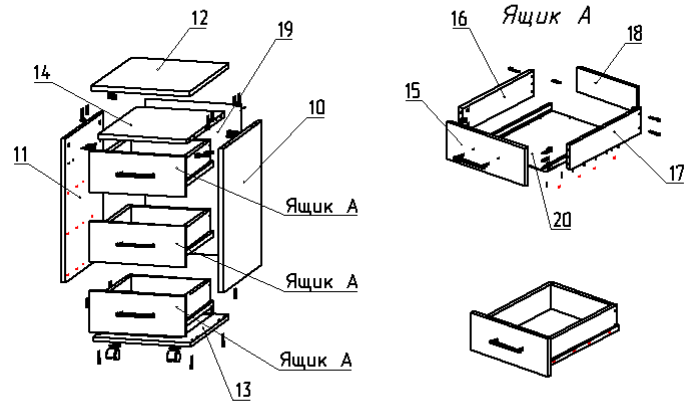

Порядок сборки

1. Оснастить детали комода поз. №10,11 шкантами деревянными, вставив их в просверленные отверстия соответствующего диаметра (рис.1). **(ВНИМАНИЕ! КАТЕГОРИЧЕСКИ ЗАПРЕЩАЕТСЯ ЗАБИВАТЬ ШКАНТЫ В КРЫШКУ И БОКОВЫЕ СТЕНКИ!)**
2. Вкрутить винт эксцентрика 34 мм в стенки боковые поз. №10,11 в нижней части и в средней части для соединения с деталью №14, вставить эксцентрики. (рис.2).
3. По наметкам прикрутить к стенкам вертикальным поз. №10; 11 роликовые направляющие при помощи трёх саморезов 3x16.
4. Вставить эксцентрики и вкрутить винт эксцентрика 34мм в крышку поз. №12.
5. Собрать каркас комода. Для этого соединить между собой стенки вертикальные поз. № 10, 11 и детали поз. №14; стянув панели винтами-эксцентриками. Закрепить крышку комода поз. №12 винтами-эксцентриками.
6. К получившемуся каркасу прикручиваем полку 13, при помощи конфирматов.
7. Закрепить заднюю стенку детали №19 из ДВП, прибив на корпус при помощи гвоздей 1,6x25 с шагом 100 мм. При выполнении этой операции следите, чтоб не возник перекося- проверьте диагональ.
8. Собрать ящики А.
9. Установить съёмные ящики в собранный корпус.
10. Закрыть видимые отверстия крепления винтов «конфирмат» и эксцентриковых стяжек заглушками (наклейками)
11. Сборка завершена.

Соединение винтом-стяжкой и шкантом

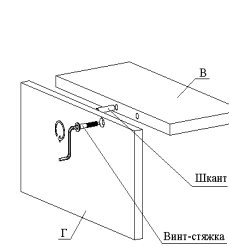

Установить шкант в отверстие в торце детали «В» легкими ударами молотка забейте его в отверстие, оставив снаружи не более 12мм.

Установить винт-стяжку в деталь «Г» и вращать его ключом по часовой стрелке, добиваясь плотного соединения деталей.

Рис. 1

Соединение стяжкой эксцентриковой

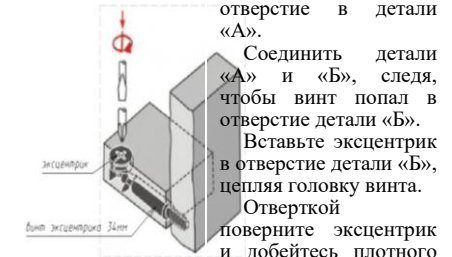

Закрепить винт в отверстие в детали «А».

Соединить детали «А» и «Б», следя, чтобы винт попал в отверстие детали «Б». Вставьте эксцентрик в отверстие детали «Б», цепляя головку винта.

Отверткой поверните эксцентрик и добейтесь плотного соединения деталей. Вставьте заглушку.

Рис. 2

Сборка ящика А

1. Оснастить боковые панели ящика поз. №16;17 шкантами деревянными. Вставить в поз. №16;17 эксцентрики.
2. При помощи стяжек «конфирмат» соединить боковые стенки поз. №16;17 с поз. №18 как показано на схеме.
3. Вкрутить в фасад поз. №15 винты эксцентрика 34мм. Соединить каркас ящика с фасадом и затянуть эксцентрики при помощи отвёртки.
4. Положите дно ящика (ДВП) №20 на собранный каркас и задвиньте в паз на фасаде до упора. Закрепите дно гвоздями, (следите, чтоб не было перекося- проверьте диагональ).
5. Прикрутить 3-мя саморезами 4x16 верхние планки роликовых направляющих к боковым стенкам снизу ящика.
6. Прикрутить к фасаду поз. №15 ручки-скобы при помощи 2-х винтов.

ВНИМАНИЕ! Предприятие оставляет за собой право незначительно изменять конструкцию и комплектацию изделия, если это необходимо, для совершенствования технологии и улучшения качества.