

Инструкция по транспортировке, хранению, эксплуатации и уходу за мебелью.

Мебельные изделия транспортируют всеми видами транспорта в крытых транспортных средствах в соответствии с действующими правилами перевозки грузов при условии сохранения изделий или упаковок от загрязнений и механических повреждений. Мебельные изделия должны храниться и эксплуатироваться в сухих крытых помещениях при температуре не ниже +20С и относительной влажности воздуха 45-70%. Мебельные изделия не рекомендуется устанавливать в непосредственной близости от отопительных приборов. Удаление пыли производить мягкой сухой тканью. Следует беречь поверхности изделий от механических повреждений. Избегать попадания воды на места стыка деталей и кромок, во избежание образования дефектов. Не ставить на поверхности горячие предметы без теплоизолирующих прокладок. Не применять для ухода за мебелью средства, для этого не предназначенные. При нарушении правил эксплуатации производитель ответственности не несет.

Гарантии изготовителя.

Изготовитель гарантирует соответствие мебельных изделий требованиям ГОСТ 16371-2014 («Мебель» ОТУ) при соблюдении правил транспортирования, хранения, сборки (при поставке в разобранном виде) и эксплуатации изделий. Гарантийный срок эксплуатации мебели: 12 мес. В течение гарантийного срока изготовитель рассматривает претензию по качеству изделий, производит ремонт или замену деталей. Срок службы, установленный изготовителем: 60 мес. Претензии по качеству, комплектности изделий и фурнитуры принимаются с предъявлением инструкции по сборке и этикетки с упаковки, не позднее 14 дней со дня продажи. Предприятие - изготовитель не принимает претензии на комплектность и механические повреждения, не несет ответственности и не гарантирует эксплуатационные качества в случаях:

- 1) нарушения правил транспортировки;
- 2) не соблюдения правил монтажа;
- 3) грубого нарушения правил эксплуатации;
- 4) воздействия динамических нагрузок, ударов, агрессивных сред;
- 5) изменения конструкции заказчиком;
- 6) применения конструкций не по назначению;
- 7) со следами сборки изделия.

Дата выпуска изделия _____

Дата продажи _____

м.п. магазина

С условиями гарантийного обслуживания ознакомлен

_____ (подпись покупателя)

ИП Родичев

Адрес предприятия: 606002, Россия, г.Дзержинск
Нижегородской области, просп. Свердлова, д.8

тел./факс 8(8313) 36-17-32, 36-02-08, 36-05-97, 36-12-45



Паспорт изделия

**Шкаф 3 дверный Алешка
1200x470x2160**

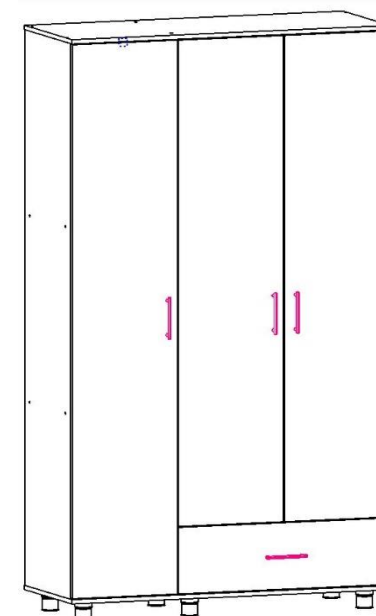

Спецификация на детали

Поз.	Наименование	Кол-во	Длина мм	Ширина мм	№ пакета
1	Дверь левая	1	2054	397	
2	Дверь средняя	1	1803	397	
3	Дверь правая	1	1803	397	
4	Фасад ящика	1	247	797	
5	Стойка левая	1	2060	450	
6	Стойка внутренняя	1	2060	450	
7	Стойка правая	1	2060	450	
8	Крыша	1	1200	466	
9	Дно	1	1200	466	
10	Полка съемная	3	375	447	
11	Полка	2	376	450	
12	Полка	2	776	450	
13	Боковина ящика левая	1	400	200	
14	Боковина ящика правая	1	400	200	
15	Панель ящика передняя	1	718	200	
16	Панель ящика задняя	1	718	200	
17	Дно ящика, лдвп	1	750	400	
18	Задняя стенка, двп	3	2088	397	

Спецификация на крепеж, фурнитуру

Поз.	Наименование	Кол-во	Примечание	№ пакета
а	Евровинт 6x50 \ заглушка	32 \ 16		
б	Полкодержатель	12		
в	Петля 90*	8		
	Петля 90* полунакладная	4		
г	Шариковые направляющие 400	1	компл	
д	Штанга деревянная	2	774 мм	
е	Штангодержатель пластик	4		
ж	Опора 60 мм	6		
з	Ручка 128 мм	4		
и	Винт-саморез ручки 4x30	6		
к	Винт-саморез ручки 4x45	2		
л	Шайба пластиковая	5		
м	Шуруп 3,5x16	92		
н	Шуруп 4x30	3		
о	Профиль соединительный для двп	1	300 мм	
	Профиль соединительный для двп	1	1484 мм	
	Профиль соединительный для двп	1	244 мм	
п	Гвозди	130		
р	Ключ евровинта	1		

Сборку изделия проводите на ровной чистой поверхности. Проверьте соответствие деталей и фурнитуры согласно описанию.

Инструкция по сборке изделия

- 1 Установка направляющих на корпус и ящики.
Возьмите направляющую (г) и потяните до полного выдвижения. Нажмите на рычаг вниз (рис.1) и отделите внутреннюю планку. Внешние неподвижные планки закрепите шурупами (м) к стойкам 6 и 7 в отмеченных точках. Также закрепите внутренние планки к левой 13 и правой 14 боковинам ящика.



рис. 1

Из деталей 13, 14, 15, 16 соберите ящик с помощью евровинтов (а). При этом отверстия под ручку на панели 15 должны располагаться согласно рис. 2. Закрепите дно 17 к ящику гвоздями (п). Закрепите фасад 4 к ящику шурупами (н) с шайбами (л). Закрепите ручку (з) саморезами (к) с шайбами (л).

Во избежание повреждения фасадов с фрезеровкой обязательно использование шайб (л) для их крепления к ящику!

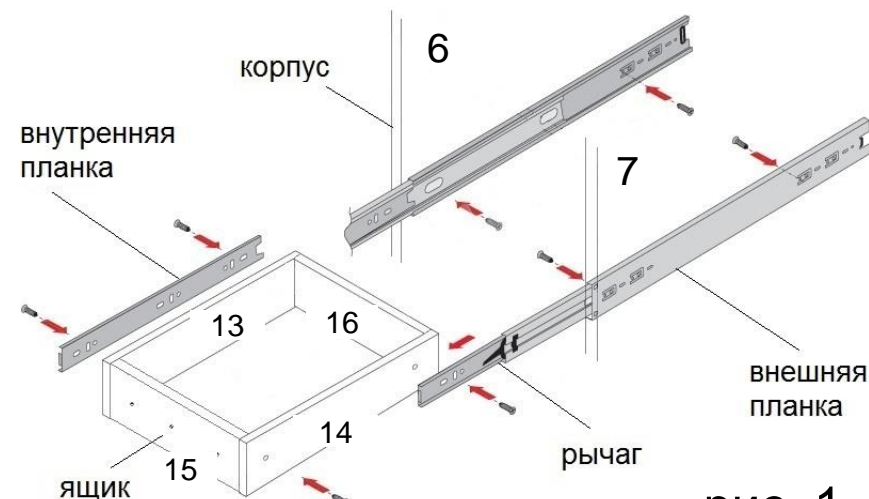

рис. 2

- 2 Соберите корпус шкафа (рис. 3).
 Соедините стойки 5, 6, 7 крышу 8 и дно 9 с помощью евровинтов (а). Закрепите опоры (ж) к дну 9 шурупами (м) в указанных точках. Закрепите евровинтами полки 11 и 12. Закрепите задние стенки шкафа 18 с помощью гвоздей (п), используя соединительный профиль (о). При этом следите за прямоугольностью корпуса. С помощью шурупов (м) закрепите штангодержатели (е) на стойки 6 и 7 в указанных точках. Вставьте штанги (д). Установите петли накладные (в) на двери 1 и 3, а петли полунакладные на дверь 2 и закрепите шурупами (м) к стойкам в указанных точках. Закрепите ручки (з) саморезами (и). Установите полки 10 на полкодержатели (б). Установите пластиковые заглушки на головки евровинтов в стойках шкафа.

- 3 Вставьте ящик внутренними планками в подвижные части внешних планок в корпусе шкафа до защелкивания. Для снятия ящика также используйте рычаг.

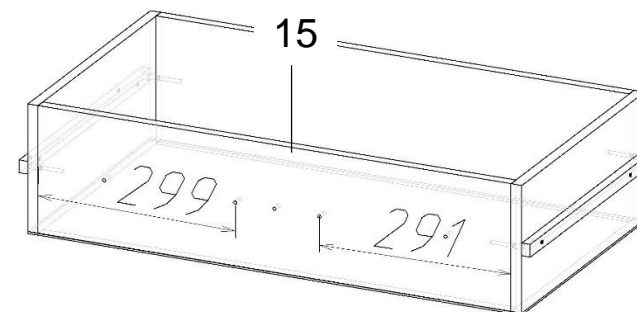