

Инструкция по сборке
ШР-3 ТОСКАНА.
1512x570x2150



Схема монтажа корпуса



Схема монтажа ящиков.

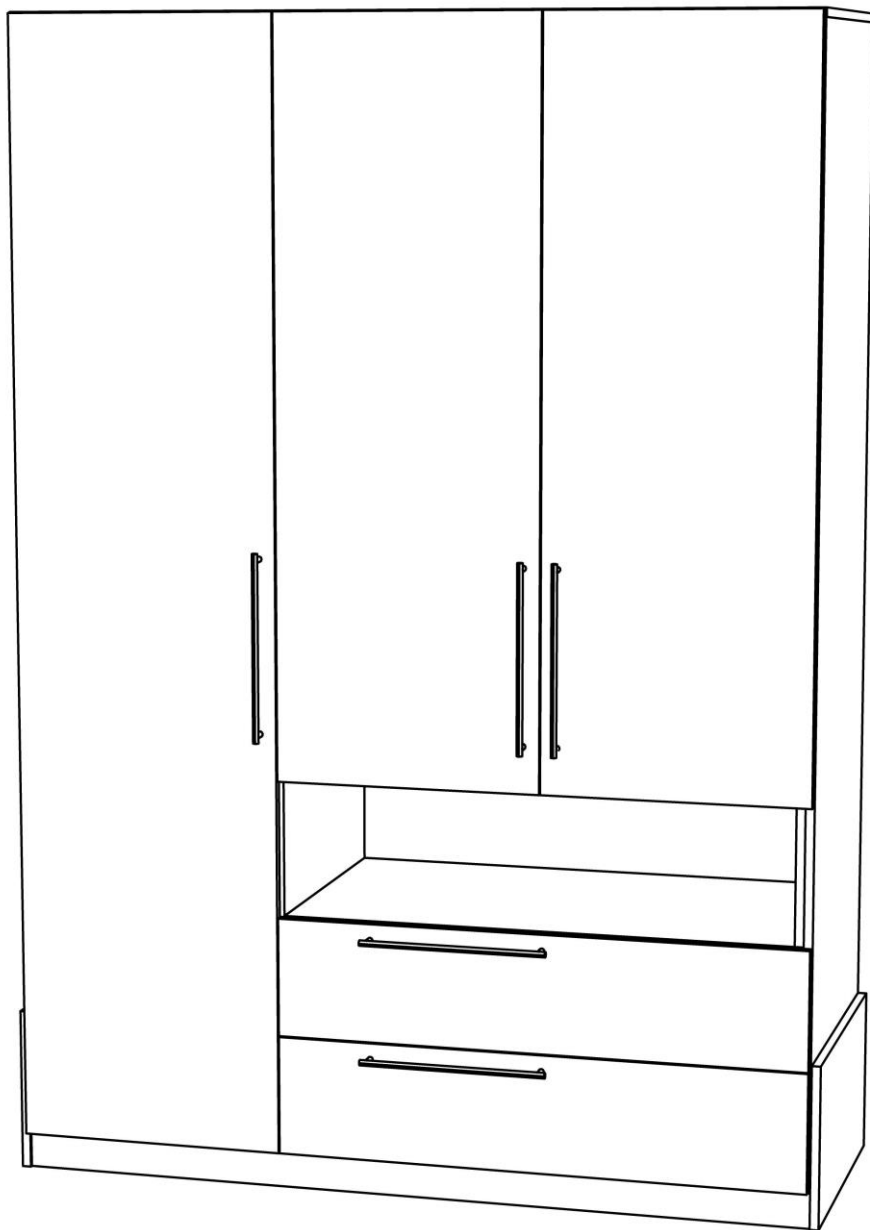

Схема установки выдвижных ящиков

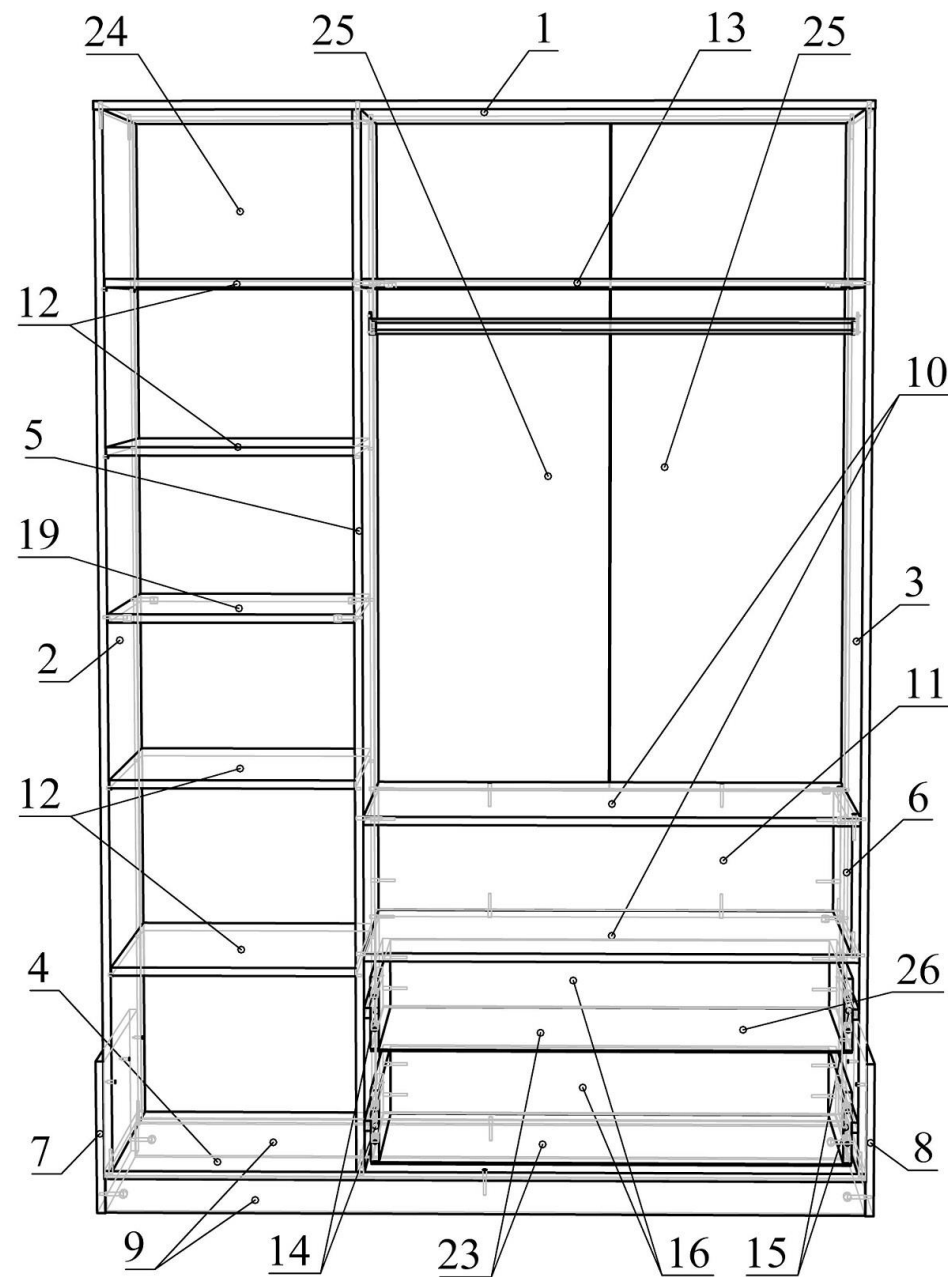

Установка и совмещение на корпус и выдвижной ящик / Installation and alignment on the Cabinet and drawer

С помощью деблокировочного рычага (1) снять внутренние направляющие (2), смонтировать внутренние направляющие к боковым стенкам ящика (3), внешние направляющие прикрепить к боковым стенкам корпуса (4), вставить внутренние направляющие во внешние, задвинуть ящик до фиксации деблокировочным рычагом. Для снятия ящика также использовать деблокировочный рычаг (1).

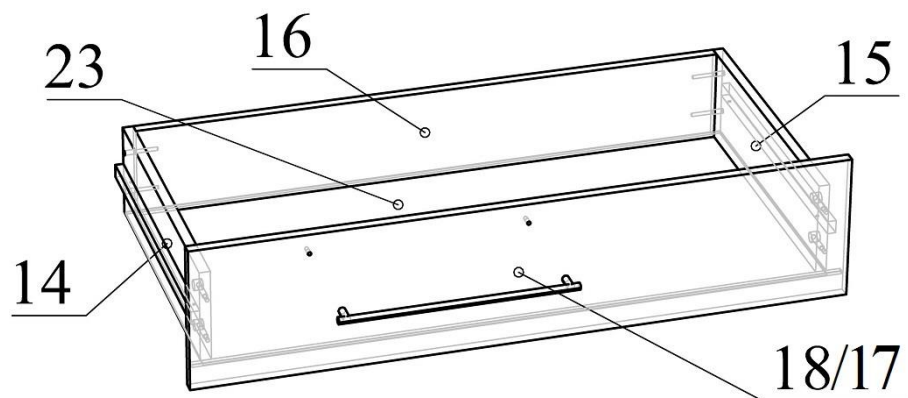
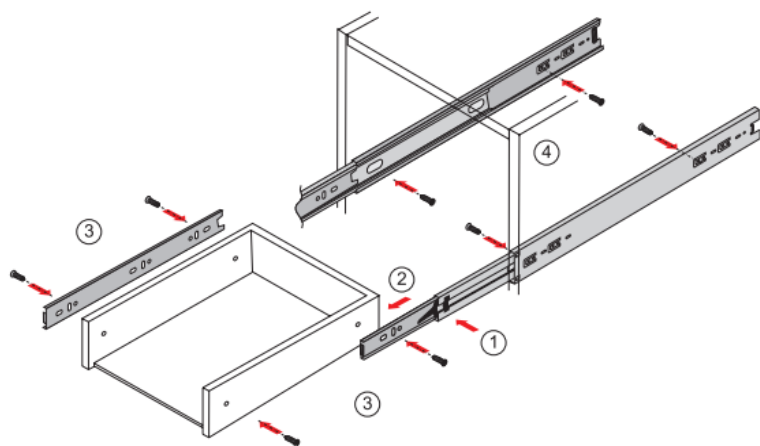
Спецификация

Спецификация на ЛДСП Дуб Крафт золотой 16 мм

Поз.	Наименование	Готовая деталь		
		Длина	Ширина	Кол.
5	Стойка внутренняя левая	2048	540	1
6	Стойка внутренняя правая	250	540	1
7	Декоративный элемент левый	544	300	1
8	Декоративный элемент правый	544	300	1
9	Цоколь	1480	70	2
10	Полка основная	957	540	2
11	Задняя стенка ниши	941	250	1
12	Полка вкладная	475	530	4
13	Полка основная верхняя	957	530	1
18	Фасад верхнего ящика	978	220	1
19	Полка основная малая	475	530	1

Спецификация на ЛДСП Бел. глубокие поры 16 мм

Поз.	Наименование	Готовая деталь		
		Длина	Ширина	Кол.
1	Крышка	1482	554	1
2	Стойка левая	2048	554	1
3	Стойка правая	2048	554	1
4	Основание	1480	540	1
14	Боковина ящика левая	450	140	2
15	Боковина ящика правая	450	140	2
16	Задняя панель ящика	900	140	2
17	Фасад нижнего ящика	978	220	1
20	Дверь левая	2076	496	1
21	Дверь средняя	1380	488	1
22	Дверь правая	1380	488	1

Спецификация на ДВПО Белая 3мм

Поз.	Наименование	Готовая деталь		
		Длина	Ширина	Кол.
23	Дно ящика	929	456	2
24	Задняя стенка (ДВПО)	2068	488	1
25	Задняя стенка центр (ДВПО)	1372	484	2
26	Задняя стенка нижняя (ДВПО)	970	442	1

Комплектующие

№	Наименование материала	Ед. изм.	Кол.	Примечание
	Винт-конфирмат (Евровинт 6,3x50)	шт	38	
	Евровинт 6.3x13	шт	20	
	Гвоздь 2x20	шт	104	
	Ключ Z обр. для евровинта SW4	шт	1	
	Заглушка самоклеющаяся D14мм дуб каменный	шт	10	
	Заглушка самоклеющаяся D14мм белый линия	шт	11	
	Заглушка самоклеющаяся D20мм дуб каменный	шт	10	
	Заглушка самоклеющаяся D20мм белый линия	шт	8	
	Шайба подкладная D10/D4 толщ. 3мм	шт	10	
	Петля 4-х шарнирная мебельная H301B02 полунакладная с доводчиком	шт.	3	
	Петля 4-х шарнирная мебельная H301A02 накладная 48 с доводчиком	шт.	7	
	Скрепа меб. цинк 15x15	шт	14	
	Стяжка эксцентриковая S15x12,5x34	комп	24	
	Ручка скоба 320мм STIVALI хром	шт	5	
	Полкодержатель в пластиковых чехлах	шт	16	
	Подпятник коричневый	шт	8	
	Фиксатор задней стенки с шурупом	шт	21	

	Штангодержатель	шт	2	
	Шуруп 4x30	шт	6	
	Шуруп 3,5x20	шт	20	
	Шуруп 3,5x16	шт	24	
	Шуруп 4x16	шт	24	
	Направл. шариковые L=450мм (DB3501Zn/450)	компл	2	
	Штанга металлическая L=952	шт	1	
	Профиль соединительный белый L=1350 мм	шт	1	

Инструкция по эксплуатации и уходу за мебелью:

1. Хранить на складах и эксплуатировать в помещениях при температуре не ниже +2°С и относительной влажности 45...70%.
2. Оберегать от прямого воздействия тепловых и солнечных лучей.
3. Поверхности беречь от механических повреждений, так как исправить их в домашних условиях почти невозможно.
4. Удалять пыль с поверхности мягкой, сухой тканью.
5. Для освежения поверхности применять специальные составы предназначенные для ухода за мебелью.

Рекомендации:

Прежде чем приступить к сборке, необходимо проверить наличие всех крепежных деталей (Таблица «Комплектовочная ведомость»).

Сборка должна производиться с помощью ручного инструмента и в соответствии с данной схемой сборки. Во избежание потертостей деталей сборку изделия производить на любом предохранительном материале (мягкая плотная ткань или гофрокартон от упаковки).

Порядок сборки.

1. К цоколям 9 прикрепить подпятники при помощи гвоздей.
2. К стойке внутренней левой 5 и стойке правой 3 шурупами 3,5x16 прикрутить направляющие ящиков.
3. К стойке внутренней правой 6 прикрепить заднюю стенку ниши 11 и полки основные 10 при помощи евровинтов.
4. К стойке внутренней левой 5 прикрепить заднюю стенку ниши 11 и полки основные 10 при помощи евровинтов.

5. К стойке внутренней левой 5 прикрепить полку основную верхнюю 13 и полку основную малую 19 при помощи стяжек эксцентриковых.
6. К полке основной малой 19 прикрепить стойку левую 2 при помощи стяжек эксцентриковых.
7. К полкам основным 10 и полке основной верхней 13 прикрепить стойку правую 3 при помощи стяжек эксцентриковых.
8. К стойкам 2,3 и стойке внутренней 5 прикрепить крышку 1 при помощи евровинтов.
9. К стойкам 2,3 и стойке внутренней 5 прикрепить основание 4 при помощи евровинтов.
10. К основанию 4 прикрепить цоколя 9 при помощи евровинтов.
11. К стойкам 2,3 и цоколям 9 прикрепить декоративные элементы 7,8 при помощи стяжек эксцентриковых и шурупов 4x30.
12. Прикрепить задние стенки 24,25,26 при помощи гвоздей, скреп мебельных, профиля соединительного и фиксаторов задней стенки с шурупом.
13. К стойке внутренней 5 и стойке правой 3 прикрепить штангодержатели при помощи шурупов 4x16. Установить штангу на штангодержатели.
14. На стойки 2,3 прикрепить двери 20,22 при помощи петель накладных Н301А02 с доводчиком, евровинтов 6.3x13 и шурупов 4x16.
15. На стойку внутреннюю 5 прикрепить дверь среднюю 21 при помощи петель полунакладных Н301В02 с доводчиком, евровинтов 6.3x13 и шурупов 4x16.
16. Полки вкладные установить на полкодержатели.
17. Произведите сборку ящиков в следующей последовательности:
 - в накладки ящиков 17 и 18 закрутите по 4 штока эксцентриковой стяжки;
 - соедините боковину ящика левую 14 и заднюю панель ящика 16 евровинтами 6,3x50;
 - соедините боковину ящика правую 15 и заднюю панель ящика 16 евровинтами 6,3x50;
 - соедините собранное основание ящика и накладки ящика 17,18, закрепив всю конструкцию стяжкой эксцентриковой.

ПЕРЕД УСТАНОВКОЙ ДНА ЯЩИКА, ПОДРЕЗАТЬ ДВА УГЛА ДЛЯ ПОЛНОЙ УСТАНОВКИ ДВПО В ПАЗ ЯЩИКА

- в фасад ящика вставьте дно ящика;
- при помощи саморезов 3,5x16 прикрутить направляющие к боковинам ящика;
- гвоздями 2x20 прибить дно ящика к задней панели ящика и боковинам ящика;

10. Установить ручки на двери 20,21,22 и накладки ящиков 17,18, при необходимости используя подкладные шайбы D10/D4.

Рекомендации по регулировке дверей 4-х шарнирными петлями.

1. Регулирование высоты производится посредством регулирования по высоте ответной планки винтами (В).
2. Регулирование глубины. Ослабить крепежный винт (А) и отрегулировать расстояние между дверью и кромкой боковины. После этого снова затянуть крепежный винт (А).
3. Регулирование накладки. Ослабить крепежный винт (А). Установочный винт (С) повернуть вправо, дверная накладка станет меньше. После этого снова затянуть винт (А).

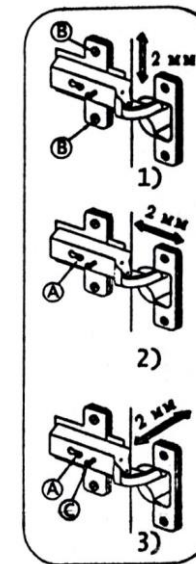

Примечания.

1. Сборка изделия должна производиться квалифицированными сборщиками.
2. Изготовитель оставляет за собой право вносить конструктивные изменения, не влияющие на качество изделия.
3. Новое изделие имеет специфический запах, который со временем исчезает.