

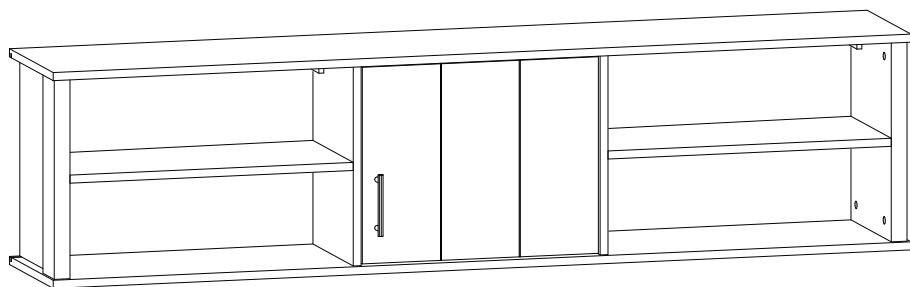

Инструкция по сборке Полка навесная №3  
Серия «Лофт»



## Наши пожелания:

Перед сборкой внимательно ознакомьтесь с данной инструкцией, проверьте комплектность фурнитуры и разбейте её по назначению. Упаковку и прокладочный материал можно использовать в качестве подстилочного материала при сборке. Сборку производите на ровной жесткой поверхности. Для облегчения сборку рекомендуется производить вдвоем. Сборку необходимо начинать с установки фурнитуры и крепежа (направляющих, стяжек эксцентриковых, подпятников и т.д.). Фурнитуру устанавливать в соответствие с кернением. После окончательной сборки установите декоративные заглушки.

## Перечень деталей

Поз.	Наименование	Кол-во	Поз.	Наименование	Кол-во
1	Дверь	1	7	Горизонталь	2
2	Перегородка	1	8	Боковина правая	1
3	Перегородка	1	9	Задняя стенка	2
4	Горизонталь	2	10	Задняя стенка	1
6	Боковина левая	1			

## Фурнитура

11		12		13		14		15		16	
	винт для ручки M4x25		евровинт 6.3x13		ручка лофт скоба		саморез 3,5x16		амортизатор самоклеющийся		дюбель-гвоздь 8x60
17		18		19		20		20.1		21	
	заглушка для эксцентрика		заглушка самоклеющаяся		планка для навешивания		петля внутренняя		ответная планка		навес регулируемый
22		23		23.1		24		25		26	
	полкодержатель		эксцентрик		шток эксцентрика		саморез 3,5x30		шайба под винт D4мм		шкант бук
27		28		29		31					
	дюбель VB35		стяжка VB35		фиксатор задней стенки		ключ зиг-заг к шестиграннику				

# 1. Установка фурнитуры

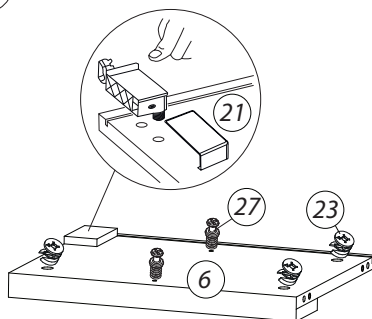
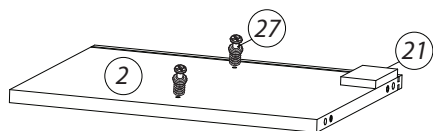
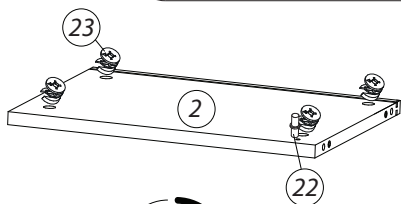
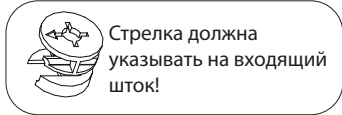

Боковина правая собирается аналогично.

Перегородка(3) собирается аналогично.

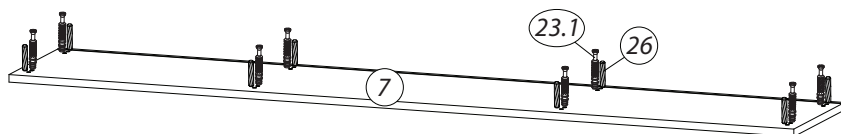
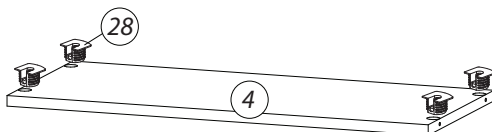

## 2. Установка деталей ко дну

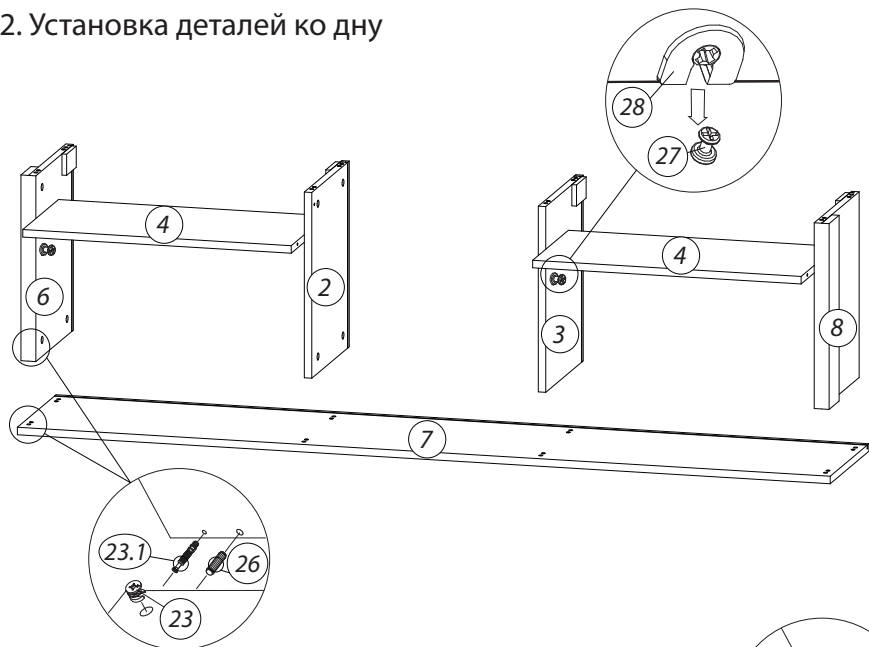

## 3. Установка задних стенок и крыши

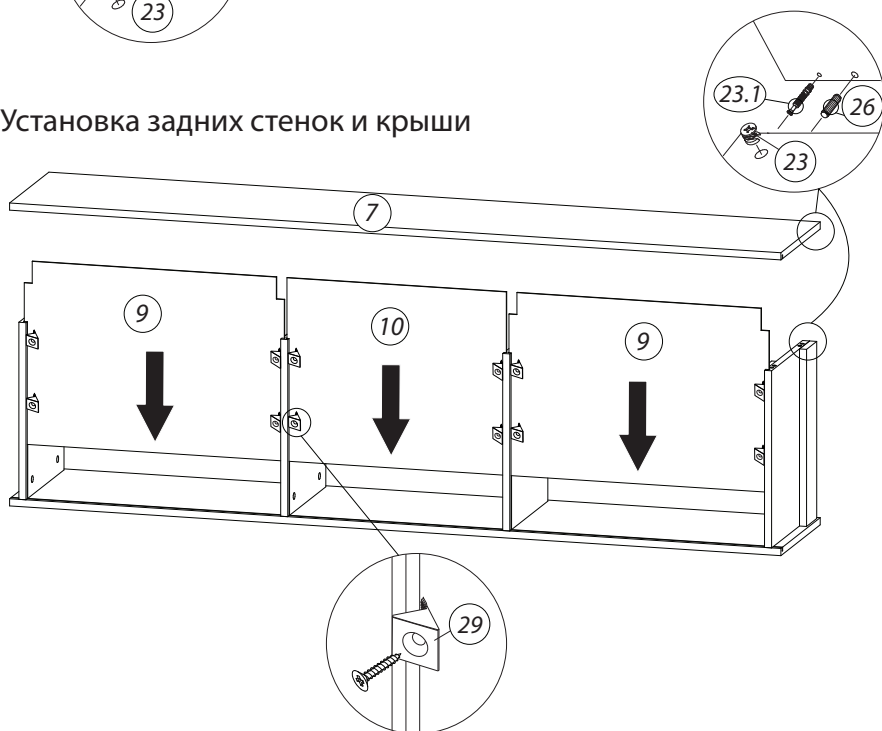

## 4. Установка двери

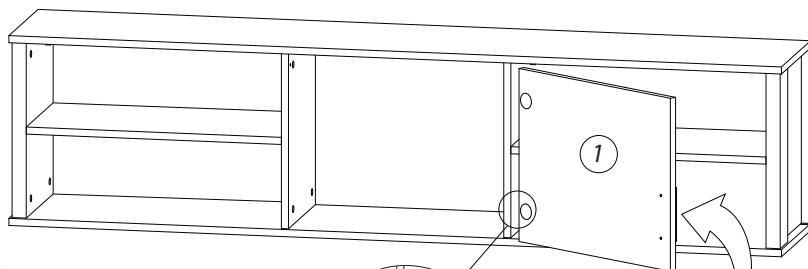

### Регулировка петель

- а** - регулировка расстояния между дверью и корпусом
- б** - регулировка положения двери по-вертикали
- в** - регулировка положения двери по-горизонтали

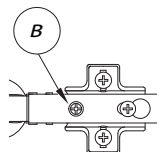
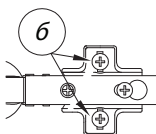
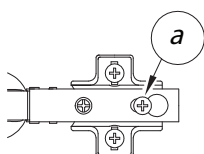
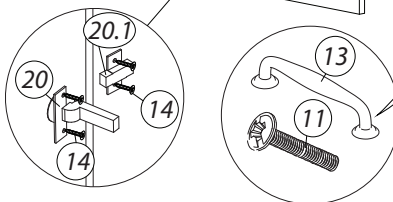

## 5. Установка планок и регулировка навесов

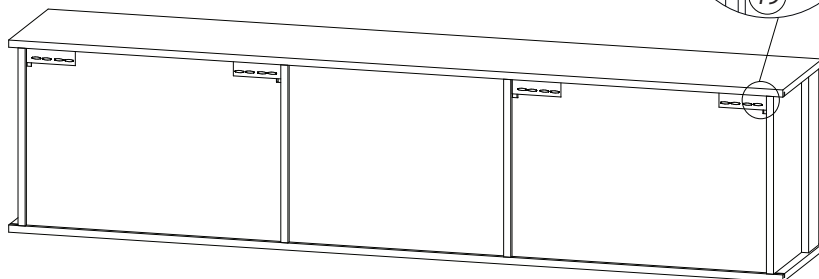

Закрепите планки для навешивания (19) на стене. Навесьте шкаф на планки, отрегулируйте его по высоте при помощи нижних регулировочных винтов на навесах (21), с помощью второго винта на навесах притяните шкаф к стене и установите декоративные заглушки на навесы.

## **Правила хранения и эксплуатации:**

1. Мебель рекомендуется эксплуатировать в проветриваемом, сухом помещении с температурой воздуха не ниже +10 С и относительной влажности воздуха от 45 до 70%.
2. В мебели, имеющей крепление болтами, винтами, шурупами, при ослаблении соединений необходимо их периодически подтягивать.
3. Поверхность мебели следует протирать влажной тряпкой, с последующей протиркой насухо. Запрещается использовать в качестве чистящих средств растворители, соду и средства, содержащие абразивные материалы.
4. Мебель должна быть защищена от прямого попадания солнечных лучей, не должна размещаться вблизи отопительных приборов.

## **Гарантийные условия:**

Срок эксплуатации - 15 лет

Гарантийный срок - 1,5 года

Продукция соответствует ГОСТ 16371-93 (Пп. 2.2.29, 2.2.30), имеет сертификат соответствия и декларацию соответствия.

Производитель оставляет за собой право вносить изменения в комплектацию и конструкцию изделия без предварительного уведомления, не ухудшая его свойств.

Производитель:  
ИП Бикбулатов Илья Дмитриевич  
г. Владимир ул. Тракторная д. 43