

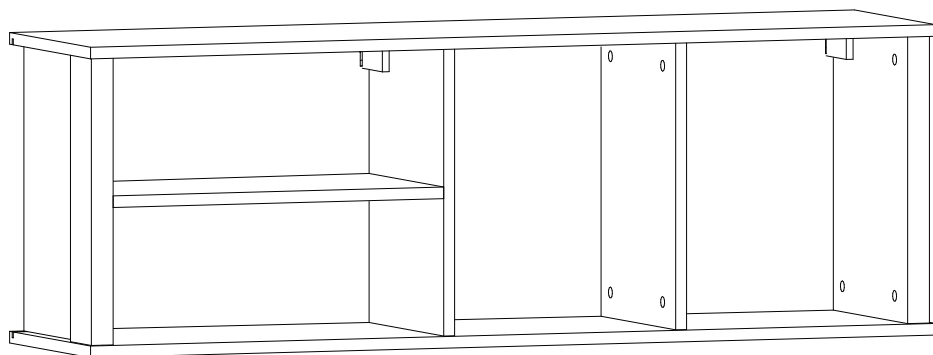

Инструкция по сборке Полка навесная №2  
Серия «Лофт»



## Наши пожелания:

Перед сборкой внимательно ознакомьтесь с данной инструкцией, проверьте комплектность фурнитуры и разбейте её по назначению. Упаковку и прокладочный материал можно использовать в качестве подстилочного материала при сборке. Сборку производите на ровной жесткой поверхности. Для облегчения сборку рекомендуется производить вдвоем. Сборку необходимо начинать с установки фурнитуры и крепежа (направляющих, стяжек эксцентриковых, подпятников и т.д.). Фурнитуру устанавливать в соответствие с кернением. После окончательной сборки установите декоративные заглушки.

## Перечень деталей

Поз.	Наименование	Кол-во	Поз.	Наименование	Кол-во
1	Перегородка	1	7	Дно	1
3	Горизонталь	1	8	Боковина правая	1
4	Перегородка	1	9	Задняя стенка	1
5	Боковина левая	1	10	Задняя стенка	1
6	Крышка	1	11	Задняя стенка	1

## Фурнитура

12 	13 	14 	15 	16 	17 
дюбель VB35	евровинт 6.3x13	дюпель-гвоздь 8x60	заглушка для эксцентрика	заглушка самоклеющаяся	планка для навешивания
18 	19 	20 	21 	21.1 	22 
навес регулируемый	саморез 3.5x30	стяжка VB35	эксцентрик	шток эксцентрика	шкант бук
23 	24 				
фиксатор задней стенки	ключ зиг-заг к шестиграннику				

## 1. Установка фурнитуры

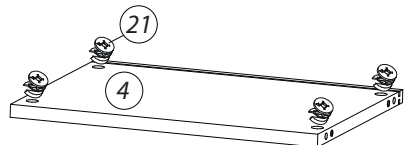
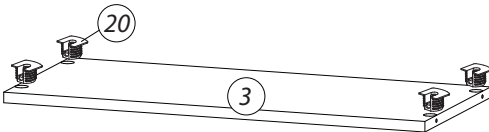
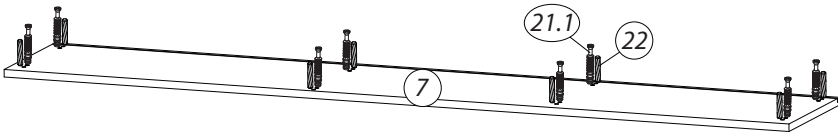
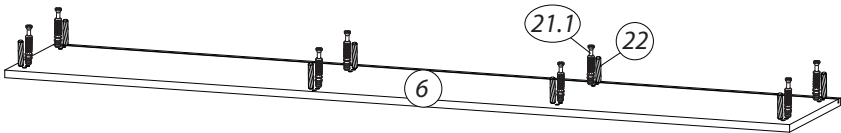
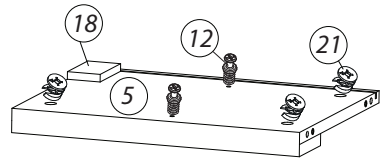
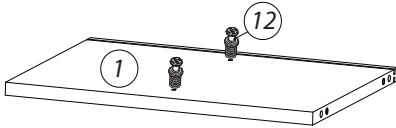
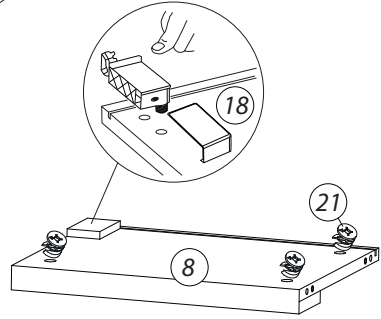
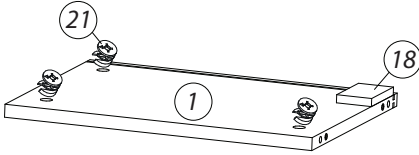
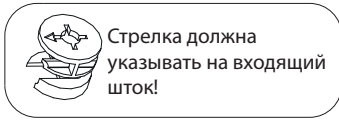

## 2. Установка деталей ко дну

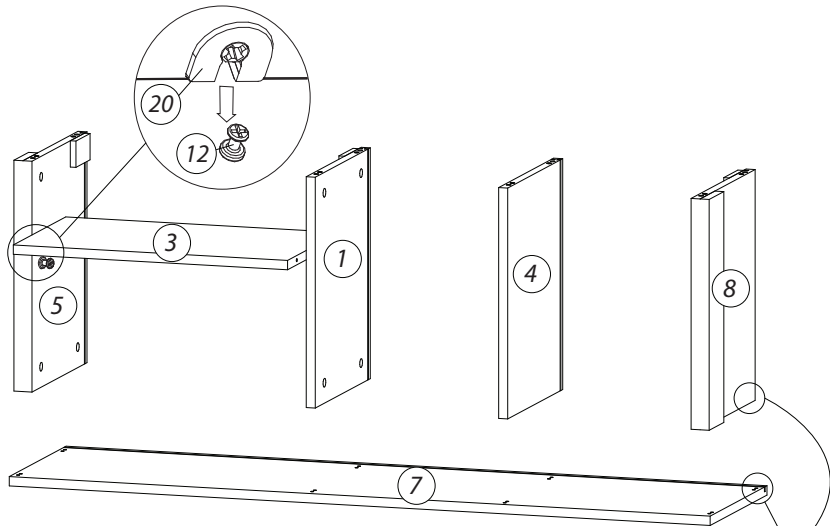

## 3. Установка задних стенок и крыши

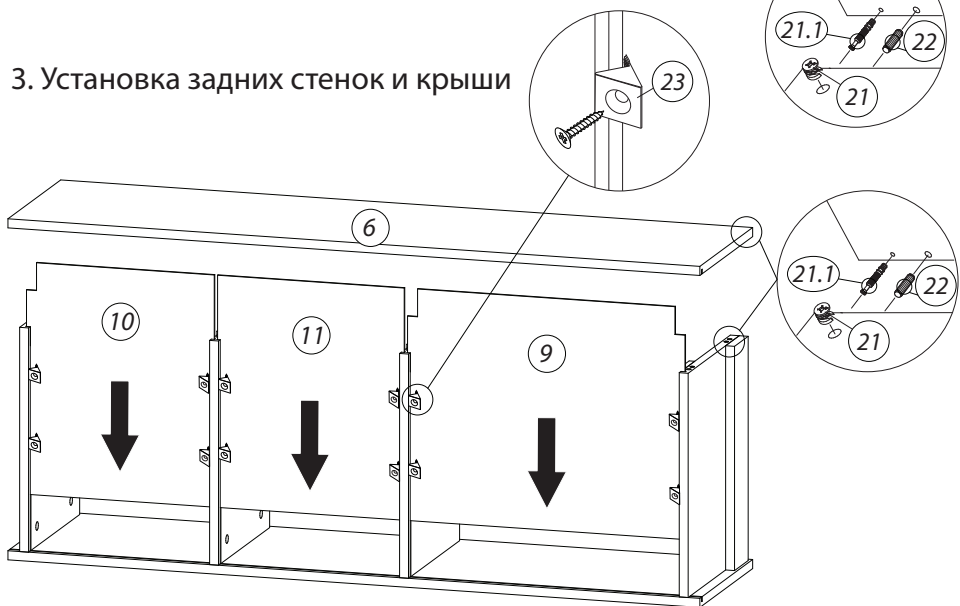

#### 4. Установка планок и регулировка навесов

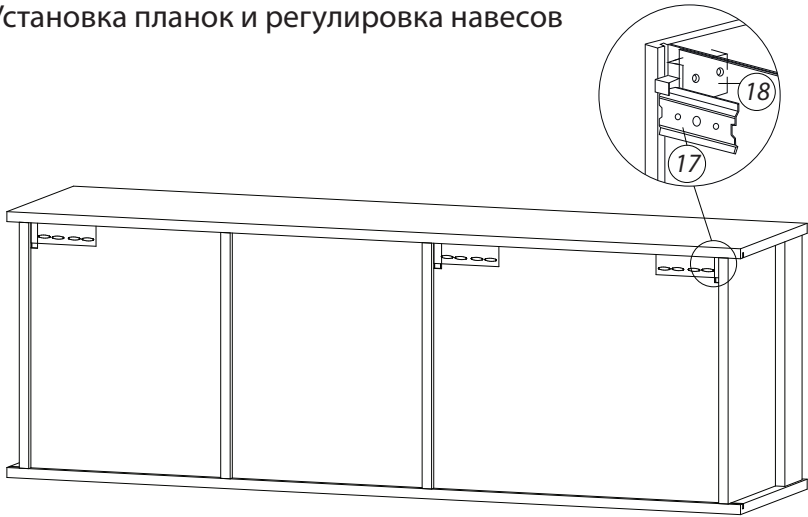

Закрепите планки для навешивания (17) на стене. Навесьте шкаф на планки, отрегулируйте его по высоте при помощи нижних регулировочных винтов на навесах (18), с помощью второго винта на навесах притяните шкаф к стене и установите декоративные заглушки на навесы.

## **Правила хранения и эксплуатации:**

1. Мебель рекомендуется эксплуатировать в проветриваемом, сухом помещении с температурой воздуха не ниже +10 С и относительной влажности воздуха от 45 до 70%.
2. В мебели, имеющей крепление болтами, винтами, шурупами, при ослаблении соединений необходимо их периодически подтягивать.
3. Поверхность мебели следует протирать влажной тряпкой, с последующей протиркой насухо. Запрещается использовать в качестве чистящих средств растворители, соду и средства, содержащие абразивные материалы.
4. Мебель должна быть защищена от прямого попадания солнечных лучей, не должна размещаться вблизи отопительных приборов.

## **Гарантийные условия:**

Срок эксплуатации - 15 лет

Гарантийный срок - 1,5 года

Продукция соответствует ГОСТ 16371-93 (Пп. 2.2.29, 2.2.30), имеет сертификат соответствия и декларацию соответствия.

Производитель оставляет за собой право вносить изменения в комплектацию и конструкцию изделия без предварительного уведомления, не ухудшая его свойств.

Производитель:  
ИП Бикбулатов Илья Дмитриевич  
г. Владимир ул. Тракторная д. 43