

WOODCRAFT

Инструкция по сборке
Стол двухсторонний
Серия «Гарленд»
862x380x602

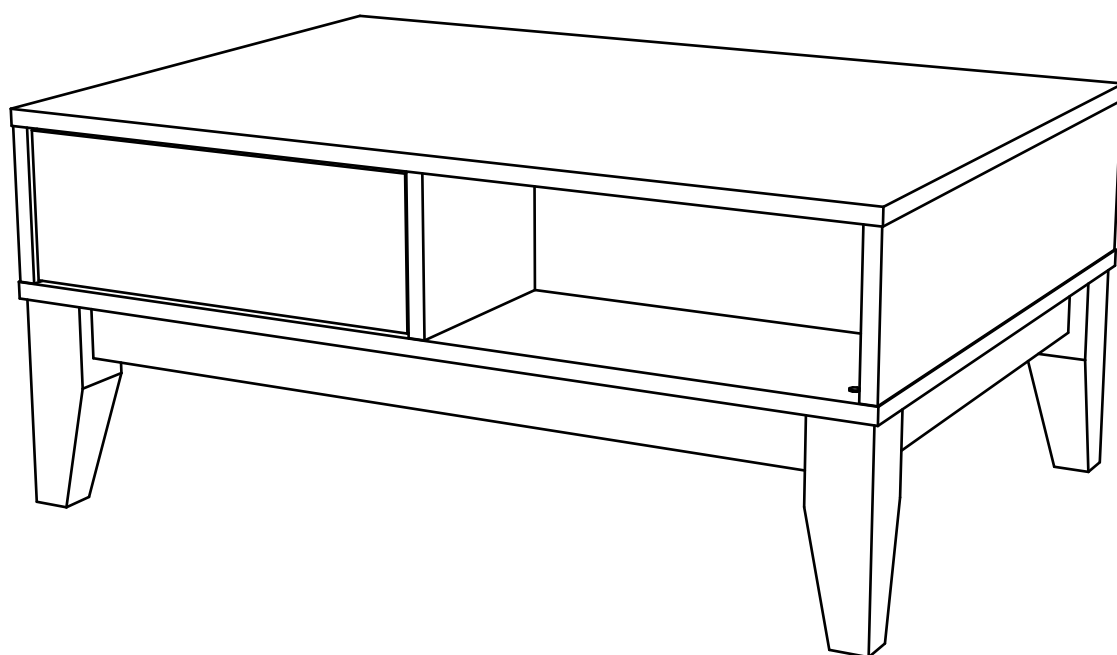

Производитель:
ИП Бикбулатов Илья Дмитриевич
г. Владимир ул. Тракторная д. 43

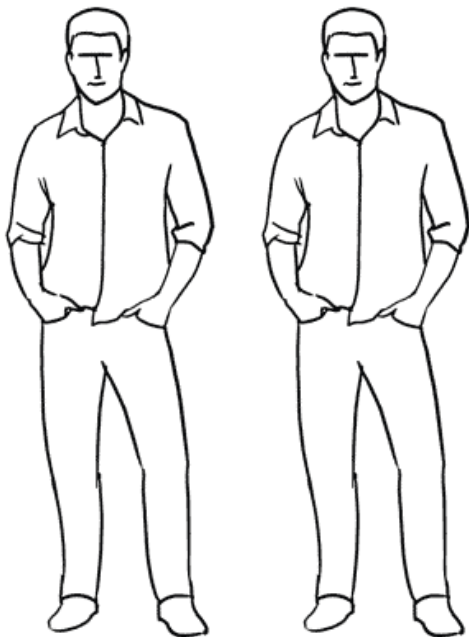

Инструмент (в комплект не входит)

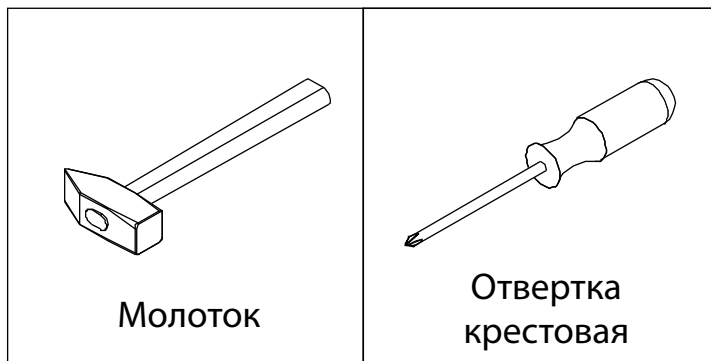

Сборку изделия производить на ровном полу, застеленном материалом, предотвращающем порчу деталей и согласно данной инструкции.

Перед сборкой изделия необходимо внимательно ознакомиться с инструкцией, проверить в соответствии с настоящей инструкцией количество деталей и фурнитуры, определить положение деталей в изделии по схеме сборки.

Детали необходимо закреплять прочно, не допуская их качания. При сборке следует избегать неосторожных ударов и излишних усилий.

Настоятельно рекомендуем доверить сборку изделия профессиональным сборщикам мебели.

Сохранность и долговечность мебели зависят от эксплуатации и ухода за ней.

1. Не рекомендуется:

- устанавливать изделия вблизи отопительных приборов;
- содержать изделия в сырых не отапливаемых помещениях;
- ставить на поверхности полок, горизонтальных щитов горячие предметы;
- оставлять без надобности двери открытыми, ящики выдвинутыми.

2. Необходимо:

- лицевые поверхности беречь от механических повреждений, т.к. их ремонт в домашних условиях почти невозможен;
 - предохранять изделия от попадания на них кислот, щелочей, различных растворителей; облитое место следует немедленно вытереть сухой мягкой тканью;
- протирать изделия мягкой, сухой тканью; при этом допускается использование только специальных составов для ухода за мебелью.

Внимание!

В связи с постоянным совершенствованием и модернизацией продукции предприятие оставляет за собой права вносить изменения в конструкцию без предварительного оповещения.

За механические повреждения, возникшие при транспортировке, сборке и хранении предприятие-изготовитель ответственности не несет.



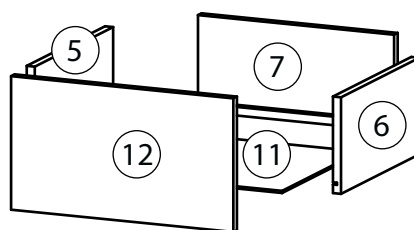
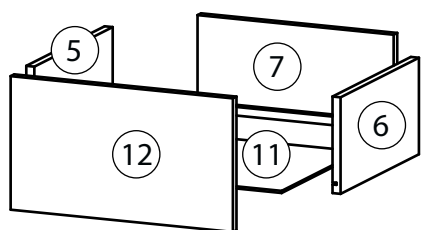
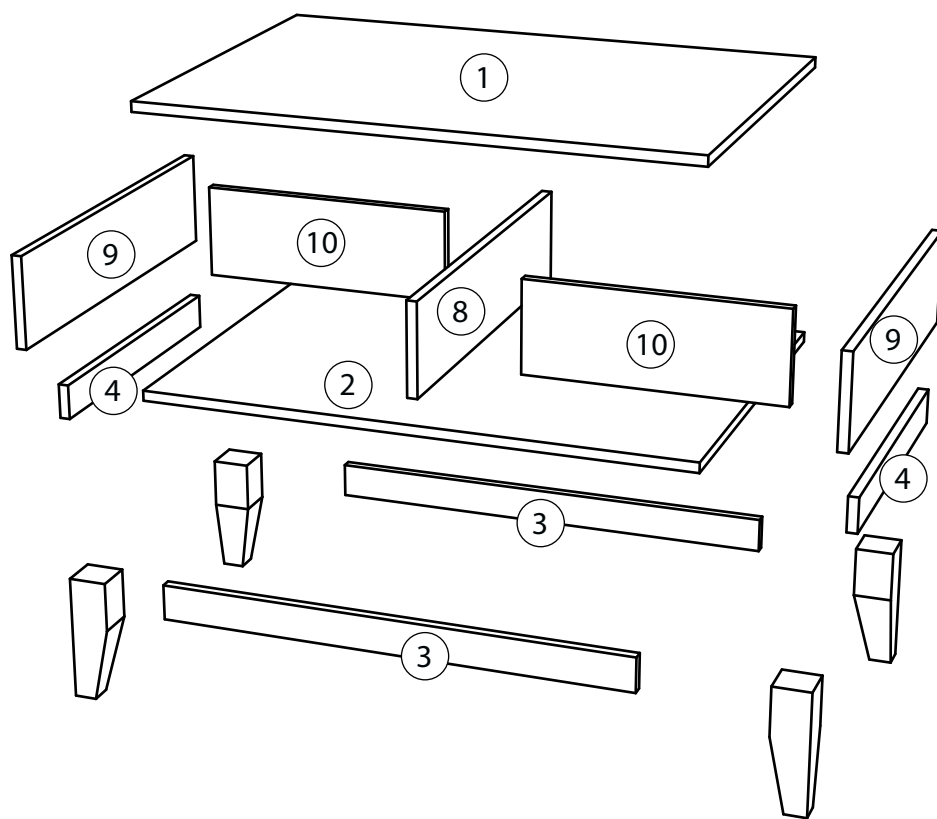





В случае обнаружения производственных дефектов или недостачи элементов следует обращаться по месту приобретения мебели.

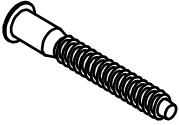

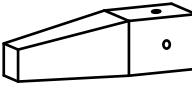
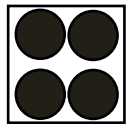
Перечень деталей

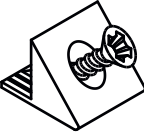
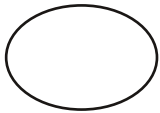
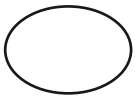
| Поз. | Наименование | Кол-во | Длина | Ширина | Поз. | Наименование | Кол-во | Длина | Ширина |
|------|------------------|--------|-------|--------|------|---------------------|--------|-------|--------|
| 1 | Крыша | 1 | 862 | 602 | 7 | Задняя стенка ящика | 2 | 348 | 125 |
| 2 | Дно | 1 | 862 | 602 | 8 | Вертикаль средняя | 1 | 148 | 600 |
| 3 | Царга | 2 | 732 | 55 | 9 | Бок | 2 | 148 | 600 |
| 4 | Царга | 2 | 472 | 55 | 10 | Вертикаль | 2 | 148 | 406 |
| 5 | Бок ящика левый | 2 | 350 | 125 | 11 | Дно ящика | 2 | 362 | 348 |
| 6 | Бок ящика правый | 2 | 350 | 125 | 12 | Фасад ящика | 2 | 400 | 142 |

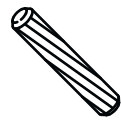
Фурнитура

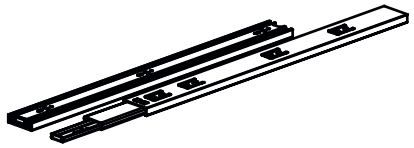
| | | | | | |
|---|---|---|---|---|---|
|  |  |  |  |  |  |
| 13) x12 | 14) x1 | 15) x4 | 16) x4 | 17) x24 | 18) x16 |
| Евровинт 7x50 | Ключ зиг-заг к шестиграннику | Опора-нога | Подкладка фетр | Саморез 3,5x16 | Фиксатор задней стенки |
|  |  |  |  |  |  |
| 19) x42 | 20) x12 | 21) x4 | 22) x24 | 23) x42 | 24) x42 |
| Заглушка для эксцентрика | Заглушка самоклеющаяся | Амортизатор самоклеющийся | Шкант бук | Шток эксцентрика | Эксцентрик |
|  | | | | | |
| 25) x2 к-т. | | | | | |
| Шариковые направляющие | | | | | |

1

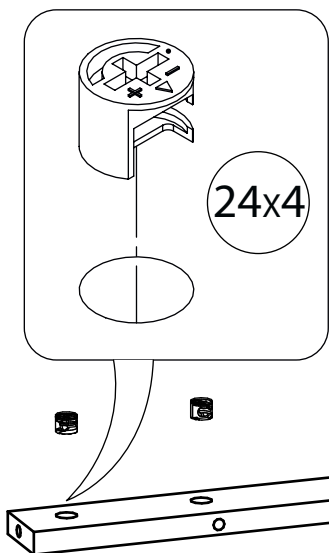

 Стрелка должна указывать на входящий шток!

x2

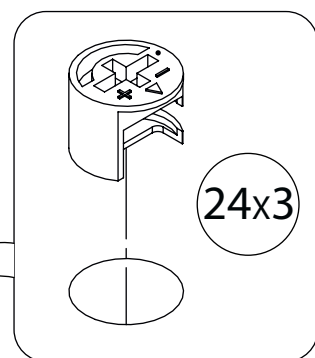
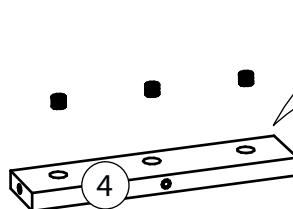
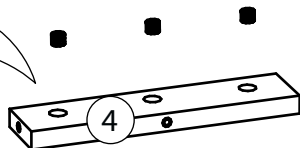
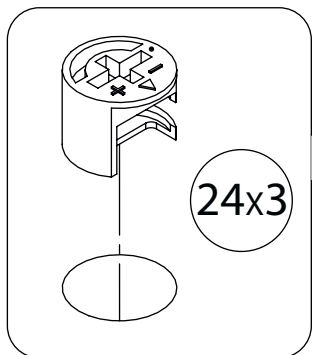
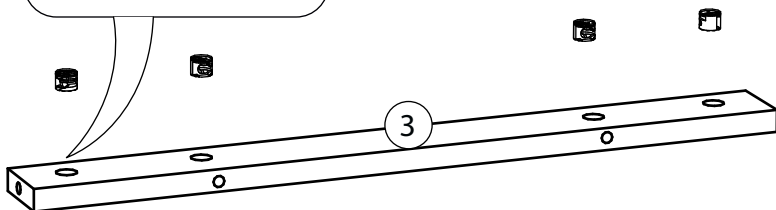

2

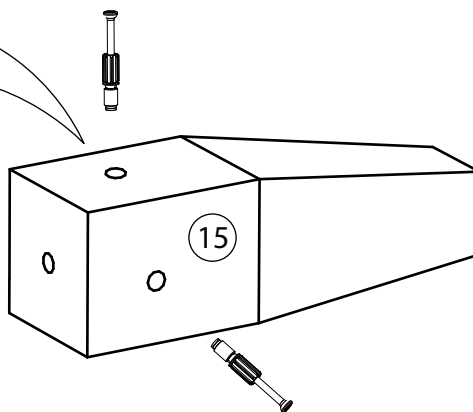
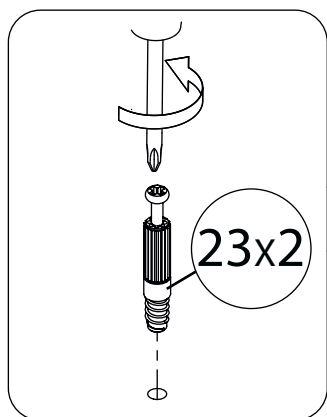

3

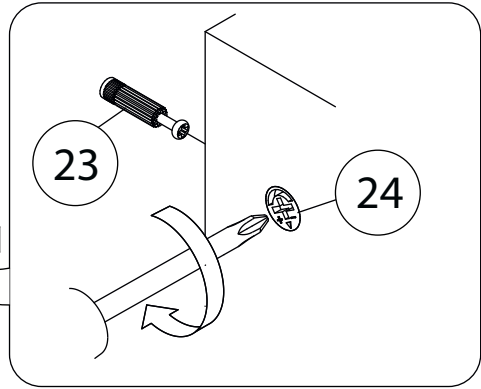
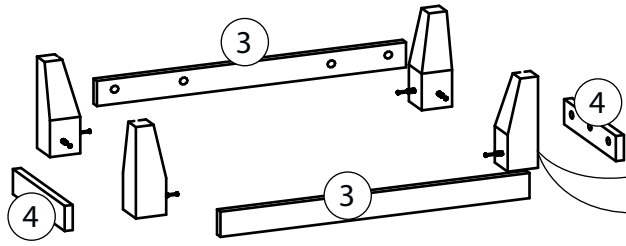

4

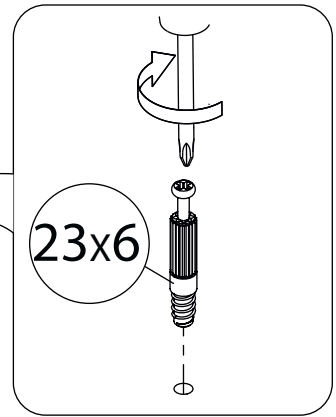
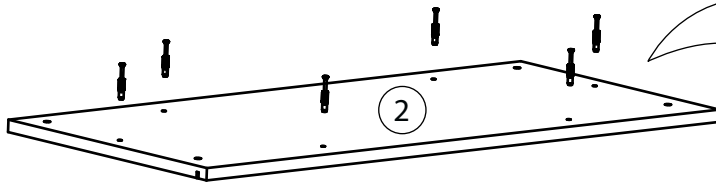

5

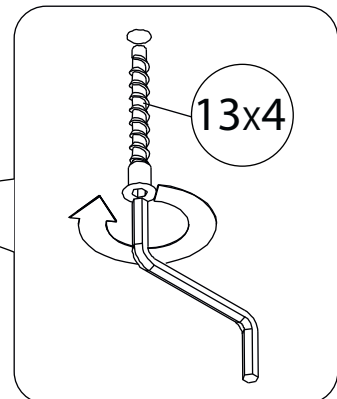
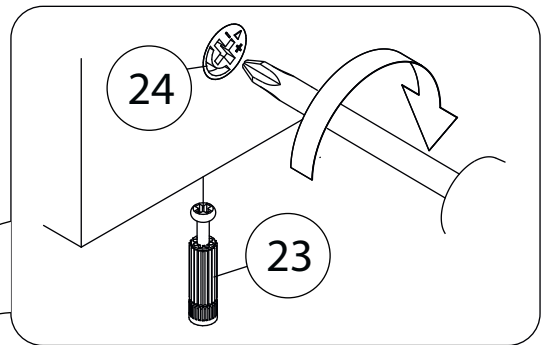
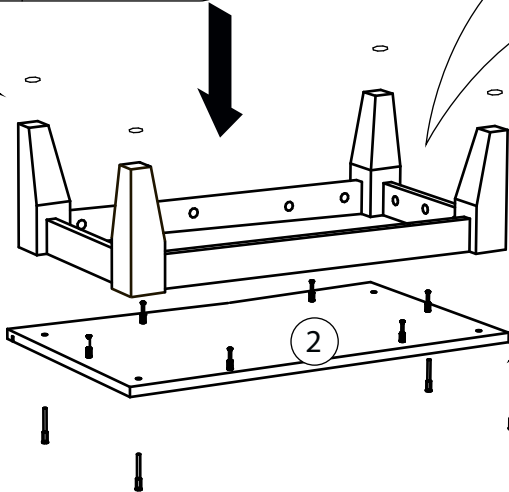
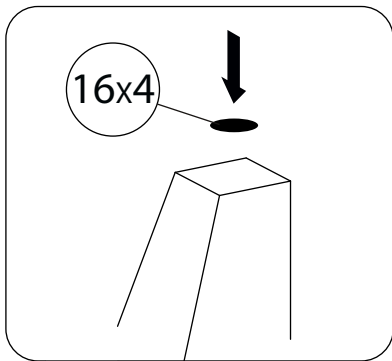

6

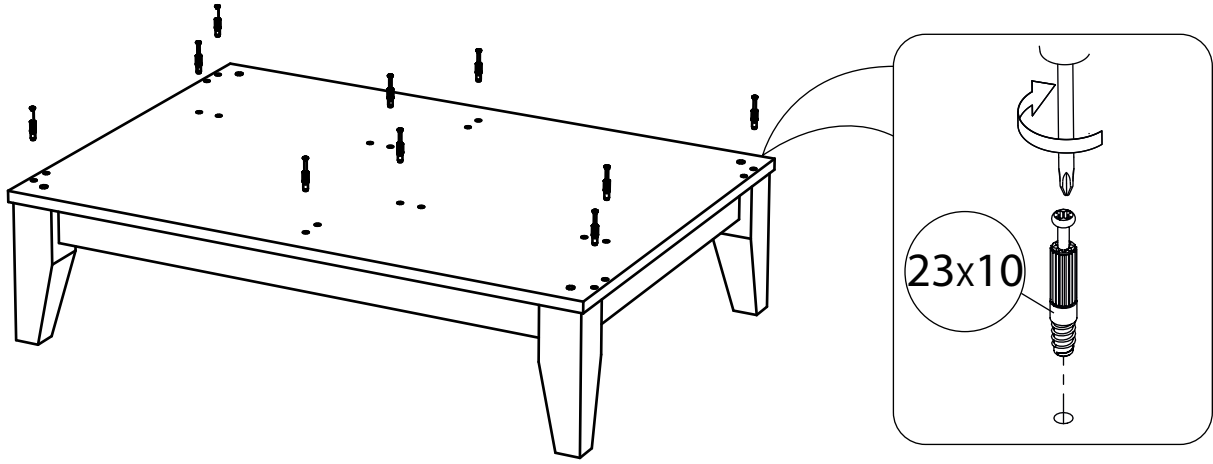

7

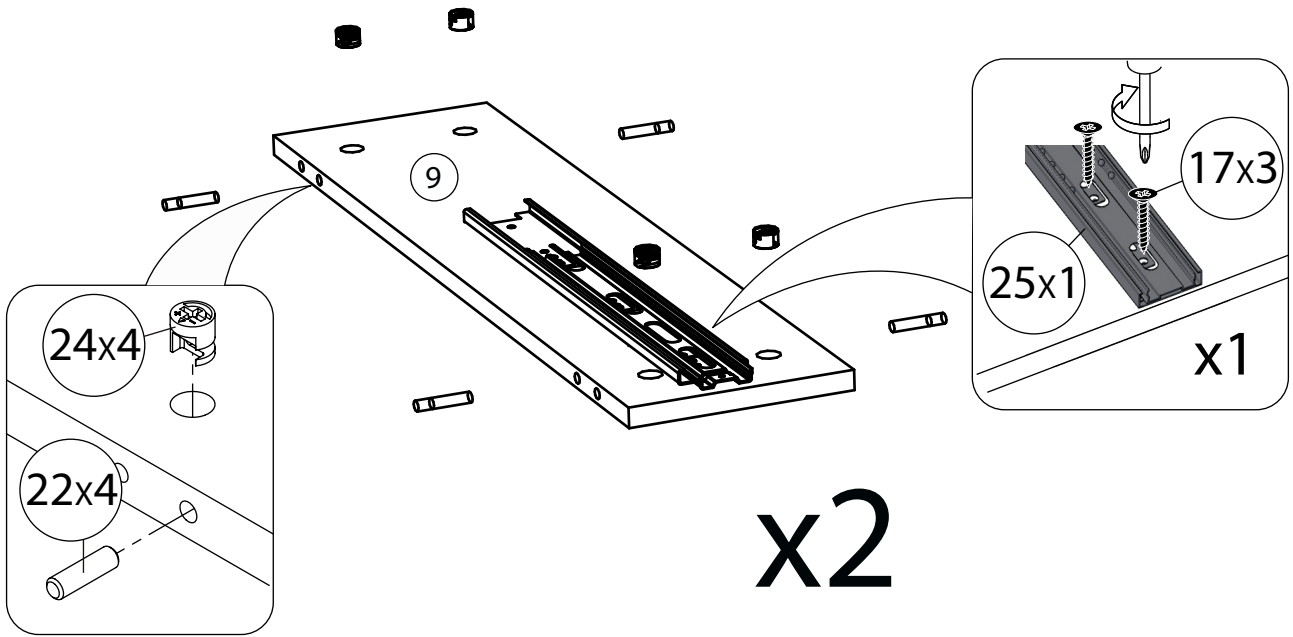

8

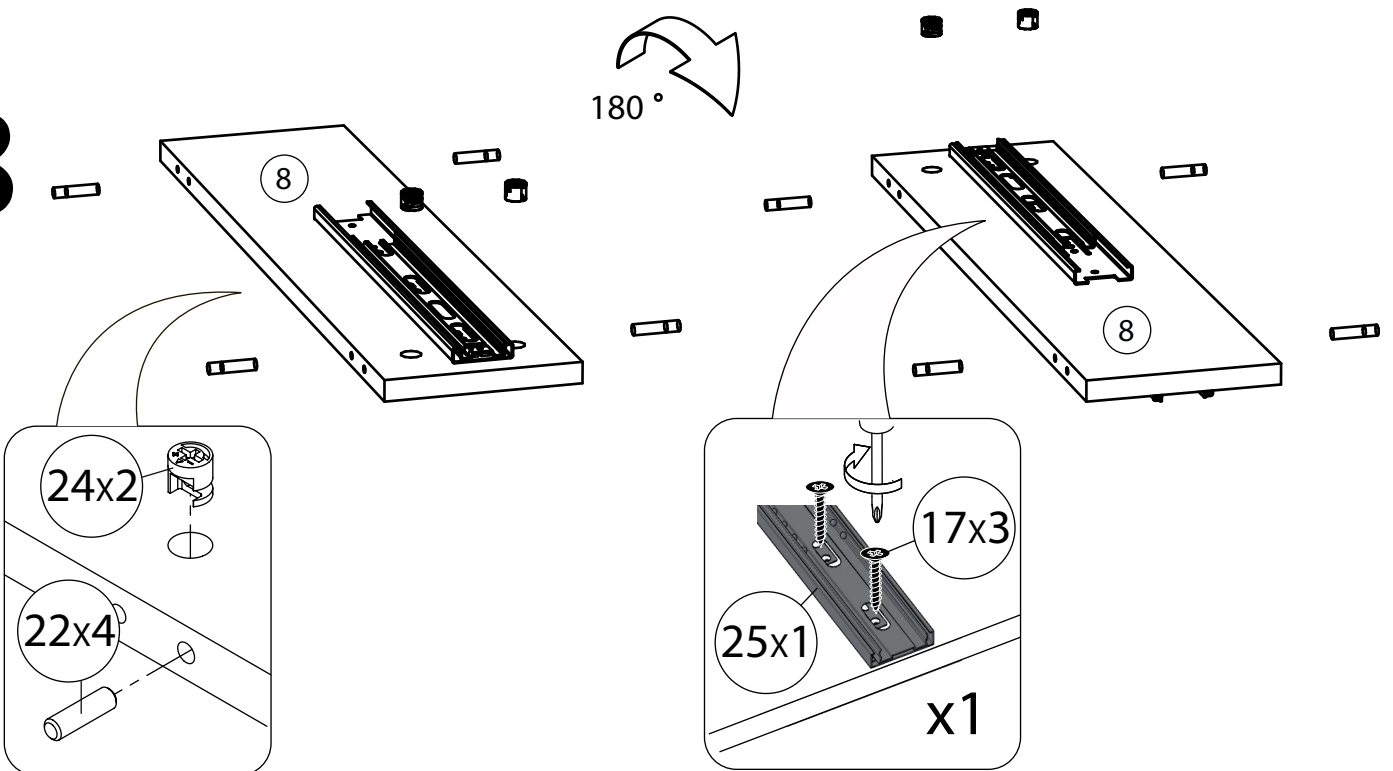

9

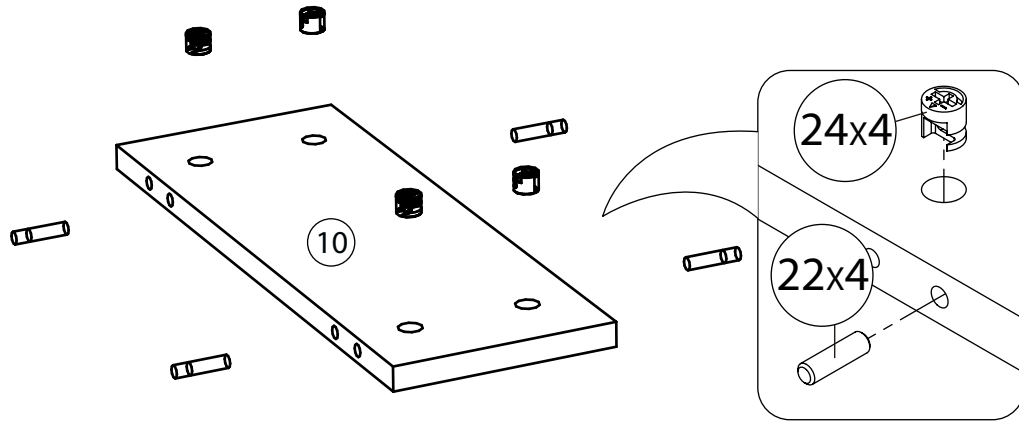

10

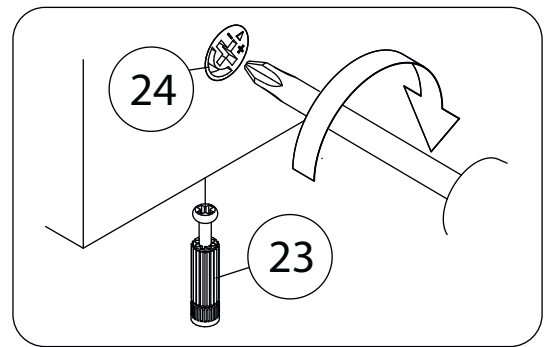
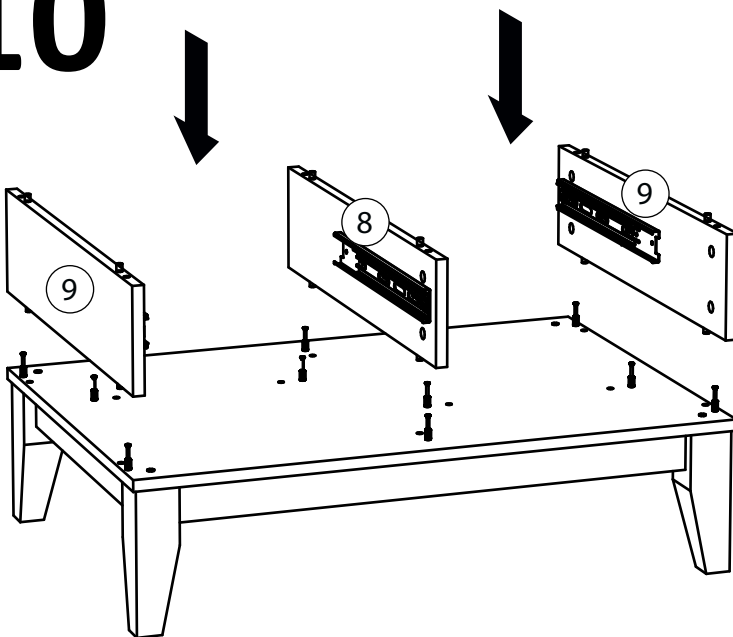

11

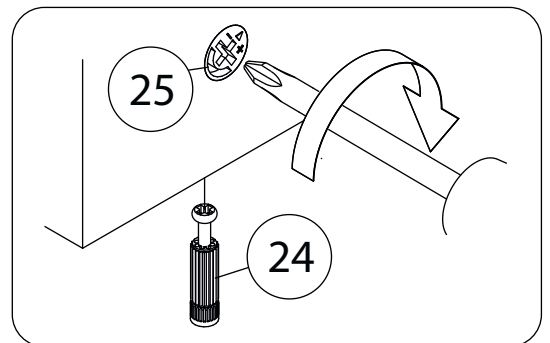
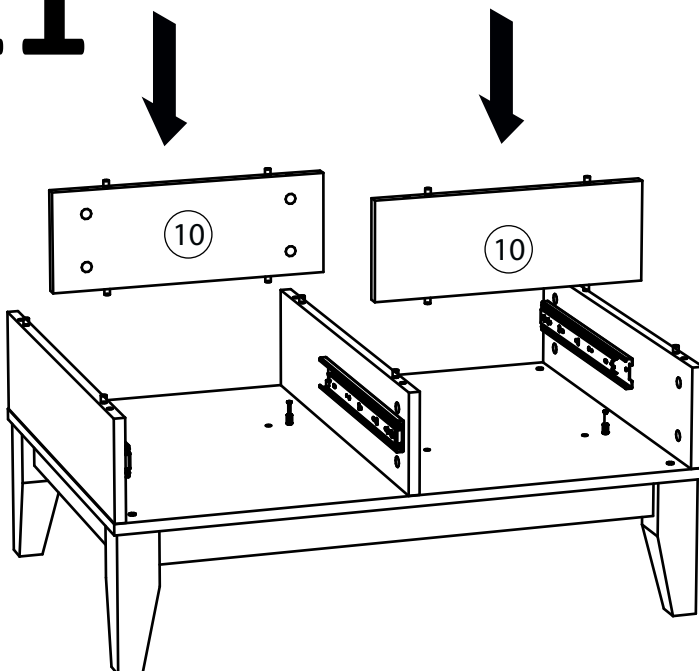

9

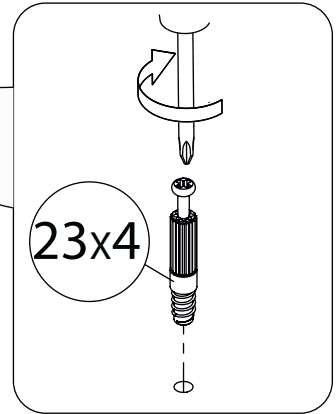
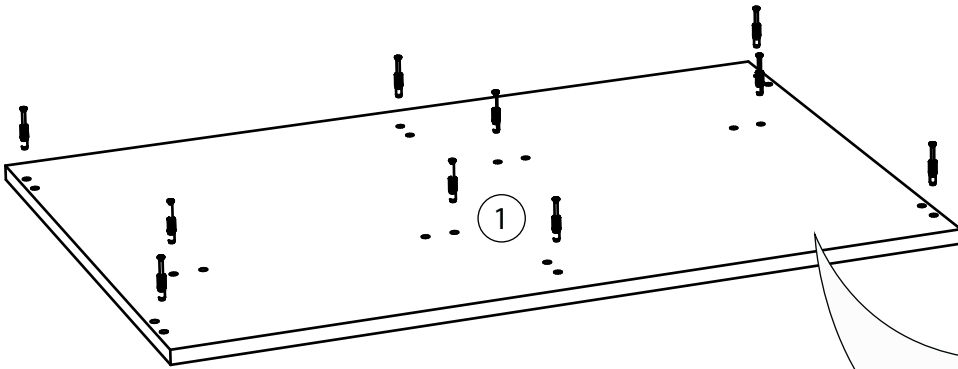

9

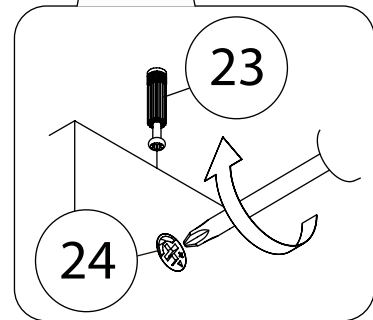
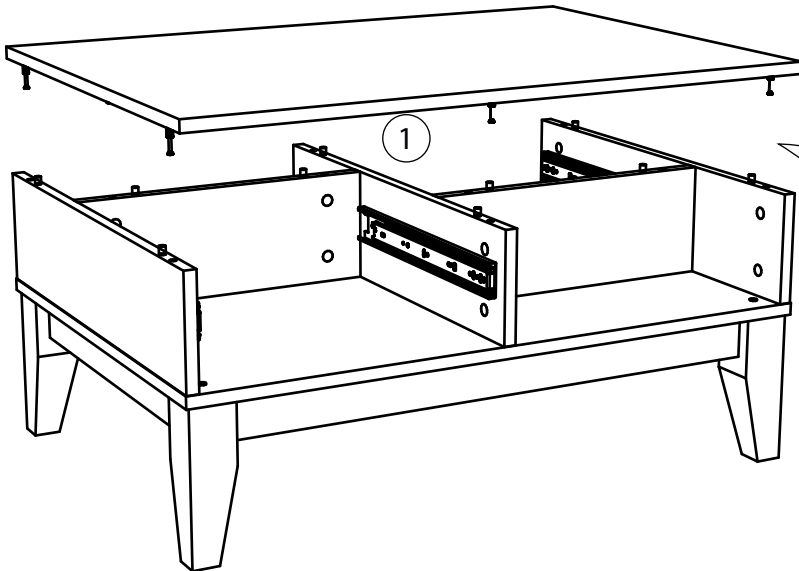

12

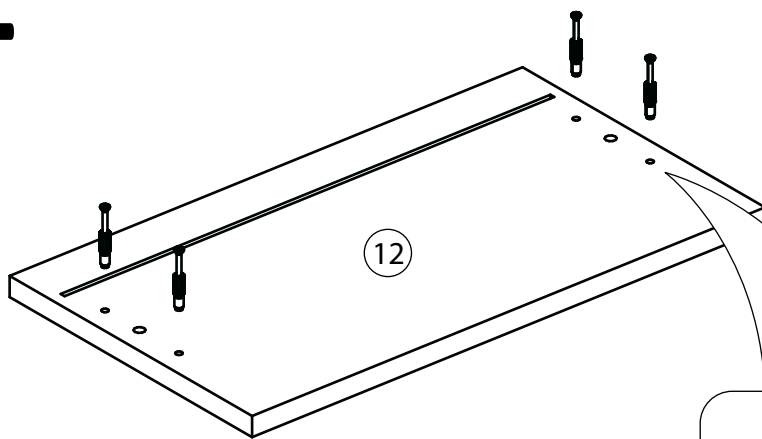

x2

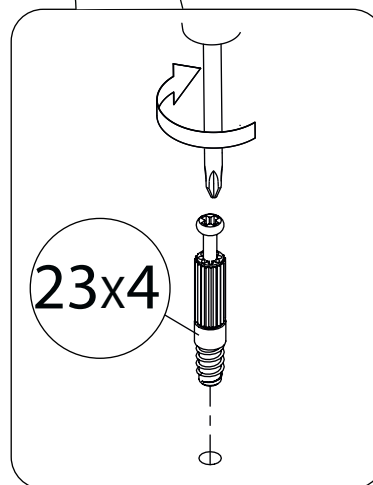

13

x2

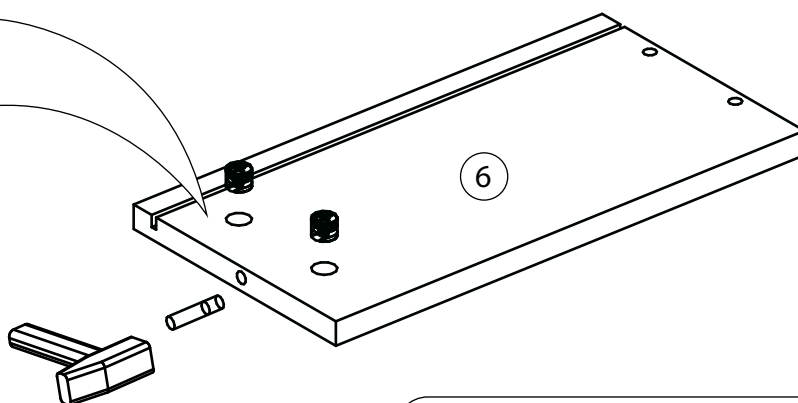
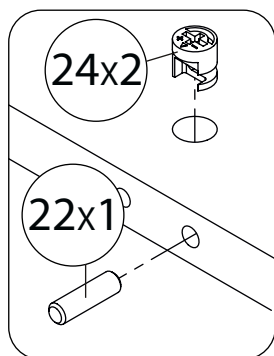

Боковина ящика левая
собирается аналогично.

14

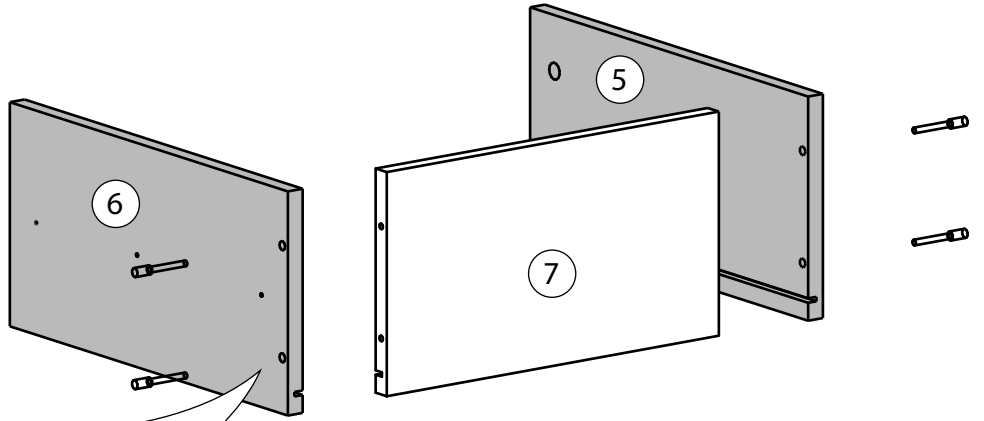
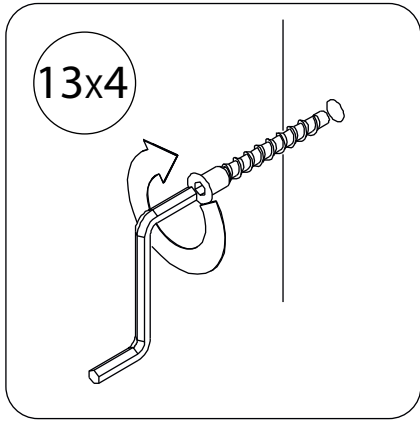

x2

15

x2

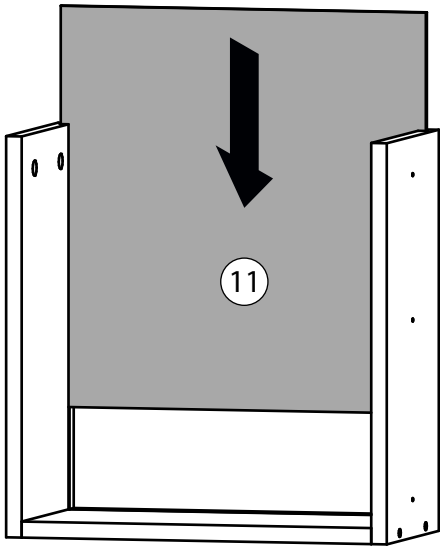

16

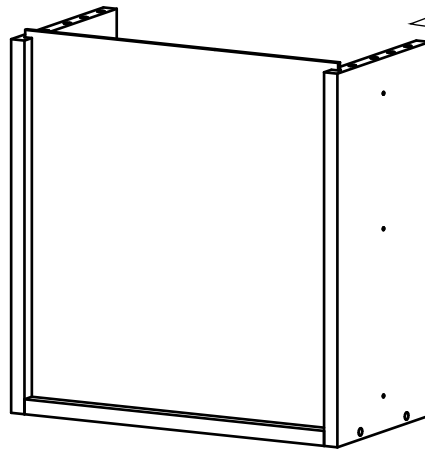
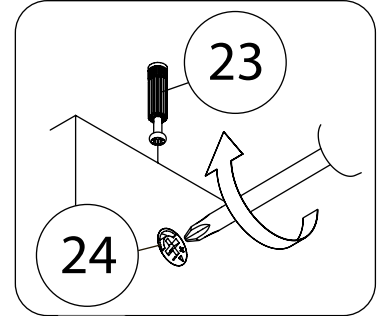
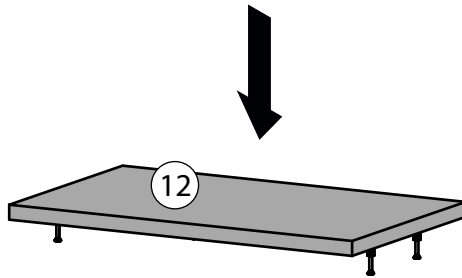

x2

17



Схема установки шариковых направляющих.

Для установки шариковых направляющих в изделие необходимо разъединить их на две части. Широкая часть устанавливается на боковую стенку каркаса, а узкая на боковую стенку выдвижного ящика. Разъединение производится путем нажатия на пластиковый рычажок при выдвижении узкой части направляющей (смотри рисунок). Если направляющие крепятся на одной боковине с двух сторон, то саморезы необходимо крепить в разные отверстия направляющей. Для регулировки выкатных ящиков по высоте необходимо крепить узкую часть направляющей через ее овальные отверстия.

18

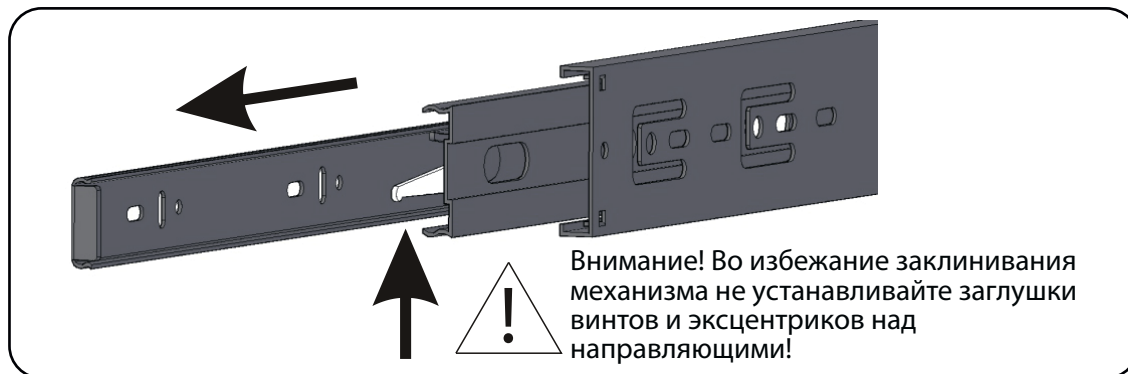
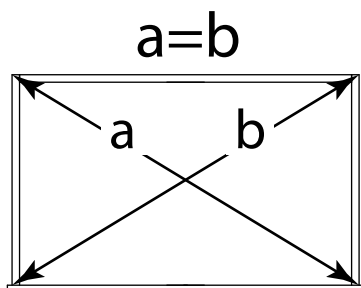
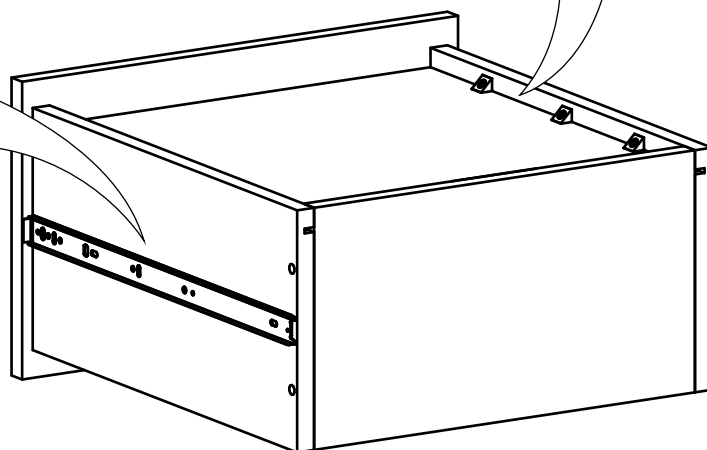
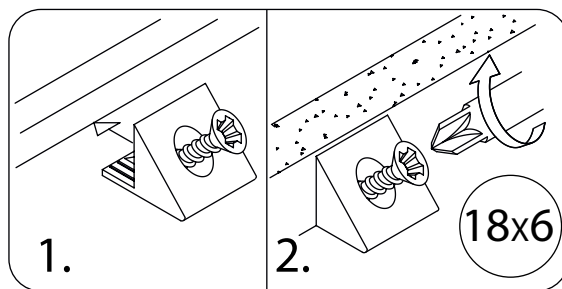
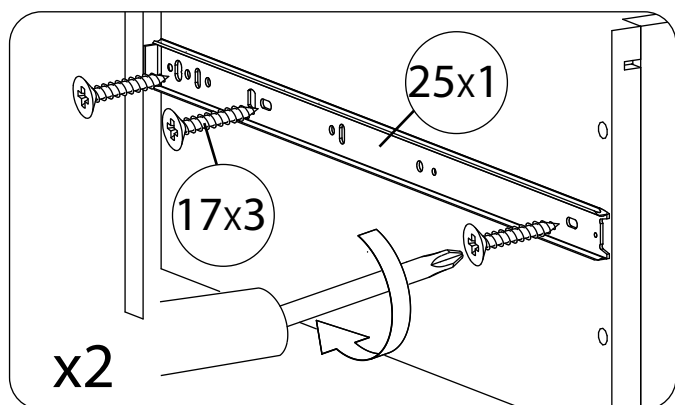
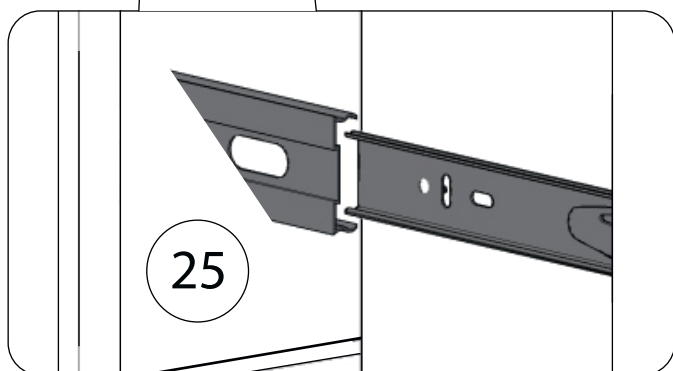
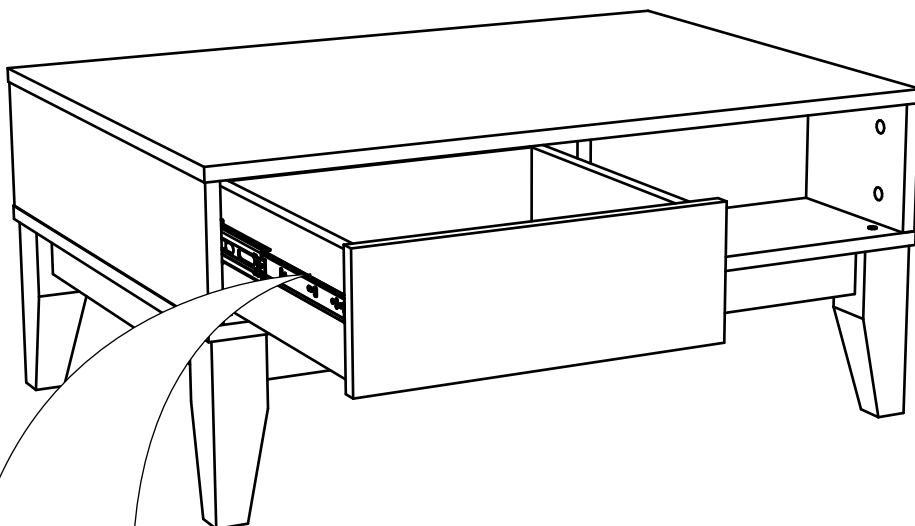

После установки изделия и регулировки всех механизмов необходимо все отверстия и видимые эксцентрики минификсов закрыть заглушками.