

WOODCRAFT

Инструкция по сборке
Тумба ТВ №1
Серия «Гарленд»
1284x396x520

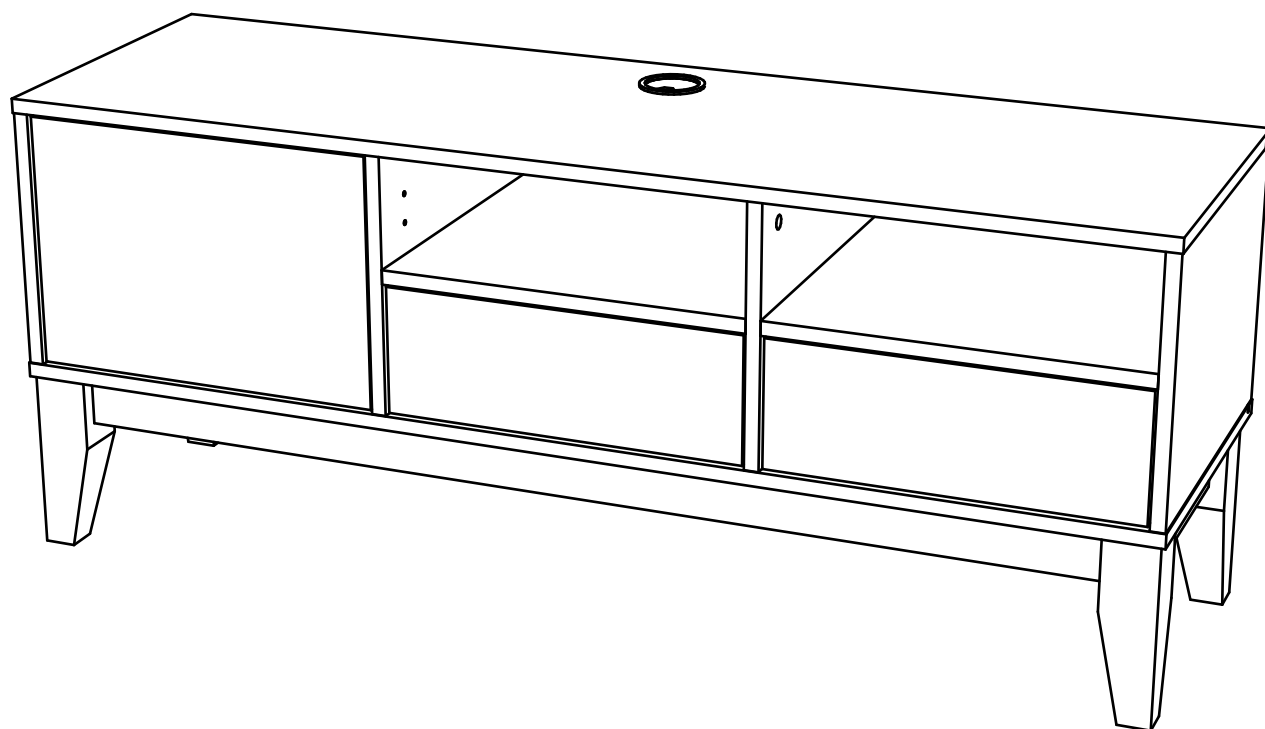

Производитель:
ИП Бикбулатов Илья Дмитриевич
г. Владимир ул. Тракторная д. 43

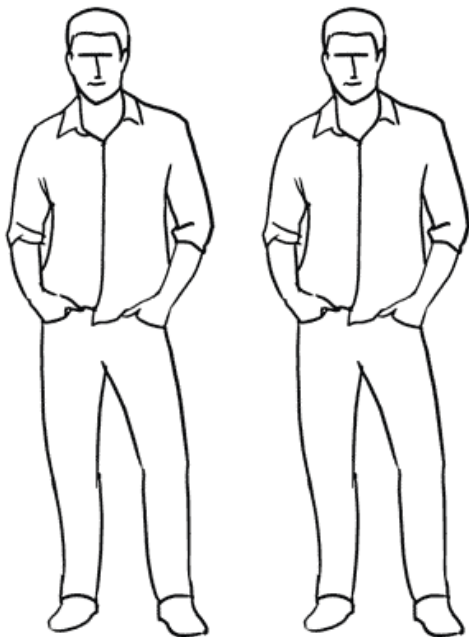

Инструмент (в комплект не входит)

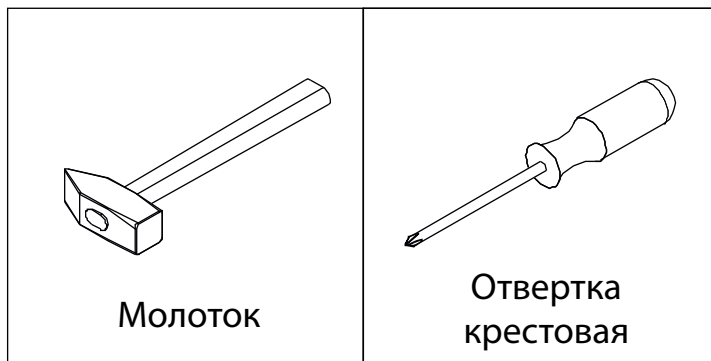

Сборку изделия производить на ровном полу, застеленном материалом, предотвращающем порчу деталей и согласно данной инструкции.

Перед сборкой изделия необходимо внимательно ознакомиться с инструкцией, проверить в соответствии с настоящей инструкцией количество деталей и фурнитуры, определить положение деталей в изделии по схеме сборки.

Детали необходимо закреплять прочно, не допуская их качания. При сборке следует избегать неосторожных ударов и излишних усилий.

Настоятельно рекомендуем доверить сборку изделия профессиональным сборщикам мебели.

Сохранность и долговечность мебели зависят от эксплуатации и ухода за ней.

1. Не рекомендуется:

- устанавливать изделия вблизи отопительных приборов;
- содержать изделия в сырых не отапливаемых помещениях;
- ставить на поверхности полок, горизонтальных щитов горячие предметы;
- оставлять без надобности двери открытыми, ящики выдвинутыми.

2. Необходимо:

- лицевые поверхности беречь от механических повреждений, т.к. их ремонт в домашних условиях почти невозможен;
 - предохранять изделия от попадания на них кислот, щелочей, различных растворителей; облитое место следует немедленно вытереть сухой мягкой тканью;
- протирать изделия мягкой, сухой тканью; при этом допускается использование только специальных составов для ухода за мебелью.

Внимание!

В связи с постоянным совершенствованием и модернизацией продукции предприятие оставляет за собой права вносить изменения в конструкцию без предварительного оповещения.

За механические повреждения, возникшие при транспортировке, сборке и хранении предприятие-изготовитель ответственности не несет.



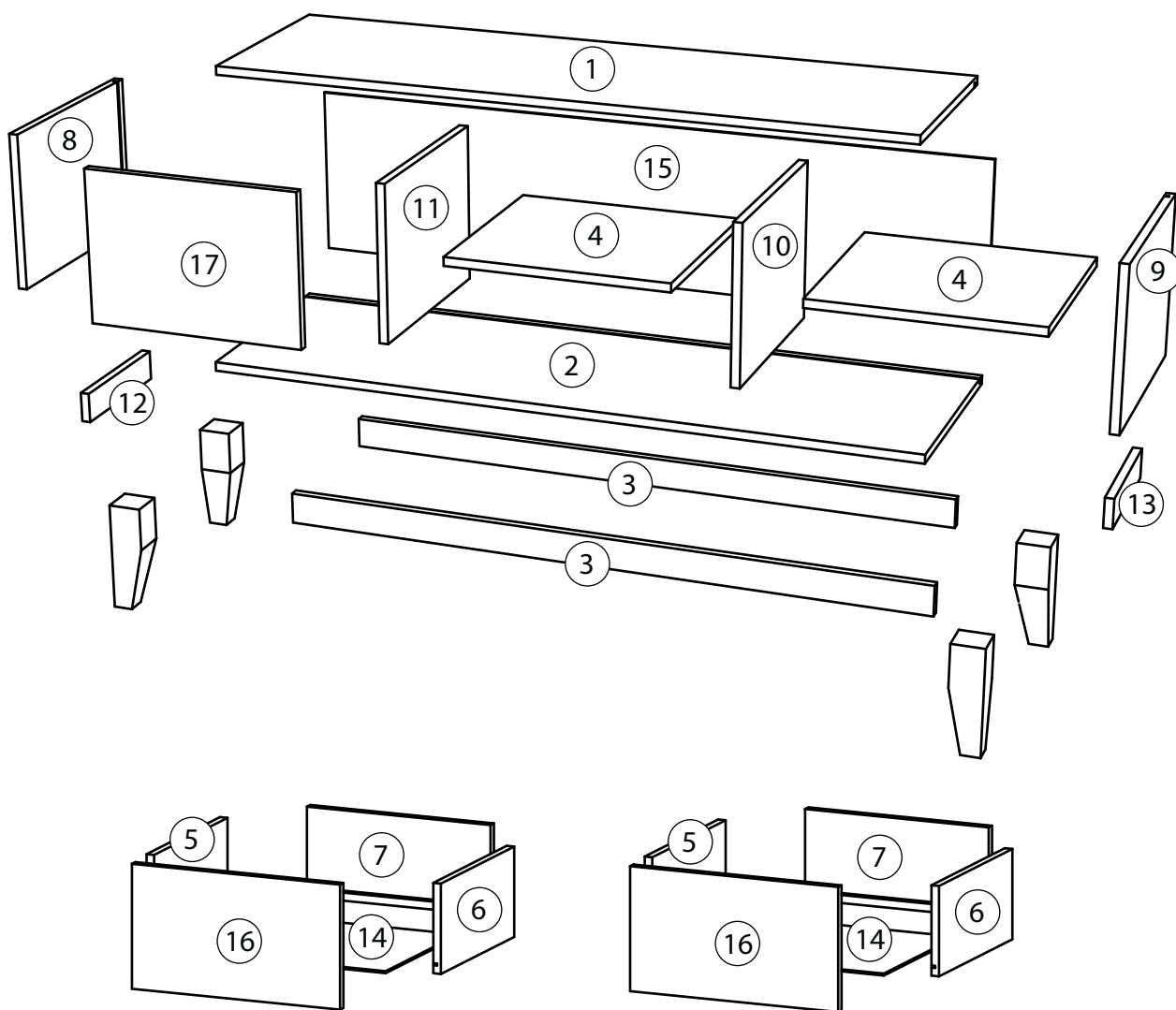







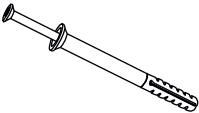

В случае обнаружения производственных дефектов или недостачи элементов следует обращаться по месту приобретения мебели.

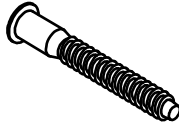
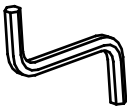
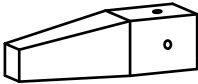

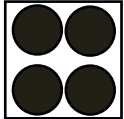
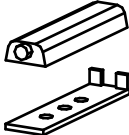
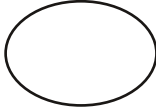
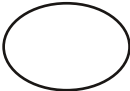
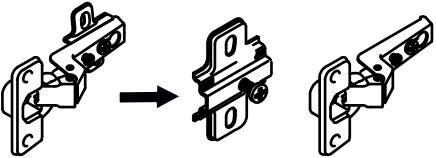
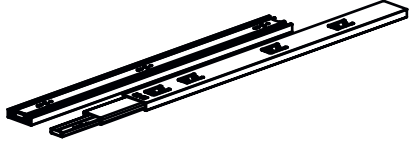
Перечень деталей

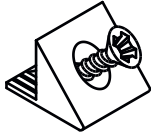
| Поз. | Наименование | Кол-во | Длина | Ширина | Поз. | Наименование | Кол-во | Длина | Ширина |
|------|---------------------|--------|-------|--------|------|--------------------|--------|-------|--------|
| 1 | Крыша | 1 | 1284 | 396 | 10 | Перегородка правая | 1 | 288 | 375 |
| 2 | Дно | 1 | 1284 | 396 | 11 | Перегородка левая | 1 | 288 | 375 |
| 3 | Царга | 2 | 1154 | 55 | 12 | Царга левая | 1 | 241 | 55 |
| 4 | Горизонталь | 2 | 406 | 375 | 13 | Царга правая | 1 | 241 | 55 |
| 5 | Бок ящика левый | 2 | 350 | 100 | 14 | Дно ящика | 2 | 362 | 348 |
| 6 | Бок ящика правый | 2 | 350 | 100 | 15 | Задняя стенка | 1 | 302 | 1264 |
| 7 | Задняя стенка ящика | 2 | 348 | 100 | 16 | Фасад ящика | 2 | 400 | 142 |
| 8 | Бок левый | 1 | 288 | 395 | 17 | Дверь | 1 | 282 | 400 |
| 9 | Бок правый | 1 | 288 | 395 | | | | | |

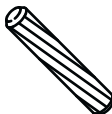
Фурнитура

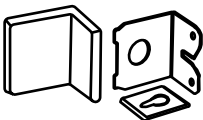
| | | | | | |
|---|--|---|--|--|--|
|  ⑱ x8 Винт для стяжки VB35 |  ⑲ x8 стяжка VB35 |  ⑳ x2 Дюбель-гвоздь 8x60 |  ㉑ x4 Евровинт 6,3x13 |  ㉒ x12 Евровинт 7x50 |  ㉓ x1 Ключ зиг-заг к шестиграннику |
|  ㉔ x4 Опора-нога |  ㉕ x34 Саморез 3,5x16 |  ㉖ x4 Подкладка фетр |  ㉗ x1 Толкатель фасадов |  ㉘ x41 Заглушка для эксцентрика |  ㉙ x12 Заглушка самоклеющаяся |
|  ㉚ x2 Петля внутренняя | |  ㉛ x2 к-т. Шариковые направляющие | |  ㉜ x16 Заглушка для тех. отверстий |  ㉝ x30 Фиксатор задней стенки |
|  ㉞ x1 заглушка кабель- канала |  ㉟ x24 Шкант бук |  ㊱ x41 Шток эксцентрика |  ㊲ x41 Эксцентрик |  ㊳ x2 Мебельный навес | |

1

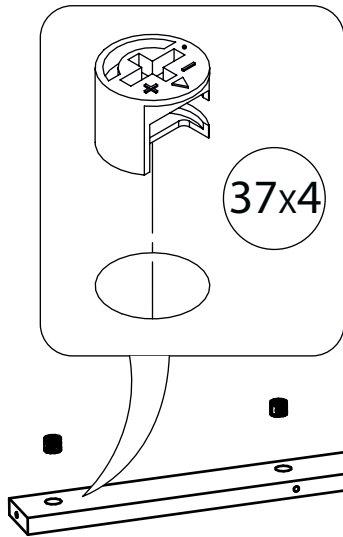

Стрелка должна указывать на входящий шток!

x2

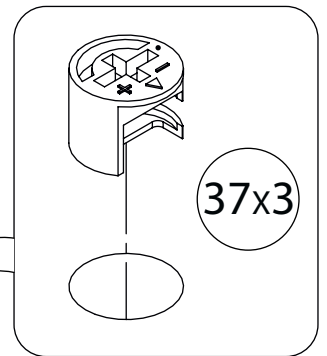
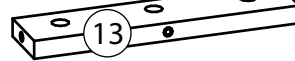
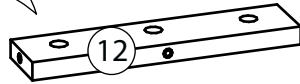
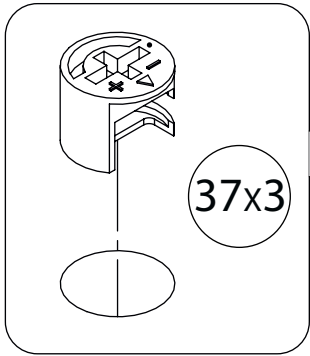
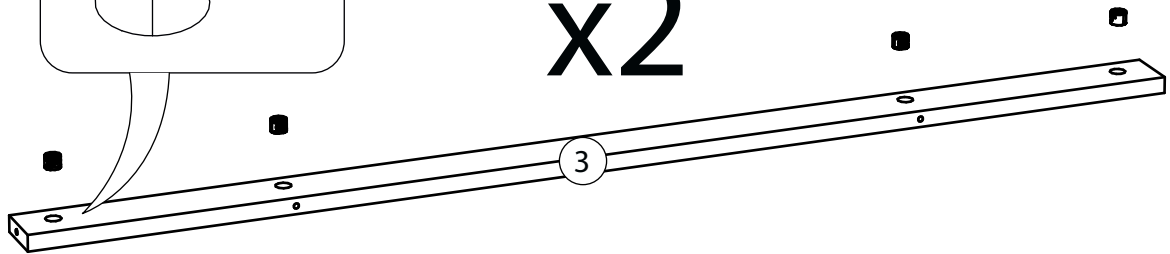

2

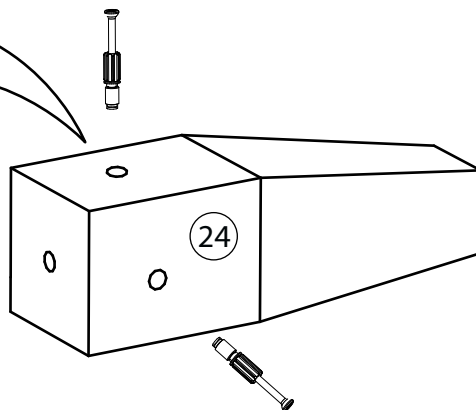
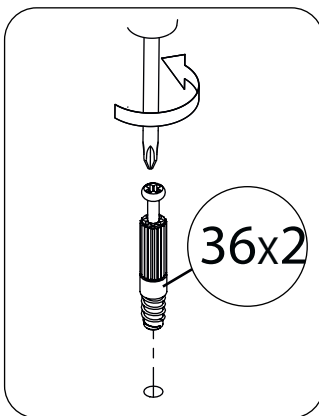

3

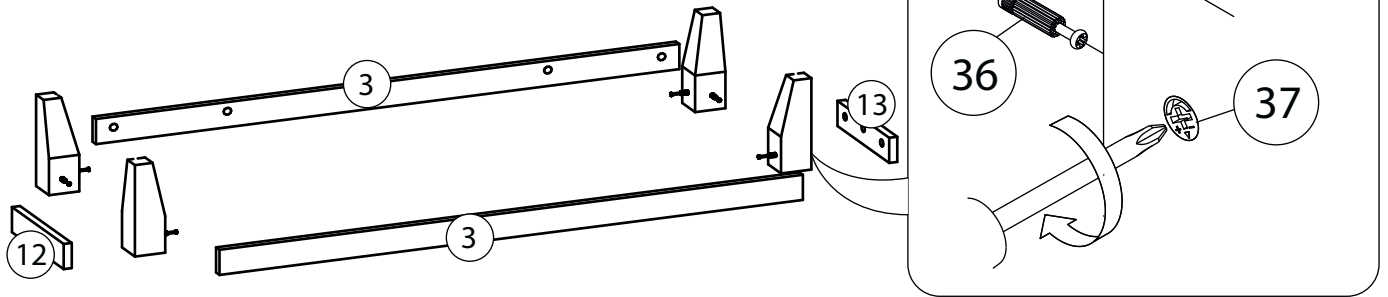

4

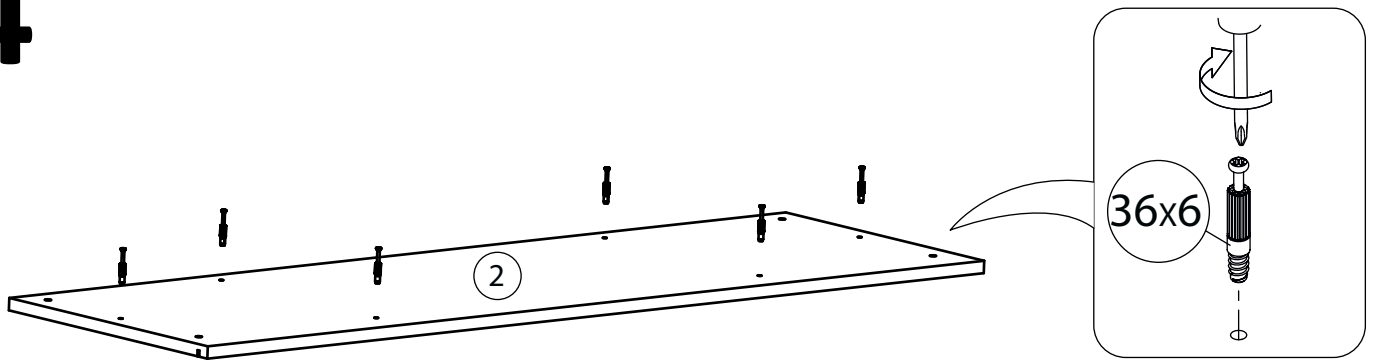

5

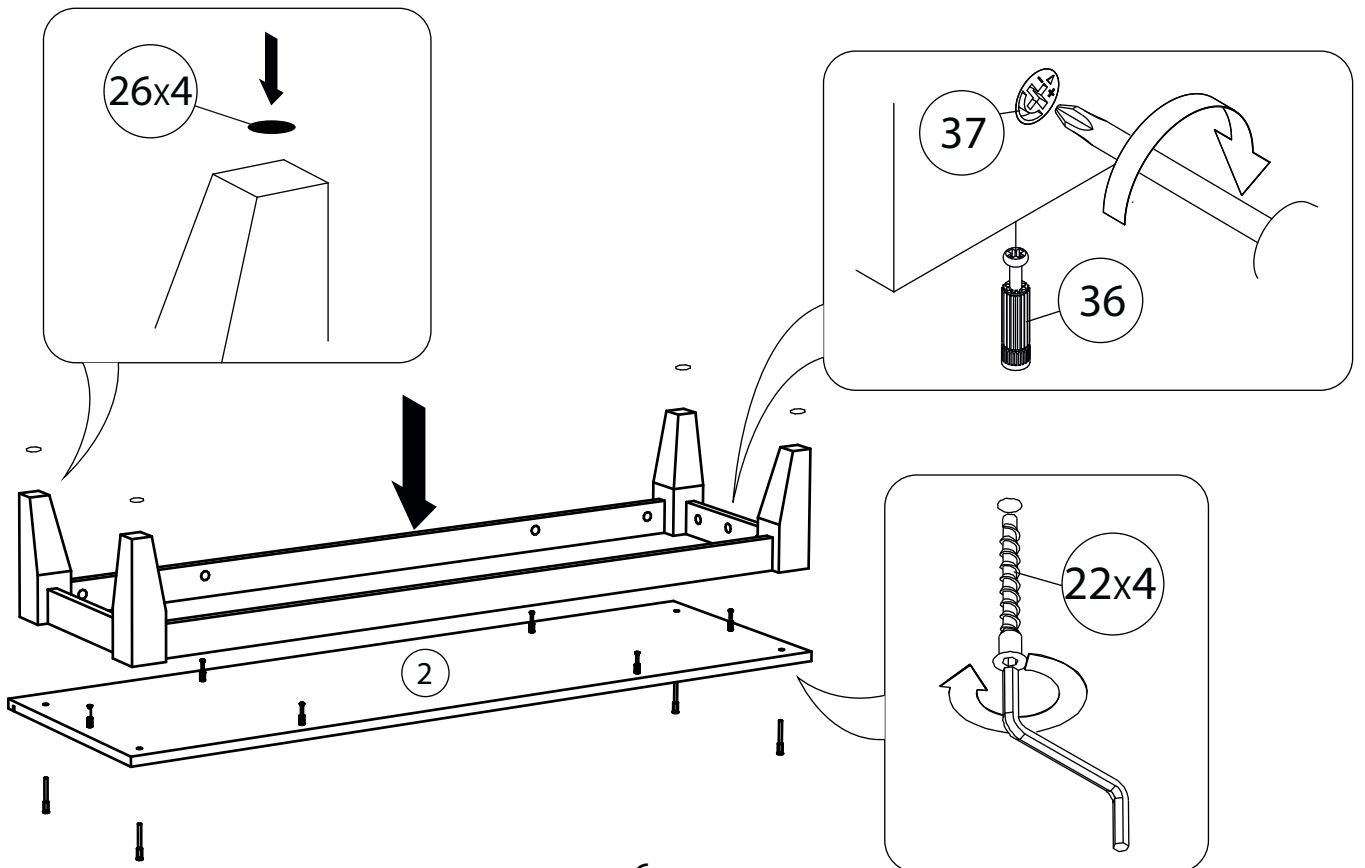

6

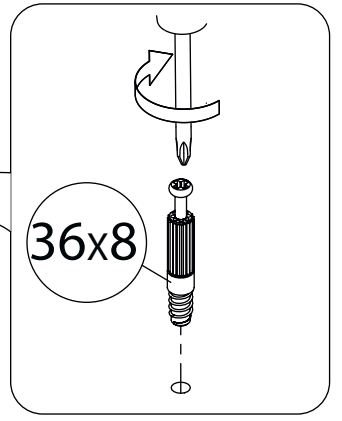
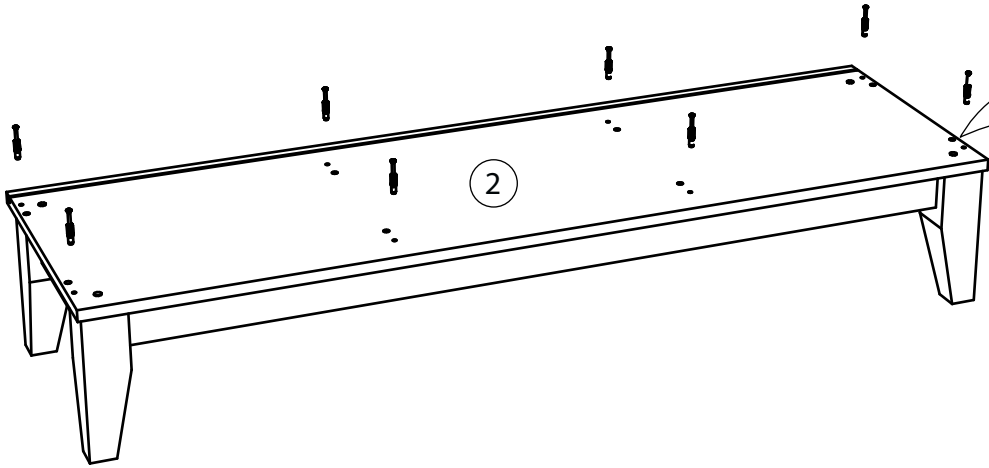

7

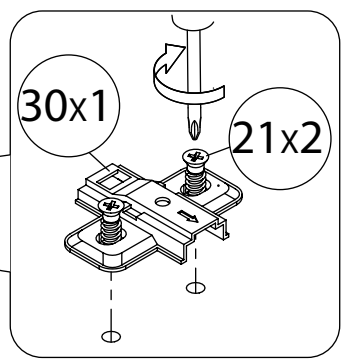
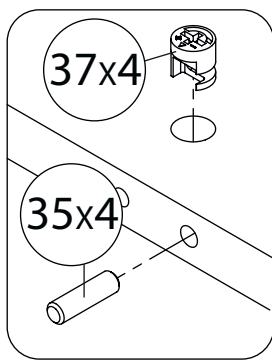
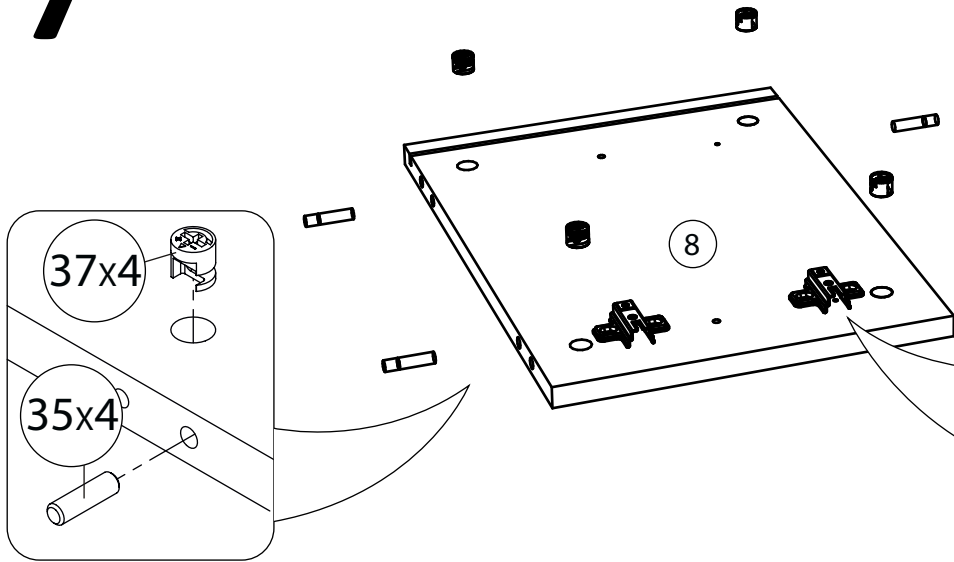

8

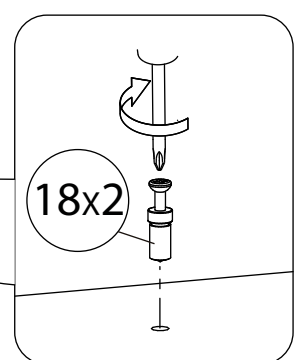
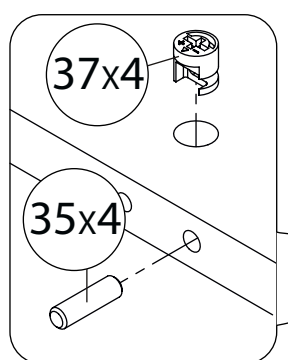
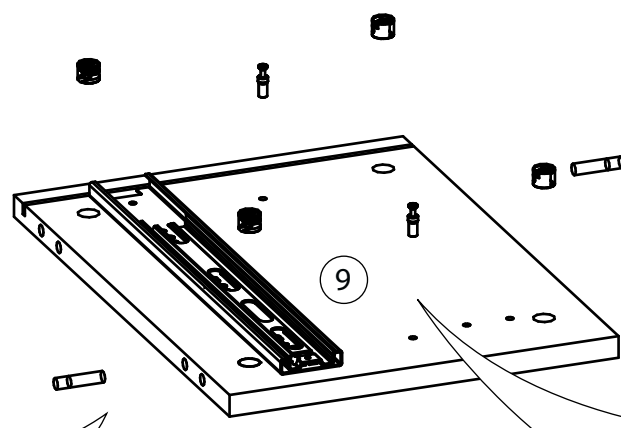

9

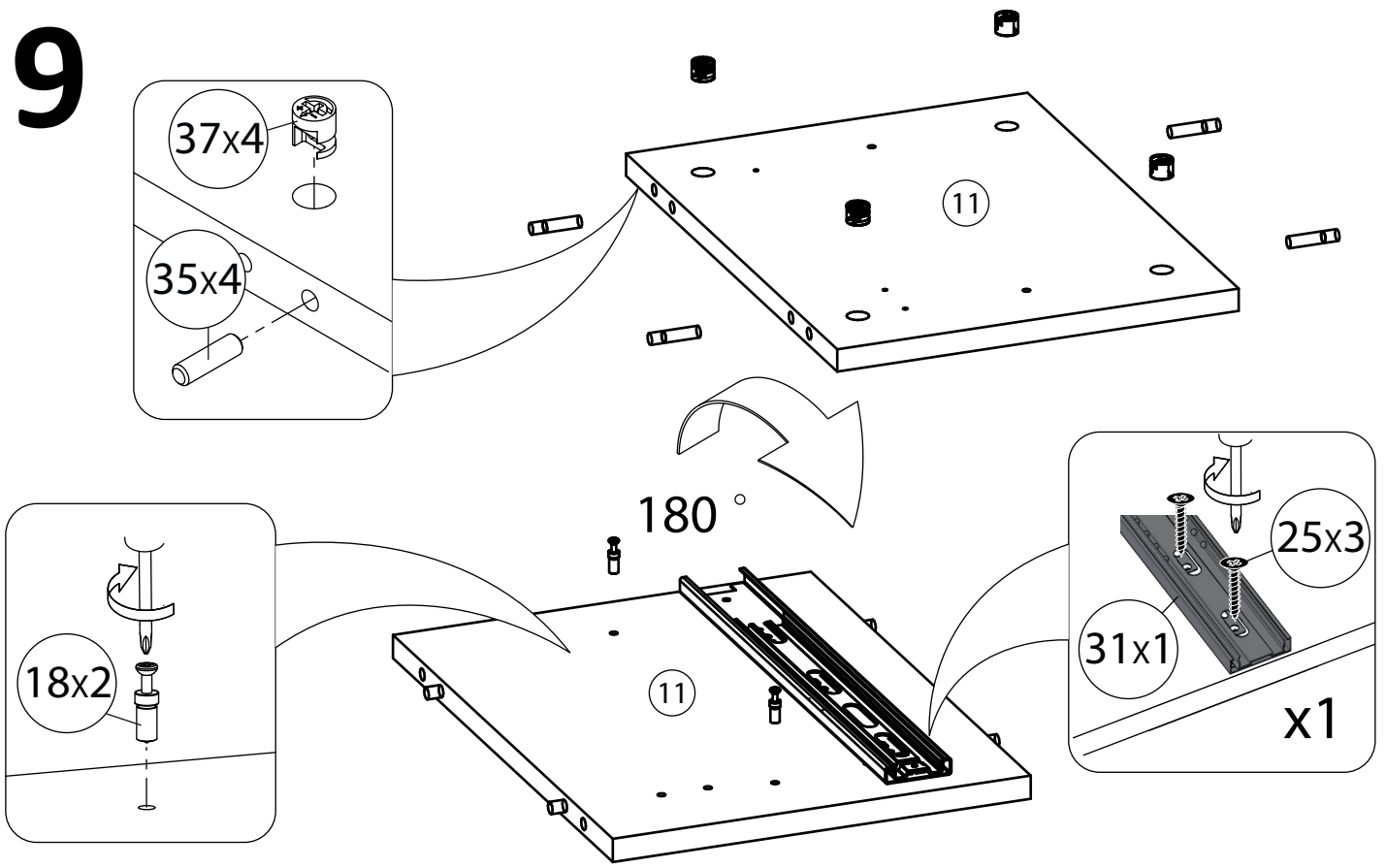

10

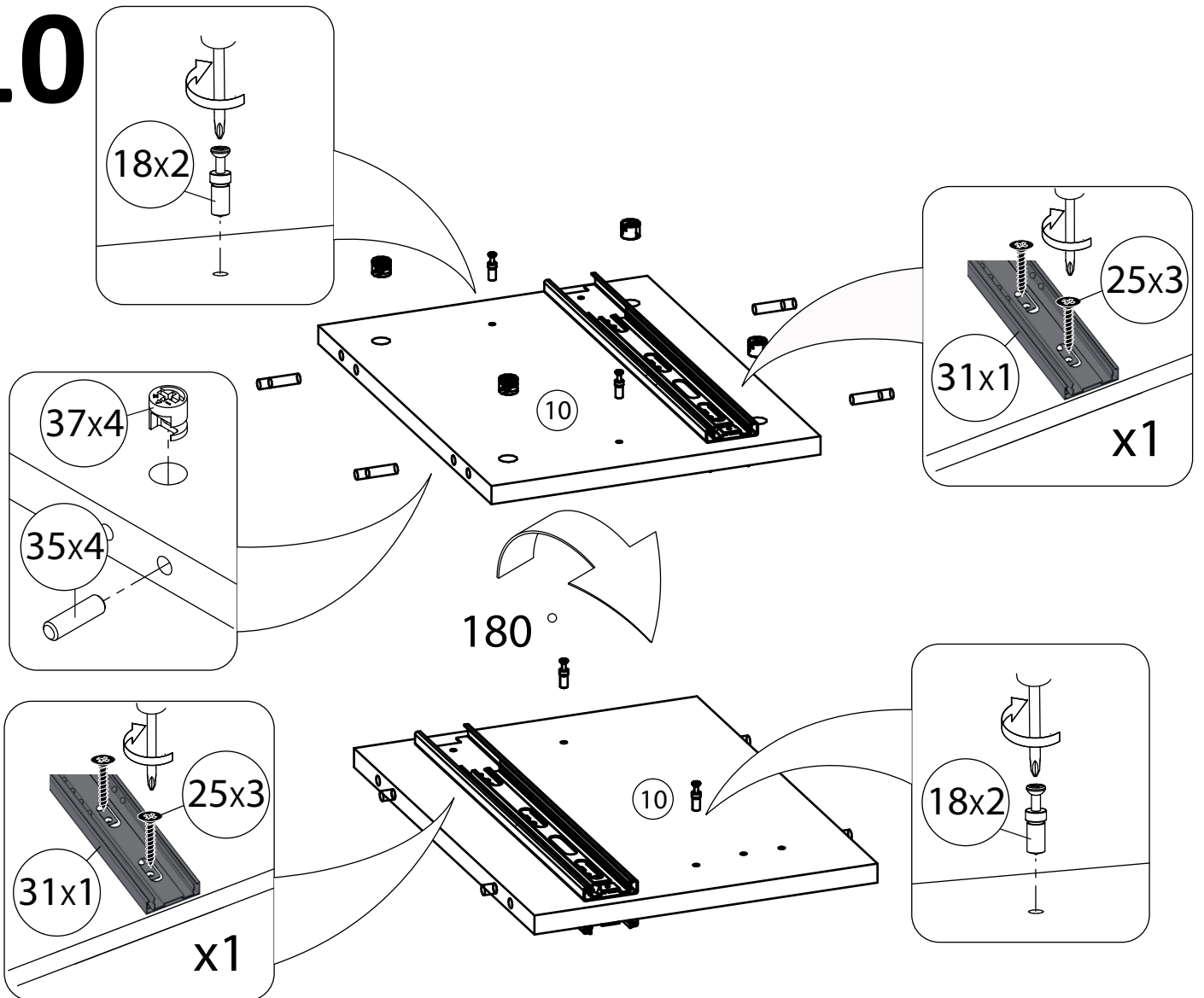

11

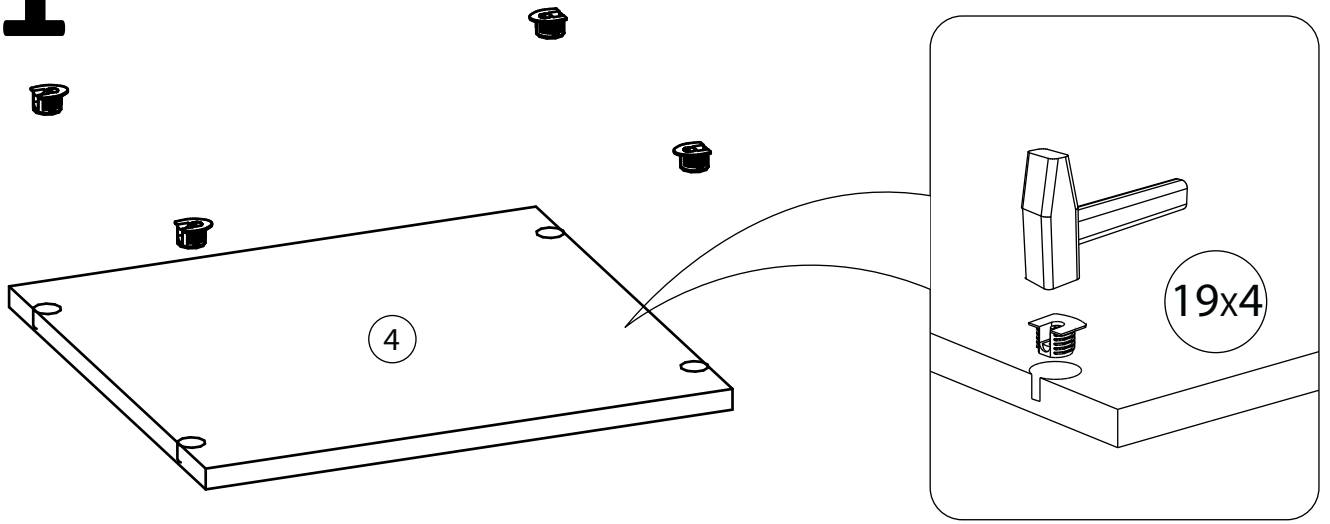

12

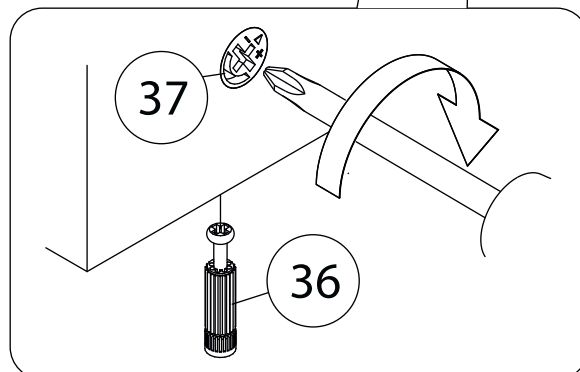
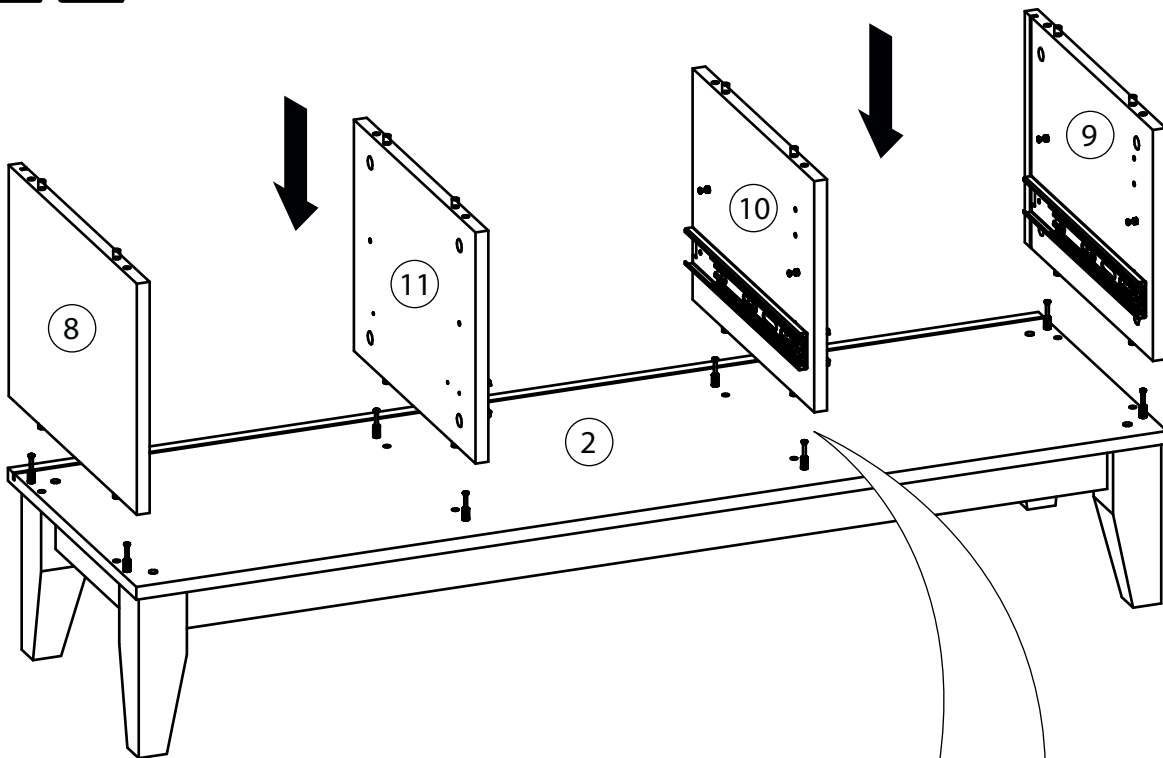

13

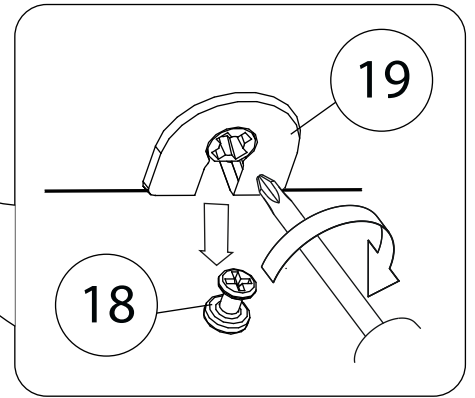
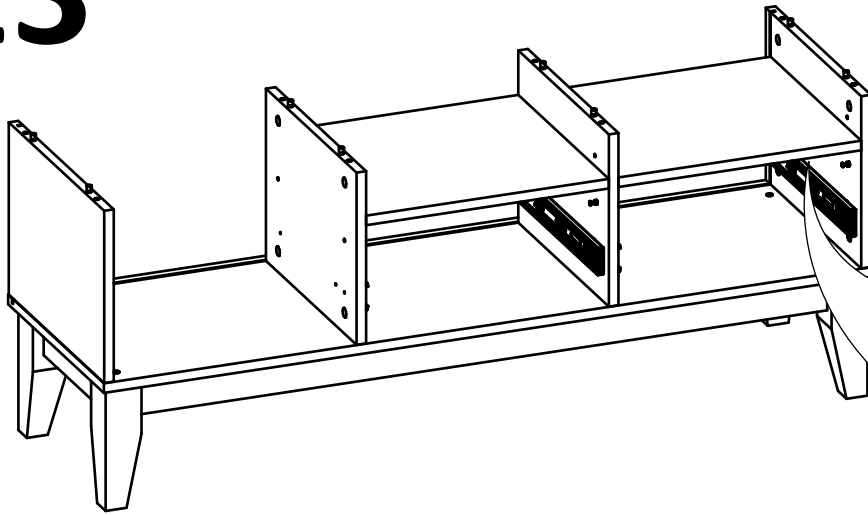

14

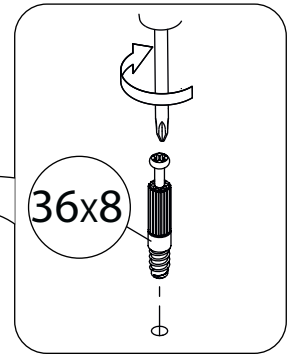
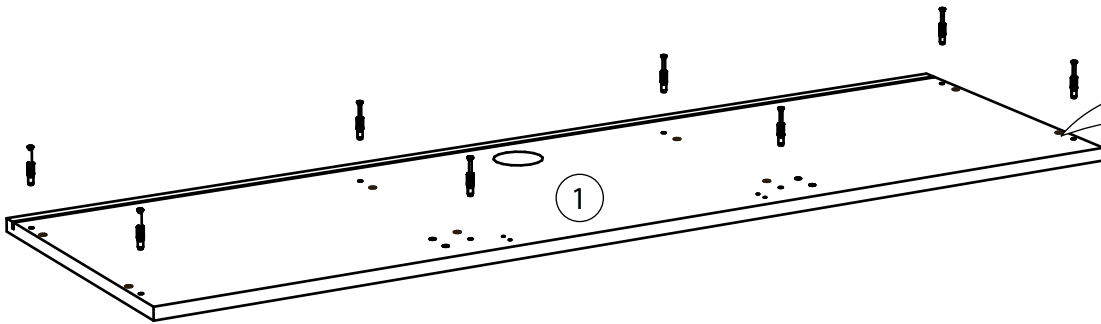

14

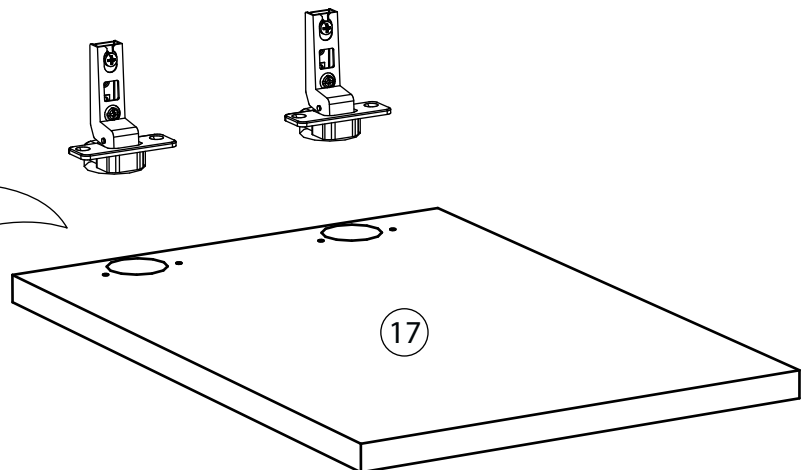
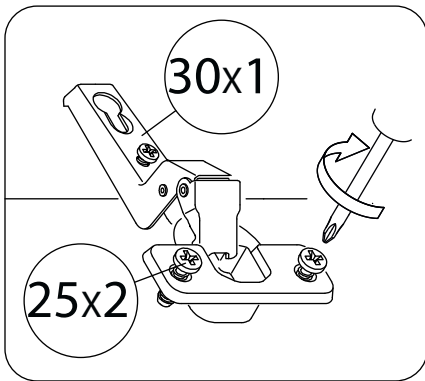

15

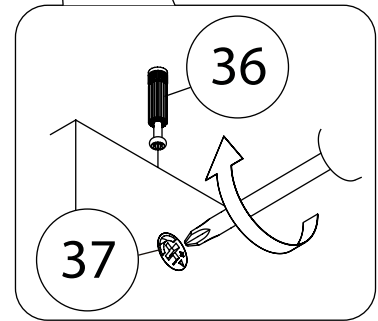
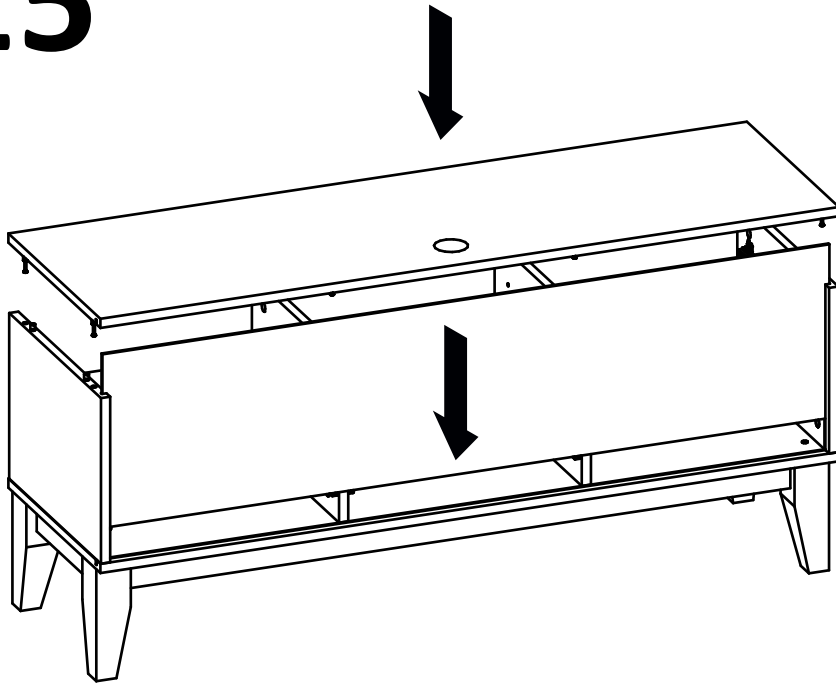

16

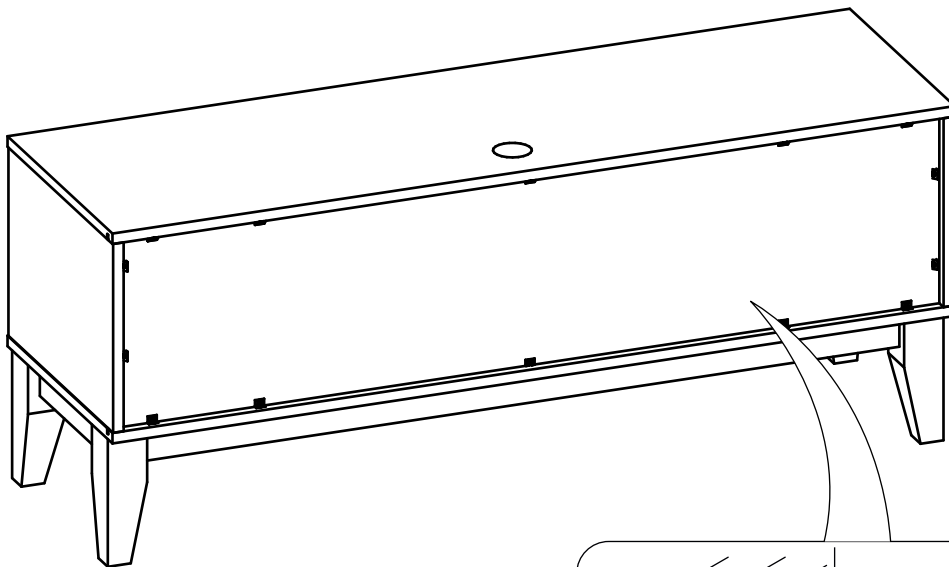

$a=b$

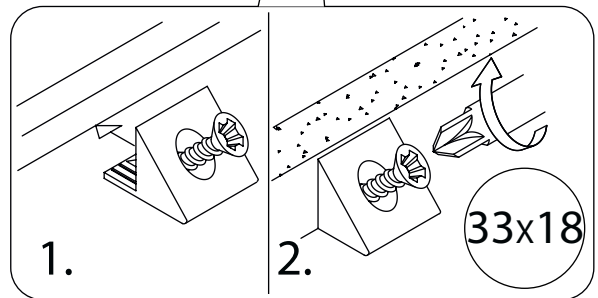
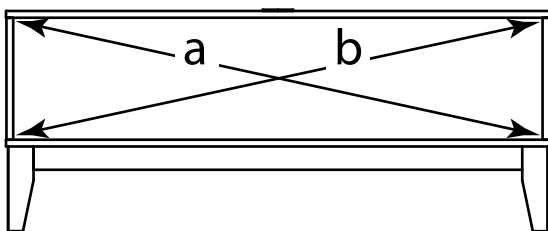

17

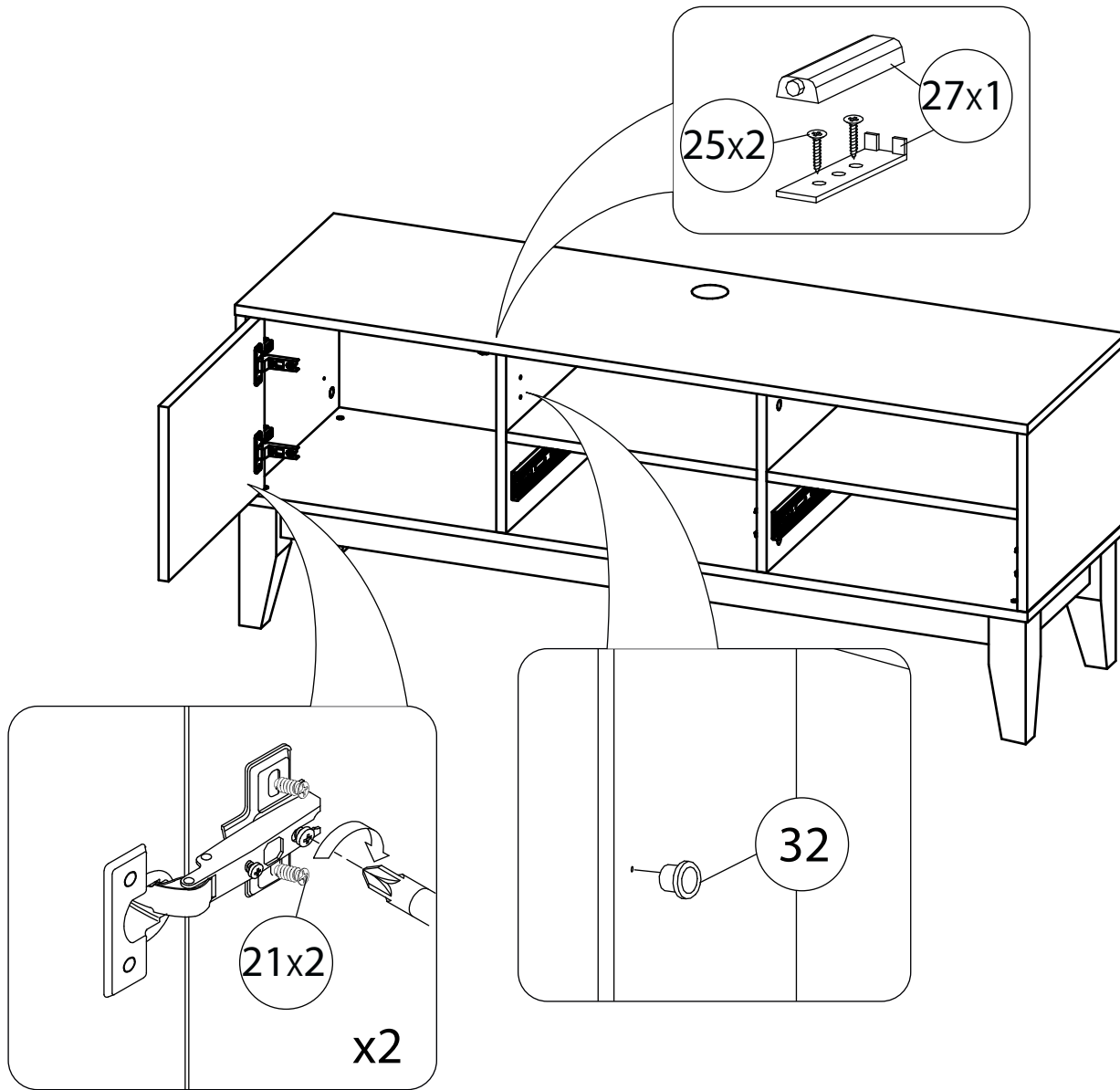

Регулировка петель

- а - регулировка расстояния между дверью и корпусом
- б - регулировка положения двери по-вертикали
- в - регулировка положения двери по-горизонтали

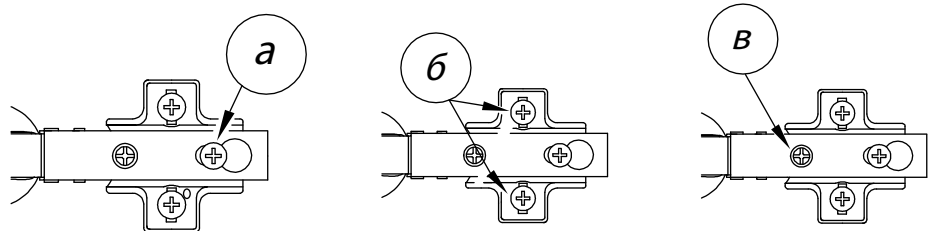

18

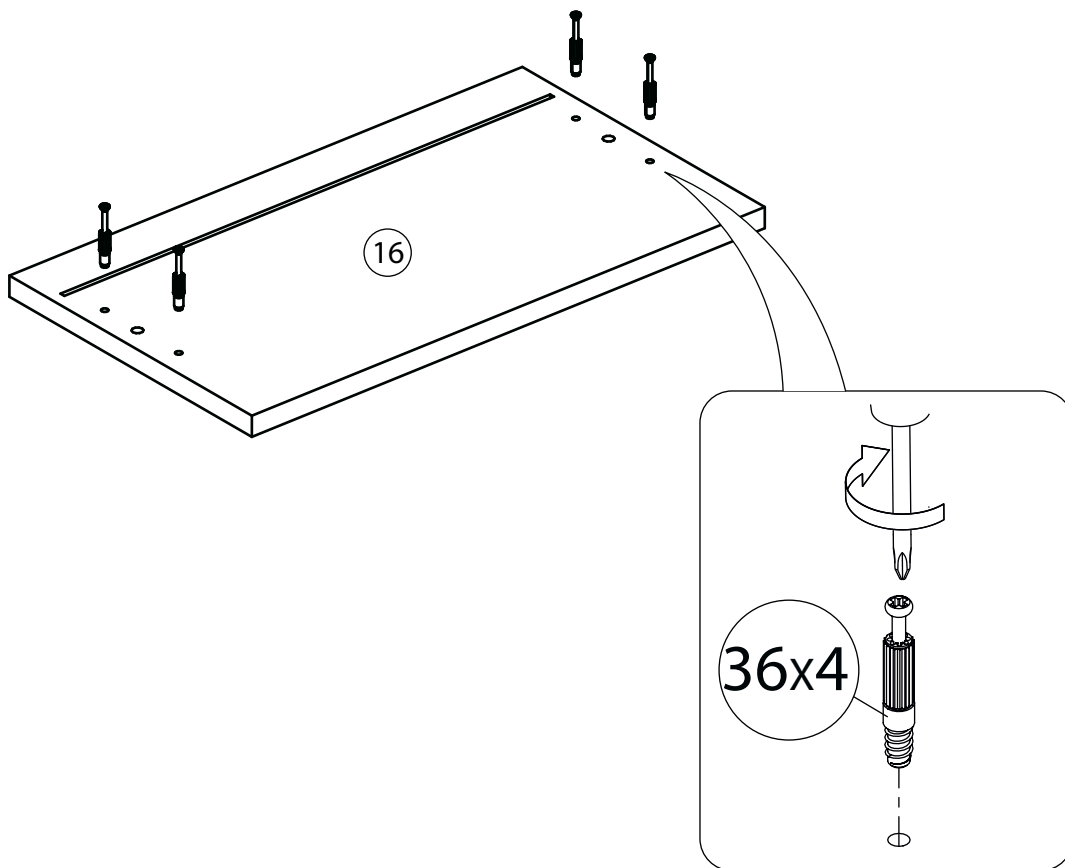

19

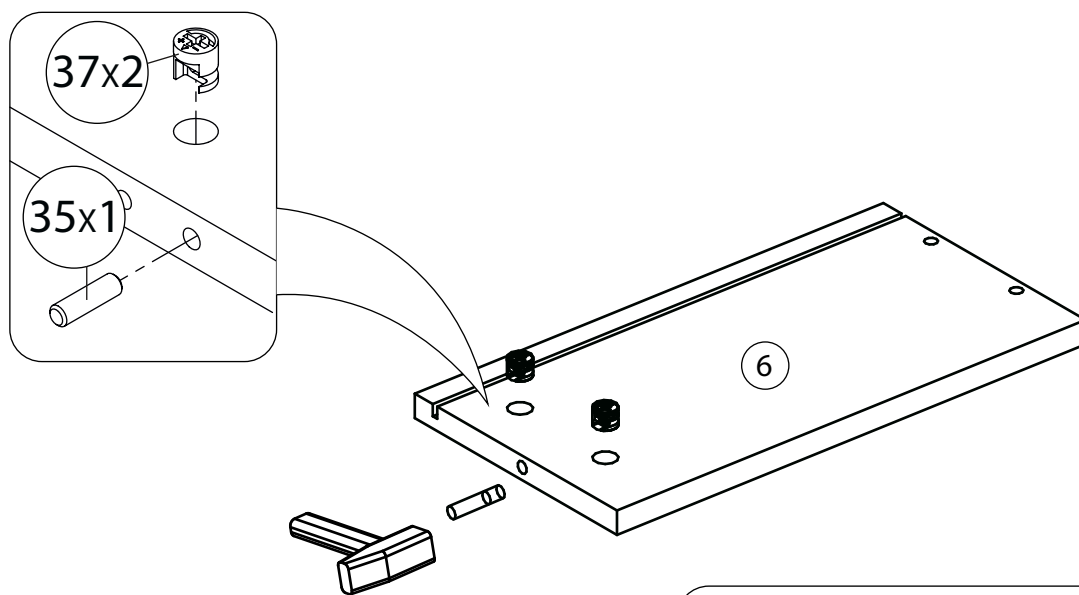

Боковина ящика левая собирается аналогично.

20

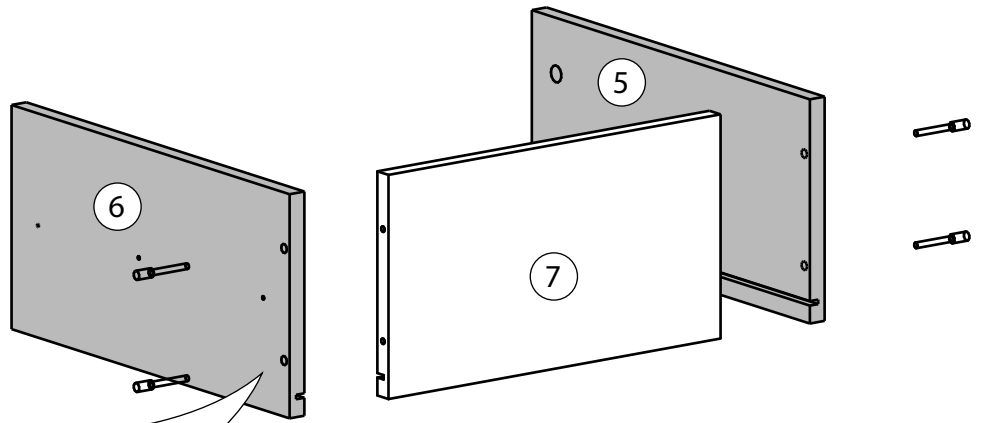
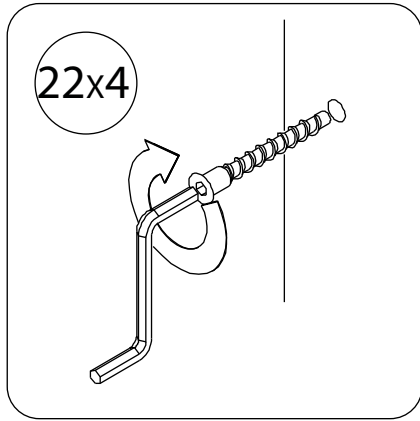

21

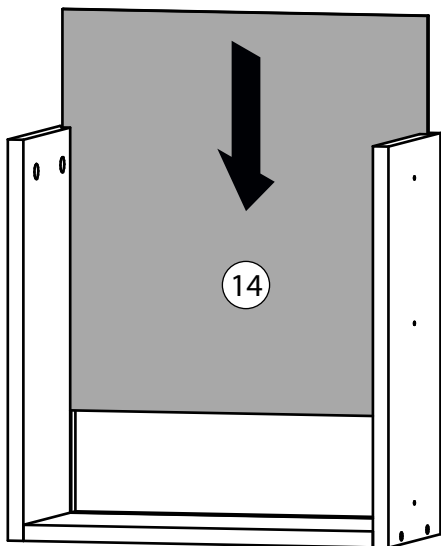

22

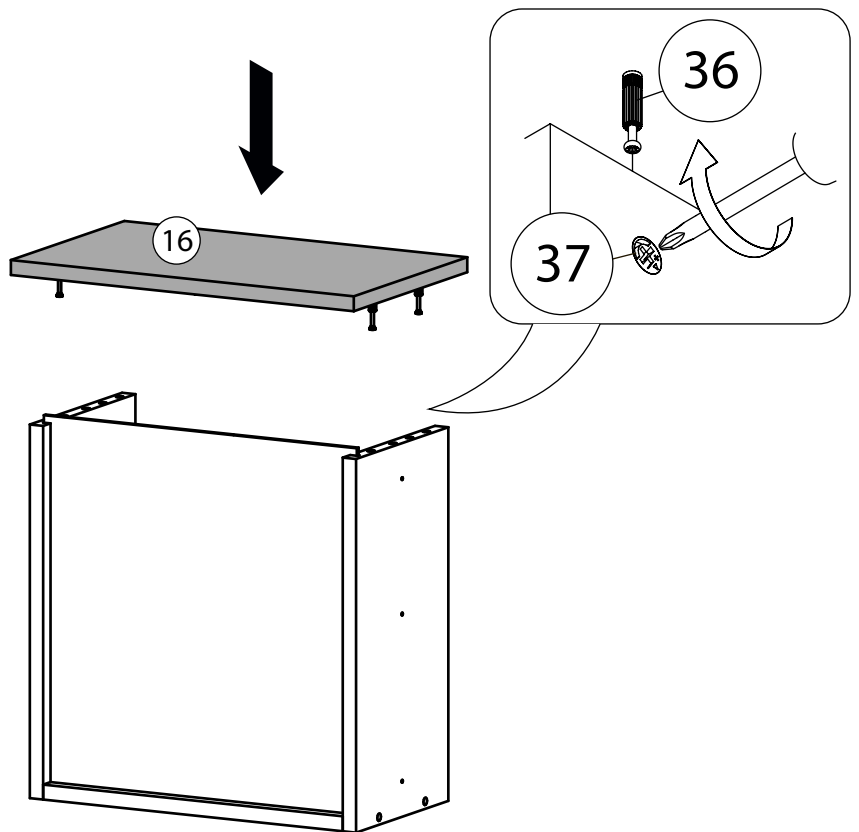

23



Схема установки шариковых направляющих.

Для установки шариковых направляющих в изделие необходимо разъединить их на две части. Широкая часть устанавливается на боковую стенку каркаса, а узкая на боковую стенку выдвижного ящика. Разъединение производится путем нажатия на пластиковый рычажок при выдвижении узкой части направляющей (смотри рисунок). Если направляющие крепятся на одной боковине с двух сторон, то саморезы необходимо крепить в разные отверстия направляющей. Для регулировки выкатных ящиков по высоте необходимо крепить узкую часть направляющей через ее овальные отверстия.

24

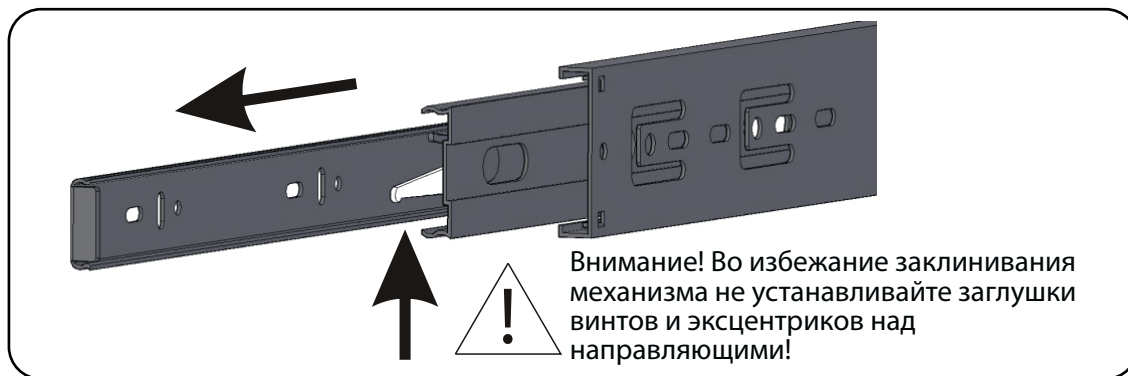
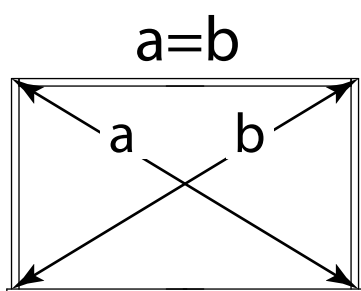
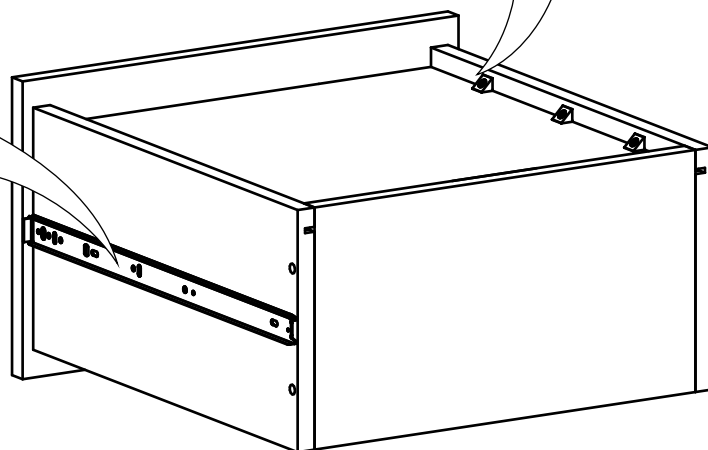
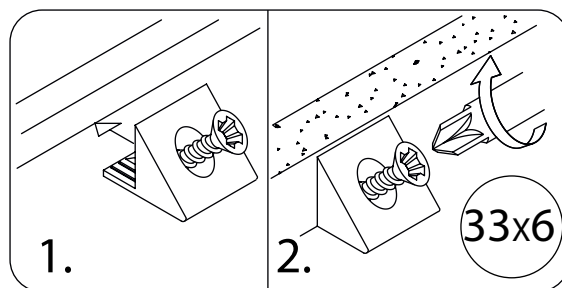
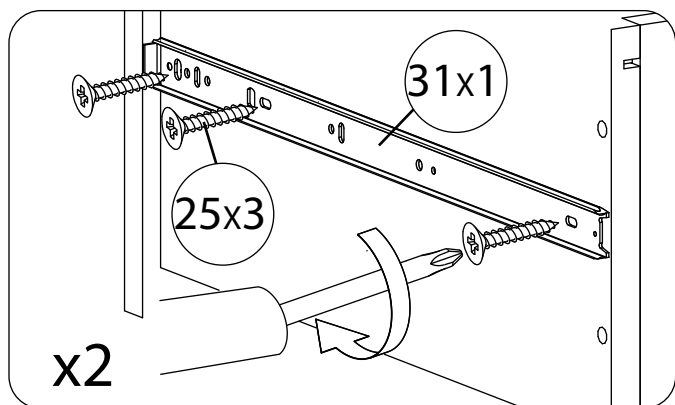
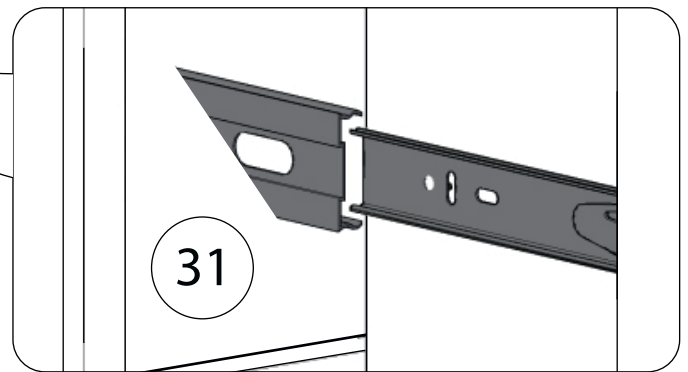
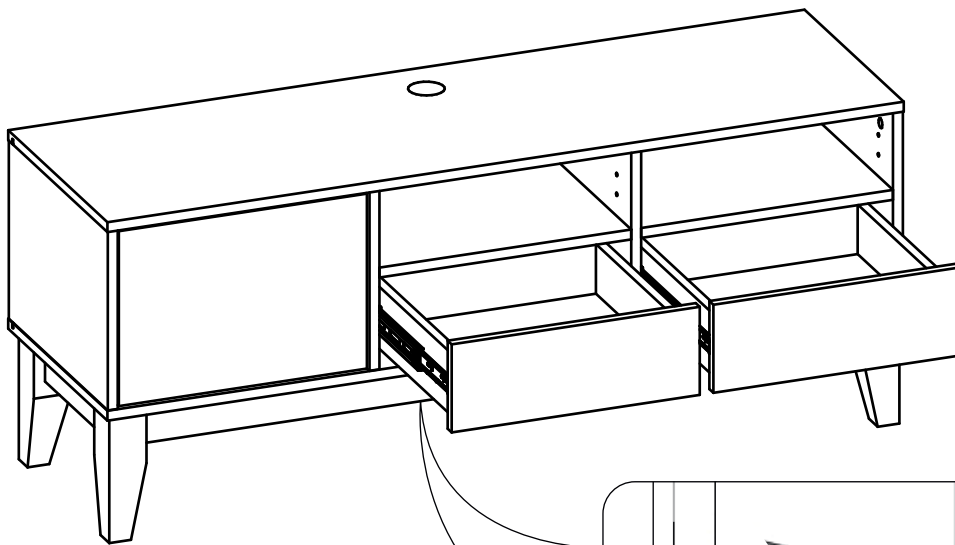

25

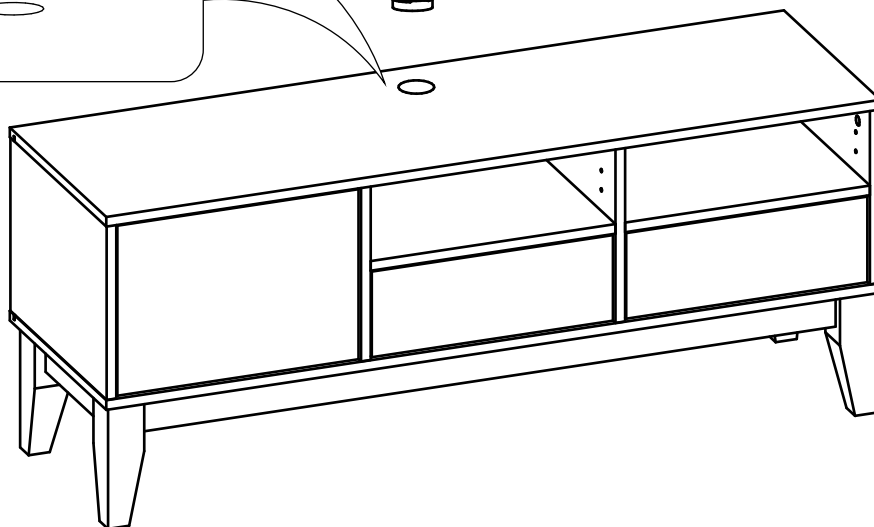
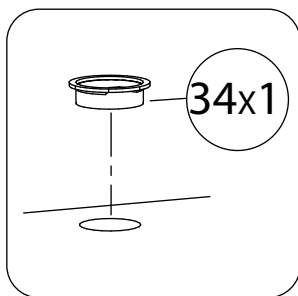

Изделие должно быть прикреплено к стене с помощью прилагаемого крепежа (мебельный навес, дюбель-гвоздь). Если прилагаемый крепёж не подходит к вашим стенам обратитесь в специализированный магазин.

После установки изделия и регулировки всех механизмов необходимо все отверстия и видимые эксцентрики минификсов закрыть заглушками.