

# WOODCRAFT

Инструкция по сборке  
Колонка бельевая  
Серия «Бруклин»  
502x396x1800

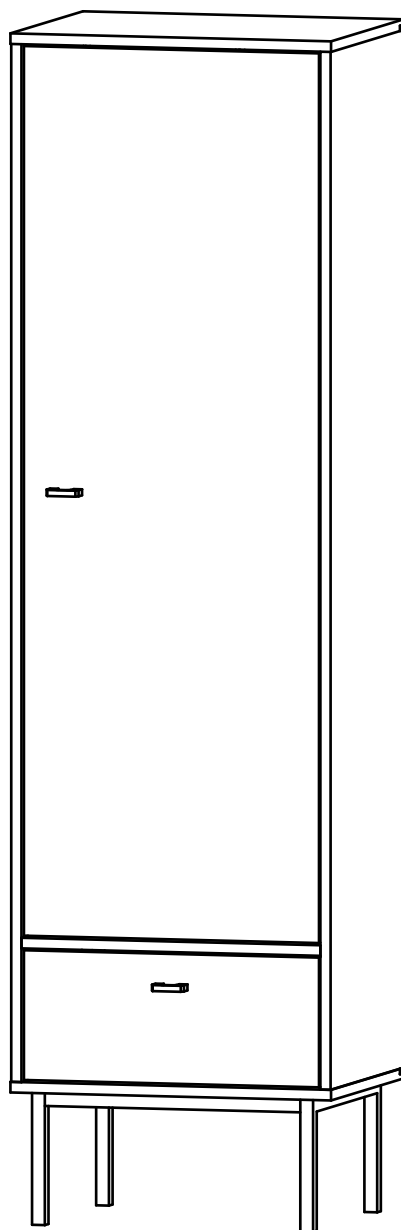

Производитель:  
ИП Бикбулатов Илья Дмитриевич  
г. Владимир ул. Тракторная д. 43

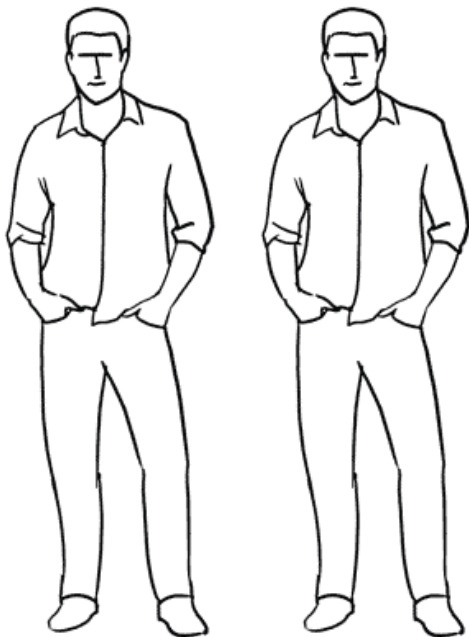

### Инструмент (в комплект не входит)

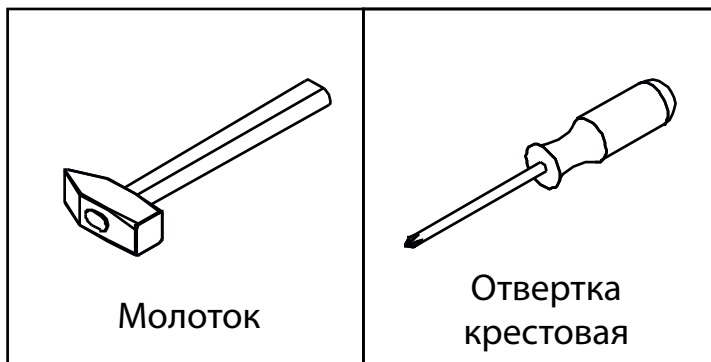

Сборку изделия производить на ровном полу, застеленном материалом, предотвращающем порчу деталей и согласно данной инструкции.

Перед сборкой изделия необходимо внимательно ознакомиться с инструкцией, проверить в соответствии с настоящей инструкцией количество деталей и фурнитуры, определить положение деталей в изделии по схеме сборки.

Детали необходимо закреплять прочно, не допуская их качания. При сборке следует избегать неосторожных ударов и излишних усилий.

Настоятельно рекомендуем доверить сборку изделия профессиональным сборщикам мебели.

Сохранность и долговечность мебели зависят от эксплуатации и ухода за ней.

#### **1. Не рекомендуется:**

- устанавливать изделия вблизи отопительных приборов;
- содержать изделия в сырых не отапливаемых помещениях;
- ставить на поверхности полок, горизонтальных щитов горячие предметы;
- оставлять без надобности двери открытыми, ящики выдвинутыми.

#### **2. Необходимо:**

- лицевые поверхности беречь от механических повреждений, т.к. их ремонт в домашних условиях почти невозможен;
  - предохранять изделия от попадания на них кислот, щелочей, различных растворителей; облитое место следует немедленно вытереть сухой мягкой тканью;
- протирать изделия мягкой, сухой тканью; при этом допускается использование только специальных составов для ухода за мебелью.

#### **Внимание!**

В связи с постоянным совершенствованием и модернизацией продукции предприятие оставляет за собой права вносить изменения в конструкцию без предварительного оповещения.

За механические повреждения, возникшие при транспортировке, сборке и хранении предприятие-изготовитель ответственности не несет.



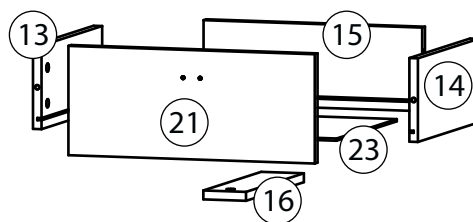
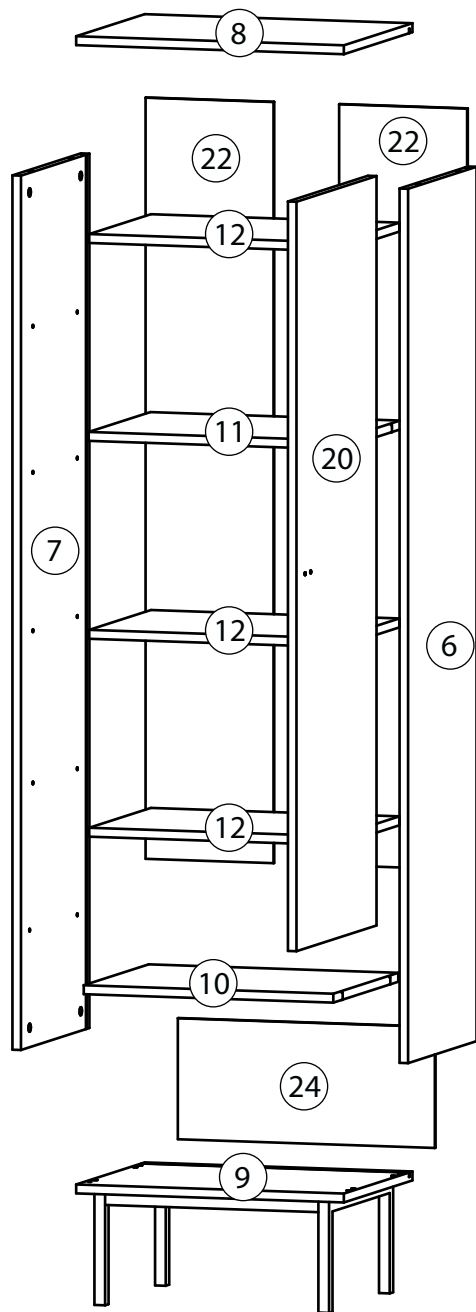











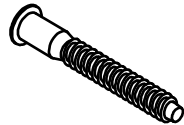

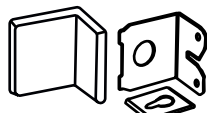
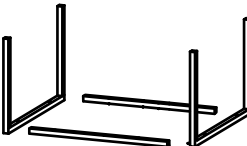

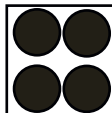
В случае обнаружения производственных дефектов или недостачи элементов следует обращаться по месту приобретения мебели.

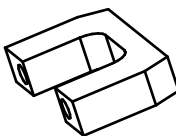

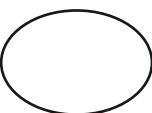
## Перечень деталей

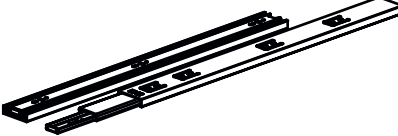
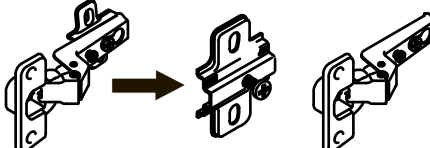
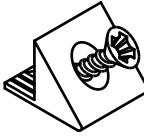
Поз.	Наименование	Кол-во	Длина	Ширина	Поз.	Наименование	Кол-во	Длина	Ширина
6	Бок правый	1	1568	395	14	Боковина ящика правая	1	350	150
7	Бок левый	1	1568	395	15	Задняя панель ящика	1	410	150
8	Крыша	1	502	396	16	Ребро жесткости ящика	1	80	334
9	Дно	1	502	396	20	Фасад	1	1344	462
10	Горизонталь	1	468	375	21	Фасад ящика	1	196	462
11	Горизонталь	1	468	356	22	Задняя стенка	2	1365	240
12	Полка	3	466	356	23	Дно ящика	1	424	348
13	Боковина ящика левая	1	350	150	24	Задняя стенка	1	217	482

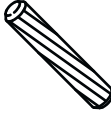
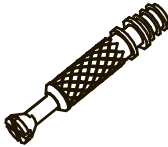
# Фурнитура

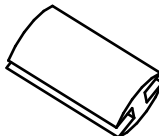
					
25) x8 Винт для стяжки VB35	26) x8 стяжка VB35	27) x12 Евровинт 6,3x13	28) x4 Винт мебельный M4x25	29) x2 Амортизатор самоклеющийся	30) x5 Евровинт 7x50
					
31) x1 Ключ зиг-заг к шестиграннику	32) x2 К-Т Мебельный навес	33) x1 К-Т Опора 440 мм.		34) x6 Заглушка для тех. отверстий D5 мм.	
					
35) x4 Подкладка фетр	36) x4 Винт-потай 6x35	37) x2 Ручка	38) x26 Саморез 3,5x16	39) x4 Шайба под винт D4 мм. черная	40) x13 Заглушка для эксцентрика
					
41) x5 Заглушка самоклеющаяся	42) x1К-Т Шариковые направляющие	43) x3К-Т Петля внутренняя		44) x26 Фиксатор задней стенки	
					
45) x12 Полкодержатель	46) x10 Шкант бук	47) x13 Шток эксцентрика	48) x13 Эксцентрик	49) x1 Профиль для ДВП	

# 1

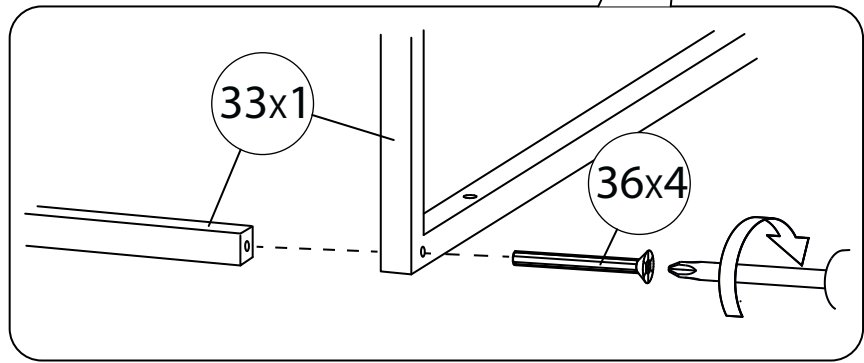
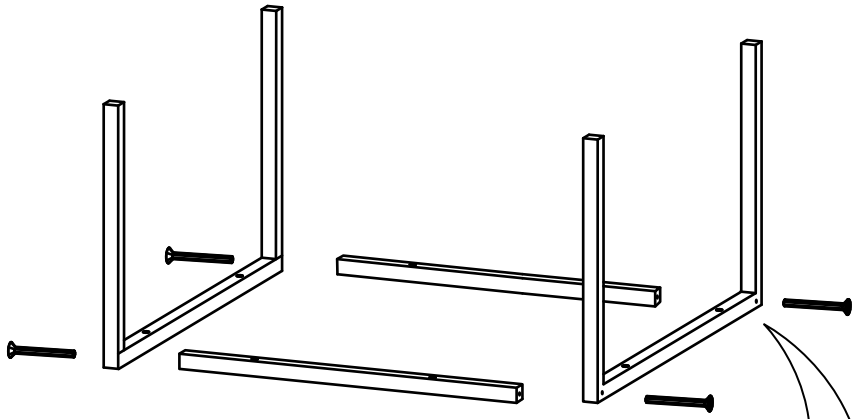

# 2

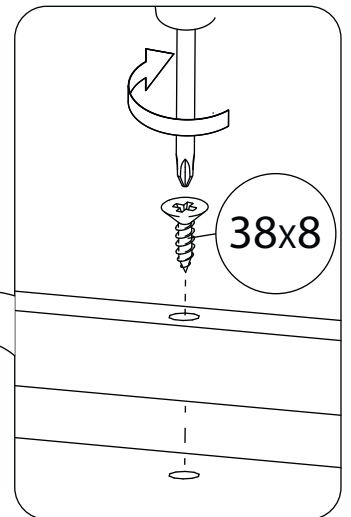
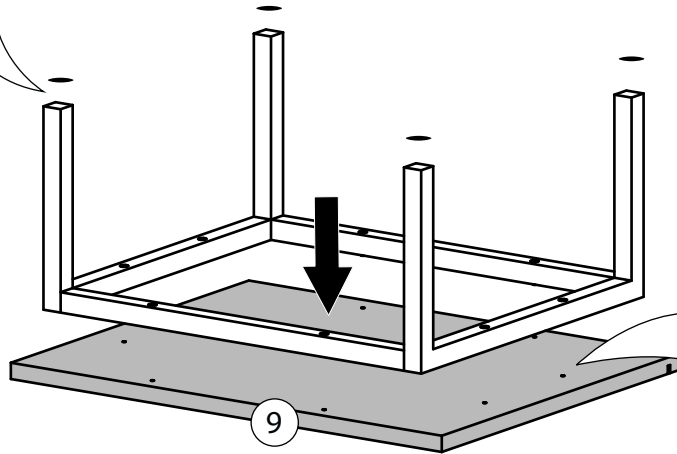
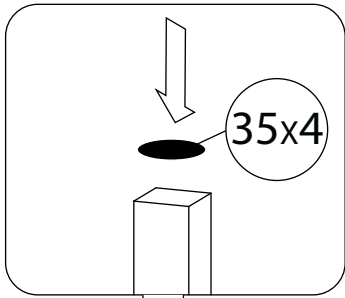

# 3

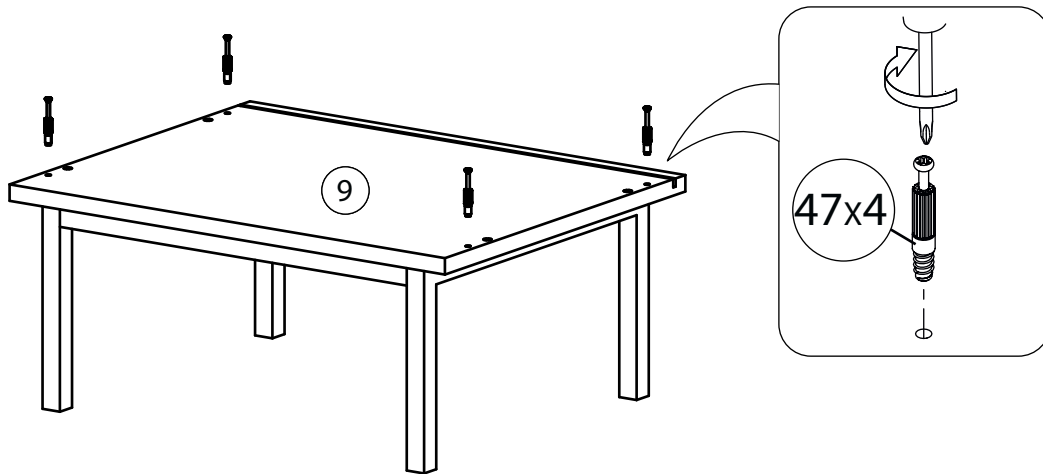

# 4

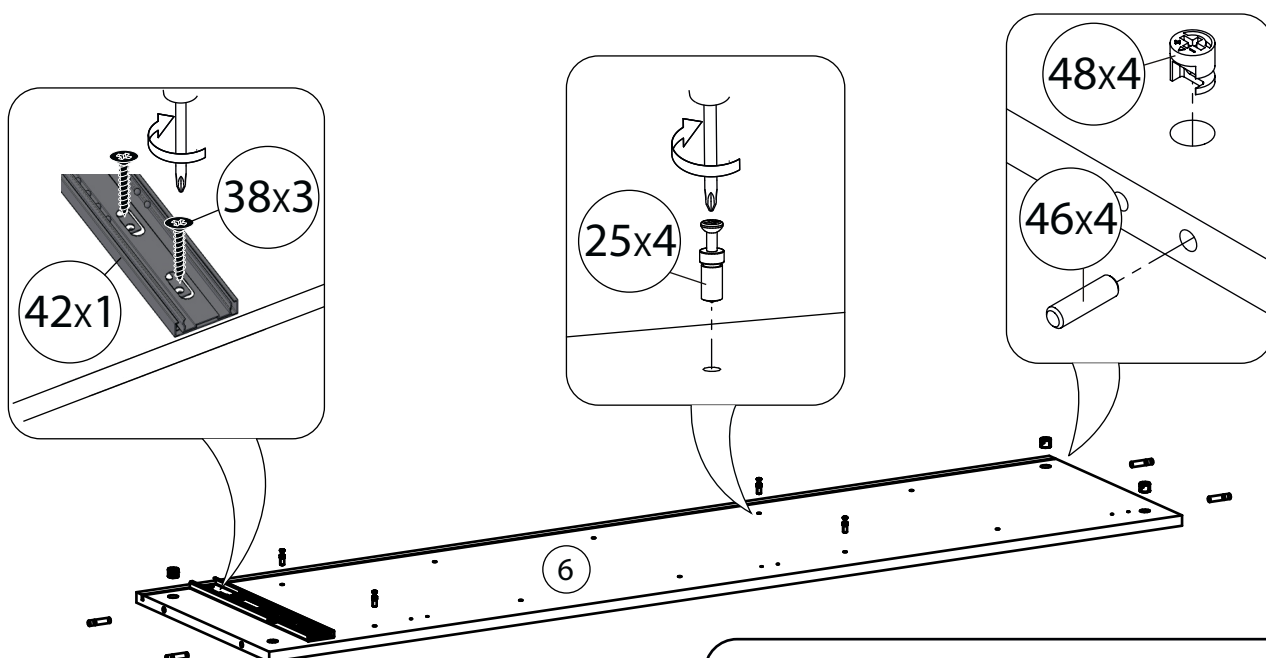

Боковина левая собирается аналогично.

# 5

Горизонталь(11) собирается аналогично.

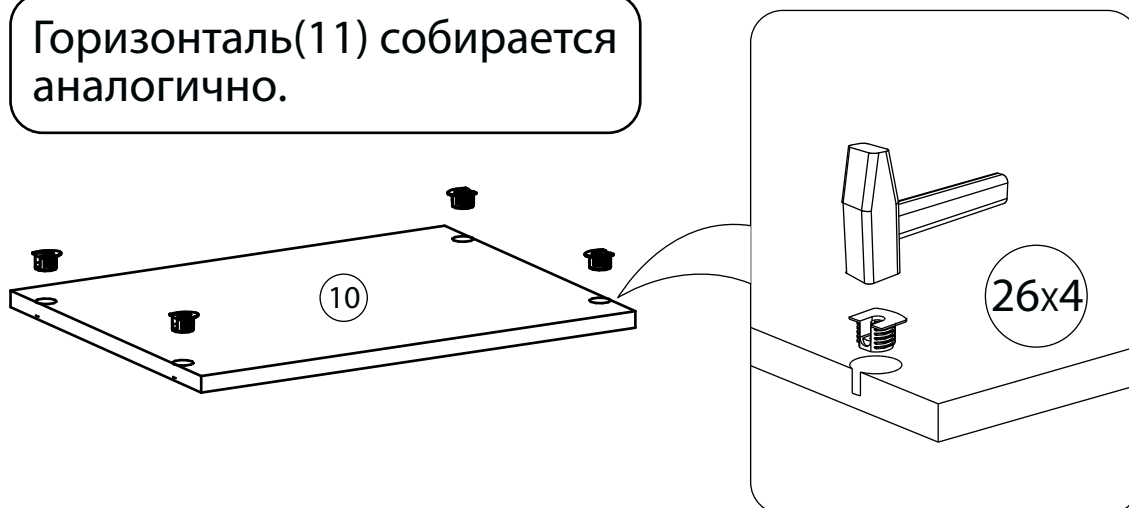

# 6

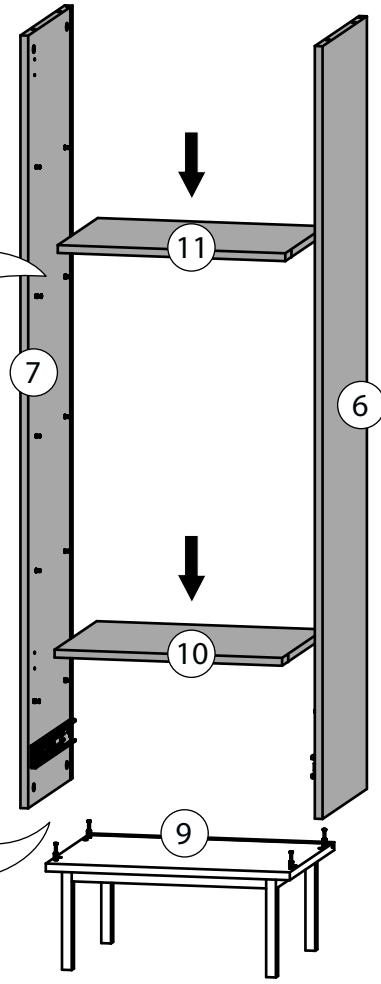
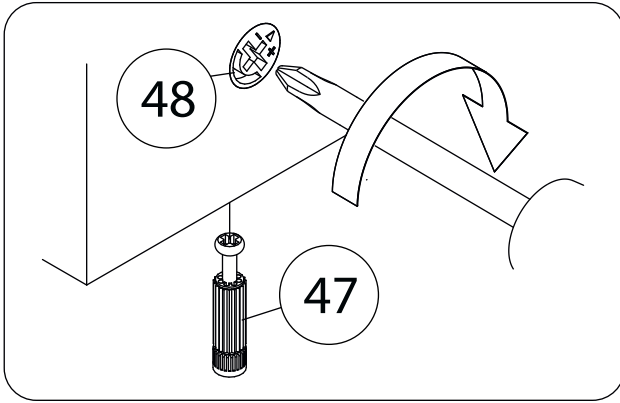
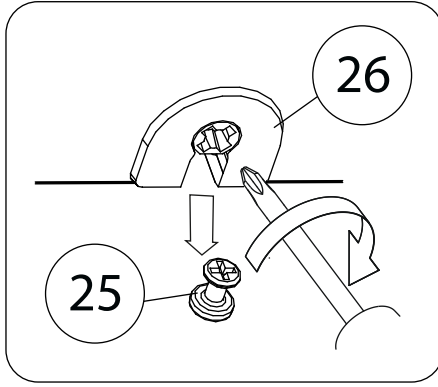

# 7

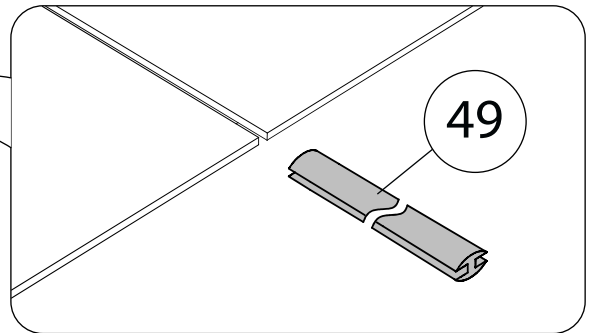
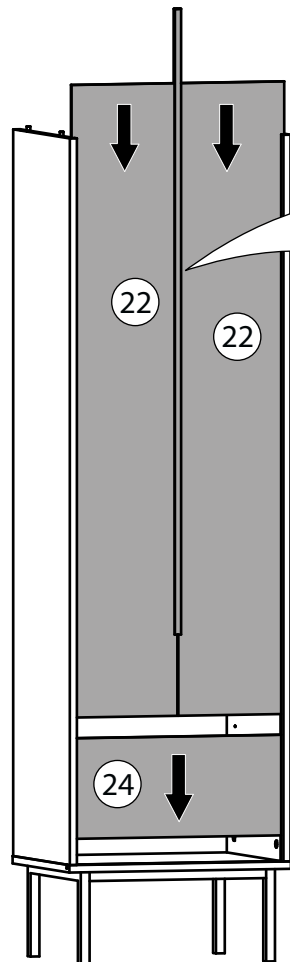

# 8

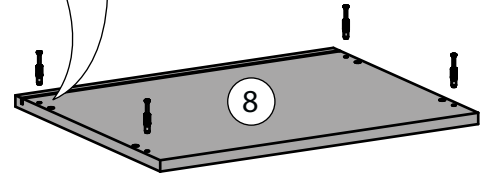
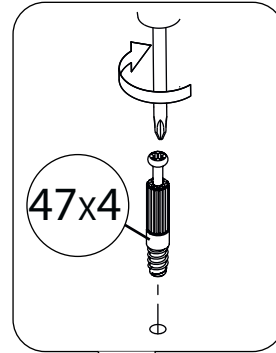
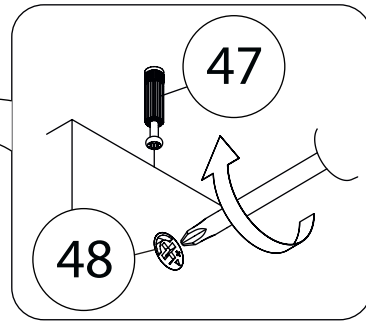
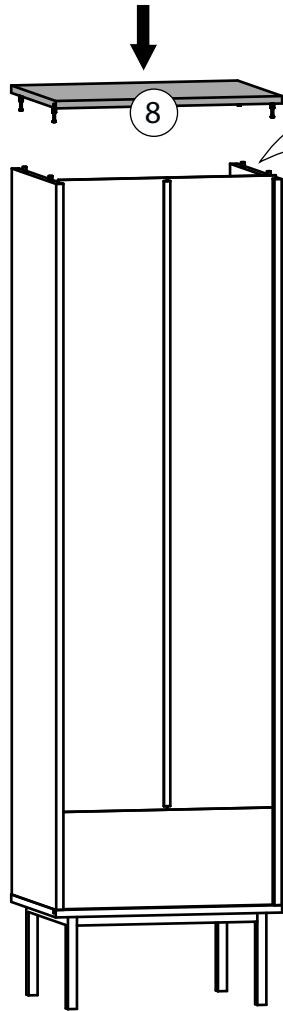
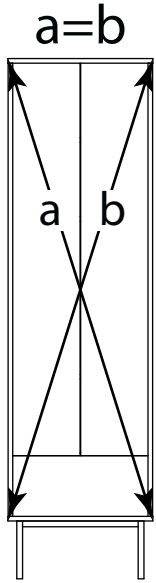

# 9

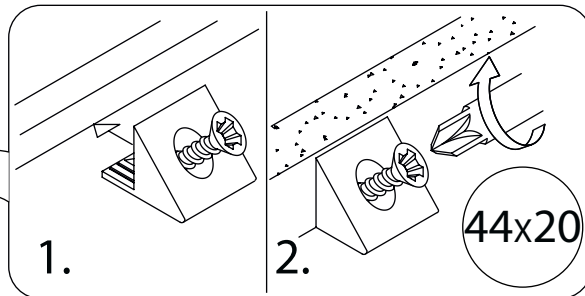
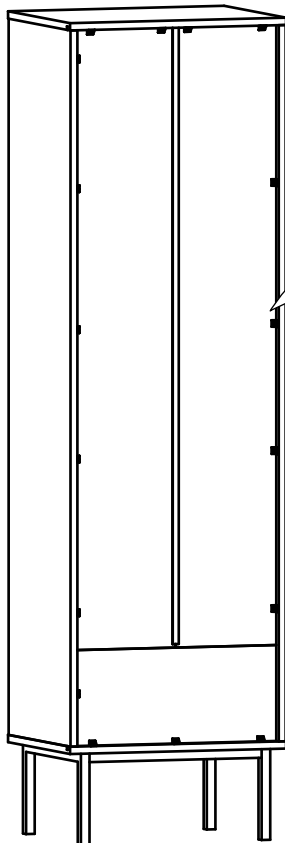



# 10

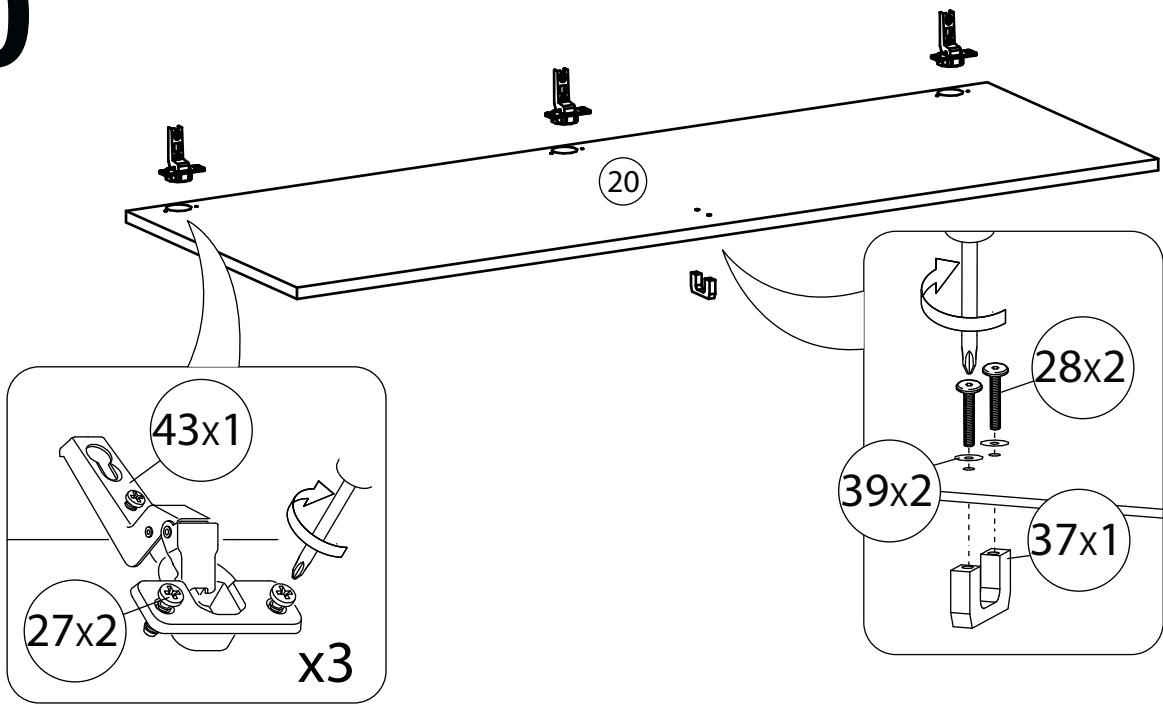

# 11

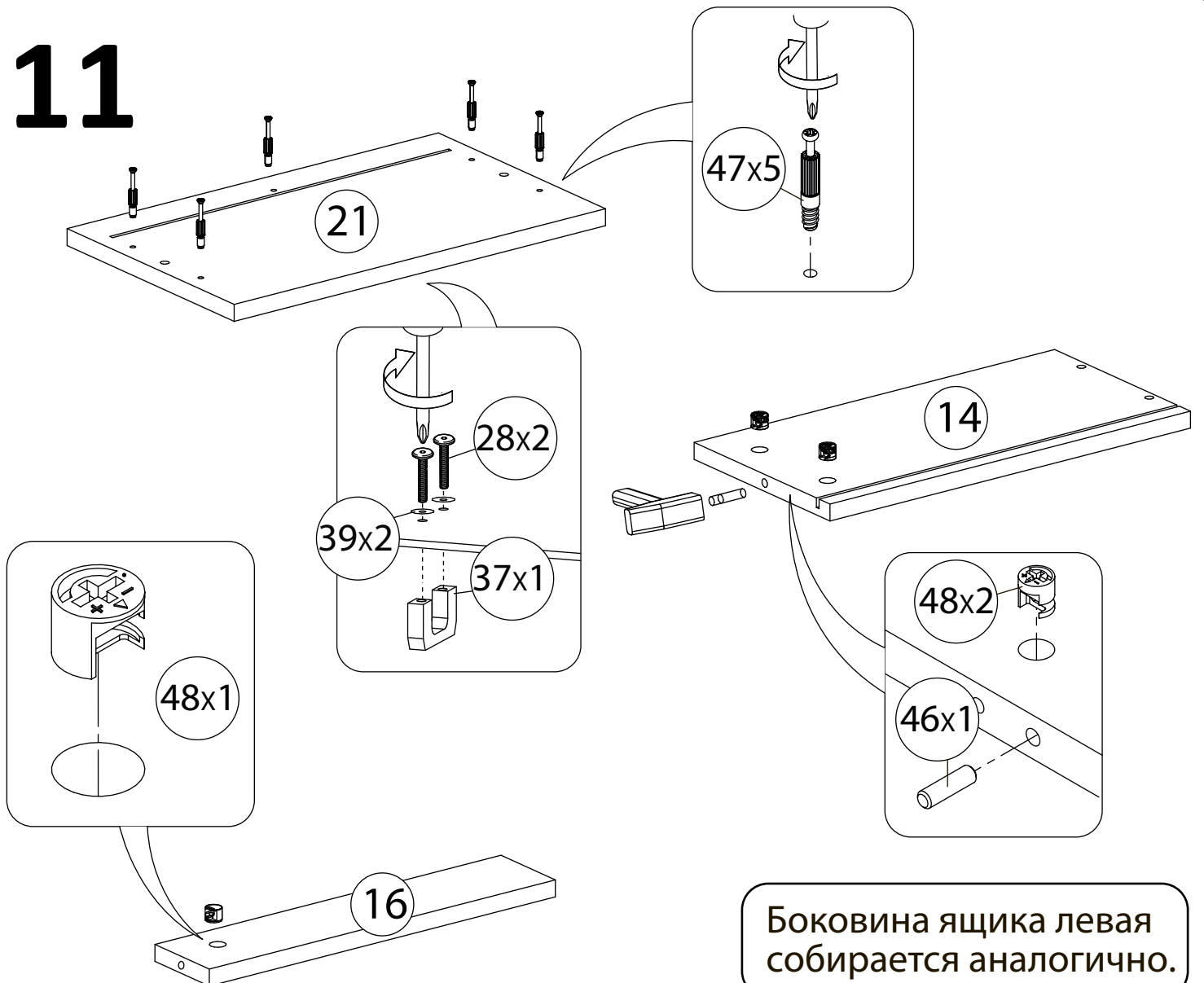

# 12

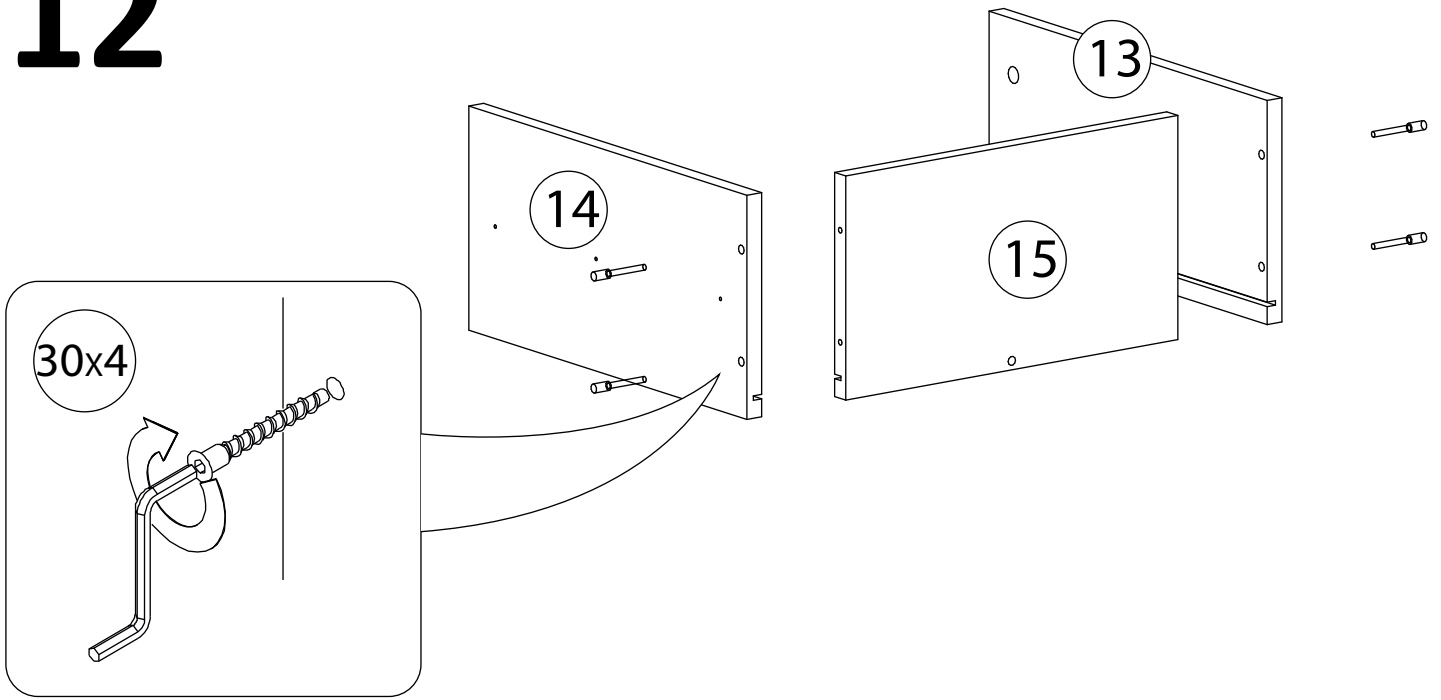

# 13

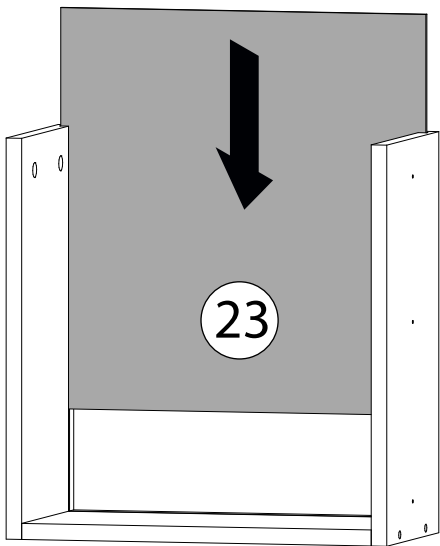

# 14

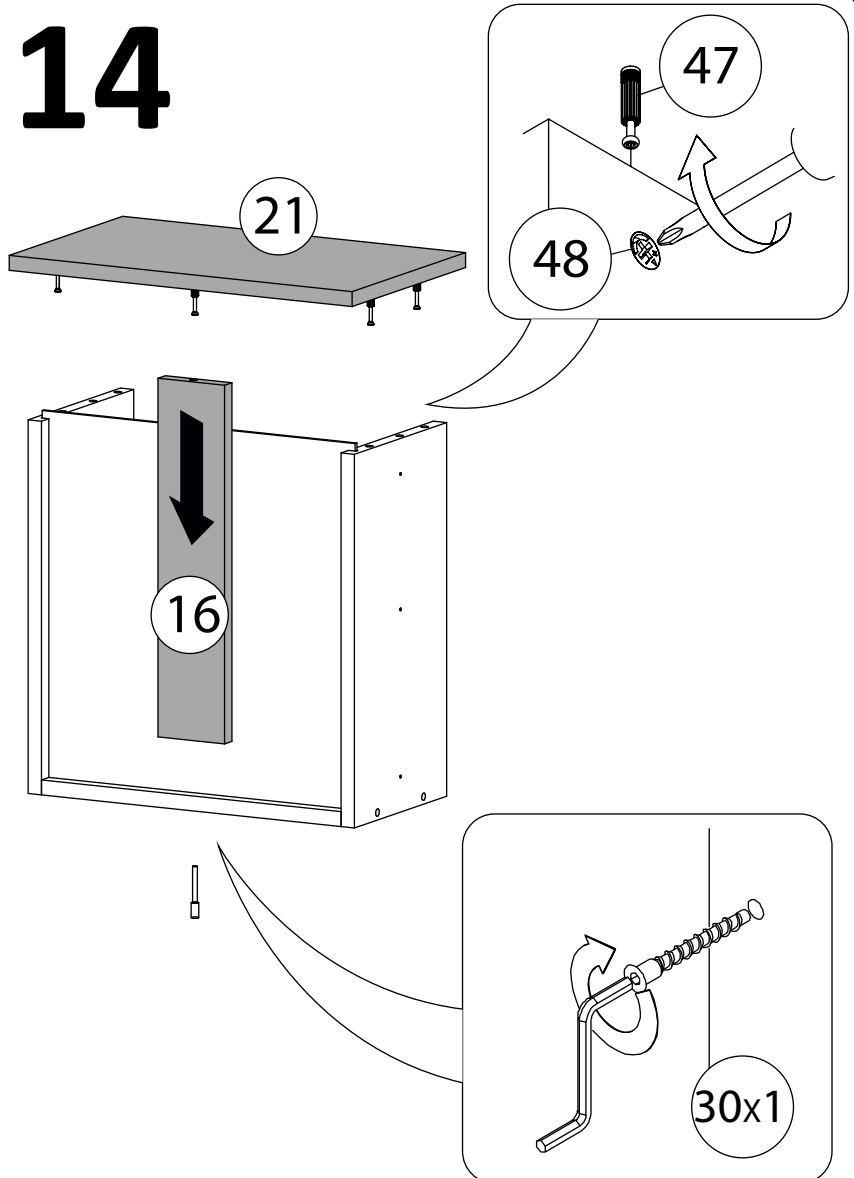

# 15

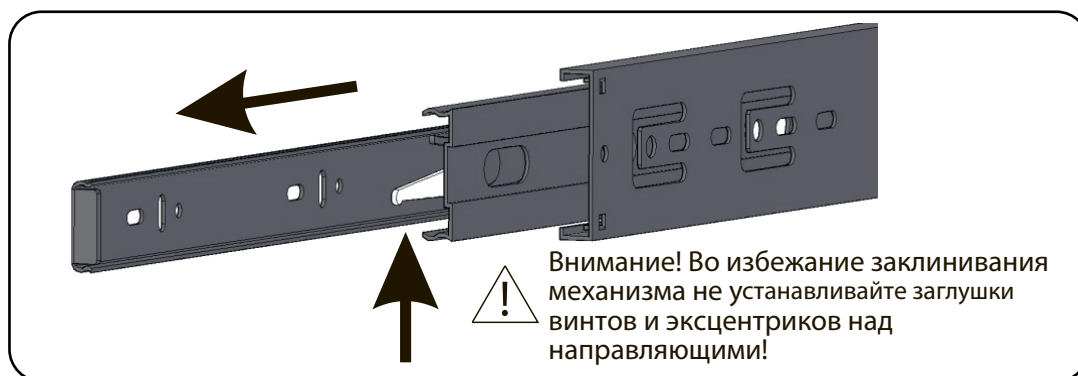
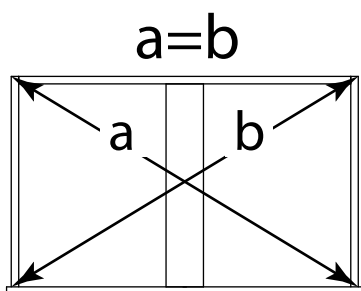
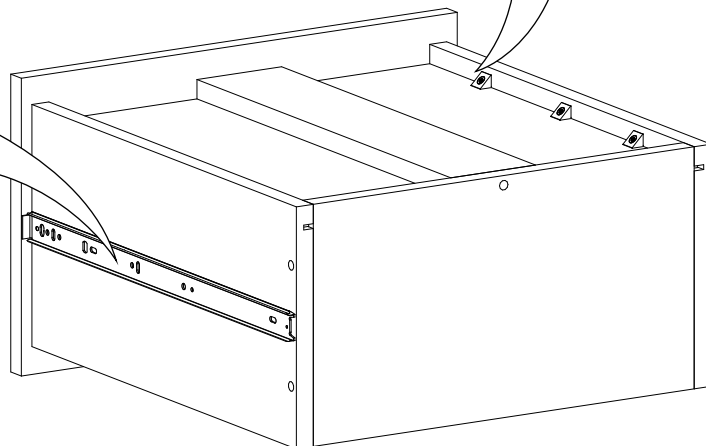
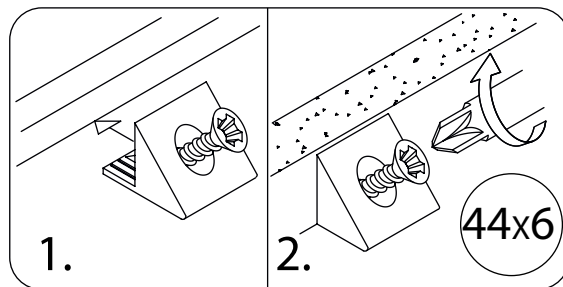
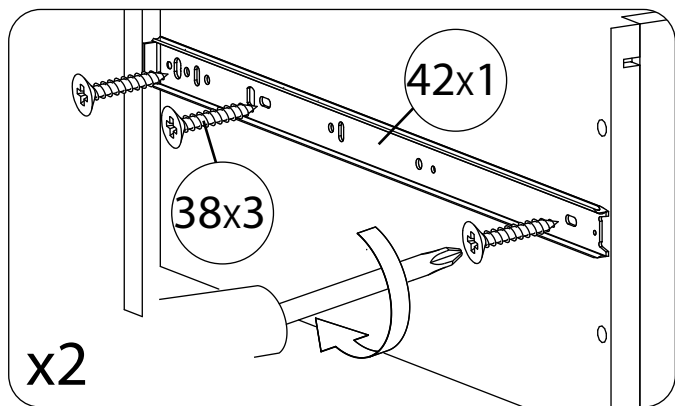

## Схема установки шариковых направляющих.

Для установки шариковых направляющих в изделие необходимо разъединить их на две части. Широкая часть устанавливается на боковую стенку каркаса, а узкая на боковую стенку выдвижного ящика. Разъединение производится путем нажатия на пластиковый рычажок при выдвижении узкой части направляющей (смотри рисунок). Если направляющие крепятся на одной боковине с двух сторон, то саморезы необходимо крепить в разные отверстия направляющей. Для регулировки выкатных ящиков по высоте необходимо крепить узкую часть направляющей через ее овальные отверстия.

# 16

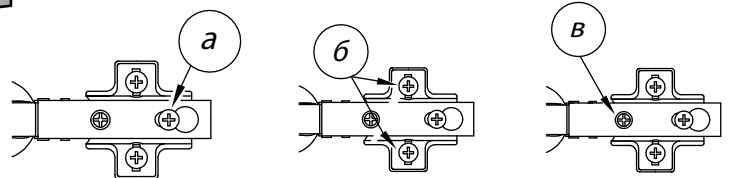
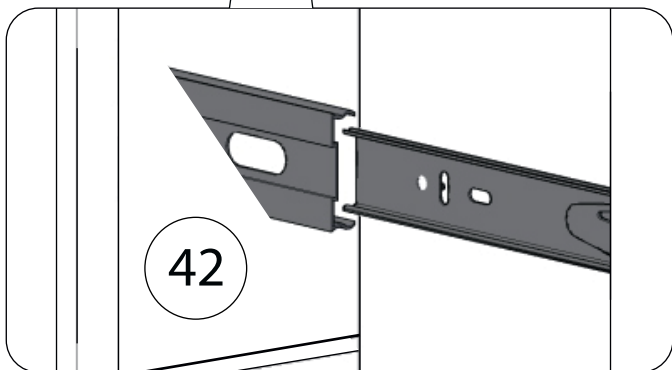
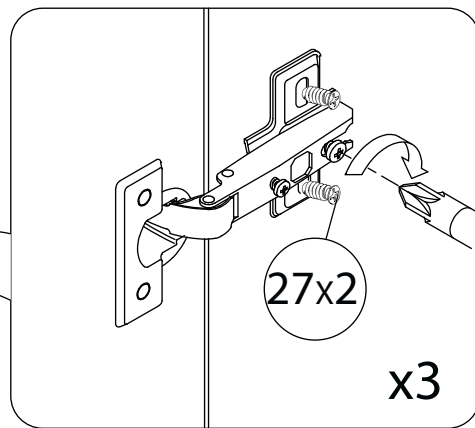
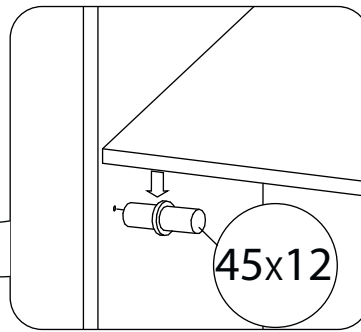
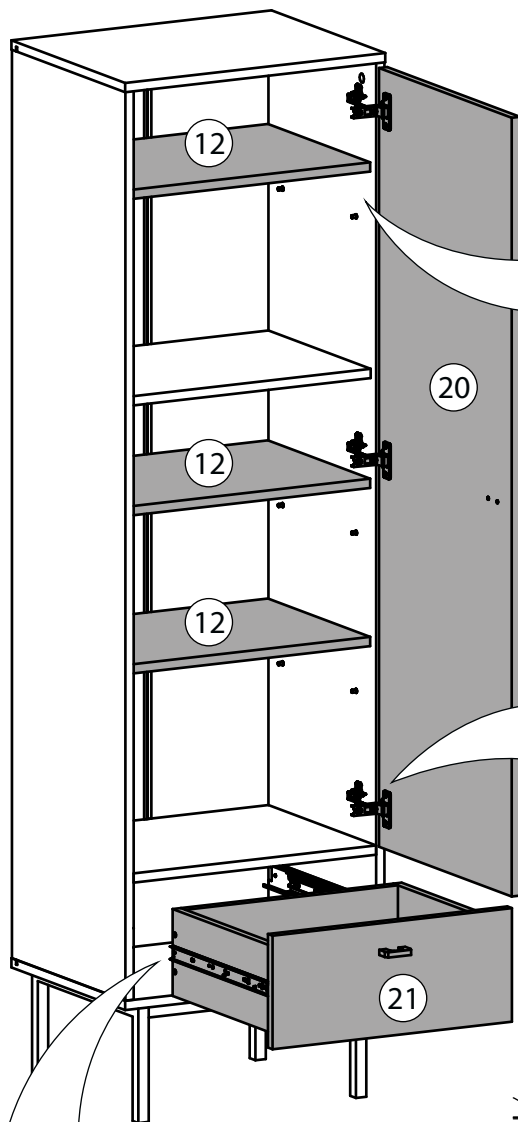

## Регулировка петель

- а** - регулировка расстояния между дверью и корпусом
- б** - регулировка положения двери по-вертикали
- в** - регулировка положения двери по-горизонтали

Внимание! Расположение фасадов будет отличаться для право- и левосторонней сборок. Сверления в деталях позволяют собрать оба варианта, поэтому будьте внимательны и не располагайте фурнитуру в не задействованных в вашем варианте сборки отверстиях.

После установки изделия и регулировки всех механизмов необходимо все отверстия и видимые эксцентрики минификсов закрыть заглушками.