



BOSCH



Стиральная машина и сушилка

WNA14400EU

[пл]

Руководство пользователя и инструкции
по сборке

Новая стиральная машина с сушкой

Поздравляем с приобретением новой стирально-сушильной машины Bosch.

Рекомендуем вам прочитать руководство пользователя и узнать о преимуществах новой стирально-сушильной машины.

Каждое устройство, покидающее наш завод, тщательно проверяется на работоспособность и состояние, чтобы соответствовать высоким требованиям качества устройств Bosch.

Чтобы получить подробную информацию и ознакомиться с предложением нашей продукции, дополнительного оборудования, запасных частей и сервисных услуг, вы можете посетить наш сайт www.boschhome.com или обратиться в сервис.

Если в инструкции по эксплуатации и установке описаны разные модели, см. различия указаны в соответствующих местах.



Перед использованием стирально-сушильной машины прочтите данную инструкцию по эксплуатации и установке!

Принципы презентации

: :Осторожно!

Такое сочетание символа и сигнального слова указывает на потенциально опасную ситуацию. Несоблюдение мер предосторожности может привести к травмам или смерти.

Внимание!

Это сигнальное слово указывает на потенциально опасную ситуацию. Несоблюдение мер предосторожности может привести к материальному ущербу или загрязнению окружающей среды.

Совет/совет

Советы по оптимальному использованию устройства/ полезная информация.

1. 2. 3. / а) б) в)

Отдельные этапы работы обозначены цифрами или буквами.

■ /-

Элементы списка отмечаются маркером или тире.

Содержание

8 Назначение устройства. 4

(Инструкции по технике безопасности. 5	
Дети/другие люди/животные. 5	
Установка. 7	
Эксплуатация. 7	
10 Чистка/обслуживание. 12	

7 Защита окружающей среды 14

Упаковка/использованное устройство. 14	
Экономия энергии и природных ресурсов. 14	
Режим энергосбережения. 15	

5 Настройка и подключение устройства. 15

Стандартные аксессуары. 15	
Инструкции по безопасности. 16	
Монтажная поверхность 17	
Монтаж на основание или пол из деревянных балок. 17	
Установка устройства на кухне. 17	
Устранение транспортных засоров. . . 17	Длина гибкого шланга и кабеля. 19
Водоснабжение 19	Отвод воды 20
Прокачка. 21	Подключение электричества. 22
Перед первым использованием стиральной машины. . . . 23	
Транспорт 23	

* Презентация устройства. 25

Устройство 25	
Панель управления 26	
Панель дисплея 27	

Спредметы для стирки. 28

Подготовка одежды к стирке. 28	
Подготовка выстиранного белья к сушке. 29	
Крахмаливание. 29	
Крашение/отбеливание 29	

Смоющие средства и

Забота. тридцать

Рекомендуемые моющие средства. тридцать

Побзор программы. 31

Программы на выбор. 31	
Таблица настроек сушки 36	

Онастройки по умолчанию

программа. 37

6Темп. (Температура) 37	0
об/мин (Вращение) 37	
сЗавершено через время	
высыхания. 37	

Дополнительные настройки программа. 38

%Цель сушки. 38	T
Предварительная стирка. 38	
МистерМеньше глажки. . . 38	
(SpeedPerfect	

1 Работа устройства. 39

Подготовка устройства. 39	
Выбор программы/включение устройства. 39	
Размещение белья в барабане. 40	
Дозирование и добавление порошка и смягчителя. 40	
Запуск программы. 42	
Безопасный для детей. 42	
Добавление/удаление вещей в/из стирки. 42	
Изменение программы. 43	
Отмена программы 43	Конец программы. 43
Извлечение белья после стирки/выключения машины. 44	

ВОПРОС Настройки устройства. 44

ЧАС Датчики. 45

Система обнаружения
неравномерное распределение
нагрузка 45

2 Чистка и обслуживание. . . 45

Корпус устройства/Панель
управления. 45
Барабан. 46
Удаление накипи. 46
Опорожнение дозатора моющих
средств, очистка дозатора моющих
средств и его корпуса. . 46
Насос заблокирован
отвод воды. 47
Засорен сливной шланг у
сифона. 48
Засорен фильтр в
водопроводе. 48

3 Неисправности и как их исправить
удаление 49

Аварийное открытие. 49
Информация на панели
отображать 50
Неисправности и как их устранить. . . . 51

4 услуга 56

Номер продукта (E-Nr.) и заводской
номер (FD). 56

[Значения энергопотребления. . . . 57

ДЖ Технические данные 58

Р Гарантия Аква-Стоп. 58

8 Судьба устройства

- Устройство предназначено только для домашнего использования.
- Не устанавливайте и не используйте устройство в местах, подверженных воздействию минусовой температуры, или на открытом воздухе. Существует риск повреждения устройства, если оставшаяся вода замерзнет. Замерзшие шланги могут порваться/лопнуть.
- Прибор можно использовать только для домашней стирки вещей, которые можно стирать в машине или шерстяных тканей, которые можно стирать вручную (см. этикетку на изделии). Запрещается использовать устройство не по назначению.
- Прибор можно использовать только для сушки и освежения домашнего белья, состоящего из вещей, выстиранных в воде и пригодных для сушильной машины. барабан (см. этикетку на данном агрегате). Запрещено использовать устройство не по назначению.
- Устройство предназначено для работы с водой. водоснабжение и использование имеющихся в продаже моющих средств и смягчителей (предназначенных для стиральных машин). автоматический).
- Устройство предназначено для использования на высоте до 4000 м над уровнем моря.

Прежде чем включить устройство:

Проверьте его на наличие видимых повреждений. Не используйте устройство, если оно повреждено. В случае возникновения каких-либо проблем обратитесь к своему специализированному дилеру или в нашу службу поддержки клиентов.

Пожалуйста, прочитайте и следуйте инструкциям по эксплуатации и установке, а также любой другой информации, прилагаемой к устройству.

Вам следует сохранить эту документацию для дальнейшего использования или для использования будущим владельцем.

(инструкции безопасность

Следующая информация и предупреждения по технике безопасности предназначены для сведения к минимуму риска травм и материального ущерба, находящегося в вашем окружении.

Тем не менее, важно принять меры профилактические и соблюдайте соответствующую осторожность при сборке, обслуживании, очистке и использовании устройства.

Дети/другие люди/домашние животные**::Предупреждение****Риск потерять жизнь!**

Дети и другие лица, которые не способны оценить риски, связанные с использованием прибора, могут получить травмы или оказаться в опасной для жизни ситуации. Поэтому помните:

- Это устройство может использоваться детьми старше 8 лет и люди со сниженным уровнем физические способности, сенсорный или психические, а также люди без опыта или знания о безопасном использование устройства при условии, что они понимают потенциальные риски риски, связанные с использованием этого устройства.
- Детям нельзя разрешать играть с этим устройством.
- Не позволяйте детям чистить или использовать обслуживание устройства без присмотра взрослых.
- Не подпускайте к устройству детей младше 3 лет и животных.
- Не используйте детей или лиц, которые не могут оценить риски без присмотра. оставайся рядом устройства.

::Предупреждение

Риск потерять жизнь!

Дети могут застрять в устройствах и оказаться в опасной для жизни ситуации.

- Не размещайте прибор за дверцей, так как это может затруднить открытие дверцы прибора или сделать невозможным их открытие вообще.
- Когда срок службы устройства подходит к концу рабочем состоянии, выньте вилку из розетки. **До** отрезание кабеля электропитания, а затем разрушите замок на дверце устройства.

::Предупреждение

Опасность удушья!

Если детям разрешить играть с упаковкой/фольгой или ее частями, они могут обернуть ее вокруг себя или натянуть на голову и задохнуться.

Держите упаковку/фольгу или ее части в недоступном для детей месте.

::Предупреждение

Риск отравления!

Моющие средства и средства для обработки тканей могут стать причиной этого.

отравление при употреблении.

В случае аварии проглотить, обратитесь к врачу. Моющие средства и средства для стирки следует хранить в недоступном для детей месте.

::Предупреждение

Раздражение глаз/кожи!

Контакт с моющими средствами и смягчителями может вызвать раздражение глаз или кожи.

Если моющее средство или препарат для ткани попал в глаза/кожу, тщательно промойте глаза/кожу. Моющие средства и средства для стирки следует хранить в недоступном для детей месте.

Монтаж

::Предупреждение

Опасность поражения электрическим током/пожара/материального ущерба/повреждения устройства! Если устройство установлено неправильно, может возникнуть опасная ситуация. Убедись в том, что:

- Напряжение в розетке соответствует напряжению указано на устройстве (идентификационная табличка). Требуемые уровни нагрузки и защита предохранитель указаны на паспортной табличке.
- Прибор не должен получать питание от внешнего отключающего устройства, например таймера, или подключаться к цепи, которая постоянно включается и выключается от сети электропитания.
- Сетевая вилка и розетка с защитным штырем соответствуют друг другу, а заземление выполнено правильно сделано.
- Сечение кабеля при установке соответствующее.

- Должен быть свободный доступ к сетевой вилке уверен в любое время. Если это невозможно, для обеспечения соблюдения соответствующих правил техники безопасности постоянно подключенный

переключатель (2-полюсный переключатель), соответствующий правила, касающиеся электрические установки.

- Если используется стационарный миниатюрный автоматический выключатель, используйте только этот переключатель у него есть следующее обозначение: С. Наличие этой маркировки является единственным способом гарантировать соответствие всем применимым нормам.

::Предупреждение

Опасность поражения электрическим током/опасность возгорания/опасность материального ущерба/опасность устройства!

Если бы был кабель для подключения к электросети модифицированы или претерпели повреждение, возможно, это привести к поражению электрическим током, короткому замыканию или возгоранию из-за перегрева. Шнур питания не перекручен, не сдавлен и не поврежден. модифицирован и не вступает в контакт с каким-либо источником тепла.

:: Предупреждение

Опасность возгорания/опасность материального ущерба/повреждения устройства!

Использование удлинителей или разветвителей может привести к пожару.

перегрев или короткое замыкание.

Подключите устройство непосредственно в правильно установленную заземленную розетку. Не используйте удлинители, разветвители или многорозеточные удлинители.

:: Предупреждение

Риск для здоровья/риск материального ущерба/повреждение устройства!

- Во время использования устройство может вибрировать или двигаться, что потенциально возможно привести к травмам или материальному ущербу. Установите устройство на очистите, ровную и твердую поверхность с помощью уровня, а затем закрепить ровное положение с помощью вставных вставок подставки.

- На случай, если вы зацепите один из выступающих элементы устройства (например, двери), чтобы поднять устройство или его смещений, такой элемент может отсоединиться и вызвать травму. Не хватайтесь за выступающие части устройство для его перемещения.

:: Предупреждение

Опасность травм!

- Устройство очень тяжелое. Поднятие может привести к повреждать. Не бери это устройства независимо.
 - В р с и ☞ Он имеет острые края, которые могут вызвать увечье рука. Не держите устройство за острые края. Поднимайте их только в защитных перчатках.
 - Д ж е е электрические провода или кабели не Если они проложены неправильно, вы можете споткнуться о них и получить травму. Проложите кабели и кабели так, чтобы о них не было опасности споткнуться.

Внимание!**Материальный ущерб/
повреждение устройства**

- Если уровень воды слишком высокий или слишком низкий, устройство может работать неправильно, что может нанести урон материал или повреждение устройства.
Убедитесь, что вода подается под давление мин. 100 кПа (1 бар) и не более 1000 кПа (10 бар).
- **Д** **ж** **е** **л** **и** **в** **е** **с** **е**
водоснабжение было изменено или повреждено, это может привести к повреждению материал или повреждение устройства.
Шланги подачи воды нельзя перекручивать, сдавливать, видоизменять или обрезать.
- **з** **с** **и** **е** **с**
подключение прибора к источнику воды других марок может привести к повреждению материал или повреждение устройства.
Используйте только шланги **снабжен чем то устройство или оригинальные шланги запасные части, предназначенные для данного устройства.**
- **Устройство есть обеспечено вовремя транспорт с использованием запорные устройства. Если перед использованием устройства замки, использованные при транспортировке, не сохранятся удалит, возможно это нанести урон устройства. Перед первым использованием устройства снимите все транспортировочные фиксаторы. Обязательно держите замки отдельно транспорт. Если устройство снова будет перевезено, для чтобы не повредить его, пожалуйста, сделайте это еще раз установить замки на транспорт.**

Услуга

:::Предупреждение

Опасность взрыва/ пожара!

Белье, контактировавшее с растворителями, маслом, воском, средствами для удаления воска, краской, жиром или пятнами, может стать причиной пожара при сушке в машине или стать причиной взрыва машины. Поэтому помните:

- Перед сушкой в машине
Тщательно промойте белье теплой водой с моющим средством.
- Не кладите в прибор вещи, подлежащие сушке, если они не были предварительно выстираны.
- Не используйте этот прибор, если для его чистки использовалось белье, промышленные средства ХИМ.

:::Предупреждение

Опасность взрыва/ пожара!

- Постиранные вещи, обработанные химикатами, чистящие средства, содержащие растворители, например средства для удаления ржавчины, растворители для уборка, поза риск взрыва в барабане. Перед стиркой в машине тщательно промыть промывной водой вещи.
- Ни что из этого все может случиться воспламениться во время сушки или даже привести к возгоранию или взрыву устройства. Уберите из карманов одежды зажигалки и спички.
- Даже если в воздухе рядом с устройством находится мелкий уголь или мука, это может привести к взрыву. Убедитесь, что область вокруг устройства чистая, когда оно находится в движении.

:::Предупреждение

Опасность возгорания/опасность материального ущерба/повреждения устройства!

Если программа останется прерывание до окончания цикла сушки препятствует правильному охлаждению белья, что может привести к возгоранию белья или повреждению имущества или имущества.

повреждение устройства.

- Во время последней части цикла сушки белье в барабане не нагревается (цикл охлаждения). Это служит для того, чтобы белье оставалось при температуре, предотвращающей его повреждение.
- Не выключайте устройство до завершения цикла сушки, если только все предметы не вынуты из барабана и не разложены (для отвода тепла).

::Предупреждение
Риск отравления!

Токсичные пары могут выделяться чистящими средствами, содержащими растворители, например, чистящий растворитель. Не используйте средства для чистящие средства, содержащие растворители.

::Предупреждение
Опасность травм!

- Если облокотиться/сидеть на открытой дверце прибора, это может привести к опрокидыванию устройства и стать причиной травмы. Не опирайтесь на открытую дверцу устройства.
-  час о падение на устройство может привести к поломке верхней части и травмам. Не наступайте на устройство.

- Если вы доберетесь до вращающегося барабана, вы рискуете получить травму. Подождите, пока барабан перестанет вращаться.

::Предупреждение
Опасность ожогов!

При стирке при высоких температурах существует риск ожога из-за контакта с горячим раствором воды и моющего средства (например, при сливе горячего раствора в раковину).

Не погружайте руки в горячую воду и раствор моющего средства.

::Предупреждение
Раздражение глаз/кожи! Моющие средства и средства для стирки тканей могут разбрызгиваться, если кювета для моющих средств остается открытой во время работы машины.

Если моющее средство или препарат для ткани попал в глаза/кожу, тщательно промойте глаза/кожу. В случае случайное проглатывание, обратитесь к врачу.

Внимание!

Материальный ущерб/ повреждение устройства

- Если количество белья в машине превышает ее вместимость, она может работать неправильно или привести к повреждению материал или повреждение устройства.

Не превышайте лимит емкость для сухого белья.

Убедитесь, что вы не превышаете лимиты указан для

индивидуальные программы.

- **п и ж к и л в б** Поролон может деформироваться и плавиться во время использования.

сушка в аппарате.

Не сушите в устройстве предметы, содержащие пенопласт или поролон.

- **В л и н и е н** соответствующий количество моющего или чистящего средства для устройства возможно нанести урон материал или повреждение устройства. Используйте моющие средства/смягчители согласно инструкции продюсерский.

Чистка/обслуживание

⚠ Предупреждение

Риск потерять жизнь!!

Устройство работает от электричества. Контакт с частями, находящимися под напряжением, означает риск поражения электрическим током. Поэтому помните:

- Выключите устройство. Отключите устройство от блок питания (вытащите вилку).
- Никогда не беритесь за вилку мокрыми руками.
- Вынимая вилку из розетки, всегда держитесь за вилку, а не за кабель, так как

в противном случае это может привести к повреждению кабеля.

- Не вносите технические изменения в устройство или его компоненты.
- Любой ремонт или другие работы на устройстве следует выполнять только в нашем сервисном центре или у электрика. То же самое относится и к замене электрического кабеля (если необходимый).
- Запасные электрические кабели можно заказать в наша точка зрения услуга.

::Предупреждение**Риск отравления!**

Токсичные пары могут выделяться чистящими средствами, содержащими растворители, например, чистящий растворитель. Не используйте средства для чистящие средства, содержащие растворители.

::Предупреждение**Риск поражения электрическим током/материального ущерба/повреждение устройства!**

Попадание влаги в устройство может привести к короткому замыканию.

Не используйте тряпку для чистки устройства.

Мойка высокого давления, пароочиститель, шланг или паровой пистолет.

::Предупреждение**Риск для здоровья/риск материального ущерба/повреждение устройства!**

Использование запасных частей и аксессуаров других марок опасно и может нанести урон здоровью, материальному ущербу или повреждению устройства. В целях безопасности используйте только оригинальные детали запчасти.

Внимание!**Материальный ущерб/повреждение устройства**

Чистящие средства и средства для пропитки ткани (например, пятновыводители, спреи для предварительной стирки и т. д.) могут вызвать повреждения при контакте с поверхностями устройства. Поэтому помните:

- Чтобы такие средства не соприкасались с поверхностью устройства.
- Очищайте устройство только водой и влажной тряпкой.
- Удалить немедленно все моющие средства, разбрызгиватели и др. другие вещи.

7 Защита окружающей среды

упаковка/использованный устройство

) Данное устройство маркировано в соответствии с Директивой Европейского Союза 2012/09/EU и Закона Польши от 11 сентября 2015 г. «Об отходах электрооборудования и электронный» («Законодательный вестник» от 23 октября 2015 года, поз. 11688) символ перечеркнутого контейнера для мусора. Такая маркировка сообщает о том, что данное оборудование по истечении срока его использования нельзя утилизировать вместе с другими бытовыми отходами. Пользователь обязан передать его лицу, занимающемуся сбором отходов электрооборудования. электронный. Те, кто осуществляет сбор, включая местные пункты сбора, магазины и муниципальные образования, создают соответствующую систему, позволяющую вернуть это оборудование. Правильный Обращение с отходами электрического и электронного оборудования помогает избежать последствий, вредных для здоровья человека и окружающей среды, возникающих в результате присутствия опасных компонентов и неправильного использования.

хранение и обработка такого оборудования.

Экономия энергии я природные ресурсы

Следуя этим советам, ваш прибор будет потреблять меньше электроэнергии и воды.

Вам следует выбирать программы с более низкими температурами и максимальным использовать возможности устройства ~ *Страница 31*.

- Потребление энергии и воды оптимально.

Используйте настройки программы экономии.

- После изменения настроек используемой в данный момент программы на дисплее отображается прогнозируемое потребление мультимедиа.

Добавьте моющее средство ~ *Страница 30* в зависимости от степени загрязнения вещей.

- Для более легких или нормальных загрязнений требуется меньше моющего средства. Следуйте количествам, рекомендованным производителем моющего средства.

Уменьшите температуру стирки для слабо и нормально загрязненных вещей.

- При более низких температурах устройство потребляет меньше энергии. Для более легких и обычных загрязнений достаточно температуры стирки ниже указанной на этикетке.

Если после стирки белье сушится в сушильной машине, скорость отжима следует установить на максимальную.

- Чем суше белье, тем короче продолжительность программы сушки. Более высокая скорость отжима снижает влажность белья и увеличивает шум при отжиге.

Стирка без функции предварительной стирки.

- Стирка с функцией предварительной стирки увеличивает продолжительность программы и увеличивает потребление энергии и воды.

Устройство имеет функцию непрерывной автоматической регулировки нагрузки.

- В зависимости от типа ткани и допустимого веса загрузки функция непрерывной автоматической регулировки загрузки оптимизирует расход воды и продолжительность стирки. программа.

Режим энергосбережения

Если устройство не используется в течение длительного времени (около 5 минут), оно автоматически переходит в энергосберегающий режим, подсветка дисплея выключается раньше. начало и конец программы, мигает ~ (индикатор кнопки И). Коснитесь любого места панели дисплея, чтобы активировать подсветку дисплея.

Режим энергосбережения не следует включать во время работы программы.

5 Настройка я связь устройства

Стандартные аксессуары

Кончик: Убедитесь, что устройство не было повреждено во время транспортировки. Никогда не используйте поврежденное устройство. В случае каких-либо замечаний обращайтесь в компанию, у которой было приобретено устройство, или в нашу службу послепродажного обслуживания.

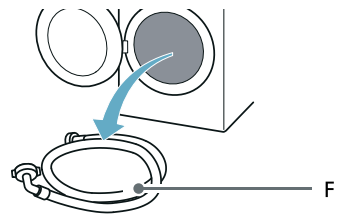
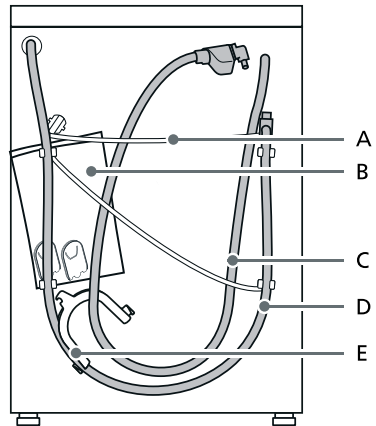

- И** Силовой кабель
- Б** Сумка:
- Инструкция по эксплуатации и сборке
 - Каталог с расположением точек обслуживания*
 - Гарантия*
 - Приложение к руководству по эксплуатации и монтажу*
 - Заглушки на отверстия после снятия крепежа транспорт
 - Инструкции по установке приложения Home Connect
- С** Шланг подачи воды в моделях «Аква-Стоп»
- Д** Сливной шланг Колено для
- Э** крепления сливного шланга*
- Ф** Наливной шланг холодной воды на стандартных моделях/моделях Aqua-Secure.
- * В зависимости от модели

Кроме того нужен хомут (диаметр 24 – 40 мм, есть в магазинах

специалист) для подсоединения шланга слива воды к сифону.

Полезные инструменты

- Уровень для выравнивания устройства
- Ключ от:
 - WAF13 для откручивания транспортных креплений, т.е.
 - WAF17 для выравнивания ножек устройства

Инструкции по технике безопасности

⚠: Предупреждение

Опасность травм!

- Устройство очень тяжелое. Будьте осторожны при подъеме/транспортировке устройства.

- Если устройство поднимается за выступающие элементы (например, дверь устройства), эти детали могут отломиться и причинить травму.

Не поднимайте устройство за выступающие части.

- Если шланги и силовые кабели проложены неправильно, существует риск спотыкания или поражения электрическим током. Располагайте шланги и кабели таким образом, чтобы исключить риск споткнуться о них.

Внимание!

Повреждение устройства

Замерзшие шланги могут порваться/лопнуть.

Не устанавливайте устройство в местах, где существует риск понижения температуры ниже 0°C.

Внимание!

Ущерб, причиненный пролитой водой

Шланг подачи воды и места подключения слива воды находятся под высоким давлением. Во избежание утечек или повреждений вызвано пролитой водой, следуйте инструкциям в этом разделе.

Советы

- Помимо описанных здесь рекомендаций по безопасности, у вашего местного поставщика воды и электричества могут быть особые требования безопасности.
- В случае сомнений поручите подключение устройства специалисту.

Монтажная поверхность

Кончик: Устройство должно располагаться ровно и устойчиво, чтобы оно не могло двигаться.

- Почва, на которой установлено устройство, должна быть твердой и ровной.
- Мягкие полы/ковры или полы с ковровым покрытием не являются подходящими поверхностями.

Установка на основание или пол из деревянных балок

Внимание!

Повреждение устройства

Устройство может «блуждать» и падать во время отжима. Ножки устройства необходимо закрепить монтажными кронштейнами. Номер заказа WMZ 2200,

WX 975600, CZ 110600, Z 7080X0.

Кончик: Устройство следует размещать на перекрытиях из деревянных балок:

- в углу, если можно
- на водонепроницаемой деревянной доске (толщиной не менее 30 мм), прикрученной к полу.

Установка устройства на кухне

⚠: Предупреждение

Риск потерять жизнь!

При прикосновении к частям, находящимся под напряжением, существует риск поражения электрическим током.

Не снимайте крышку устройства.

Советы

- Требуемая ширина ниши – 60 см.
- Устанавливайте прибор только под цельную, надежно закрепленную столешницу. Прикреплены к соседним шкафам.

Удаление засоров транспорт

Внимание!

Повреждение устройства

- При транспортировке устройство фиксируется замками. Если не снять транспортировочные фиксаторы, устройство может быть повреждено при включении.

Перед первым использованием устройства убедитесь, что все транспортировочные фиксаторы сняты. Храните замки в надежном месте.

- Чтобы предотвратить повреждение устройства при его транспортировке в другое место, заранее установите транспортировочные замки.

Кончик: Винты, свернутые вместе с втулками, следует хранить в надежном месте.

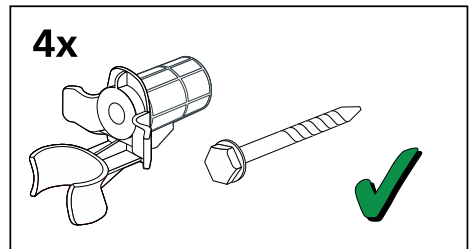

1. Снимите шланги с держателей.

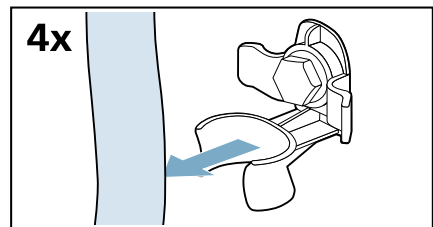

2. Отвинтите и снимите все четыре винта транспортного крепления.

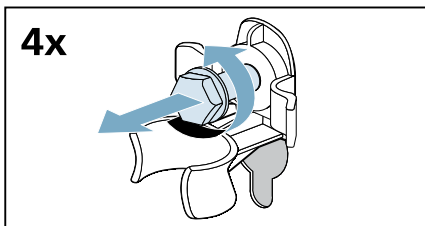

а) Извлеките сетевой кабель из держателей.

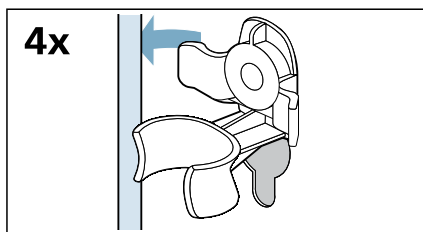

б) Снимите втулки.

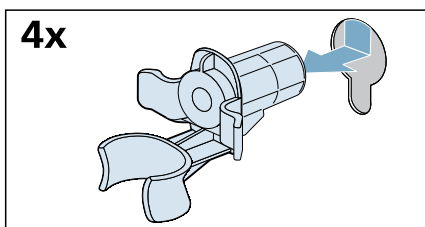

3. Наденьте элайнеры.

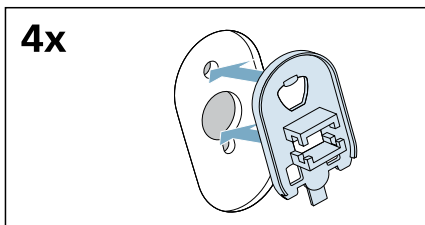

4. Надежно зафиксируйте крышки на месте, нажав на защелки.

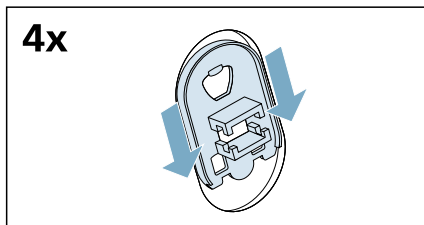

Длина кабеля гибкий и кабельный

Разъем слева

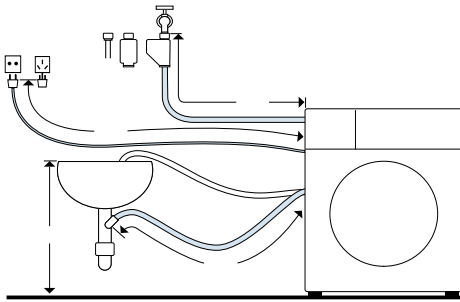

(~135 см
0~150 см
8~90 см
@60см~100см

или

Правый разъем

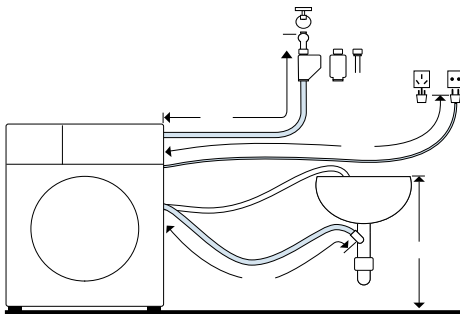

(~90 см
0~195 см
8~135 см
@60см~100см

Совет: Следующие аксессуары можно приобрести в сервисных центрах или специализированных магазинах:

- Удлинитель для системы «Аква-Стоп» или шланг подачи холодной воды (ок. 2,50 м); номер каталога. WMZ2381
- Более длинный наливной шланг (около 2,20 м) для стандартной модели.

Водоснабжение

⚠ Предупреждение

Риск потерять жизнь!

При прикосновении к частям, находящимся под напряжением, существует риск поражения электрическим током.

Не погружайте предохранительный клапан Аква-Стоп* в воду (внутри находится электрический клапан).

*в зависимости от модели

При подключении устройства соблюдайте следующие правила:

Советы

- В устройство следует подавать только холодную воду.
- Не подключайте устройство к крану с горячей или холодной водой. безнапорный котел для нагрева воды.
- Не используйте не новый шланг подачи воды. Используйте шланг, входящий в комплект поставки устройства или приобретенный у специализированного дилера.
- Шланг подачи воды нельзя модифицировать или обрезать (в противном случае его прочность ухудшится).
- Резьбовые соединения следует затягивать только вручную. Если слишком сильно затянуть резьбовые соединения с помощью инструмента (плоскогубцев), можно повредить резьбу.

Оптимальное давление воды в водопроводной сети

По меньшей мере 100 кПа (1 бар)

Максимум 1000 кПа (10 бар)

При открытом водопроводном кране расход воды составляет не менее 8 л/мин.

Если давление воды выше указанного, необходимо установить редуциционный клапан.

Связь

1. Подсоедините шланг подачи воды к клапану ($\frac{3}{4}$ " = 26,4 мм) и к устройству:

- Модель: **Стандартный**

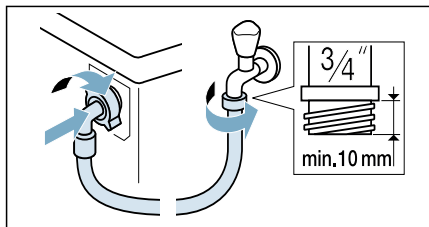

- Модель: **АкваСекьюр**

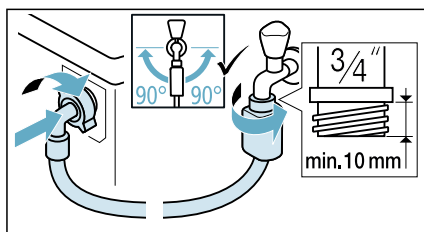

- Модель: **Аква-Стоп**

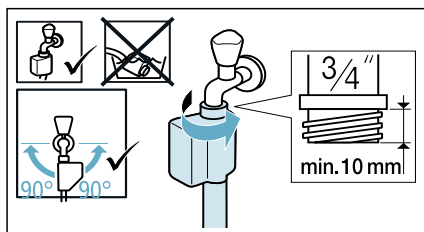

Совет: Также подсоедините внешний фильтр для воды (в зависимости от модели) между шлангом подачи воды и клапаном. Фильтр удаляет из воды твердые частицы.

Фильтр для воды необходимо регулярно очищать от загрязнений. Это предотвратит засорение. См. также ~ отдельные инструкции по установке и очистке фильтра для воды.

2. Аккуратно откройте водопроводный кран и проверьте герметичность соединений. Резьбовое соединение остается под давлением воды, подаваемой из водопроводной сети.

Дренаж

⚠ Предупреждение

Опасность ожогов!

При стирке при высоких температурах существует риск получения ожогов от контакта с горячей водой (например, при наливании горячей воды в раковину).

Не погружайте руки в горячую воду.

Внимание!

Ущерб, причиненный пролитой водой

Если при сливе воды сливной шланг выскользнет из раковины или из места подключения из-за высокого давления, любое количество вытекшей воды может привести к повреждению.

Закрепите сливной шланг так, чтобы он не выскользнул.

Внимание!

Повреждение устройства/ткани

Если конец сливного шланга погружен в сливную воду, вода может попасть обратно в агрегат и повредить

устройство/ткань.

Пожалуйста, убедитесь, что:

- Раковина не засорена, чтобы вода не могла стечь.
- Конец сливного шланга не погружен в сливную воду.
- Вода сливается достаточно быстрыми темпами.

Кончик: Не сгибайте сливной шланг и не нагружайте его в продольном направлении.

Сливной соединитель

- **Слить в сифон** Сливное соединение необходимо закрепить хомутом диаметром 24-40 мм (можно приобрести в специализированных магазинах).

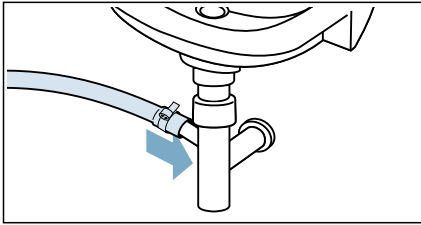

- **Слить в раковину** Закрепите сливной шланг так, чтобы он не выскользнул. Локоть можно приобрести в сервисной службе: номер детали 00655300

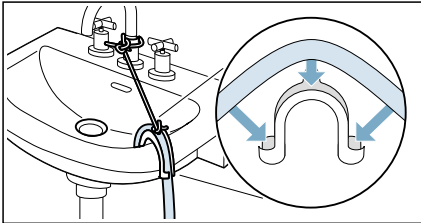

- **Слив в пластиковую трубу с резиновым рукавом или в канализацию**

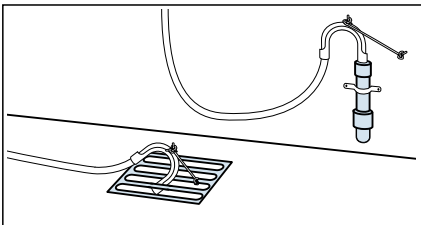

Кончик: Пластиковая труба не входит в стандартную комплектацию, ее можно приобрести в специализированных точках продаж.

Выравнивание

Выровняйте устройство с помощью спиртового уровня.

Неправильное выравнивание может вызвать сильный шум, вибрацию и «перемещение» устройства.

1. Ослабьте контргайки, открутив их по часовой стрелке гаечным ключом.

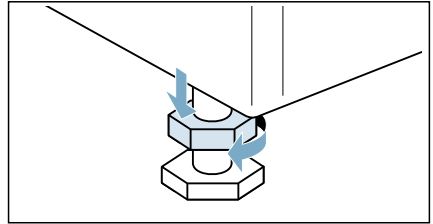

2. Используйте спиртовой уровень, чтобы проверить горизонтальность устройства и при необходимости откорректировать. Отрегулируйте высоту, повернув ножки устройства.

Все четыре ножки устройства должны устойчиво стоять на земле.

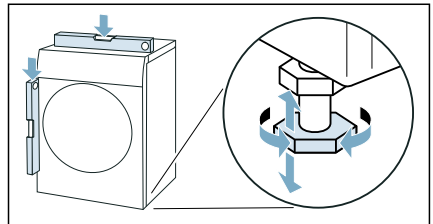

3. Затяните контргайку на корпусе.

При этом крепко держите ногу и не поправляйте ее. Зафиксировать гайки

все ножки устройства должны быть прочно прикручены к корпусу.

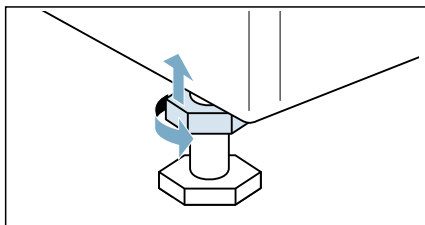

Подключение электричества

⚠️: Предупреждение

Риск потерять жизни!

При прикосновении к частям, находящимся под напряжением, существует риск поражения электрическим током.

- Никогда не прикасайтесь и не держите вилку мокрыми руками.
- Вытаскивайте кабель питания за вилку, а не за сам кабель, так как это может привести к его повреждению.

Прочтите предоставленную информацию и убедитесь, что:

Советы

- Напряжение питания и напряжение, указанные на приборе (табличка рейтинг) одинаковы. Параметры подключаемой мощности и необходимый предохранитель указаны на паспортной табличке устройства.
- Прибор разрешается подключать только к источнику переменного тока с соответствующим напряжением. Установлена, заземлена розетка.
- Вилка вставляется в розетку.

- Система заземления установлена правильно.
- Кабель питания может быть заменен только квалифицированный электрик (при необходимости). Запасные силовые кабели можно приобрести в сервисном центре.
- Не используйте более одной вилки/разъема или удлинителя.
- Если используется устройство защитного отключения, используйте только тот, который совместим с ним. отображаемый символ: С. Только переключатели, отмеченные этим символом, гарантируют соответствие действующим нормам.

нормативно-правовые акты.

- Вилка питания доступна в любое время.
- Шнур питания не был перекручен, сжат, модифицирован или порезан и не контактировал с источниками тепла.

Перед первым использованием стиральной машины

Перед отправкой с завода устройство было тщательно проверено. Чтобы удалить остатки воды, использованной во время тестирования, запрограммируйте **Хлопок 90°C** должен быть запущен в первый раз **нет загрузки**.

Кончик:

- Устройство должно быть правильно установлено и подключено. ~"Настройка и подключение устройства» на стр. 15
- Никогда не включайте поврежденное устройство.

1. Подключите вилку к сетевой розетке.
2. Откройте водопроводный кран.
3. Закройте дверцу. Ничего не кладите в барабан.
4. Выберите программу **Хлопок 90°C**.
5. Откройте дозатор моющего средства.
6. Налейте примерно 1 литр воды в отделение дозатора II.
7. В отсек II засыпьте стандартное моющее средство в соответствии с рекомендациями производителя относительно стирки слабозагрязненных вещей.

Кончик: Используйте половину рекомендуемой дозы моющего средства, чтобы предотвратить образование пены. Не используйте моющие средства для шерсти и деликатных тканей.

8. Закройте дозатор моющего средства.
9. Выбрать **И Запустить/Перезагрузить**.

10. По окончании программы поверните переключатель программ в положение **Выключенный**.

Теперь устройство готово к использованию.

Транспорт

например, в случае переезда

Подготовительные шаги:

1. Закройте водопроводный кран.
2. Уменьшите давление воды в наливном шланге. ~Страница 48
3. Слейте всю оставшуюся воду. ~Страница 47
4. Отключите устройство от электрической сети.
5. Снимите шланги.
6. Опорожните дозаторы.

Внимание!

Опасность повреждения устройства мощным средством и/или кондиционером для белья. течет из дозаторов

Мощнее средство и/или смягчитель могут помешать правильной работе устройства, например, повредив электрические цепи. электронный.

Перед транспортировкой устройства его необходимо опорожнить.

Установка замков транспорт:

1. Снимите наклейки и положите их в надежное место.

Кончик: При необходимости используйте отвертку.

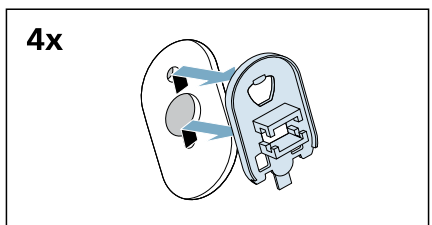
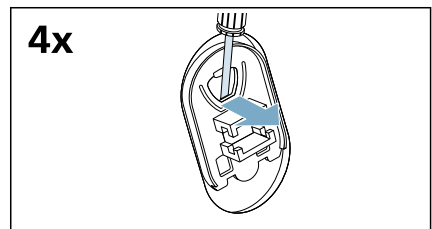

2. Установите все четыре втулки.

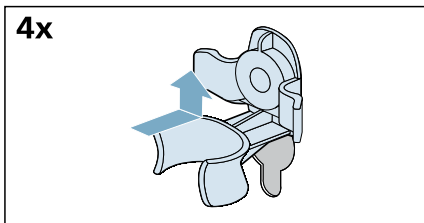

а) Закрепите сетевой кабель в держателях.

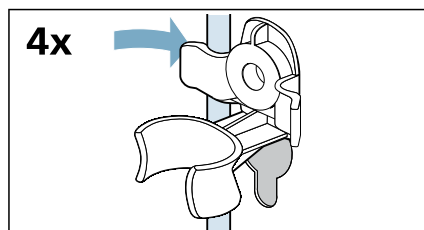

б) Вставьте и затяните винты.

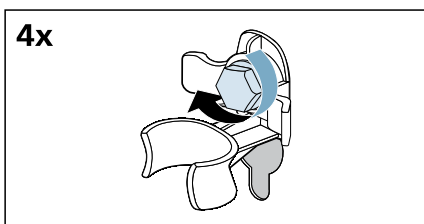

в) Закрепите шланги в держателях.

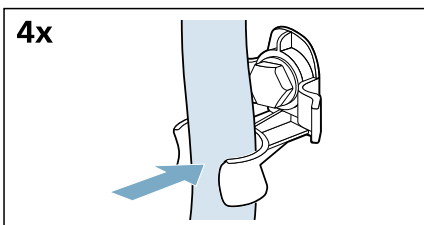

Прежде чем снова включить устройство:

Советы

- Транспортные замки **должны** быть демонтированы.
~ "«Снятие транспортных фиксаторов» на странице 17.
- Налейте примерно 1 литр воды в отделение Dispenser II, выберите и запустите программу **Осушать**. Это предотвратит попадание моющего средства непосредственно в слив во время следующей стирки.

* Презентация устройства

Устройство

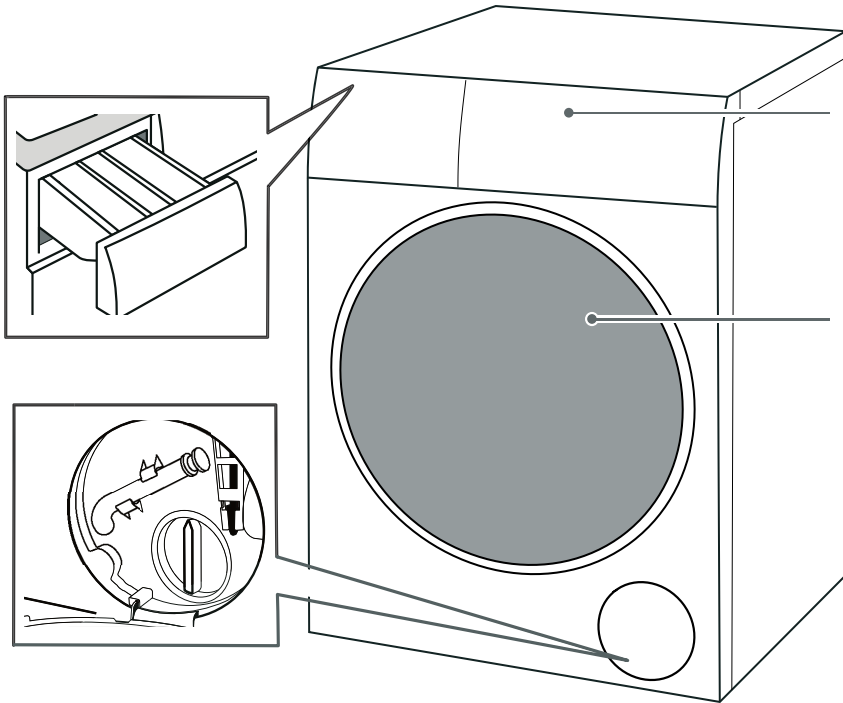

- (Дозатор моющих средств
- 0 Панель управления
- 8 Загрузочная дверь
- @ Сервисная заслонка

Панель управления

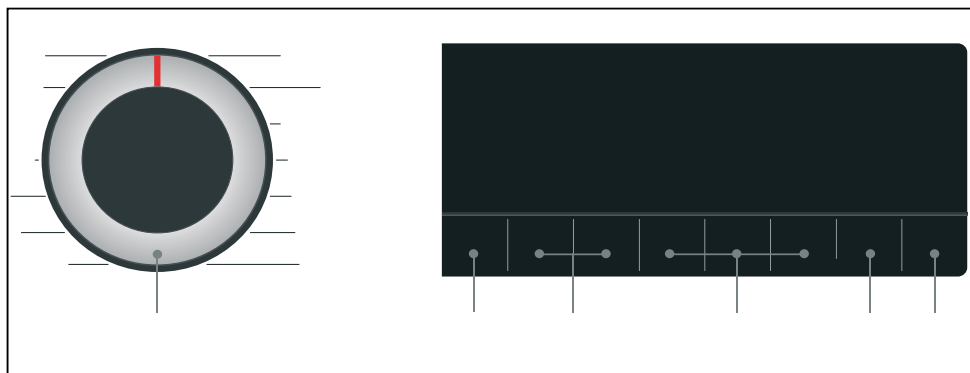

- (**Настройки по умолчанию**
программа может быть
изменено. Обзор всех
настройки по умолчанию
~ программы *Страница 37* Ты
можешь выбрать **дополнительные**
настройки программы.
Обзор всех
дополнительные настройки
~ программы *Страница 38*
- 0 Кнопка **ИСтарт/Перезагрузка**
(Старт/Пауза) начать
перебивать (например,
добавление вещей) отмена
программ.
- 8 **Селектор программ** вниз
выбор программ и их
включение и выключение
устройства.
- @

Панель дисплея

Настройки программы по умолчанию

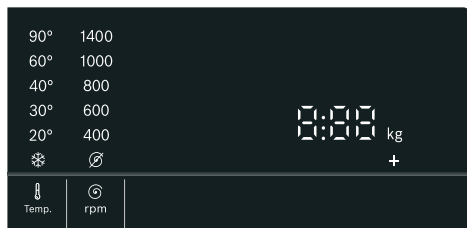

Отображать	Параметр	Описание
Тлч		
— 90°	бТемп. (Температура)	Температура, который ты можешь произвести в °С "="холодная вода
2 -1400*	об/мин (Вращаться)	Скорость вращения- об/МИН (об/мин при минута) 2 =нет спин- НИЯ
2:30*	Оставшееся время конец к концу подключение к программе	Времени осталось ДО КОНЦА программа зависит от выбора про- грамм ч:мин (часы:минуты)
0,5 – 24 ч.	сЗакончено в/ ВремяСушка (Готовность/Время сушка)	Программа завершится находясь в поиске... час (ч = час)
9,0*кг/ 6,0*кг	Максимум загрузка белья/ сушка	Рекомендуемая нагрузка в КГ
*В зависимости от выбранной модели и программы.		

Дополнительные настройки программы

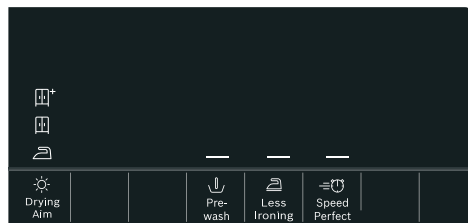

Отображать	Параметр
¾/»/о	%Цель сушки
~	ТПредварительная стирка
~	МистерМеньше глажки
~	(СкоростьИдеальный)

Индикаторы хода выполнения программы (последовательность программ)

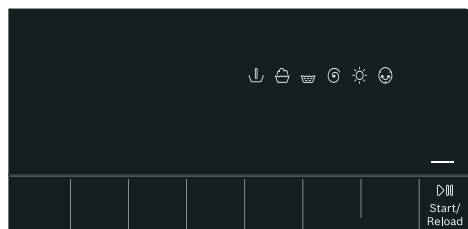

Отображать	Параметр
Тлч	
~	ИСтарт/Перезагрузка (Старт/Пауза)
Т	Начальный процесс
Н	Мойка
О	Полоскание
0	Отжим/Слив
%о	Сухой
В	Защита от сминания
«ШШ (Конец)	Конец программы

Старары для стирки

Подготовка одежды к стирке

Защита вещей и оборудования прачечной

Внимание!

Повреждение аппарата/разрушение тканей

Посторонние предметы (например, монеты, скрепки, булавки, гвозди) могут испортить выстиранные вещи или повредить компоненты устройства.

При подготовке вещей к стирке придерживайтесь следующей инструкции:

- При дозировании всех видов моющих средств, грязеуловителей и средств смягчителей и чистящих средств всегда следуйте инструкциям производителя.
- Не превышайте максимальный вес груза. Чрезмерная нагрузка отрицательно влияет на эффект стирки.
- Моющие средства и средства для предварительного удаления загрязнений с вещей, предназначенных для стирки (например, пятновыводители, аэрозольные препараты и т.п.), следует хранить в безопасное расстояние от поверхности устройства. С помощью влажной тряпки немедленно удалите любые небольшие следы аэрозоля и другие остатки или капли.
- Опустошите карманы. Удалите все посторонние предметы.
- Удалите металлические элементы (скрепки и т. д.).
- Брюки, трикотажные изделия и трикотажные изделия, такие как трикотажные изделия, футболки или толстовки, следует вывернуть наизнанку.

- Убедитесь, что бюстгалтеры на косточках можно стирать в машине.
- Стирайте деликатные вещи в сетке или мешке (колготки, бюстгалтеры на косточках и т. д.).
- Застегните молнии и застегните чехлы.
- Очистите карманы и воротники от песка.
- Снимите крючки для штор или поместите их в сетку/сумку.

Сортировка белья

Сортируйте вещи согласно инструкции по уходу и рекомендациям производителей на бирках, по следующим критериям:

- Тип материала/волокна
- Цвет
Кончик: Постиранные вещи могут покраситься. Белые и цветные вещи следует стирать отдельно. Новые вещи из цветных материалов первое время следует стирать отдельно.
- Грязный
Вещи с одинаковой степенью загрязнения следует стирать вместе.
 - **Немного грязный:** не требуют предварительной стирки; выберите настройку, если необходимо (**Скорость** **Идеальный**).
 - **Нормальное состояние**
 - **Сильно грязный:** положить меньше вещей; Требуется предварительная стирка или предварительное замачивание.
 - **Пятна:** их следует удалять/заливать пятновыводителем, пока они еще свежие. Сначала опрыскайте мыльной водой; не трите. Затем постирайте одежду, используя соответствующую программу стирки. Удаление стойких или засохших пятен может потребовать повторной стирки.

■ Символы на этикетках

- М** Подходит для обычной стирки;
например, программа «Хлопок»
- Н** Они требуют нежного прачечная;
например, программа Синтетика
- О** Необходима специальная бережная стирка;
например, Деликатная программа/
Шелк
- В** Подходит для ручной стирки;
например, программа
- С** «Шерсть» В Не стирайте в стиральных машинах.

Подготовка белья одежда для сушки

Кончик: Чтобы обеспечить равномерную сушку, сортируйте белье в соответствии со следующими рекомендациями:

- Тип материала
- Символы ухода на этикетках.

В сушильной машине можно сушить только ткани с маркировкой «устойчивые к высыханию» или со следующими символами на этикетках:

- а: можно выбрать: %
Интенсивная сушка
- : можно выбрать:
%**Бережная сушка**

Перечисленные ниже ткани нельзя сушить механическим способом:

- б = Символ «Не сушить механическим способом»
- Деликатные ткани (шелк, шторы из искусственных тканей).
- Текстиль, содержащий поролон или подобные материалы.
- Ткани, пропитанные легковоспламеняющимися жидкостями, например, пятновыводителями, петролейным эфиром, разбавителями. Опасность взрыва!
- Ткани, на которых еще остался лак для волос или подобные вещества.

Советы

- Перед сушкой ткани, выстиранные вручную, следует отжать на соответствующей скорости отжима.
- Перед сушкой отжмите на оптимальной скорости отжима. Центрифугирование со скоростью выше 1000 об/мин рекомендуется для хлопок, а для текстиля – на скорости выше 800 об/мин. синтетический.
- Не гладьте выстиранную одежду сразу после сушки. Неплохо предварительно их свернуть, чтобы оставшаяся в них влага распределилась равномерно.
- Для получения хороших результатов сушки покрывала, махровые простыни и другие крупные текстильные изделия следует сушить отдельно.
- Не превышайте максимальный вес груза.

Крахмаливание

Кончик: Не добавляйте кондиционер для белья в белье.

1. Включите устройство.
2. Выберите программу **Полоскание**.
3. Насыпьте соответствующую отмеренную порцию крахмала в отделение дозатора. © в соответствии с инструкциями производителя (при необходимости сначала очистите отсек).
4. Нажмите кнопку **ИСтарт/Перезагрузка (Старт/Пауза)**.

Крашение/отбеливание

Количество красителя следует корректировать для домашнего использования. Соль может разъедать нержавеющую сталь. Вы всегда должны следовать рекомендациям производителя красителя.

НЕ используйте устройство для отбеливания одежды.

Смоющие средства и Забота

Вы можете защитить свое устройство и белье, выбрав правильные средства для стирки и ухода. С устройством можно использовать все подходящие для него моющие средства и средства по уходу.

Кончик:Пожалуйста, также прочтите правила безопасности ~Страница 5для обеспечения правильного использования союза.

На упаковке указана инструкция производителя по применению и дозировке.

Советы

- Используйте только самотекущие средства.
- Не смешивайте разные жидкие моющие средства.
- Не смешивайте моющее средство с кондиционером для белья.
- Не используйте изделия, на которых образовался затвердевший поверхностный слой или которые значительно затвердели.
- Не используйте продукты, содержащие растворители, коррозионные или летучие вещества (например, отбеливатель).
- Используйте красители с осторожностью, так как соль может разъесть нержавеющую сталь.
- Не используйте отбеливатель в устройстве

Рекомендуемые моющие средства

Эта информация поможет пользователю правильно выбрать моющие средства.

Ткани	Моющее средство	Программа	Температура
Белые ткани, устойчивые к высоким температурам, с хлопок или лен	Стандартное моющее средство с оптическими отбеливателями.	Хлопок	От стирки в холодной воде до 90°C.
Цветные ткани, с хлопок или лен	Моющее средство для цветных тканей без отбеливателей и оптических отбеливателей.	Хлопок	От стирки в холодной воде до 60°C.
Ткани из материалов простой в уходе или синтетический	Моющее средство для цветных/ деликатных тканей без оптических отбеливателей.	Легкий в уходе	От стирки в холодной воде до 60°C.
Деликатные ткани из шелка, атласа или вискозы.	Нежный	Нежный/ Шелк	От стирки в холодной воде до 40°C.
Шерсть	Средства для стирки шерстяных тканей	Шерсть	От стирки в холодной воде до 40°C.

Совет:На сайте www.cleanright.eu вы можете найти дополнительную информацию о моющих средствах, средствах по уходу и чистящих средствах. чистящие средства, предназначенные для использования в домашнем хозяйстве.

Обзор программы

программы на выбор

Программа/тип стирки	Опции/информация
<p>Название программы</p> <p>Краткое пояснение программы и информация о том, для каких тканей она предназначена.</p>	<p>Максимальная нагрузка для стирки/ Максимальная нагрузка для сушки</p> <p>нагрузка в кг в зависимости от модели и программы</p> <p>возможный диапазон температур* в °C</p> <p>возможный диапазон скорости отжима* в об/мин</p> <p>возможны дополнительные настройки программы*</p> <p>Возможна настройка сушки*, с возможностью (де)активации, активация невозможна -</p> <p>кондиционер для белья</p>
<p>Хлопок</p> <p>Прочные ткани, устойчивые к высоким температурам, из хлопка или льна.</p> <p>Советы</p> <ul style="list-style-type: none"> ■ Символ  (барабан) мигает, если в течение длительного времени не использовалась программа с температурой 60°C или выше. Не вставляйте элементы и не запускайте программу Хлопок 90°C очистить барабан и внешнюю трубку; после выполнения этих действий символ исчезнет. - <i>Страница 50</i> ■ Включение/выключение звукового сигнала, информирующего о необходимости очистки барабана. ~ <i>"Настройки устройства» на странице 44.</i> 	<p>9,0 (5,0**) кг/6,0 кг</p> <p>— 90°C</p> <p>400–1400 об/мин</p> <p>ТПредварительная стиркаМистер Меньше глажки (идеальная скорость)</p> <p>%Цель сушкиè (¾è, » è,оè)</p> <p>Это возможно</p>
<p>*В зависимости от модели и программы.</p> <p>** Снижение нагрузки при дополнительной настройке программы (СкоростьИдеальный).</p>	

Программа/тип стирки	Опции/информация
<p>Эко 40-60</p> <p>Для стирки среднезагрязненных хлопчатобумажных, льняных и смешанных тканей и их сушки для хранения в шкафу.</p> <p>Советы</p> <ul style="list-style-type: none"> ■ Ткани, пригодные для стирки при температуре 40°C.до 60°C: можно стирать вместе в одном цикле. ■ Эффективность стирки соответствует максимально возможной категории эффективности стирки, определенной в законодательных нормах. Чтобы достичь оптимальной энергоэффективности при сохранении максимально возможной эффективности стирки, температура стирки автоматически регулируется в зависимости от допустимого веса загрузки и не может быть изменена. ■ Программу стирки и сушки можно получить, выбрав программу Эко 40-60 и активация функций Цель сушки. 	<p>9,0 кг/6,0 кг</p> <p>-</p> <p>400-1400 об/мин</p> <p>ТПредварительная стирка МистерМеньше глажки</p> <p>%Цель сушки (¼è, » è,оè)</p> <p>Это возможно</p>
<p>Синтетика</p> <p>Ткани из синтетических или смешанных материалов.</p>	<p>4,0 кг/2,5 кг</p> <p>— 60°C</p> <p>400-1400 об/мин</p> <p>ТПредварительная стиркаМистер Меньше глажки (идеальная скорость)</p> <p>%Цель сушки (¼è, » è,оè)</p> <p>Это возможно</p>
<p>Смешивание</p> <p>Смешанная загрузка из различных тканей, хлопка и синтетики.</p>	<p>4,0 кг/2,5 кг</p> <p>— 60°C</p> <p>400-1400 об/мин</p> <p>ТПредварительная стиркаМистер Меньше глажки (идеальная скорость)</p> <p>%Цель сушки (¼è, » è,оè)</p> <p>Это возможно</p>
<p>*В зависимости от модели и программы.</p> <p>** Снижение нагрузки при дополнительной настройке программы (СкоростьИдеальный).</p>	

Программа/тип стирки	Опции/информация
<p>Антиаллергия</p> <p>Прочные ткани, изготовленные из хлопка или льна.</p> <p>Кончик:Программа особенно хорошо подходит для стирки вещей, которые должны быть гигиенически чистыми, особенно рекомендуется для людей с чувствительной кожей из-за более длительного цикла полоскания при заданной температуре с более высоким уровнем воды и более продолжительного цикла отжима.</p>	<p>6,5 кг/5,0 кг</p> <p>— 60°C</p> <p>400–1400 об/мин</p> <p>ТПредварительная стиркаМистер Меньше глажки (идеальная скорость)</p> <p>%Цель сушкиè (¾è, » è,оè)</p> <p>Это возможно</p>
<p>Суперкороткая 15 футов/стирка и сушка. 60 минут</p> <p>Для стирки небольшого количества слабозагрязненных вещей из хлопка, льна, синтетических или смешанных волокон. Прибл. 15 минут на стирку. Если выбрана функция сушки, выполняется цикл сушки продолжительностью примерно 45 минут.</p> <p>Кончик:Программа по умолчаниюСупер короткий 15'. Можно зайти в программуСтирка и сушка. 60 минут кнопка %Цель сушки.</p>	<p>2,0 кг/1,0 кг</p> <p>— 40°C</p> <p>400–1000 об/мин</p> <p>-</p> <p>%Цель сушкиè (¾-, » è,о -)</p> <p>Это возможно</p>
<p>Полоскание</p> <p>Для полоскания с последующим отжимом.</p>	<p>- /-</p> <p>-</p> <p>2 -1400 об/мин</p> <p>МистерМеньше глажки</p> <p>%Цель сушкиè (¾è, » è,оè)</p> <p>Это возможно</p>
<p>Отжим/Слив</p> <p>Программа на один отжим с регулируемой скоростью отжима и сливом. Если выбран вариант2,программа будет выполненаОсушать., а после полоскания вода будет слита без отжима.</p>	<p>- /-</p> <p>-</p> <p>2 -1400 об/мин</p> <p>МистерМеньше глажки</p> <p>%Цель сушкиè (¾è, » è,оè)</p> <p>невозможный</p>
<p>*В зависимости от модели и программы.</p> <p>** Снижение нагрузки при дополнительной настройке программы (СкоростьИдеальный).</p>	

Программа/тип стирки	Опции/информация
<p>ШерстьВ</p> <p>Ткани, пригодные для ручной или машинной стирки, из шерсти или содержащие шерсть;</p> <p>особенно щадящая программа стирки, предотвращающая усадку тканей, включая длительные перерывы в программе (во время которых постиранные вещи остаются в воде).</p> <p>Кончик:Чтобы они не убежали, после сушки ткани должны быть слегка влажными, поэтому после окончания программы сушки вынимайте вещи как можно скорее.</p>	<p>2,0 кг/1,0 кг</p> <p>— -40°C</p> <p>2 -800 об/мин</p> <p>-</p> <p>%Цель сушкиè (¾-, » -,oè)</p> <p>Это возможно</p>
<p>Деликатный/Шелк</p> <p>Для деликатных тканей, пригодных для машинной стирки, например, шелка, атласа, искусственных или смешанных волокон (например, шелковых блузок, шелковых шарфов).</p>	<p>2,0 кг/-</p> <p>— -40°C</p> <p>2 -800 об/мин</p> <p>ТПредварительная стирка МистерМеньше глажки</p> <p>%Цель сушки -</p> <p>Это возможно</p>
<p>Железная помощь</p> <p>Программа для удаления неприятных запахов и складок, подходит для шерсти, домашнего белья, костюмов и других вещей, не требующих частой стирки.</p> <p>Советы</p> <ul style="list-style-type: none"> ■ После окончания программы рекомендуется повесить вещи в проветриваемом месте на 3-5 минут. Если программа обновления используется постоянно, рекомендуется выполнять цикл стирки между каждыми двумя циклами обновления, чтобы удалить неприятные запахи из устройства. ■ В этой программе нельзя добавлять моющие средства. 	<p>- /1,0 кг</p> <p>-</p> <p>-</p> <p>-</p> <p>%Цель сушки -</p> <p>НЕВОЗМОЖНЫЙ</p>
<p>*В зависимости от модели и программы.</p> <p>** Снижение нагрузки при дополнительной настройке программы (СкоростьИдеальный).</p>	

Программа/тип стирки	Опции/информация
<p>%MyTime Сушка</p> <p>Ткани смешанные, для стирки слабозагрязненных вещей из хлопка и синтетики.</p> <p>Продолжительность программы можно устанавливать перед каждой стиркой, ее минимальное значение – 20 минут. Максимальная продолжительность программы – 120 минут, ее можно сокращать с шагом в 10 минут.</p> <p>Советы</p> <ul style="list-style-type: none"> ■ Вы не можете выбрать настройку программы по умолчанию для этой программы. Завершено через/ время высыхания. ■ В этой программе, которая используется только для сушки белья, нельзя добавлять моющее средство. ■ Рекомендуется использовать функцию автоматической сушки, чтобы обеспечить лучшие результаты сушки и экономию энергии. 	<p>- /6,0 кг</p> <p>-</p> <p>-</p> <p>-</p> <p>%Цель сушки -</p> <p>невозможный</p>
<p>%Бережная сушка</p> <p>Одна программа бережной сушки для сушки одежды при более низкой температуре.</p> <p>- выбор $\frac{3}{4}$автоматически обеспечивает уровень сухости в шкафу+,</p> <p>- выбор » автоматически определяет уровень сухости гардероба,</p> <p>- выбор $\frac{3}{4}$автоматически обеспечивает уровень сухости глажки.</p>	<p>- /2,5 кг</p> <p>-</p> <p>-</p> <p>-</p> <p>%Цель сушкиè (¾è, » è,òè)</p> <p>невозможный</p>
<p>%Интенсивная сушка</p> <p>Одна обычная программа сушки для сушки одежды при более высокой температуре.</p> <p>- выбор $\frac{3}{4}$автоматически обеспечивает уровень сухости в шкафу+,</p> <p>- выбор » автоматически определяет уровень сухости гардероба,</p> <p>- выбор $\frac{3}{4}$автоматически обеспечивает уровень сухости глажки.</p>	<p>- /6,0 кг</p> <p>-</p> <p>-</p> <p>-</p> <p>%Цель сушкиè (¾è, » è,òè)</p> <p>невозможный</p>
<p>*В зависимости от модели и программы.</p> <p>* * Снижение нагрузки при дополнительной настройке программы (СкоростьИдеальный).</p>	

Таблица настроек сушки

Рекомендуемая программа сушки	Расчетное время высыхания (мин)			
	Замочить сушка (кг)	0(К прасова)	»(Вниз шкафы)	¼(Вниз шкафы+)
%Интенсивная сушка	1,0-2,0	45-60	50-80	65-100
	2,0-4,0	60-90	80-140	100-160
	4,0-6,0	90-140	140-200	160-270
%Бережная сушка	0,5-1,5	35-45	50-70	65-100
	1,5-2,5	45-55	70-100	100-125

- ± Таблица времени высыхания содержит только ориентировочные значения. В случае программы «Стирка + Сушка» общая продолжительность программы должна быть увеличена на время стирки.
- ± Указанное выше время является приблизительным, фактический эффект сушки зависит от типа белья, его веса, влажности и температуры окружающей среды.
- ± Для получения равномерного результата сушки рекомендуется разделить тяжелую и легкую одежду. Например, толстые полотенца следует отделить от рубашек.
- ± ¼(В шкафы+) рекомендуется для сушки крупной и тяжелой одежды.
- ± Чтобы уменьшить морщины на одежде, сушите небольшое количество одежды за раз после сушки. Если время сушки для данной программы не указано в таблице выше, прочтите показания на дисплее.

0 Настройки по умолчанию программа

Вы можете изменить настройки по умолчанию для выбранных программ. Настройки можно изменить даже во время работы выбранной программы. Результат зависит от продвижения программы.

6 Темп. (Температура)

Перед запуском и во время программы вы можете изменить настройку температуры в зависимости от текущий этап программы, установив соответствующую температуру на дисплее.

Максимально доступная температура стирки зависит от выбранной программы.

0 об/мин (отжим)

В зависимости от текущего этапа программы вы можете менять скорость отжима (в об/мин, оборотах в минуту) до и во время программы, установив соответствующую скорость на дисплее.

Параметр 2: 2="Никакого вращения. Оставшаяся после полоскания вода откачивается, но финальный отжим не выполняется. В барабане остаются влажные вещи, например, вещи, которые нельзя отжимать.

Опцию «Без отжима» можно выбрать, чтобы не пропустить вещи, если их невозможно вынуть из стиральной машины сразу после окончания программы.

Максимальная скорость отжима зависит от модели и выбранной программы.

с Завершено через/время высыхания

Перед запуском программы вы можете выбрать время его окончания («Время окончания») с шагом 0,5 часа (ч = час) (между «минимально возможным временем окончания» и 9,5 часами) или шагом 1 час (между 10 часами и 24 часами) до максимум 24 часа.

Для этой цели:

1. Выберите любую программу (кроме программы **%MyTime Сушка**).^{*} Отображается продолжительность выбранной программы, например: **2:30** (часы:минуты).
2. нажать на кнопку **Завершено через/время высыхания сушка** соответствующее количество раз, пока не отобразится нужное количество часов.
3. Выберите кнопку **ИСтарт/Перезагрузка (Старт/Пауза)**. Программа начинается. Выбранное количество часов (напр. **8 часов**) отображается на панели дисплея, после запуска программы начинается обратный отсчет времени. Затем отображается продолжительность программа.

Кончик: Длина программы корректируется автоматически во время ее работы. Изменения настроек программы по умолчанию или дополнительных настроек программы также могут изменить продолжительность программы.

Как только программа запустится (если выбрано время «Окончание через» и программа еще не началась) вы можете изменить заранее выбранное количество часов следующим образом:

1. Выберите кнопку **ИСтарт/Перезагрузка (Старт/Пауза)**.
2. Нажмите кнопку необходимое количество раз. **с Завершено через/время высыхания** изменить количество часов.
3. Выберите кнопку **ИСтарт/Перезагрузка (Старт/Пауза)**.

^{*}В зависимости от модели

Дополнительные настройки программа

Кончик: Дополнительные настройки программы можно найти в обзор программы; они будут различаться в зависимости от модели.

Выбрав дополнительные настройки программы, вы сможете лучше адаптировать процесс стирки/сушки к вашим вещам.

Эти настройки можно выбрать или отменить в зависимости от сложности выполняемой программы.

Индикатор кнопки загорается, когда настройка активна.

Эти настройки не запоминаются при выключении устройства.

Цель сушки

Трогать **Цель сушки** для включения или выключения функции сушки. При активации этой функции стирать и сушить одежду можно без перерыва (только в случае, если **дополнительные программы сушки**). Предусмотрено три целевых режима сушки:

»(**В гардероб**): для однослойных тканей. Одежду можно сложить или повесить в шкаф. Это стандартный режим сушки. В этом режиме задается время сушки

автоматически в зависимости от количества белья, подлежащего сушке.

¾(**В шкаф+**): для вещей из плотных, многослойных тканей, требующих более длительной сушки. Одежду можно сложить или повесить в шкаф. Степень сухости белья выше, чем при использовании функции «Сушка в шкаф».

o(**для глажки**): для деликатной стирки. Ткани, пригодные для глажки (ткани следует гладить, чтобы они не осыпались). Вещи также можно повесить для просушки.

При активной опции **Цель сушки** после завершения стирки программа выполняется

Если вам нужна только индивидуальная программа сушки, вы можете выбрать **Интенсивная сушка**, **Бережная сушка** или **MyTime Сушка**.

Советы

- Не превышайте максимально разрешенный вес белья, подлежащего сушке. Обзор программы ~ "Выбираемые программы» на стр. 31
- Максимальная скорость отжима для программы, включая фазу Температура сушки выбирается автоматически для получения хорошего результата сушки.

Предварительная стирка

Сильно загрязненные вещи предварительно постирайте.

Трогать **Предварительная стирка** чтобы включить или выключить эту функцию.

Кончик: Насыпьте/насыпьте моющее средство в отделения **И** и **II**.

МистерМеньше глажки

Специальный режим отжима с уменьшенной скоростью вращения и разрыхлением белья для уменьшения складок.

Трогать **МистерМеньше глажки** чтобы включить или выключить его.

Кончик: Если настройка включена **МистерМеньше глажки**, после отжима белье будет более влажным, чем обычно.

(СкоростьИдеальный

Стирка/сушка за меньшее время с теми же результатами, что и в обычном режиме.

Трогать **(СкоростьИдеальный** чтобы включить или отключить эту дополнительную настройку программы.

Кончик:Если дополнительная настройка программы (**СкоростьИдеальный** включена, максимальный вес загрузки белья снижается и для сушки требуется дополнительная вода.

1 Работа устройства

Подготовка устройства

Данное устройство было проверено перед доставкой покупателю. Для удаления воды, оставшейся после испытаний, первый цикл следует провести без загрузки в барабан, используя программу **Хлопок 90°C**. ~ "Перед первым использованием стиральной машины» на странице 23.

Советы

- Никогда не включайте поврежденное устройство!
- Пожалуйста, сообщите в сервисную службу!

1. Вставьте вилку в розетку.

⚠: Предупреждение

Опасность смертельного поражения электрическим током!

Опасность для жизни при прикосновении к токоведущим частям.

– Никогда не вынимайте вилку, потянув за шнур питания.

– Вставляйте/вынимайте вилку питания только сухими руками.

2. Откройте водопроводный кран.

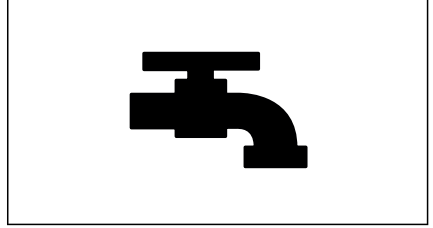

3. Откройте дверцу прибора.

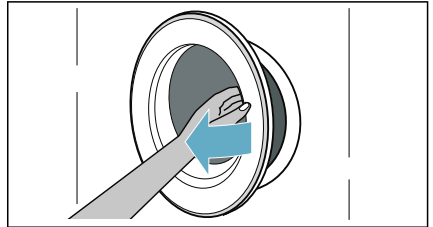

Выбор программы/включение устройства

Кончик:Если активирована блокировка для безопасности детей, ее необходимо деактивировать перед настройкой программы.

С помощью переключателя программ выберите нужную программу. Селектор программ можно вращать в любом направлении.

Устройство включено.

Настройки выбранной программы по умолчанию На панели дисплея поочередно отображаются:

- Вы можете изменить максимальную нагрузку и
- продолжительность программы и
- ...

Помещаем вещи в стирка в барабане

Поместите белье в барабан, убедившись, что ничего не осталось зажат между дверцей стиральной машины и резиновым уплотнителем, а затем закройте дверцу.

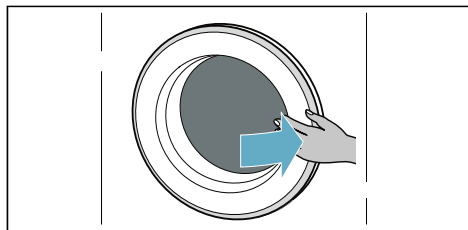
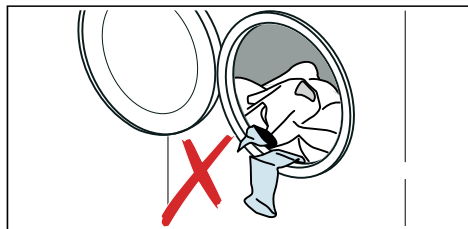

Советы

- Разложите отсортированное белье и поместите его в барабан. Смешивайте крупные и мелкие предметы. Белье разного размера будет лучше распределяться во время отжима. Стирка вещей по одному может привести к неравномерной загрузке барабана.
- Соблюдайте указанный максимальный вес груза. Переполнение это отрицательно влияет на результат стирки/сушки и способствует образованию складок.

Дозирование и добавление порошка и жидкость смягчающее средство

Внимание!

Повреждение устройства

Моющие средства и пятновыводители для белья (например, пятновыводители, спреи и т. д.) могут повредить поверхности стирально-сушильной машины.

Эти средства следует хранить вдали от поверхности стирально-сушильной машины. Немедленно удалите незначительные пятна влажной тряпкой. брызги и другие остатки/ капли.

Дозировка

Моющие средства и кондиционеры для белья следует дозировать в соответствии с:

- жесткость воды (информацию о жесткости можно получить в водопроводной компании),
- рекомендации, предоставленные производителем на упаковке,
- размер белья,
- степень загрязнения.

Заполнение бункеров

1. Вытащите отсек для моющих средств.

⚠ Предупреждение

Раздражение глаз/кожи!

Если открыть отсек для моющих средств во время работы прибора, моющее средство или кондиционер для белья могут вытечь.

Аккуратно откройте ящик. Если моющее средство/смягчитель попало вам в глаза или на кожу, тщательно промойте глаза/кожу.

В случае случайного проглатывания продукта обратитесь за медицинской помощью.

2.Залейте моющее и/или чистящее средство.

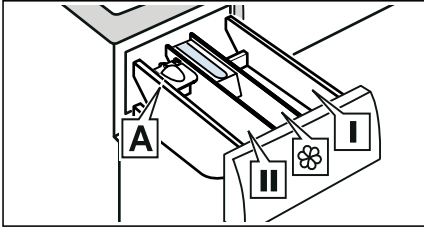

- Подноси** Моющее средство для предварительной чистки и дезинфекции одежды. (только устройства с функцией предварительной очистки и дезинфекции)
- Подноси** смягчающее средство, крахмал. Не превышайте максимальный вес груза.
- ПодносII** Моющее средство для основной стирки, смягчитель воды, отбеливатель, пятновыводитель.
- Подноси*** Для дозирования средства жидкое моющее средство.

*в зависимости от модели

Советы

- При дозировании всех видов моющих средств, грязеуловителей и средств смягчителей и чистящих средств всегда следуйте инструкциям производителя.
- Следует использовать толстые кондиционеры для белья и кондиционеры для белья. разбавить водой. Это предотвратит засорение.
- Будьте осторожны, открывая отсек для моющих средств во время работы прибора.

Мера А* для жидких моющих средств

*в зависимости от модели

Положение мерного стакана А при отмеривании правильного количества жидкого моющего средства:

- 1.Вытащите отсек для моющих средств. Нажмите на вставку и полностью выньте ящик.

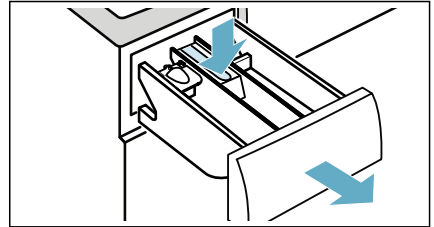

- 2.Сдвиньте линейку вперед, сложите ее и зафиксируйте на месте. позиция.

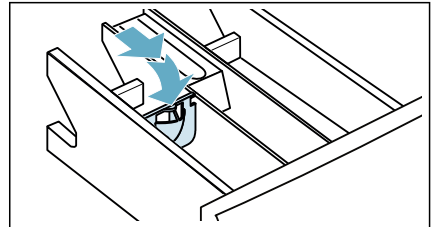

- 3.Задвиньте ящик обратно.

Кончик: Не используйте мерный стакан для гелевых и порошковых моющих средств, а также для программ с предварительной стиркой или когда выбрана кнопка времени стирки «Окончание».

В моделях без мерного стакананалейте моющее средство в соответствующий контейнер и поместите его в барабан.

Запуск программы

Нажмите кнопку **ИСтарт/Перезагрузка (Старт/Пауза)**, удерживайте 1-2 секунды и отпустите. Начинается выполнение программы и дверца прибора заблокирована.

На панели дисплея отображается время, оставшееся до окончания программы, которое ведет обратный отсчет до запуска программы. После запуска программы отображается продолжительность программы. Символы, указывающие ход выполнения программы, горят.

Защита от детский доступ

Вы можете заблокировать свое устройство, чтобы предотвратить случайное изменение настроек функций. Для этого необходимо активировать блокировку для безопасности детей.

Чтобы активировать блокировку для безопасности детей:

После запуска программы нажмите кнопки **(СкоростьИдеальный и с Завершено через/время высухания)** и удерживайте его в течение 3 секунд. Символ **Э** загорается на дисплее.

- Эгорит: блокировка для безопасности детей активна.
- Эмигает: при изменении программ и настроек программ активная защита от детей.

Кончик: После завершения программы на дисплее появится «Шш(**Конец**)». Дверь не заперта. Эгорит, чтобы напомнить вам о необходимости деактивировать блокировку для безопасности детей.

Чтобы отключить блокировку для безопасности детей:

Нажимайте кнопки **(СкоростьИдеальный и с Завершено через/время высухания)** и удерживайте их, пока символ не исчезнет Э

Добавить/удалить предметы для стирки

После запуска программы (только программы стирки) вы можете при необходимости добавлять или вынимать белье.

Нажмите кнопку **ИСтарт/Перезагрузка (Старт/Пауза)**. Устройство проверяет, можно ли добавлять элементы.

Если на панели дисплея появляется следующая индикация:

- Символ **О** исчезло, можно добавить белье.
- Символ **О** горит, добавление белья невозможно.

Для продолжения выполнения программы нажмите кнопку И Старт/Перезагрузка (Старт/Пауза)

. Программа продолжается автоматически.

Советы

- Не оставляйте дверцу открытой слишком долго при загрузке белья, так как вода, вытекающая из белья, может вытечь.
- Из соображений безопасности дверца прибора остается закрытой при высоком уровне или температуре воды, а также при вращении барабана. В это время добавление товаров невозможно.

Изменение программы

Если вы по ошибке запустили не ту программу, вы можете изменить ее следующим образом:

- 1.Нажмите кнопку **ИСтарт/Перезагрузка (Старт/Пауза)**.
- 2.Выберите другую программу.
- 3.И снова коснитесь кнопки **ИСтарт/Перезагрузка (Старт/Пауза)**.
Новая программа начинается с начала.

Кончик:Если функция сушки активирована, после нажатия кнопки **ИЗапустить/Перезагрузить**-когда индикатор виден

- © £(**горячий**)-дождитесь, пока машина закончит охлаждать белье и индикатор
- ©£(**горячий**)исчезнет, затем выберите другую программу.

Отменить программу

Для программ стирки при высокой температуре:

- 1.Нажмите кнопку **ИСтарт/Перезагрузка (Старт/Пауза)**.
- 2.Чтобы охладить белье: выберите **Полоскание**.
- 3.Нажмите кнопку **ИСтарт/Перезагрузка (Старт/Пауза)**.

Для программ стирки при низкой температуре:

- 1.Нажмите кнопку **ИСтарт/Перезагрузка (Старт/Пауза)**.
- 2.Выбирать **Отжим/Слив**.
- 3.Нажмите кнопку **ИСтарт/Перезагрузка (Старт/Пауза)**.

Для программ на этапе сушки:

- 1.Нажмите кнопку **ИСтарт/Перезагрузка (Старт/Пауза)**.
- 2.Если на дисплее появился индикатор
 - ©£(**горячий**), подождите, пока машина остынет, пока индикатор не загорится.
 - © £(**горячий**)исчезнет.

Конец программы

На панели дисплея загорается « »Шш (**Конец**), а указатели ~ iОони невидимы.

Если выбран вариант2,После полоскания вода будет слита без отжима.

Советы

- Если на дисплее мигает символ
 - © £(**горячий**), а программа сушки еще не завершена, это означает, что температура в барабане высокая. Программа охлаждения барабана запускается и активна до тех пор, пока температура в барабане не упадет.
- Цикл антипропуска начинается через 15 минут после окончания сушки и предназначен для защиты постиранных вещей от пропуска, если их не снять сразу. Этот процесс занимает около 30 минут. На дисплее чередуются индикаторы **0:00,£*,£©и«Шши** символВкак символ государства. Процесс можно сделать закончить, нажав любую кнопку места; Дверца разблокируется, и белье можно вынуть.

Вынести вещи после промывка/выключение устройства

1. Установите переключатель программ в положение **Выключенный**.
2. Откройте дверь и достаньте постиранную одежду.
3. Закройте водопроводный кран.

Кончик: Это не требуется на моделях с системой Аква-Стоп.

Советы

- Не оставляйте постиранные вещи в барабане. Они могут сесть или обесцветить другие вещи при следующей стирке.
- Удалите все предметы из барабана и резинового уплотнения – опасность коррозии.
- Протрите резиновый уплотнитель насухо.

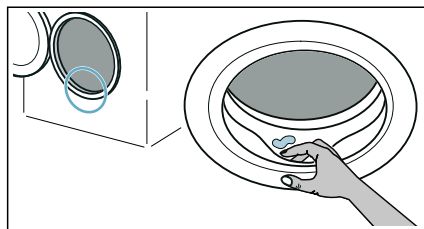

- Оставьте дверцу и дозатор моющего средства открытыми, чтобы вода испарилась.
- Всегда дожидайтесь завершения работы программы, иначе устройство все равно может быть заблокировано. Затем включите устройство и дождитесь его разблокировки.

вопрос Настройки устройства

Вы можете изменить следующие настройки:

- Громкость сигнала окончания.
- Громкость нажатия кнопок.
- Включить/выключить информационный сигнал звуковое предупреждение о необходимости очистки барабана.

Чтобы изменить эти настройки, необходимо активировать режим настроек.

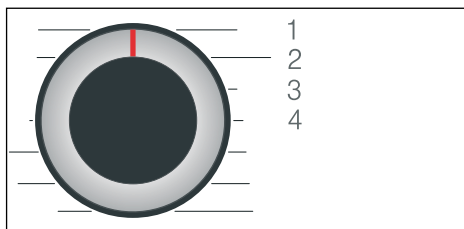

1/2/3/4... элементы выбора программы

Активируйте режим настройки:

1. Поверните переключатель программ в положение 1. Прибор включен.
2. нажать на кнопку **0об/мин (отжим)** и одновременно поверните переключатель программ по часовой стрелке в положение 2. Затем отпустите кнопку **0об/мин (отжим)**.

Режим настройки активен, на панели дисплея отображается заданная настройка.

Информация об изменении емкости и уходе за барабаном

С кнопкой **Завершено через/время высухания** измените следующие настройки в соответствующих записях переключателя программ:

- 2: Громкость сигнала окончания.

- 3: Громкость звука нажатия кнопок.



0 = выключено, 1 = тихо, 2 = средняя громкость, 3 = громко, 4 = очень громко

- 4: Включить/выключить информационный сигнал звуковое предупреждение о необходимости очистки барабана.

- С функция включена
 О функция отключена

Выход из режима настройки Теперь вы можете завершить операцию и установить переключатель программ в положение **Выключенный**. Настройки сохранены.

ЧАС Датчики

Система обнаружения неравномерного распределения нагрузки

Система автоматического определения загрузки обнаруживает дисбаланс и равномерно распределяет белье.

несколько раз включить и выключить вращение барабана.

Если белье распределено очень неравномерно, скорость отжима снижается из соображений безопасности или цикл отжима не выполняется.

Кончик: Равномерно распределите мелкие и крупные вещи в барабане.

2 Очистка и обслуживание

⚠ Предупреждение

Риск потерять жизнь!

Прикосновение к компонентам, находящимся под напряжением, может привести к поражению электрическим током.

Поверните переключатель программ в положение **Выключенный**. Вытащите вилку шнура питания из розетки.

Внимание!

Опасность пожара и взрыва!

Чистящие средства, содержащие растворители, например жидкие чистящие средства, могут выделять токсичные пары.

Не используйте чистящие средства, содержащие растворители.

Внимание!

Опасность повреждения устройства!

Чистящие средства, содержащие растворители, например жидкие чистящие средства, могут повредить поверхности и компоненты устройства.

Не используйте чистящие средства, содержащие растворители.

Корпус устройства/Панель управления

- Остатки моющих и чистящих средств следует немедленно удалять.
- Протрите мягкой влажной тканью.
- Не используйте абразивные материалы, губки или моющие средства (очиститель нержавеющей стали).
- Не очищайте устройство водой под давлением.

Барaban

⚠: Предупреждение

Опасность травмирования/материального ущерба и повреждения устройства!

Стирка при низких температурах в течение длительного времени и без вентиляции устройства могут повредить барабан и привести к травме.

Регулярно используйте программу очистки барабана и стирайте при минимальной температуре 60 C. После каждого использования оставляйте устройство с открытой дверцей и отсеком для моющих средств для высыхания.

Используйте чистящие средства, не содержащие хлора; не используйте стальную мочалку.

Если от устройства исходит неприятный запах или требуется очистка барабана, запустите программу **Хлопок 90°C**нет загрузки.

Удаление накипи

Удаление накипи не требуется, если моющее средство дозировано правильно. Однако, когда он устанавливает. Если эта операция необходима, следуйте инструкциям производителя средства для удаления накипи. Подходящие средства для удаления накипи можно приобрести на нашем веб-сайте или в нашей сервисной службе.

Опорожнение дозатора моющее средство, чистка дозатора моющее средство и его корпус

Если в машине осталось моющее средство или кондиционер для белья:

1. Вытащите дозатор моющего средства. Нажмите на вставку и снимите весь дозатор.

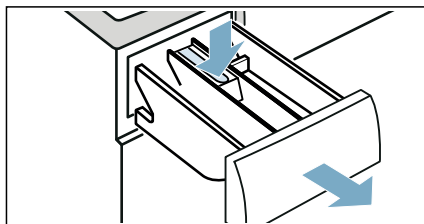

2. Чтобы снять вставку, нажмите на нее пальцем снизу вверх.

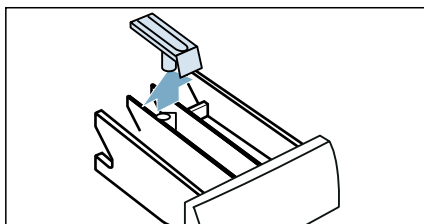

3. Очистите дозатор моющего средства и вставьте его с помощью воды и щетки, затем высушите. Также очистите внутреннюю часть корпуса.

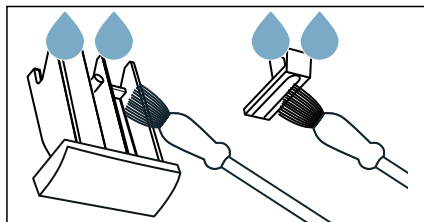

4. Установите вставку и зафиксируйте ее в правильном положении (наденьте цилиндр на направляющий штифт).

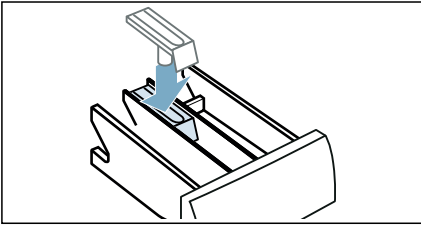

5. Вставьте дозатор моющего средства.

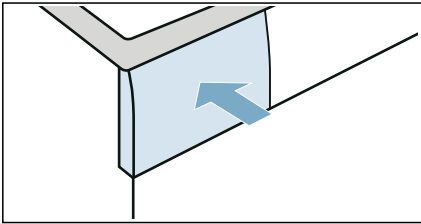

Кончик: Оставьте дозатор моющего средства открытым, чтобы остатки воды испарились.

Насос заблокирован дренаж воды

Кончик: Закройте водопроводный кран, чтобы предотвратить дальнейшее попадание воды, и позвольте насосу слить воду.

:: Предупреждение **Опасность ожогов!**

При стирке при высоких температурах вода, сливаемая из стиральной машины, очень горячая. Контакт с горячей водой может вызвать ожоги.

Подождите, пока вода остынет.

1. Поверните переключатель программ в положение **Выключенный**. Вытащите вилку шнура питания из розетки.

2. Откройте сервисную заслонку.

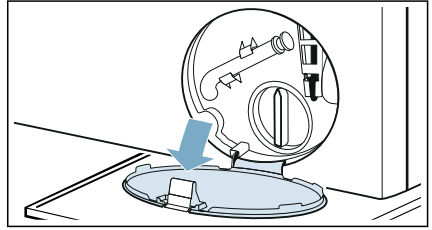

3. Вытащите сливной шланг из углубления. Снимите заглушку и перелейте воду в подходящую емкость. Установите на место уплотнительную крышку и поместите сливной шланг в углубление.

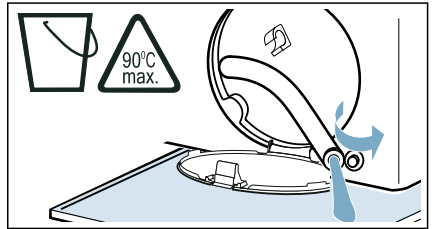

4. Аккуратно открутите крышку насоса; оставшаяся вода в насосе теперь может вытечь. Очистите внутреннюю часть, резьбу крышки насоса и корпус насоса. Крыльчатка сливного насоса должна вращаться свободно.

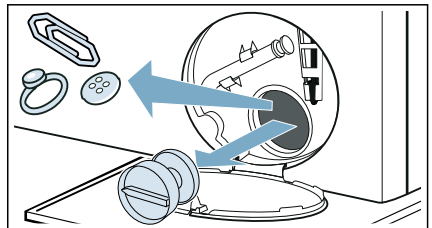

5. Установите на место и затяните крышку насоса. Ручка должна находиться в вертикальном положении.

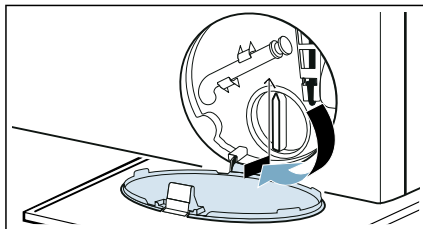

6. Закройте сервисную заслонку.

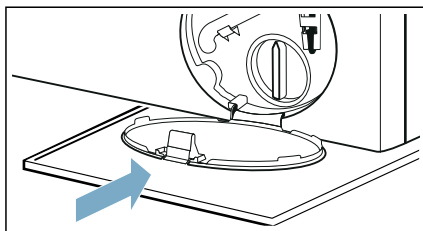

Кончик: Чтобы неиспользованное моющее средство не попало в слив непосредственно во время следующей стирки: налейте 1 литр воды в отделение лотка II и запустите программу. **Осушать..**

Засорен сливной шланг у сифона

1. Поверните переключатель программ в положение **Выключенный**. Вытащите вилку шнура питания из розетки.
2. Ослабьте хомут шланга. Аккуратно отсоедините сливной шланг; оставшаяся вода может вытечь.
3. Очистите сливной шланг и порт подключения сифона.

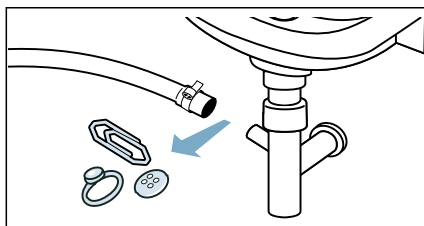

4. Подсоедините сливной шланг и закрепите соединение хомутом.

Засорен фильтр в водопроводе

Уменьшите давление воды в наливном шланге:

1. Закройте водопроводный кран.
2. Выберите программу **Хлопок** (активировать настройку **(Скорость Идеальный)**).
Кончик: Если устройство имеет интеллектуальную систему дозирования* также необходимо деактивировать интеллектуальную систему дозирования.
3. Выберите кнопку **ИСтарт/Перезагрузка (Старт/Пауза)**. Дайте программе поработать примерно 40 секунд.
4. Поверните переключатель программ в положение **Выключенный**.
5. Вытащите вилку шнура питания из розетки.

*В зависимости от модели

Очистите фильтры:

1. Отсоедините шланг от задней части устройства.

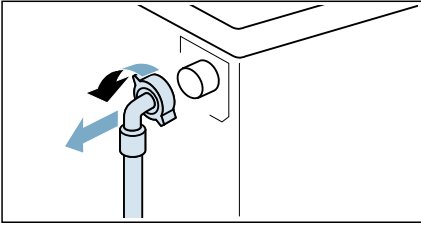

2. Используя плоскогубцы, снимите фильтр.

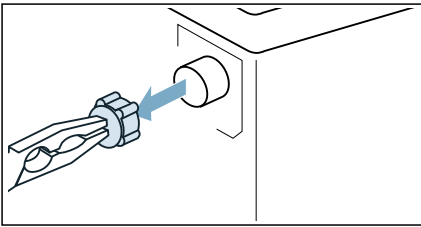

3. Очистите фильтр щеткой.

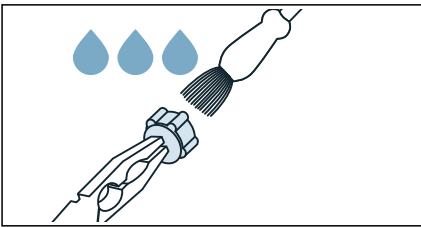

4. Подсоедините шланг и убедитесь, что из шланга и устройства не вытекает вода.

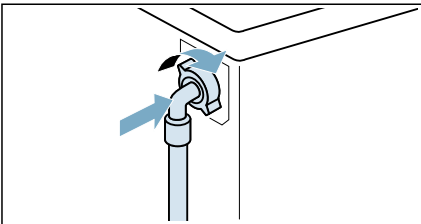

3 Неисправности и как их исправить удаление

Аварийное открытие

Например, в случае сбоя сети или отключения электроэнергии.

Программа продолжится после восстановления подачи электроэнергии.

Однако если вам необходимо вынуть белье, вы можете открыть дверцу прибора следующим образом:

:: Предупреждение
Опасность ожогов!

При стирке при высоких температурах существует риск ожогов из-за контакта с горячей водой и стираемыми вещами.

Если есть возможность, подождите, пока вода и предметы остынут.

:: Предупреждение
Опасность травм!

Попадание руки в вращающийся барабан может привести к травме.

Не помещайте руки во вращающийся барабан.

Подождите, пока барабан перестанет вращаться.

Внимание!

Повреждение водой!

Любая утечка воды может привести к повреждению.

Не открывайте дверцу стиральной машины, если сквозь стекло видна вода.

1. Поверните переключатель программ в положение **Выключенный**.
Вытащите вилку шнура питания из розетки.

2. Откройте сервисную заслонку.

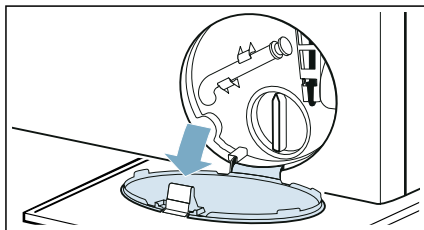

3. Слейте воду. ~ Страница 47

4. Потяните рычаг аварийной разблокировки вниз с помощью инструмента и отпустите его. После этого вы сможете открыть дверь.

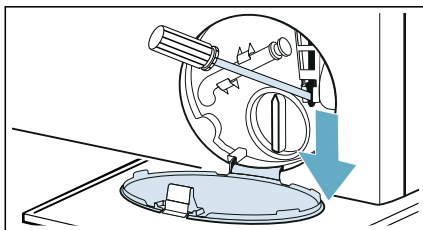

Информация на панели дисплея

Отображать	Причина/решение
0	<ul style="list-style-type: none"> ■ Быстро мигает + сигнал: дверца открыта, и уровень воды слишком высок. Закройте дверцу и продолжите выполнение программы, нажав кнопку И Старт/Перезагрузка (Старт/Пауза) или выберите Осушить.. ■ Медленно мигает: температура стирки слишком высока, и дверцу невозможно открыть. Подождите примерно 30 секунд, пока температура не упадет и блокировка не отключится.
• © £(горячий)	Температура в барабане слишком высокая. Подождите, пока прибор остынет, пока индикатор не погаснет. • © £(горячий); теперь ты можешь открыть дверь.
p	<ul style="list-style-type: none"> ■ Мигает(нет подачи воды): открыт ли водопроводный кран? Засорился ли фильтр на входе воды?~ "<i>Засорен фильтр на входе воды</i>» на стр. 48. ■ Наливной шланг перегнут или пережат? ■ Он включен постоянно(низкое давление воды): только информация. На ход программы это не влияет. Продолжительность программы увеличена.
Он начинает светитьсяЭ	Включена блокировка для безопасности детей – выключите ее.
Символ мигаетВ	Запустите программу Хлопок 90°C для очистки барабана и внешней трубки.
	Советы <ul style="list-style-type: none"> ■ Запустите программу без нагрузки. ■ Используйте стиральный порошок или моющее средство, содержащее отбеливатель. Чтобы предотвратить чрезмерное образование пены, используйте половину количества моющего средства, рекомендованного производителем. Не используйте моющие средства, предназначенные для шерстяных или деликатных тканей. ■ Включение/выключение информативного звукового сигнала о необходимости очистки барабана.~ Страница 44

Отображать	Причина/решение
Э:36 чередуясь с - 10	<ul style="list-style-type: none"> ■ Засорена сливная труба или сливной шланг. Очистите сливную трубу и сливной шланг. ■ Застрявшая или перегнутая сливная труба или сливной шланг. Сливная труба или сливной шланг не должны быть перекручены или зажаты. ■ Сливной насос заблокирован. ~ "Сливной насос заблокирован» на странице 47. ■ Засорился сливной шланг на сифоне. ~ "Засорен сливной шланг у сифона» на стр. 48. ■ Сливной шланг подсоединен слишком высоко. Сливной шланг можно установить на высоте не более 1 метра. ~ Страница 19
Э:35 чередуясь с - 10 (подходит для специальных моделей)	В основании устройства скапливается вода, устройство протекает. Закройте водопроводный кран. Позвоните в сервис.
Ч:95 чередуясь с «Шш(Конец) после окончания про- грамм	На этапе сушки система не обнаружила наличие воды, результат сушки может быть недостаточным. ~ "Засорен фильтр на входе воды» на стр. 48.
Ч:32 чередуясь с «Шш(Конец) после окончания про- грамм	Система определения загрузки остановила отжим из-за неравномерного распределения белья. Равномерно распределите мелкие и крупные предметы в барабане.
Другая информация отображается на отображать	Поверните переключатель программ в положение Выключенный , подождите пять секунд и снова включите устройство. Если индикатор появится снова, обратитесь в сервисный центр.

Неисправности и как их устранить.

Неисправности	Причина/решение
Устройство протекает вода.	<ul style="list-style-type: none"> ■ Подсоедините правильно или замените сливной шланг. ■ Затяните соединитель наливного шланга.
Не могу открыть дверь.	<ul style="list-style-type: none"> ■ ~~~ (Задержка полоскания = окончательный слив отсутствует) активен (в зависимости от модели). Продолжите программу, выбрав Отжим/Сливи нажатие ИСтарт/Перезагрузка (Старт/Пауза). ■ Температура в барабане слишком высокая и не позволяет дверце открыться. ■ Функция безопасности активна. Должен ли я остановить программу? ■ Уровень воды в барабане слишком высок. ■ Можно ли открыть дверь только с помощью аварийного открывания? ~ "Аварийное открытие» на странице 49.

Неисправности	Причина/решение
<p>Устройство не наполняется водой.</p> <p>Моющее средство не подается.</p>	<ul style="list-style-type: none"> ■ Программа не запускается? ■ Водопроводный кран закрыт? ■ Может ли фильтр на входе воды засориться? ~ <i>"Засорен фильтр на входе воды» на стр. 48.</i> <p>Кончик: Если установлен дополнительный фильтр для воды (в зависимости от модели), его необходимо проверить на загрязненность и при необходимости очистить ~ отдельная инструкция по установке и чистке.</p> <ul style="list-style-type: none"> ■ Наливной шланг перегнут или пережат?
<p>Программа не запускается.</p>	<ul style="list-style-type: none"> ■ Была ли нажата кнопка ИСтарт/Перезагрузка (Старт/Пауза) или выбранная программа Завершено через/время высыхания? ■ Дверь закрыта? ■ Есть ли активная блокировка для безопасности детей? Деактивируйте блокировку для безопасности детей. ■ Активен ли демонстрационный режим? Если на дисплее в течение 5 секунд после включения или выключения устройства отображается «<, устройство находится в демонстрационном режиме. Подождите, пока сообщение не исчезнет с дисплея. и <. Трогать ИСтарт/Перезагрузка (Старт/Пауза) и удерживайте не менее 5 секунд. На панели дисплея появится «". Поверните переключатель программ в положение Выключенный. Демо-режим отключен. Теперь вы можете использовать свое устройство в обычном режиме.
<p>Программа запущена и барабан вращается, но барабан не наполняется водой.</p>	<p>Это не неисправность – некоторые программы при запуске определяют и взвешивают загрузку, чтобы рассчитать оптимальное количество воды, необходимое для стирки. Как только этот процесс завершится, барабан начнет наполняться водой.</p>
<p>Вода не откачивается.</p>	<ul style="list-style-type: none"> ■ Засорена сливная труба или сливной шланг. Очистите сливную трубу и сливной шланг. ■ Застрявшая или перегнутая сливная труба или сливной шланг. Сливная труба или сливной шланг не должны быть перекручены или зажаты. ■ Может сливной насос засорился? ~ <i>"Сливной насос заблокирован» на странице 47.</i> ■ Может ли засориться сливной шланг у сифона? ~ <i>"Засорен сливной шланг у сифона» на стр. 48.</i> ■ ~~~ (Задержка полоскания = окончательный слив отсутствует) активен (в зависимости от модели). Продолжите программу, выбрав Отжим/Сливи нажатием ИСтарт/Перезагрузка (Старт/Пауза). ■ Сливной шланг подсоединен слишком высоко. Сливной шланг можно установить на высоте не более 1 метра. ~ <i>Страница 19</i>
<p>В барабане не видно воды.</p>	<p>Это не неисправность – уровень воды ниже видимой области.</p>
<p>В дозатор(ы) залито неподходящее моющее средство/кондиционер для белья.</p>	<p>Опорожните дозатор(ы), очистите его и налейте нужный продукт. ~ <i>"Опорожнение дозатора моющих средств, очистка дозатора моющих средств и его корпуса» на странице 46</i></p>

Неисправности	Причина/решение
Его можно найти в дозаторах. сухое моющее средство/ кондиционер для белья.	Опорожните дозатор(ы), очистите его и налейте нужный продукт.
Моющее средство выходит из дозатора. мыло.	<p>Не было ли использовано слишком много моющего средства?</p> <p>Смешайте 1 столовую ложку кондиционера для белья с ½ литра воды и вылейте в дозатор. II. (Не использовать для отдыха, спорта и стеганую одежду!)</p> <p>В следующем цикле стирки используйте меньше моющего средства.</p> <p>Используйте имеющиеся в продаже моющие средства с низким пенообразованием и средства для обработки тканей, подходящие для использования с устройством.</p>
Повторяющееся интенсивное пенообразование.	Не было ли использовано слишком много моющего средства? Используйте меньше моющего средства в следующем цикле стирки с той же загрузкой.
Моющее средство/смягчитель солома капает с уплотнителя и собирается на двери или в складках уплотнителя.	В дозаторах слишком много моющего средства/смягчителя. Не заполняйте дозаторы выше отметки. Макс.
Результат спина нет является удовлетворительным. Белье мокрое/слишком влажное влажный.	<ul style="list-style-type: none"> ■ Это не неисправность – система определения загрузки остановила отжим из-за неравномерного распределения белья. Равномерно распределите мелкие и крупные предметы в барабане. ■ Была ли выбрана дополнительная настройка программы Мистер Меньше глажки(в зависимости от модели)? ■ Была ли выбрана дополнительная настройка программы тихий или программа Ночная стирка(в зависимости от модели)? ■ Выбранная скорость слишком низкая?
Цикл центрифугирования проводят несколько раз.	Это не неисправность – система определения нагрузки корректирует дисбаланс.
Программа длится дольше обычного.	<ul style="list-style-type: none"> ■ Это не является неисправностью – система обнаружения несбалансированной нагрузки корректирует дисбаланс, неоднократно пытается правильно перераспределить нагрузку. ■ Это не неисправность – система обнаружения пены активна – активирован цикл полоскания.
Продолжительность программы меняется во время цикла стирки/сушки.	Это не проблема – последовательность программ оптимизирована для конкретного процесса стирки/сушки. Это может изменить продолжительность программы, отображаемую на панели дисплея.
Неприятный запах и грязь в устройстве.	<p>Выполнить программу Хлопок 90°Снет загрузки.</p> <p>Используйте стиральный порошок или моющее средство, содержащее отбеливатель.</p> <p>Кончик: Чтобы предотвратить чрезмерное образование пены, используйте половину количества моющего средства, рекомендованного производителем. Не используйте моющие средства, предназначенные для шерсти и деликатных тканей.</p>

Неисправности	Причина/решение
Сильные шумы, вибрации и «гуляние» устройства во время центрифугирования.	<ul style="list-style-type: none"> ■ Уровень устройства?~ <i>"Выравнивание» на странице 21.</i> ■ Ножки устройства прикреплены к земле? Прикрепите ножки устройства к земле. ■ Транспортировочные замки сняты?~ <i>"Снятие транспортных фиксаторов» на странице 17</i>
Индикаторы панели дисплея не загораются во время работы устройства.	<ul style="list-style-type: none"> ■ Произошло отключение электроэнергии? ■ Предохранители сгорели? Сбросьте/замените предохранители. ■ Если неисправность повторяется, обратитесь в сервисную службу.
На постиранной одежде остаются остатки моющего средства.	<ul style="list-style-type: none"> ■ Некоторые моющие средства, не содержащие фосфатов, содержат нерастворимый в воде осадок. ■ Выбирать Полосканиеили почистите выстиранную одежду щеткой.
Отжим на этапе сушки.	Это инновационный процесс, известный как термическое центрифугирование, используемый для снижения потребления энергии на этапе сушки. Процесс выглядит следующим образом: дождитесь завершения работы программы.
Ворс на выстиранной одежде.	Запустите программу Хлопок — (низкая температура) без загрузки и моющего средства для удаления ворса, скопившегося в барабане во время предыдущего цикла сушки.
Звук набираемой воды во время сушки.	В стирально-сушильной машине используется технология конденсации пара — для сушки белья постоянно необходима вода. По этой причине водопроводный кран должен быть открыт на протяжении всего этапа сушки.
Увеличенное время высыхания.	<ul style="list-style-type: none"> ■ Запустите программуХлопок— (низкая температура) для удаления ворса, скопившегося в барабане стиральной машины во время сушки. ■ Если температура окружающей среды выше 30°C, это может продлить время высыхания. ■ Недостаточная циркуляция воздуха в помещении может продлить время высыхания. Обеспечьте вентиляцию помещения.
Программа сушки не запускается.	<ul style="list-style-type: none"> ■ Была ли выбрана дополнительная настройка программы сушки? ■ Дверь не закрыта должным образом?
Мятое белье.	<ul style="list-style-type: none"> ■ Складки могут появиться, если превышен максимальный вес загрузки или выбрана неподходящая программа для типа стираемой ткани. Всю необходимую информацию можно найти в таблице программы. ■ Вынимайте вещи сразу после высыхания; если предметы останутся в барабане, они могут помяться.

Неисправности	Причина/решение
<p>Результат сушки неудовлетворительный (стирка недостаточна, сухой).</p>	<ul style="list-style-type: none"> ■ После завершения программы теплое белье кажется более влажным, чем оно есть на самом деле. Разложите выстиранное белье и подождите, пока оно остынет. ■ Слишком высокая температура окружающей среды (выше 30°C) или недостаточная вентиляция помещения, где работает стирально-сушильная машина. ■ Перед сушкой белье не было отжато должным образом. Всегда устанавливайте максимально возможную скорость отжима для отдельных программ стирки. ■ Стиральная машина перегружена: соблюдайте рекомендации по максимальному весу, указанные в таблице программ и на дисплее. Не перегружайте стирально-сушильную машину, так как максимальный вес вещей, подлежащих сушке, меньше максимального веса вещей, подлежащих стирке. После стирки максимально разрешенного количества белья выньте вещи из стирально-сушильной машины и разделите их на два цикла сушки. ■ Напряжение сети слишком низкое (ниже 200 В) – обеспечьте достаточную подачу электроэнергии. ■ Напор воды низкий. Согласно принципу конденсации жидкости, низкое давление воды приводит к тому, что водяной пар не конденсируется должным образом и полностью. ■ Во время сушки водяной клапан закрыт. В связи с тем, что в процессе сушки используется явление конденсации пара, во время сушки должен быть включен водяной клапан. В противном случае эффективная сушка не может быть обеспечена. ■ Плотные многослойные ткани или ткани с толстой подкладкой сохнут быстро снаружи и медленно внутри. Для равномерного высыхания им может потребоваться больше времени.
<p>Если вы не можете устранить неисправность самостоятельно (после установки переключателя программ в положение</p>	
<p>Выключенный и перезапуск) или при необходимости ремонта:</p>	
<ul style="list-style-type: none"> ■ Поверните переключатель программ в положение Выключенный. Вытащите вилку шнура питания из розетки. 	
<ul style="list-style-type: none"> ■ Закройте водопроводный кран и обратитесь в сервисную службу. 	

4Услуга

Если у вас есть какие-либо вопросы о том, как его использовать или нет

Если вам необходимо устранить неисправность самостоятельно или необходимо отремонтировать устройство, обратитесь в сервисный центр.

Многие проблемы можно решить самостоятельно, основываясь на информации, содержащейся в данном руководстве пользователя или

информация по устранению неполадок доступна на нашем сайте. Если это невозможно, обратитесь в сервисную службу.

Мы всегда найдем правильное решение, стремясь исключить ненужные визиты сервисных специалистов.

В случае возникновения рекламаций, на которые распространяется гарантия, мы гарантируем ремонт устройства нашими обученными специалистами по обслуживанию с использованием оригинальных запасных частей даже после истечения гарантийного срока производителя.

Из сообщений безопасности ремонт устройства должен выполняться только соответствующим лицом.

квалифицированные специалисты.

Проведение ремонта или другое вмешательство в устройство лицами, не уполномоченными нашей компанией в этом отношении, или установка запасных частей, дополнительных деталей или аксессуаров, которые не являются оригинальными деталями и

вызвало дефект, гарантия аннулируется.

Оригинальные запасные части, обеспечивающие правильное функционирование функций устройства в соответствии с соответствующими положениями Директивы об экодизайне, доступны на веб-сайте в течение не менее 10 дней с даты размещения устройства на рынке Европейской экономической зоны.

Кончик: Обслуживание по гарантии производителя осуществляется бесплатно.

Подробная информация о гарантийном сроке, действующем в вашей стране.

информацию о пользователе можно получить в сервисе, у нашего торгового представителя или на нашем сайте.

Услуга должна быть предоставлена с указанием номера продукта (E-Nr.) и серийного номера (FD) устройства.

Контактные данные службы можно найти в прилагаемом списке точек сервисных центрах или на нашем сайте.

Номер продукта (E-Nr.) и заводской номер (FD)

Номер продукта (E-No.) и серийный номер (FD) устройства можно найти на заводской табличке устройства.

В зависимости от модели шильдик располагается:

- на внутренней стороне двери
- на внутренней стороне сервисной заслонки.
- На задней панели устройства.

Рекомендуется записать данные вашего устройства и сервисный номер, чтобы вы могли быстро найти их снова, если они вам понадобятся.

Более подробную информацию о модели вашего устройства можно найти в Интернете по адресу <https://energylabel.bsh-group.com>*Этот веб-адрес связан с официальной европейской базой данных продуктов EPREL. На момент публикации этот веб-адрес еще не был опубликован. Затем следуйте инструкциям по поиску модели. Идентификатор модели — это символы перед косой чертой в номере продукта (E-No.) на заводской табличке устройства. Альтернативно, идентификатор модели можно найти в первой строке энергетической этикетки ЕС.

Вы должны доверять знаниям производителя. и свяжитесь с нами. Это гарантирует, что ремонт будет выполняться квалифицированным обслуживающим персоналом с использованием оригинальных запасных частей.

*Это относится только к странам Европейской зоны. Экономический.

[Потребляемые значения энергия

Информация, представленная ниже, соответствует Директиве ЕС по экодизайну. Значения, указанные для программ, отличных от программы Eco 40-60, являются только ориентировочными и были определены в соответствии с применимыми стандартами EN 60456 и EN 62512.

Для этого функция автоматического дозирования отключена. Информация для метода перекрестной проверки: если сама функция автоматического дозирования не является предметом испытания, ее следует деактивировать.

Программа	Производительность отмечен- новый [КГ]	Носить энергия [кВтч/ цикл] *	Носить Вода [л/цикл] *	Время продолжительности программа- ему [ч:мин] *	Температура- фа макси- мална [°С] *	Скорость прядение [об/мин] *	Влажность остаток [%] *
Эко 40-60**	9,0	1120	58,0	3:45	44	1400	53
Эко 40-60**	4,5	0,660	44,0	2:50	37	1400	53
Эко 40-60**	2,5	0,220	25,0	2:50	24	1400	53
Эко 40-60+ %Цель сушки (Цель сушки) + »(В гардероб)**	6.0	4500	100,0	7:45	36	-	- 0,1
Эко 40-60+ %Цель сушки (Цель сушки) + »(В гардероб)**	3.0	2550	60,0	5:20	35	-	- 0,1
Хлопок 20°C	9,0	0,350	89,0	3:02	24	1400	53
Хлопок 40°C	9,0	1300	89,0	3:48	40	1400	53
Хлопок 40°C + ТПредварительная стирка (Мойка предварительный)	9,0	1300	98,0	3:50	40	1400	53
Хлопок 60°C	9,0	1700	89,0	3:03	53	1400	53
Синтетика 40°C	4.0	0,830	66,0	2:29	44	1400	25
Смесь 40°C	4.0	0,630	47,0	1:00	41	1400	50
ШерстьВ30°C	2.0	0,220	40,0	0:41	26	800	31

* Фактические значения могут отличаться от приведенных в зависимости от давления, жесткости и температуры набираемой воды, температуры окружающей среды, типа, количества и степени загрязнения стираемых вещей, используемого моющего средства, колебаний в сети. текущие и выбранные дополнительные функции.

* * Программа испытаний соответствует Директиве ЕС по экодизайну и Рамочной директиве ЕС по энергетической маркировке с использованием холодной воды (15°C).

ДЖТехнические данные

Размеры:

84,8 см x 59,8 см x 59,0 см (высота x ширина x глубина) **Масса:**

80 кг

Сетевой разъем:

Номинальное напряжение 220-240 В, 50 Гц

Минимальная защита установки (с)10А

Номинальная мощность 1900-2300 Вт

Водяное давление:

100–1000 кПа (1–10 бар)

Гарантия Аква-Стоп

Применимо только к устройствам с функцией Aqua-Stop.

Помимо гарантийных претензий, предъявленных поставщику по договору купли-продажи и гарантии на наше устройство, мы выплатим компенсацию в случае возникновения следующие условия:

- 1.Если ущерб, вызванный утечкой воды, был вызванный выходом из строя нашей системы «Аква-Стоп», мы выплатим компенсацию за вышеупомянутый ущерб клиентам, использующим наше устройство в домашних условиях.**
- 2.Гарантийная ответственность действительна в течение всего периода работы устройства.**
- 3.Обязательное условие для всех претензий на титул по гарантии устройство с системой «Аква-Стоп» должно быть правильно установлено и подключено в соответствии с инструкцией по эксплуатации; это касается и правильной установки удлинителя Аквастоп (оригинальные аксессуары).
Наша гарантия не распространяется на поврежденные кабели.
подачи воды или подключения к разъему Aqua-Stop на клапане.**
- 4.Устройства с Аква-Стоп не требуют присмотра во время работы или защиты путем закрытия клапана после работы.**
Клапан следует закрывать только в случае длительного отсутствия, например, отпуска продолжительностью в несколько недель.

6



BOSCH
HOME APPLIANCES
SERVICE

www.bosch-home.com/service

Контактные данные всех стран указаны в прилагаемом каталоге услуг.

БШ Хаусгерэте ГмбХ

Карл-Верн-штрассе 34
81739 Мюнхен, ГЕРМАНИЯ
www.bosch-home.com

и компания Бош

9001560681

9001560681(020602)

пожалуйста