

EAC Стол Р 376.03

из набора мебели для жилой комнаты «SMART» Р 376

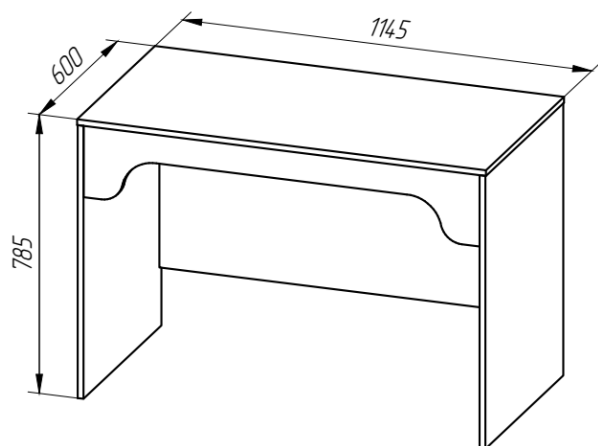

ОБЩИЕ ТРЕБОВАНИЯ К СБОРКЕ

Перед сборкой ознакомьтесь с инструкцией, обратите внимание на обозначение деталей, нанесенные на не лицевой кромке. Сборку рекомендуется производить на полу (на мягкой ткани или картоне). Шурупы, винты для крепления фурнитуры заворачивайте отверткой в насверленные отверстия. При сборке соблюдайте осторожность, чтобы не нанести механические повреждения поверхностям. Ударять по деталям молотком с целью их присоединения не допускается, следует подкладывать деревянные бруски – прокладки, обложенные мягкой тканью.

ПРАВИЛА ЭКСПЛУАТАЦИИ И УХОДА

- Сохранность и долговечность мебели зависит от правильного пользования и ухода за ней:
- поверхность изделий следует предохранять от попадания влаги и применяемых в быту кислот, щелочей, растворителей;
- удаление пыли с поверхностей следует производить сухой мягкой тканью;
- периодически подтягивайте винты в винтовых соединениях в случае их послабления.

Стол Р 376.03

Комплектность деталей

- 3-1 – стенка вертикальная – 1 шт.
- 3-2 – стенка вертикальная – 1 шт.
- 3-3 – крышка – 1 шт.
- 3-4 – царга – 1 шт.
- 3-5 – стенка задняя – 1 шт.

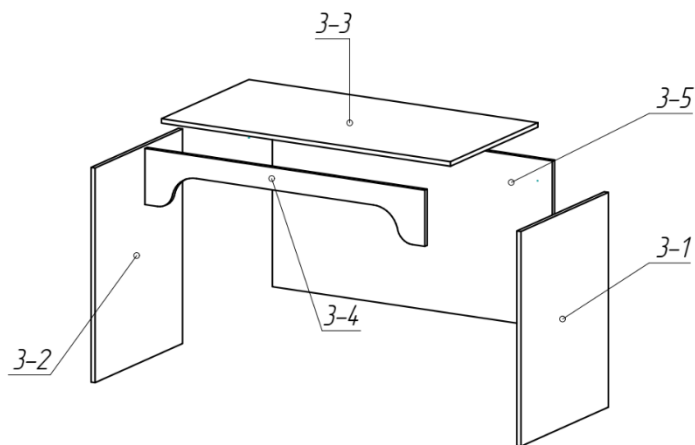

КОМПЛЕКТНОСТЬ ФУРНИТУРЫ И МЕТИЗЫ

Поз.	Наименование	Изображение	Кол.
01	Подпятник Ø 15 мм		4
02	Ключ 6000-4031-04		1
03	Заглушка МГ 13		8
04	Винт-стяжка М6х60		8
05	Гайка		8
06	Стяжка 2.16Д		4
07	Уголок		4
08	Шкант 8 х30		8
	Шурупы: 4х16	уголок	16

ПОРЯДОК ПРЕДЪЯВЛЕНИЯ ПРЕТЕНЗИЙ

- 1 Претензии по качеству и комплектности мебели должны направляться покупателем непосредственно в магазин, где приобретена мебель, с обязательным приложением чека.
- 2 Претензии от покупателей торговыми организациями принимаются в течение гарантийного срока - 24 месяца со дня приобретения.
- 3 По дефектам, появившимся из-за несоблюдения покупателем правил эксплуатации и ухода за мебелью, претензии не принимаются.

Порядок сборки стола Р 376.03

1 Прибейте осторожно молотком к нижним кромкам стенок вертикальных 3-1 и 3-2 подпятник 01 (узел 1).

2 В отверстия диаметром 8 мм - установите шканты 08 в кромки стенки задней 3-5 и в стенки вертикальные 3-1, 3-2, предварительно смазав их клеем (в комплект не входит).

3 Прикрепите уголки 07 шурупами 4x16 к царге 3-4 и к стенке задней 3-5 (узел 3).

4 Соедините стенку заднюю 3-5 со стенками вертикальными 3-1, 3-2 при помощи шкантов, установленных на торцах, винтов-стяжек 04, заворачивая ключом 02 в гайки 06, установленные в отверстия стенки задней (узел 2).

5 Соедините царгу 3-4 со стенками вертикальными 3-1, 3-2 при помощи шкантов, установленных на торцах, винтов-стяжек 05, заворачивая ключом 03 в гайки 05, установленные в отверстия стенки задней (узел 2).

6 Соедините крышку 3-3 с вертикальными стенками 3-1, 3-2 – при помощи шкантов, установленных на торцах вертикальных стенок, стяжек угловых 06 (узел 4).

7 Соедините крышку 3-3 с царгой 3-4, стенкой задней 3-5 – при помощи уголков 08 и шурупов 4x16 (узел 5).

ПОРЯДОК ПРЕДЪЯВЛЕНИЯ ПРЕТЕНЗИЙ

1 Претензии по качеству и комплектности мебели должны направляться покупателем непосредственно в магазин, где приобретена мебель, с обязательным приложением чека.

2 Претензии от покупателей торговыми организациями принимаются в течение гарантийного срока - 24 месяца со дня приобретения.

3 По дефектам, появившимся из-за несоблюдения покупателем правил эксплуатации и ухода за мебелью, претензии не принимаются.

Узел 1

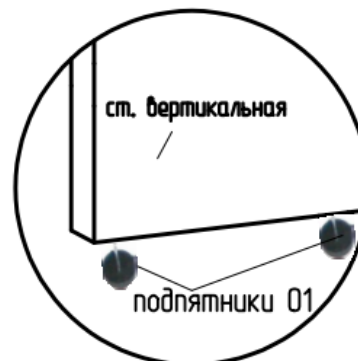

Узел 2

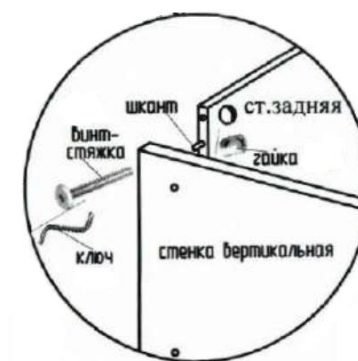

Узел 3

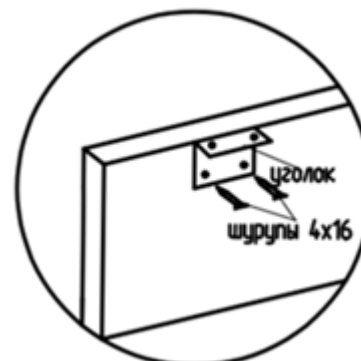

Узел 4

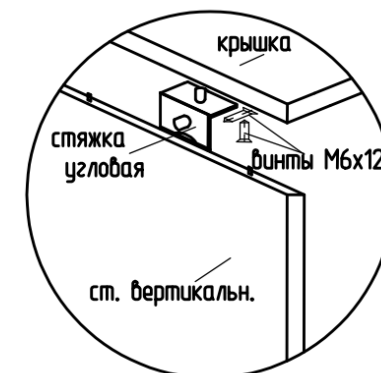

Узел 5

