

lionelo

User manual
Instrukcja obsługi
Bedienungsanleitung
Инструкция по эксплуатации
Manuale d'uso
Manual de l'Utilisateur
Manual de usuario
Handleiding

Naudojimo instrukcija
Návod k obsluze
Használati utasítás
Manual utilizare
Bruksanvisning
Bruksanvisning
Brugsvejledning
Käyttöopas

Bastiaan RWF i-Size

Baby car seat

Fotelik samochodowy

Kindersitz

Детское автокресло

Seggiolino auto

Siège auto bébé

Silla de coche

Autostoeltje

Kūdikiu automobiline kėdutė

Dětská autosedačka

Baba autósülés

Scaun auto pentru bebeluși

Bilbarnstol

Bilsete

Autostol

Auton turvaistuin

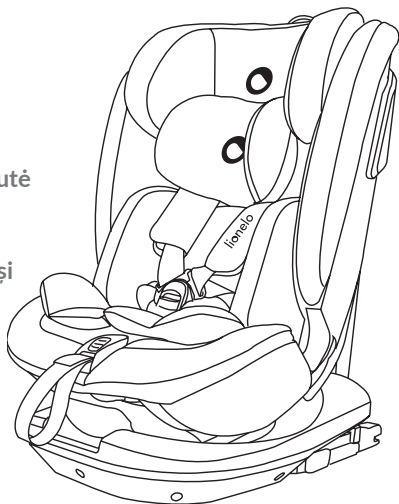

www.lionelo.com

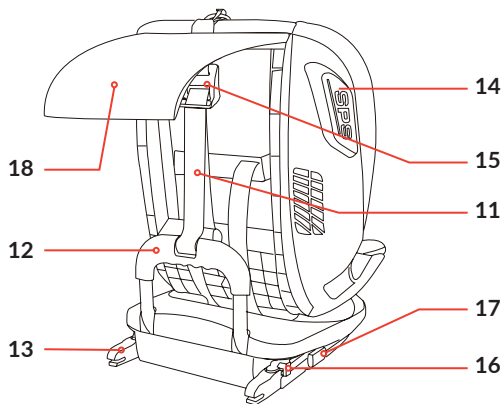
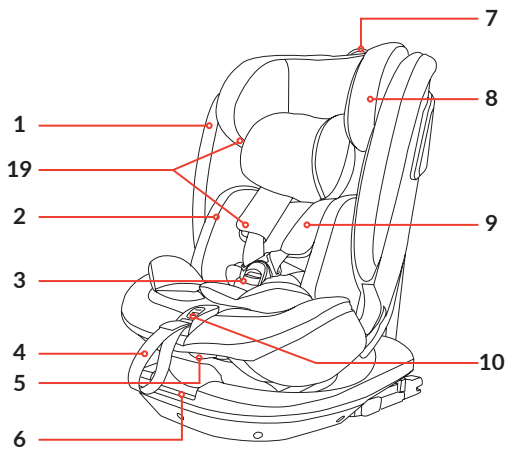

A

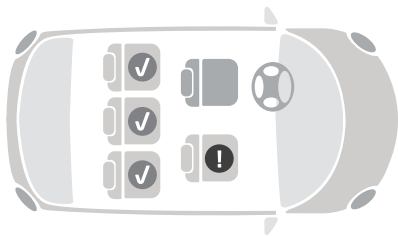

B

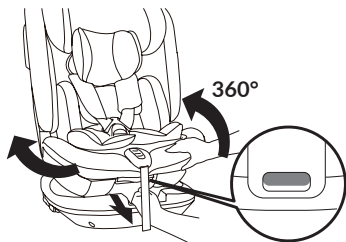

1



2

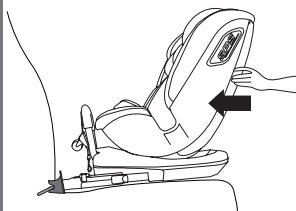

3

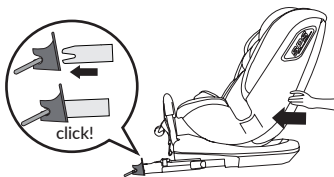

4

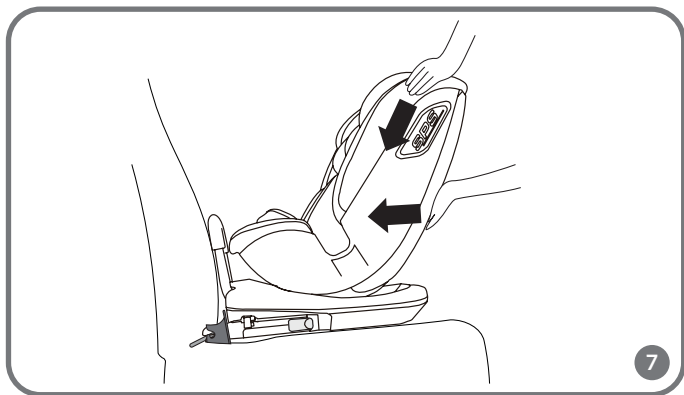
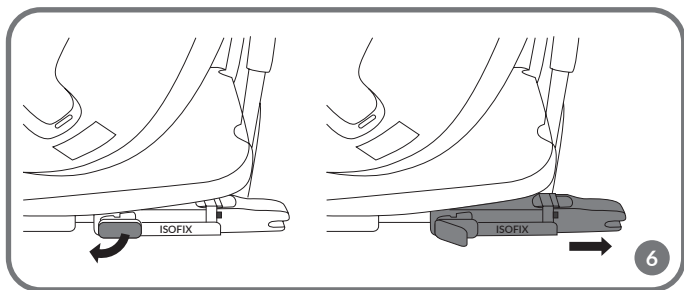
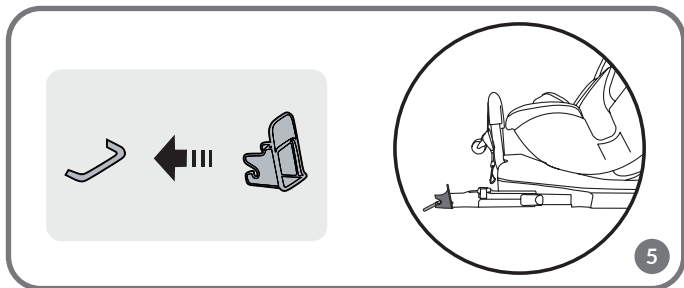

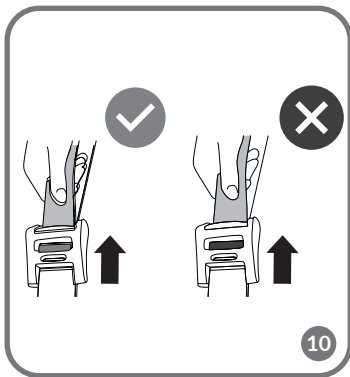
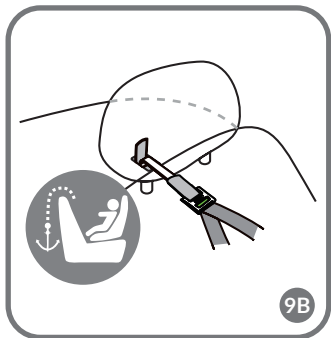
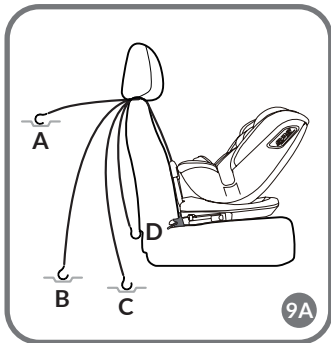
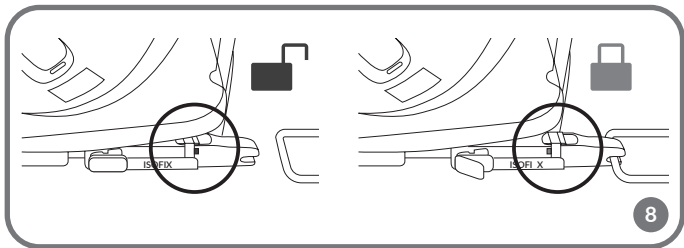

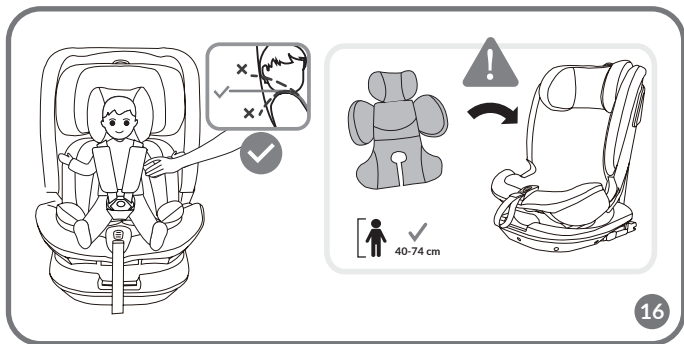
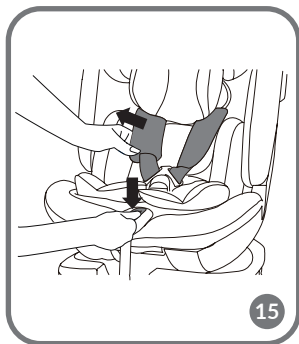
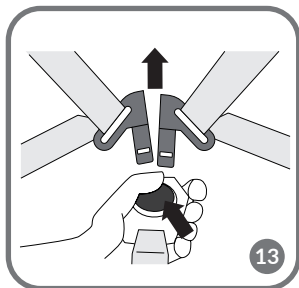
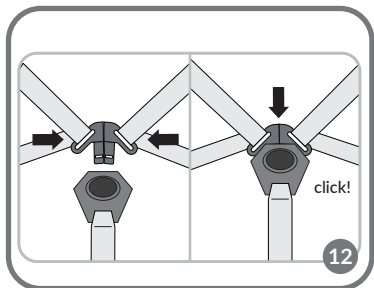

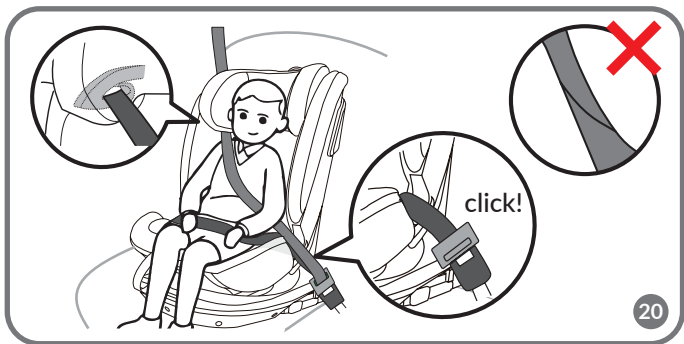
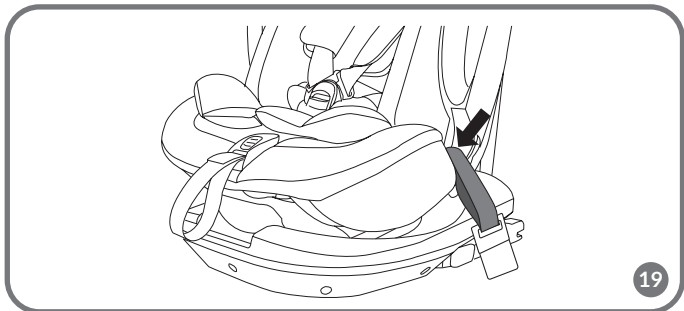
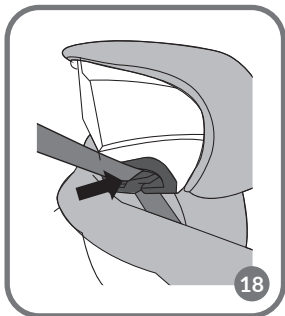
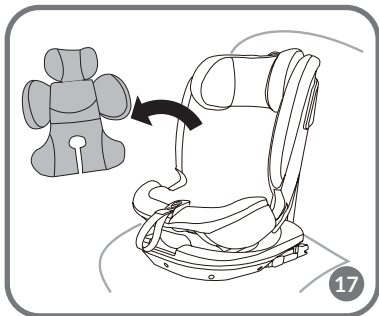

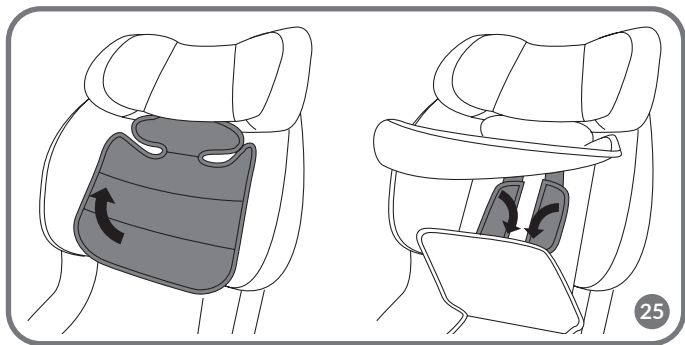
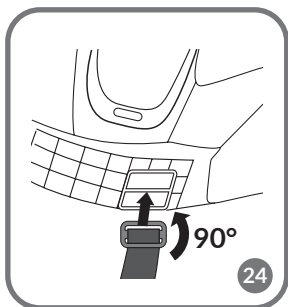
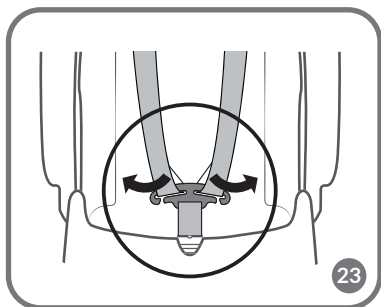
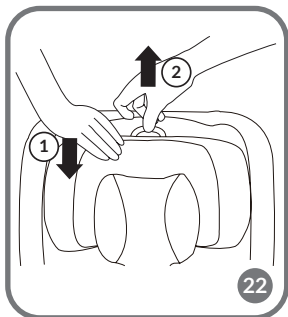
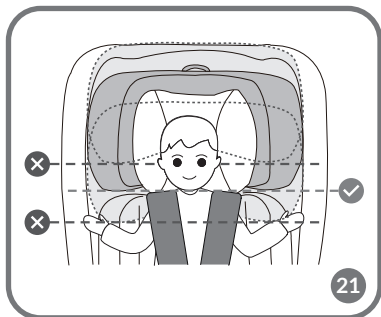

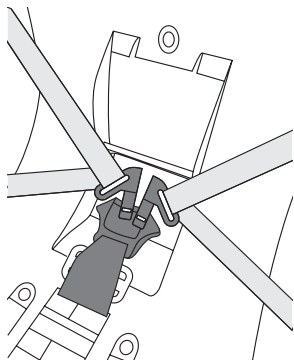

26

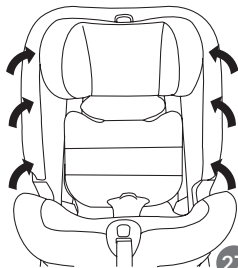
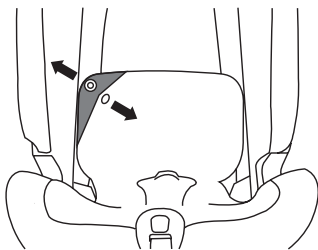

27

Dear customer!

Should you have any remarks or questions concerning the product, please do not hesitate to contact us: help@lionelo.com

Producer:

BrandLine Group Sp. z o. o.

A. Kręglewskiego 1, 61-248 Poznań, Poland

The product meets the requirements of the standard: R129/03.

APPLIES TO REAR-FACING INSTALLATION:

NOTICE. This is an i-Size Enhanced Child Restraint System. It is approved according to UN Regulation No. 129, for use in i-Size compatible vehicle seating positions as indicated by vehicle manufacturers in the vehicle users's manual. If in doubt, consult either the Enhanced Child Restraint System manufacturer or the retailer.

APPLIES TO FORWARD FACING INSTALLATION:

NOTICE. This is a i-Size booster seat Enhanced Child Restraint System. It is approved according to UN Regulation No. 129, for use primarily in "i-Size seating positions" as indicated by vehicle manufacturers in the vehicle user's manual. If in doubt, consult either the Enhanced Child Restraint System manufacturer or the retailer.

The product is only suitable for mounting on the positions shown  in Fig. B, which are equipped with ISOFIX connectors and Top Tether hooks (applies to mounting for group 40-105 cm).

WARNINGS:

1. The product is designed for children weighing up to 36 kg and between 40 and 150 cm in height.
2. If your child is less than 15 months old, do not use a forward-facing seat.
3. Do not use a forward-facing seat if your child is less than 100 cm tall.
4. The hard parts and plastic parts of the child restraint system should be positioned and installed in such a manner that they cannot be trapped by a sliding seat or vehicle door under normal vehicle operating conditions.
5. For rear-facing installation, do not use the seat where the front airbag is active.
6. Any seat belts holding the child must be well suited to the child's size. The belts

must not be twisted.



7. The straps securing the restraint to the vehicle must be tensioned.
8. Make sure the lap belts run low to adequately secure the pelvis.
9. If the product has been exposed to strong elements (such as impact), it should be replaced.
10. Do not make any changes to the seat or add any new components without the approval of the approval authority. To ensure maximum safety for your child, the equipment should be fixed and used as recommended in the instructions.
11. The plastic parts of this seat can heat up in the sun and cause burns on the child's skin.
12. Protect your child and the seat from the sun (for example, by covering the seat with a light-colored item of clothing). If the seat is not covered, try not to expose it to the sun. Otherwise the seat may be too hot for your child's skin.
13. Never leave a child alone in a child seat in a vehicle.
14. Luggage and other similar items should be secured so that they do not cause any injury in a collision situation.
15. Do not use the seat without its fabric cover.
16. The cover cannot be replaced with an item from another set. It is an integral part of the set and affects the operation of the restraint.
17. Always keep this instruction manual with you.
18. Refer to the vehicle manufacturer's manual.

PARTS DESCRIPTION (FIG. A)

1. Seat cover
2. Reduction insert
3. 5-point seat belts
4. Seat belt tension adjustment strap
5. Seat tilt adjustment lever
6. Seat rotation button
7. Headrest adjustment lever
8. Headrest
9. Shoulder strap protection pads
10. Seat belt adjustment button
11. Top Tether strap
12. Anti-rotation frame

13. ISOFIX arms
14. Side protection system
15. Top Tether strap length adjuster
16. ISOFIX release button
17. ISOFIX sliding lever
18. Storage compartment for the instruction manual
19. Inner belt retaining magnets

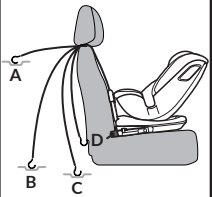
INSTALLATION IN THE CAR

Seat installation	Seat orientation	Seat position	Child's measurements
Installation via ISOFIX and Top Tether strap. Child secured with 5-point harness Adjust the seat to one of the 4 available positions (see: Seat tilt adjustment).	Rearward facing		From 40 to 105 cm
- Installation via ISOFIX system and car belts Or - Installation via car belts only Adjust the seat to one of the 4 available positions (see: Seat tilt adjustment).	Forward facing		From 100 to 150 cm

REARWARD FACING (40 – 105 CM)

1. Place the seat on the sofa of the car in the space provided for installation.
2. Press the seat rotation button (fig. 1) and then move the seat to the rearward-facing position (fig. 2). The correct setting will be signaled by a click.
3. Tilt the ISOFIX sliding lever and extend the ISOFIX arms (Figure 6). Anchor the ISOFIX arms to the hooks located in the car's bench seat (fig. 3). The arms will interlock and you will hear a characteristic click (fig. 4). Use the plastic guides

included in the set to make installation easier if needed (fig. 5).

4. Push the baby seat downwards and then push towards the seat in order to press the anti-rotation frame against the car seat as far as possible (fig. 7). Make sure the baby seat is pressed firmly against the backrest of the car seat.
5. Push the base using a left-right movement towards the backrest to make sure it is pressed as firmly as possible against the car seat.
6. The green indicator on the ISOFIX button must be visible on both sides (fig. 8).
7. Attach the Top Tether strap to the anchorage points in the car (fig. 9A, 9B). The anchorage points can be in different locations, depending on the vehicle.
8. Tighten the Top Tether strap and make sure the indicator is green (fig. 10). The seat is now correctly installed in the car (fig. 11).
9. Unbuckle the seat belts and then put the child in the seat.
10. To fasten the belts in the seat, connect the belt connectors and then insert the belts into the buckle (fig. 12). You will hear a characteristic click.
11. Pull the strap to tighten the belts (fig. 14). Press the button and pull on the shoulder belts to loosen the belts (fig. 15).

Note! Make sure that the seat belts fit tightly around the child's body and that they are not twisted. Make sure the lap belts run low and protect the child's pelvis. The belts should be tight against the child's body, but should not be too tight and cause discomfort.

Note! Children less than 75 cm tall may only use the seat with a reduction insert (fig. 16).

12. To release the 5-point seat belts, press the red button on the buckle and loosen the belts (fig. 13).

SEAT DISMANTLING – ISOFIX

To detach the ISOFIX arms, press the ISOFIX release buttons (16, fig. A) on both sides. The indicator on the ISOFIX button will turn red. Pull the ISOFIX sliding lever (17, fig. A) to retract the ISOFIX arms.

SEAT DISMANTLING – TOP TETHER

Loosen the strap. Detach the Top Tether strap from the anchorage points in the car. The indicator will turn red.

SEAT BELT DISMANTLING

To remove the seat belts, loosen them as much as possible (fig. 15), remove them from

the rear buckle (fig. 23), put them through the corresponding holes in the backrest and then remove them from the safety cushions (9, fig. A). To put the belts through the corresponding holes in the seat, turn the buckles 90° (fig. 24).

The belts and safety cushions can also be hidden under the seat cover (fig. 25). Store the lap belt buckle in the appropriate storage compartment (fig. 26).

FORWARD FACING (100 – 150 CM)

1. Remove the reduction insert from the seat (fig. 17) and perform the belt dismantling (see: Seat belt dismantling) or hide the belts under the seat cover.
2. Press the seat rotation button (fig. 1) and then move the seat into the forward facing position.

Note! For installation without ISOFIX arms, skip the following steps (3-6).

3. Tilt the ISOFIX sliding lever and extend the ISOFIX arms (Figure 6). This anchors the ISOFIX arms to the hooks located in the car's bench seat (fig. 3). The arms will interlock and you will hear a characteristic click (fig. 4). Use the guides to make the installation easier if needed (fig. 5).
4. Push the baby seat downwards and then push towards the seat in order to press the anti-rotation frame against the car seat as far as possible (fig. 7). Make sure the baby seat is pressed firmly against the backrest of the car seat.
5. Push the base using a left-right movement towards the backrest to make sure it is pressed as firmly as possible against the car seat.
6. The green indicator on the ISOFIX button must be visible on both sides (fig. 8).
7. Place the child in the seat. Pass the shoulder belt through the shoulder belt guide, which is located in the headrest of the seat (fig. 18). Pass the lap belt through the lap belt guide (fig. 19). Fasten the seat belts (fig. 20). Make sure the belt is not twisted.

HEADREST AND SHOULDER BELTS ADJUSTMENT

To change the height, pull the headrest adjustment lever (7, fig. A). You may need to press the headrest down slightly and then adjust it to the desired position (fig. 22). The height setting of the shoulder belts is integrated into the height setting of the headrest. By adjusting the height of the headrest, the height of the shoulder belts will be set automatically.

Note! The headrest should be set at such a height that the shoulder belts are at the child's shoulder height (fig. 21).

SEAT TILT ADJUSTMENT

To adjust the seat tilt, press the tilt adjustment lever (5, fig. A) and move the seat to the desired position. The seat has 4 levels of tilt adjustment in the rear-facing position and 4 levels in the forward-facing position.

SEAT ROTATION

Press the seat rotation button (6, fig. A) and then adjust the seat to the rearward or forward facing position. The correct setting will be signaled by a click.

CLEANING AND MAINTENANCE

Unzip the cover and slide it completely off the seat body (fig. 27).

The cover can be washed at a maximum temperature of 30°C. Do not use tumble dryers when drying. The cover should not be exposed to sunlight for drying. The plastic parts can be cleaned with a damp cloth and mild detergent.

Note! Do not use strong detergents or bleaching agents.

The photos are for illustrative purposes only, the actual appearance of the products may differ from those shown in the images.

PL

Drogi Kliencie!

Jeśli masz jakiegokolwiek uwagi lub pytania do zakupionego produktu, skontaktuj się z nami:
help@lionelo.com

Producent:

BrandLine Group Sp. z o. o.
A. Kręglewskiego 1, 61-248 Poznań, Polska

Produkt spełnia wymagania normy: R129/03.

DOTYCZY MONTAŻU TYŁEM DO KIERUNKU JAZDY:

UWAGA. To jest ulepszone urządzenie przytrzymujące dla dzieci kategorii „i-Size”. Uzyskało ono homologację zgodnie z regulaminem ONZ nr 129, do stosowania na miejscach

siedzących kategorii „i-Size” wskazanych przez producentów pojazdów w instrukcji użytkownika pojazdu. W przypadku wątpliwości należy skonsultować się z producentem lub sprzedawcą detalicznym ulepszonego urządzenia przytrzymującego dla dzieci.

DOTYCZY MONTAŻU PRZODEM DO KIERUNKU JAZDY:

UWAGA. To jest ulepszone urządzenie przytrzymujące dla dzieci typu „siedzenie podwyższające kategorii i-Size”. Uzyskało ono homologację zgodnie z regulaminem ONZ nr 129, do stosowania przede wszystkim na pozycjach siedzących dla „i-Size” wskazanych przez producentów pojazdów w instrukcji użytkownika pojazdu. W przypadku wątpliwości należy skonsultować się z producentem lub sprzedawcą detalicznym ulepszonego urządzenia przytrzymującego dla dzieci.

Produkt nadaje się do montażu jedynie na miejscach oznaczonych  na rys. B, wyposażonych w złącza ISOFIX oraz zaczepy Top Tether (dotyczy montażu dla grupy 40-105 cm).

OSTRZEŻENIA:

1. Produkt przeznaczony jest dla dzieci o wadze do 36 kg oraz o wzroście pomiędzy 40 a 150 cm.
2. Jeśli Twoje dziecko ma mniej niż 15 miesięcy, nie używaj fotelika przodem do kierunku jazdy.
3. Nie używaj fotelika przodem do kierunku jazdy, jeśli Twoje dziecko ma mniej niż 100 cm wzrostu.
4. Twarde elementy oraz plastikowe części urządzenia przytrzymującego dla dzieci należy umieścić i zainstalować w taki sposób, by w normalnych warunkach eksploatacji pojazdu nie mogły zostać uwięzione przez przesuwane siedzenie lub drzwi pojazdu.
5. W przypadku instalacji tyłem do kierunku jazdy, nie używaj fotelika w miejscach, gdzie aktywna jest przednia poduszka powietrzna.
6. Wszelkie pasy bezpieczeństwa przytrzymujące dziecko muszą być dobrze dopasowane do jego rozmiaru. Pasy nie mogą być skręcone.
7. Taśmy mocujące urządzenie przytrzymujące do pojazdu muszą być napięte.
8. Upewnij się, że pasy biodrowe przebiegają nisko, aby odpowiednio zabezpieczały miednicę.
9. Jeśli produkt został wystawiony na działanie silnych czynników (takich jak uderzenie), należy go wymienić.
10. Nie należy dokonywać żadnych zmian w foteliku lub dodawać nowych elementów

bez akceptacji organu udzielającego homologacji. Aby zapewnić dziecku maksymalne bezpieczeństwo, sprzęt należy zamocować i użytkować zgodnie z zaleceniami w instrukcji.



11. Plastikowe elementy tego fotelika mogą nagrzewać się w słońcu i powodować oparzenia na skórze dziecka.
12. Chronić swoje dziecko i fotelik przed słońcem (na przykład przykrywając fotelik jasnym elementem odzieży). Jeśli fotelik nie jest przykryty, staraj się nie wystawiać go na słońce. W przeciwnym przypadku fotelik może być zbyt gorący dla skóry twojego dziecka.
13. Nigdy nie zostawiaj dziecka samego w foteliku w pojeździe.
14. Bagaże i inne, podobne elementy powinny być zabezpieczone, aby w sytuacji kolizji nie spowodowały żadnych obrażeń.
15. Nie należy używać fotelika bez jego materiałowego pokrycia.
16. Poszycie nie może być zastąpione elementem pochodzącym z innego zestawu. Stanowi ono integralny element zestawu i ma wpływ na działanie urządzenia przytrzymującego.
17. Zawsze miej przy sobie tę instrukcję obsługi.
18. Zapoznaj się z instrukcją obsługi producenta pojazdu.

OPIS CZĘŚCI (RYS. A)

1. Poszycie fotelika
2. Wkładka redukcyjna
3. 5-punktowe pasy bezpieczeństwa
4. Taśma regulacji napięcia pasów bezpieczeństwa
5. Dźwignia regulacji pochylenia siedziska
6. Przycisk rotacji siedziska
7. Dźwignia regulacji zagłówka
8. Zagłówek
9. Poduszki ochronne pasa naramiennego
10. Przycisk do regulacji pasów bezpieczeństwa
11. Pas Top Tether
12. Rama antyrotacyjna
13. Ramiona ISOFIX
14. System ochrony bocznej
15. Regulator długości pasa Top Tether
16. Przycisk zwalnający ISOFIX

17. Dźwignia przesuwu ISOFIX
18. Schowek na instrukcję obsługi
19. Magnesy przytrzymujące pasy wewnętrzne

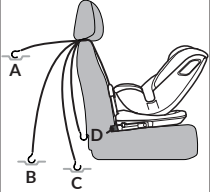
MONTAŻ W SAMOCHODZIE

Montaż fotelika	Orientacja fotelika	Pozycja fotelika	Wymiary dziecka
<p>Montaż za pomocą ISOFIX i pasa Top Tether. Dziecko przypięte 5-punktową uprzęcią</p> <p>Fotelik należy ustawić w jednej z 4 dostępnych pozycji (patrz: Regulacja pochylecia siedziska).</p>	Tyłem do kierunku jazdy		Od 40 do 105 cm
<p>- Montaż za pomocą systemu ISOFIX i pasów samochodowych Lub</p> <p>- Montaż tylko za pomocą pasów samochodowych</p> <p>Fotelik należy ustawić w jednej z 4 dostępnych pozycji (patrz: Regulacja pochylecia siedziska).</p>	Przodem do kierunku jazdy		Od 100 do 150 cm

TYŁEM DO KIERUNKU JAZDY (40 – 105 CM)

1. Umieść fotelik na kanapie samochodu w miejscu przeznaczonym do montażu.
2. Wciśnij przycisk rotacji siedziska (rys. 1), a następnie ustaw siedzisko w pozycji tyłem do kierunku jazdy (rys. 2). Prawidłowe ustawienie zasygnalizuje kliknięcie.
3. Odchyl dźwignię przesuwu ISOFIX i wysuń ramiona ISOFIX (rys. 6). Zakotwicz ramiona ISOFIX w zaczepach znajdujących się w kanapie samochodu (rys. 3). Ramiona zazębą się i usłyszysz charakterystyczne kliknięcie (rys. 4). Użyj plastikowych prowadnic dołączonych do zestawu w celu ułatwienia montażu, jeżeli istnieje taka potrzeba (rys. 5).
4. Dociśnij fotelik ku dołowi, a następnie pchnij w stronę fotela, w celu maksymalnego

dociśnięcia ramy antyrotacyjnej do kanapy samochodu (rys. 7). Upewnij się, że fotelik jest mocno dociśnięty do oparcia kanapy w samochodzie.

5. Pchnij bazę wykonując ruch lewo-prawo w kierunku oparcia aby mieć pewność, że jest maksymalnie mocno przyciśnięta do kanapy samochodu.
6. Zielony wskaźnik na przycisku ISOFIX musi być widoczny po obu stronach (rys. 8).
7. Przymocuj pas Top Tether do punktów kotwiczenia w samochodzie (rys. 9A, 9B). Punkty kotwiczenia mogą znajdować się w różnych miejscach, w zależności od pojazdu.
8. Napnij pas Top Tether i upewnij się, że wskaźnik ma kolor zielony (rys. 10). Siedzisko jest teraz prawidłowo zainstalowane w samochodzie (rys. 11).
9. Rozepnij pasy fotelika, a następnie włóż dziecko do fotelika.
10. Aby zapiąć pasy w foteliku, połącz złącza pasów, a następnie włóż pasy do klamry (rys. 12). Usłyszysz charakterystyczne kliknięcie.
11. Pociągnij za taśmę, aby ściśnąć pasy (rys. 14). Wciśnij przycisk i pociągnij za pasy naramienne, aby poluzować pasy (rys. 15).

Uwaga! Upewnij się, że pasy fotelika przylegają ściśle do ciała dziecka i że nie są poskręcane. Upewnij się, że pasy biodrowe przebiegają nisko i chronią miednicę dziecka. Pasy powinny być ciasne względem ciała dziecka, nie powinny jednak być zbyt ciasne i wywoływać dyskomfortu.

Uwaga! Dzieci o wzroście poniżej 75cm mogą korzystać z siedziska wyłącznie z użyciem wkładki redukcyjnej (rys. 16).

12. Aby rozpiąć 5-punktowe pasy fotelika, wciśnij czerwony przycisk na klamrze i poluzuj pasy (rys. 13).

DEMONTAŻ FOTELIKA – ISOFIX

Aby odpiąć ramiona ISOFIX, wciśnij przyciski zwalniające ISOFIX (16, rys. A) po obu stronach. Wskaźnik na przycisku ISOFIX zmienia kolor na czerwony. Odchyl dźwignię przesuwu ISOFIX (17, rys. A), aby schować ramiona ISOFIX.

DEMONTAŻ FOTELIKA – TOP TETHER

Poluzuj pas. Odepnij pas Top Tether od punktów kotwiczenia w samochodzie. Wskaźnik zmienia kolor na czerwony.

DEMONTAŻ PASÓW FOTELIKA

W celu demontażu pasów fotelika, należy maksymalnie je poluzować (rys. 15), zdjąć z tylnej klamry (rys. 23), przełożyć przez odpowiednie otwory w oparciu, a następnie

wyjąć z poduszek ochronnych (9, rys. A). Aby przełożyć pasy przez odpowiednie otwory w siedzisku, należy obrócić klamry o 90° (rys. 24) .

Pasy oraz poduszki ochronne można również schować pod poszyciem fotelika (rys. 25).

Klamrę pasów biodrowych należy schować w odpowiednim schowku (rys. 26).

PRZODEM DO KIERUNKU JAZDY (100 – 150 CM)

1. Wyjmij wkładkę redukcyjną z siedziska (rys. 17) i dokonaj demontażu pasów (patrz: Demontaż pasów fotelika) lub schowaj pasy pod poszyciem fotelika.
2. Wciśnij przycisk rotacji siedziska (rys. 1), a następnie ustaw siedzisko w pozycji przodem do kierunku jazdy.

Uwaga! W przypadku instalacji bez użycia ramion ISOFIX należy pominąć poniższe kroki (3-6).

3. Odchyl dźwignię przesuwu ISOFIX i wysuń ramiona ISOFIX (rys. 6). Zakotwicz ramiona ISOFIX w zaczepach znajdujących się w kanapie samochodu (rys. 3). Ramiona zażębią się i usłyszysz charakterystyczne kliknięcie (rys. 4). Użyj prowadnic w celu ułatwienia montażu, jeżeli istnieje taka potrzeba (rys. 5).
4. Dociśnij fotelik ku dołowi, a następnie pchnij w stronę fotela, w celu maksymalnego dociśnięcia ramy antyrotacyjnej do kanapy samochodu (rys. 7). Upewnij się, że fotelik jest mocno dociśnięty do oparcia kanapy w samochodzie.
5. Pchnij bazę wykonując ruch lewo-prawo w kierunku oparcia aby mieć pewność, że jest maksymalnie mocno przyciśnięta do kanapy samochodu.
6. Zielony wskaźnik na przycisku ISOFIX musi być widoczny po obu stronach (rys. 8).
7. Umieść dziecko w siedzisku. Przeprowadź pas ramienny przez prowadnicę pasa ramiennego, która znajduje się w zagłówku fotelika (rys. 18). Przeprowadź pas biodrowy przez prowadnicę pasa biodrowego (rys. 19). Zapnij pasy bezpieczeństwa (rys. 20). Upewnij się, że pas nie jest skręcony.

REGULACJA ZAGŁÓWKA I PASÓW NARAMIENNYCH

Aby zmienić wysokość, pociągnij za dźwignię regulacji zagłówka (7, rys. A). Potrzebne może być lekkie dociśnięcie zagłówka ku dołowi, a następnie ustawienie w wybranej pozycji (rys. 22). Ustawienie wysokości pasów naramiennych jest zintegrowane z ustawieniem wysokości zagłówka. Regulując wysokości zagłówka wysokość pasów naramiennych zostanie ustawiona automatycznie.

Uwaga! Zagłówek powinien być ustawiony na takiej wysokości, aby pasy naramienne znajdowały się na wysokości ramion dziecka (rys. 21).

REGULACJA POCHYLENIA SIEDZISKA

Aby wyregulować pochylenie siedziska, należy wcisnąć dźwignię regulacji pochylenia (5, rys. A) i ustawić fotelik w wybranej pozycji. Fotelik posiada 4 poziomy regulacji pochylenia w ustawieniu tyłem do kierunku jazdy oraz 4 poziomy w ustawieniu przodem do kierunku jazdy.

ROTACJA SIEDZISKA

Wciśnij przycisk rotacji siedziska (6, rys. A), a następnie ustaw siedzisko w pozycji tyłem lub przodem do kierunku jazdy. Prawidłowe ustawienie zasygnalizuje kliknięcie.

CZYSZCZENIE I KONSERWACJA

Poszycie należy rozpiąć i całkowicie zsunąć z korpusu fotelika (rys. 27).

Poszycie można prać w temperaturze maksymalnej 30°C. Przy suszeniu nie należy korzystać z suszarek. Nie powinno się wystawiać poszycia na promienie słoneczne w celu wysuszenia. Plastikowe elementy można wyczyścić przy użyciu wilgotnej ściereczki i łagodnego detergentu.

Uwaga! Nie należy używać silnych detergentów ani środków wybielających .

Zdjęcia mają charakter poglądowy, rzeczywisty wygląd produktów może różnić się od prezentowanego na zdjęciach.

DE

Sehr geehrter Kunde!

Falls Sie Fragen oder Anmerkungen zu dem gekauften Produkt haben, setzen Sie sich mit uns in Verbindung: help@lionelo.com

Hersteller:

BrandLine Group Sp. z o. o.

A. Kręglewskiego 1, 61-248 Poznań, Polen

Das Produkt erfüllt die Anforderungen der Norm: R129/03.

FÜR RÜCKWÄRTIGE INSTALLATION:

ACHTUNG. Es ist ein verbessertes Kinderrückhaltesystem des Typs i-Size. Gemäß der

Regelung Nr. 129 der Wirtschaftskommission der Vereinten Nationen für Europa (UNECE) wurde es zur Verwendung auf Sitzen der mit i-Size kompatiblen Fahrzeuge genehmigt, worauf der Hersteller in der Bedienungsanleitung des Fahrzeugs hingedeutet hat. Im Zweifelsfall soll man sich mit dem Produzenten oder mit dem Verkäufer des Produkts in Verbindung setzen.

FÜR VORWÄRTS GERICHTETE INSTALLATION:

ACHTUNG. Es ist eine Rückhalteeinrichtung für Kinder i-Size. Es wurde zum Gebrauch gemäß der Regelung Nummer 129 ONZ genehmigt, hauptsächlich zum Gebrauch an „i-Size Sitzplätzen“ gemäß den Empfehlungen der Hersteller von Fahrzeugen in der Gebrauchsanweisung des Fahrzeugs. In Zweifelsfällen bitten wir um Kontakt mit dem Hersteller der Rückhalteeinrichtung oder mit dem Verkäufer.

Das Produkt ist nur für den Einbau an den in Abb. B  markierten Stellen geeignet, die mit ISOFIX-Konnektoren und Top Tether-Verankerungspunkten ausgestattet sind (gilt für den Einbau für die Gruppe 40-105 cm).

WARNHINWEISE:

1. Das Produkt ist für Kinder mit einem Gewicht von bis zu 36 kg und einer Körpergröße zwischen 40 und 150 cm geeignet.
2. Wenn Ihr Kind weniger als 15 Monate alt ist, sollten Sie keinen vorwärtsgerichteten Sitz verwenden.
3. Verwenden Sie keinen vorwärtsgerichteten Sitz, wenn Ihr Kind kleiner als 100 cm ist.
4. Die harten Teile und Kunststoffteile des Kinderrückhaltesystems sollten so positioniert und eingebaut werden, dass sie unter normalen Betriebsbedingungen des Fahrzeugs nicht von einem Schiebesitz oder einer Fahrzeugtür eingeklemmt werden können.
5. Verwenden Sie für den rückwärtsgerichteten Einbau keinen Sitz, auf dem der Frontairbag aktiv ist.
6. Alle Sicherheitsgurte, die das Kind zurückhalten, müssen gut an die Größe des Kindes angepasst sein. Die Gurte dürfen nicht verdreht sein.
7. Die Gurte, mit denen das Rückhaltesystem am Fahrzeug befestigt ist, müssen straff sein.
8. Stellen Sie sicher, dass die Beckengurte tief genug verlaufen, um das Becken ausreichend zu sichern.
9. Wenn das Produkt starken Einflüssen (z.B. Stößen) ausgesetzt war, sollte es ersetzt werden.
10. Nehmen Sie keine Änderungen am Sitz vor und fügen Sie keine neuen Komponenten hinzu, ohne die Genehmigung der Zulassungsbehörde einzuholen. Um die

größtmögliche Sicherheit für Ihr Kind zu gewährleisten, muss das Gerät wie in der Anleitung empfohlen gesichert und verwendet werden.



11. Die Kunststoffteile dieses Sitzes können sich in der Sonne erhitzen und Verbrennungen auf der Haut des Kindes verursachen.
12. Schützen Sie Ihr Kind und den Sitz vor der Sonne (z.B. indem Sie den Sitz mit einem hellen Kleidungsstück abdecken). Wenn der Sitz nicht abgedeckt ist, versuchen Sie, ihn nicht der Sonne auszusetzen. Andernfalls kann der Sitz zu heiß für die Haut Ihres Kindes sein.
13. Lassen Sie ein Kind niemals allein im Kindersitz im Fahrzeug.
14. Gepäck und andere ähnliche Gegenstände sollten so gesichert werden, dass sie bei einem eventuellen Unfall keine Verletzungen verursachen.
15. Verwenden Sie den Sitz nicht ohne seinen Stoffbezug.
16. Die Abdeckung kann nicht durch ein Element aus einem anderen Set ersetzt werden. Sie ist ein integraler Bestandteil des Sets und beeinflusst die Funktionsweise des Rückhaltesystems.
17. Tragen Sie diese Bedienungsanleitung immer bei sich.
18. Lesen Sie die Betriebsanleitung des Fahrzeugherstellers..

BESCHREIBUNG DER TEILE (ABB. A)

1. Sitzbezug
2. Reduktionseinlage
3. 5-Punkt-Sicherheitsgurt
4. Riemen zur Einstellung der Gurtspannung
5. Hebel zur Einstellung der Sitzneigung
6. Knopf zum Drehen des Sitzes
7. Hebel zur Einstellung der Kopfstütze
8. Kopfstütze
9. Schutzpolster für den Schultergurt
10. Knopf für die Einstellung des Sicherheitsgurtes
11. Top Tether-Gurt
12. Anti-Rotationsrahmen
13. Isofix-Bügel
14. Seitliches Schutzsystem
15. Top Tether Längeneinstellung
16. Isofix-Entriegelungsknopf

17. Isofix-Schiebehebel
18. Ablagefach für die Bedienungsanleitung
19. Magnete für die Halterung des inneren Gurt

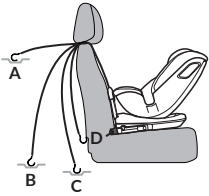
MONTAGE IM AUTO

Montage des Kindersitzes	Richtung des Kindersitzes	Position des Kindersitzes	Größe des Kindes
Befestigung mit ISOFIX und Top Tether-Gurt. Das Kind wird mit einem 5-Punkt-Gurt gesichert. Stellen Sie den Kindersitz auf eine der 4 verfügbaren Positionen ein (siehe Sitzneigungsverstellung).	Rückwärts gerichtet		Von 40 bis 105 cm
- Befestigung über ISOFIX-System und Autogurt Oder - Befestigung nur mit Autogurten Stellen Sie den Kindersitz auf eine der 4 verfügbaren Positionen ein (siehe Sitzneigungsverstellung).	Vorwärts gerichtet		Von 100 bis 150 cm

ENTGEGEN DER FAHRTRICHTUNG (40 – 105 CM)

1. Platzieren Sie den Sitz auf dem Sofa des Autos in dem, für die Montage vorgesehenen Bereich.
2. Drücken Sie den Knopf zum Drehen des Sitzes (Abb. 1) und bringen Sie den Sitz in die nach hinten gerichtete Position (Abb. 2). Die korrekte Positionierung wird durch ein Klicken signalisiert.
3. Bewegen Sie den ISOFIX-Schalthebel und fahren Sie die ISOFIX-Bügel aus (Abb. 6). Verankern Sie die ISOFIX-Bügel in den Halterungen des Kindersitzes (Abb.

- 3). Die Bügel rasten ein und Sie hören ein charakteristisches Klicken (Abb. 4). Verwenden Sie bei Bedarf die im Set enthaltenen Kunststoffführungen, um die Montage zu erleichtern (Abb. 5).
4. Drücken Sie den Kindersitz nach unten und dann in Richtung Autositz, um den Druck des Drehschutzrahmens gegen die Rückenlehne des Autositzes zu maximieren (Abb. 7). Stellen Sie sicher, dass der Sitz fest gegen die Rückenlehne des Autositzes gedrückt wird.
 5. Schieben Sie die Basis mit einer Links-Rechts-Bewegung in Richtung der Rückenlehne, um sicherzustellen, dass sie so fest wie möglich gegen den Autositz gedrückt wird.
 6. Die grüne Anzeige auf dem Isofix-Knopf muss auf beiden Seiten sichtbar sein (Abb. 8).
 7. Befestigen Sie den Top Tether an den Verankerungspunkten im Fahrzeug (Abb. 9A, 9B). Die Verankerungspunkte können sich je nach Fahrzeug an unterschiedlichen Stellen befinden.
 8. Ziehen Sie den oberen Haltegurt fest und achten Sie darauf, dass die Anzeige grün leuchtet (Abb. 10). Der Kindersitz ist nun korrekt im Auto installiert (Abb. 11).
 9. Lösen Sie die Sicherheitsgurte und setzen Sie das Kind dann in den Sitz.
 10. Um die Gurte im Sitz zu befestigen, verbinden Sie die Gurtverbinder und führen die Gurte dann in das Schloss ein (Abb. 12). Sie hören ein charakteristisches Klicken.
 11. Ziehen Sie am Gurtband, um die Gurte zu straffen (Abb. 14). Drücken Sie den Knopf und ziehen Sie an den Schultergurte, um die Gurte zu lockern (Abb. 15).

Achtung! Stellen Sie sicher, dass die Sicherheitsgurte eng am Körper des Kindes anliegen und nicht verdreht sind. Stellen Sie sicher, dass die Beckengurte tief genug verlaufen und das Becken des Kindes schützen. Die Gurte sollten eng am Körper des Kindes anliegen, aber nicht zu eng sein und Unbehagen verursachen.

Achtung! Kinder unter 75 cm Körpergröße dürfen den Sitz nur mit einer Reduktionseinlage benutzen (Abb. 16).

12. Um den 5-Punkt-Gurt zu lösen, drücken Sie den roten Knopf am Gurtschloss und lösen Sie die Gurte (Abb. 13).

ENTFERNEN DES KINDERSITZES – ISOFIX

Um die ISOFIX-Bügel zu lösen, drücken Sie auf beiden Seiten die ISOFIX-Entriegelungstasten (16, Abbildung A). Die Anzeige auf dem Isofix-Knopf leuchtet rot. Ziehen Sie den ISOFIX-Schiebehebel (17, Abb. A), um die ISOFIX-Arme einzuziehen.

ENTFERNEN DES KINDERSITZES – TOP TETHER

Lösen Sie den Gurt. Lösen Sie den Top Tether von den Verankerungspunkten im Auto. Die Anzeige leuchtet rot.

ENTFERNEN DER GURTE DES KINDERSITZES

Um die Gurte abzunehmen, lösen Sie sie so weit wie möglich (Abb. 15), nehmen Sie sie aus dem hinteren Gurtschloss (Abb. 23), stecken Sie sie durch die entsprechenden Löcher in der Rückenlehne und nehmen Sie sie dann aus den Schutzpolstern (9, Abb. A). Um die Gurte durch die entsprechenden Löcher im Sitz zu führen, drehen Sie die Schnallen um 90° (Abb. 24).

Die Gurte und die Schutzpolster können auch unter dem Sitzbezug verstaut werden (Abb. 25).

Die Beckengurtschnalle muss in einem geeigneten Fach verstaut werden (Abb. 26).

IN FAHRRICHTUNG (100 – 150 CM)

1. Nehmen Sie den Reduktionseinlage aus dem Sitz (Abb. 17) und entfernen Sie die Gurtbänder (siehe Entfernen der Sicherheitsgurte) oder verstauen Sie die Gurte unter dem Sitzbezug.
2. Drücken Sie den Knopf zum Drehen des Sitzes (Abb. 1) und bringen Sie den Sitz in die nach vorne gerichtete Position.

Achtung! Bei Installationen ohne ISOFIX-Bügel können Sie die folgenden Schritte (3-6) überspringen.

3. Bewegen Sie den ISOFIX-Schalthebel und fahren Sie die ISOFIX-Bügel aus (Abb. 6). Verankern Sie die ISOFIX-Bügel in den Halterungen des Autositzes (Abb. 3). Die Arme rasten ein und Sie hören ein charakteristisches Klicken (Abb. 4). Verwenden Sie bei Bedarf die Führungen, um den Einbau zu erleichtern (Abb. 5).
4. Drücken Sie den Sitz nach unten und dann in Richtung Sitz, um den Druck des Drehschutzrahmens gegen die Rückenlehne des Autositzes zu maximieren (Abb. 7). Stellen Sie sicher, dass der Sitz fest gegen die Rückenlehne des Autositzes gedrückt wird.
5. Schieben Sie die Basis mit einer Links-Rechts-Bewegung in Richtung der Rückenlehne, um sicherzustellen, dass sie so fest wie möglich gegen den Autositz gedrückt wird.
6. Die grüne Anzeige auf dem Isfix-Knopf muss auf beiden Seiten sichtbar sein (Abb. 8).
7. Setzen Sie Ihr Kind in den Sitz. Führen Sie den Schultergurt durch die

Schultergurtführung, die sich in der Kopfstütze des Sitzes befindet (Abb. 18). Führen Sie den Beckengurt durch die Beckengurtführung (Abb. 19). Legen Sie den Sicherheitsgurt an (Abb. 20). Achten Sie darauf, dass der Gurt nicht verdreht ist.

EINSTELLUNG DER KOPFSTÜTZE UND DER SCHULTERGURTE

Um die Höhe zu ändern, ziehen Sie den Hebel zur Einstellung der Kopfstütze (7, Abb. A). Möglicherweise müssen Sie die Kopfstütze etwas nach unten drücken und dann in die gewünschte Position bringen (Abb. 22). Die Höhenverstellung der Schultergurte ist in die Höhenverstellung der Kopfstütze integriert. Wenn Sie die Höhe der Kopfstütze verstellen, wird die Höhe der Schultergurte automatisch eingestellt.

Achtung! Die Kopfstütze sollte so hoch eingestellt werden, dass sich die Schultergurte auf Schulterhöhe des Kindes befinden (Abb. 21).

EINSTELLUNG DER SITZNEIGUNG

Um die Neigung des Sitzes einzustellen, drücken Sie den Hebel zur Neigungsverstellung (5, Abb. A) und bringen Sie den Sitz in die gewünschte Position. Die Neigung des Sitzes lässt sich in der rückwärtsgerichteten Position in 4 Stufen und in der vorwärtsgerichteten Position in 4 Stufen verstellen.

DREHUNG DES SITZES

Drücken Sie den Knopf für die Sitzdrehung (6, Abb. A) und stellen Sie den Sitz in die rückwärts oder vorwärts gerichtete Position. Die korrekte Positionierung wird durch ein Klicken signalisiert.

REINIGUNG UND WARTUNG

Ziehen Sie den Bezug ab und schieben Sie ihn vollständig vom Sitzgehäuse (Abb. 27). Der Bezug kann bei einer maximalen Temperatur von 30°C gewaschen werden. Verwenden Sie zum Trocknen keinen Wäschetrockner. Der Bezug sollte zum Trocknen nicht in die Sonne gelegt werden. Die Kunststoffteile können mit einem feuchten Tuch und einem milden Reinigungsmittel gereinigt werden.

Bitte beachten Sie, dass keine starken Reinigungs- oder Bleichmittel verwendet werden sollten.

Die Fotos dienen nur zur Veranschaulichung. Das tatsächliche Aussehen der Produkte kann von den Abbildungen abweichen.

Дорогой клиент!

Если у вас есть какие-либо комментарии или вопросы относительно приобретенного продукта, пожалуйста, свяжитесь с нами: help@lionelo.com

Производитель:

BrandLine Group Sp. из о. о.

A. Kręglewskiego 1, 61-248 Познань, Польша

Продукт соответствует требованиям стандарта: R129/03.**Применяется к установке, направленной назад:**

ВНИМАНИЕ. Это улучшенная детская удерживающая система "i-Size". В соответствии с Правилами № 129 ООН он был одобрен для использования в местах для сидения размера i, как указано производителями транспортных средств в руководстве по эксплуатации транспортного средства. В случае сомнений обратитесь к производителю или продавцу усовершенствованной детской удерживающей системы.

Применяется к установке, направленной вперед:

ВНИМАНИЕ. Это улучшенная система безопасности для детей i-Size. В соответствии с Правилами № 129 ООН он был одобрен для использования главным образом на местах для сидения размера i, указанных изготовителями транспортных средств в руководстве по эксплуатации транспортного средства. В случае сомнений обратитесь к производителю или продавцу усовершенствованной детской удерживающей системы.

зделие подходит для установки только в местах, отмеченных  на рис. В, оно оснащено соединителями ISOFIX и крючками Top Tether (относится к сборке для группы 40-105 см).

ПРЕДУПРЕЖДЕНИЯ:

1. Продукт предназначен для детей весом до 36 кг и ростом от 40 до 150 см.
2. Если вашему ребенку меньше 15 месяцев, не используйте сиденье, установленное по направлению движения.
3. Не используйте автокресло лицом по направлению движения, если рост вашего ребенка меньше 100 см.

4. Жесткие компоненты и пластиковые детали детской удерживающей системы должны быть размещены и установлены таким образом, чтобы в нормальных условиях движения автомобиля они не были заблокированы по причине сдвинутого сиденья или дверей транспортного средства.
5. При установке лицом назад не используйте автокресло там, где активна передняя подушка безопасности.
6. Все ремни безопасности, удерживающие ребенка, должны быть надежно закреплены и отрегулированы по его размеру. Ремни не должны быть перекручены.
7. Ремни крепления автокресла к автомобилю должны быть натянуты.
8. Убедитесь, что поясные ремни располагаются достаточно низко, чтобы они могли обеспечивать надлежащую защиту таза.
9. Если продукт подвергался воздействию сильных элементов (например, ударам), его следует заменить.
10. Не вносите никаких изменений в сиденье и не добавляйте новые элементы без согласования с уполномоченным органом. Чтобы дать ребенку максимум безопасности, оборудование должно быть установлено и использоваться в соответствии с инструкции.
11. Пластиковые части автокресла могут нагреваться на солнце и вызывать ожоги на коже ребенка.
12. Защитите ребенка и автокресло от солнца (например, накройте автокресло светлым предметом одежды). Если сиденье не прикрыто, старайтесь не подвергать его воздействию солнца. В противном случае сиденье может быть слишком горячим для кожи вашего ребенка.
13. Никогда не оставляйте ребенка одного в автокресле в автомобиле.
14. Багаж и другие подобные предметы должны быть закреплены, чтобы на случай столкновения они не могли причинить никаких травм.
15. Не используйте сиденье без тканевого чехла.
16. Обивка не может быть заменена элементом из другого комплекта. Она является неотъемлемой частью набора и влияет на работу удерживающего устройства.
17. Всегда имейте при себе данное руководство по эксплуатации.
18. См. руководство производителя транспортного средства.

ОПИСАНИЕ ЧАСТЕЙ (РИС. А)

1. Чехол на сиденье
2. Переходная вставка

3. 5-точечные ремни безопасности
4. Лента регулировки натяжения ремня.
5. Рычаг регулировки наклона сиденья
6. Кнопка поворота сиденья
7. Рычаг регулировки подголовника
8. Подголовник
9. Защитные накладки плечевого ремня
10. Кнопка регулировки ремней безопасности
11. Ремень Top Tether
12. Противовращательная рама
13. Кронштейны ISOFIX
14. Система боковой защиты
15. Регулятор длины ремня Top Tether.
16. Кнопка фиксатора ISOFIX.
17. Рычаг передвижения ISOFIX
18. Отделение для инструкции по эксплуатации
19. Магниты, удерживающие внутренние ремни

УСТАНОВКА В ТРАНСПОРТНОМ СРЕДСТВЕ

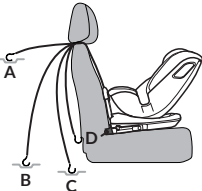
Установка сиденья	Ориентация сиденья	Положение сиденья	Размеры ребенка
<p>Установка с помощью ISOFIX и Top Tether. Ребенок пристегнут 5-точечным ремнем Сиденье должно быть установлено в одно из 4 возможных положений (см.: Регулировка наклона сиденья).</p>	<p>Против на правления движения</p>		<p>от 40 до 105 см</p>

<p>- Установка с использованием системы ISOFIX и автомобильных ремней Или - Установка только с ремнями безопасности автомобиля</p> <p>Сиденье должно быть установлено в одно из 4 возможных положений (см.: Регулировка наклона сиденья).</p>	<p>По направлению движения</p>		<p>от 100 до 150 см</p>
--	--------------------------------	--	-------------------------

ПРОТИВ НАПРАВЛЕНИЯ ДВИЖЕНИЯ (40 – 105 CM)

1. Установите автокресло на сиденье в месте, предназначенном для установки.
2. Нажмите кнопку поворота сиденья (рис. 1), а затем установите сиденье в положение против направления движения (рис. 2). Правильная настройка будет сопровождаться щелчком.
3. Переверните рычаг передвижения ISOFIX и вытяните рычаги ISOFIX (рис. 6). Закрепите кронштейны ISOFIX в крючках, расположенных в автокресле (рис. 3). Рычаги зафиксируются, и вы услышите характерный щелчок (рис. 4). При необходимости используйте пластиковые направляющие, входящие в комплект, для облегчения сборки (рис. 5).
4. Нажмите на автокресло вниз, а затем прижмите его к сиденью, чтобы максимально прижать противовращательную раму к сиденью автомобиля (рис. 7). Убедитесь, что автокресло плотно прилегает к спинке сиденья в автомобиле.
5. Надавите на основание движениями влево-вправо по направлению к спинке, чтобы убедиться, что оно максимально прижато к сиденью автомобиля.
6. Зеленый индикатор на кнопке ISOFIX должен быть виден с обеих сторон (рис. 8).
7. Прикрепите Top Tether к точкам крепления в автомобиле (рис. 9А, 9В). Точки крепления могут быть расположены в разных местах в зависимости от автомобиля.
8. Затяните ремешок Top Tether и убедитесь, что индикатор горит зеленым

(рис. 10). Теперь сиденье правильно установлено в автомобиле (рис. 11).

9. Отстегните ремни безопасности, затем посадите ребенка в кресло.
10. Чтобы пристегнуть ремни безопасности, соедините разъемы ремней и вставьте ремни в пряжку (рис. 12). Вы услышите характерный щелчок.
11. потяните за ляжку, чтобы натянуть лямки (рис. 14). Нажмите кнопку и потяните ремни безопасности через плечо, чтобы ослабить ремни (рис. 15).

Внимание! Убедитесь, что ремни безопасности плотно прилегают к телу ребенка и не перекручены. Убедитесь, что поясные ремни опускаются низко и защищают таз вашего ребенка. Ремни должны плотно прилегать к телу ребенка, но не должны быть слишком тугими и вызывать дискомфорт.

Внимание! Дети ростом менее 75 см могут использовать сиденье только с использованием уменьшающей вставки (рис. 16).

12. Чтобы отстегнуть 5-точечный ремень, нажмите красную кнопку на пряжке и ослабьте ремень (рис. 13).

СНЯТИЕ СИДЕНЬЯ – ISOFIX

Чтобы отсоединить кронштейны ISOFIX, нажмите кнопки фиксатора ISOFIX (16, рис. А) с обеих сторон. Индикатор на кнопке ISOFIX станет красным. Потяните рычаг скольжения ISOFIX (17, рис. А), чтобы убрать ISOFIX крепления.

СНЯТИЕ СИДЕНЬЯ– TOP TETHER

Ослабьте ремень. Отсоедините ремень Top Tether от точек крепления в автомобиле. Индикатор станет красным.

СНЯТИЕ РЕМНЕЙ БЕЗОПАСНОСТИ

Чтобы снять ремни безопасности, максимально ослабьте их (рис. 15), снимите с заднего замка (рис. 23), проденьте через соответствующие отверстия в спинке сиденья, а затем снимите с защитных подушек. (9, рис. А). Чтобы продеть ремни через соответствующие отверстия в сиденье, поверните пряжки на 90° (рис. 24). Ремни и защитные подушки также можно спрятать под чехлом сиденья (рис. 25). Пряжка поясного ремня должна храниться в соответствующем отсеке (рис. 26).

ПО НАПРАВЛЕНИЮ ДВИЖЕНИЯ (100 – 150 CM)

1. Снимите вставку редуктора с сиденья (рис. 17) и демонтируйте ремни (см.: Снятие ремней безопасности) или спрячьте ремни под чехлом сиденья.

2. Нажмите кнопку поворота сиденья (рис. 1), а затем установите сиденье в положение лицом вперед.

Внимание! При установке без использования кронштейнов ISOFIX пропустите шаги (3-6) ниже.

3. Переверните рычаг передвижения ISOFIX и вытяните рычаги ISOFIX (рис. 6). Он зафиксирует кронштейны ISOFIX в крючках, расположенных в автокресле (рис. 3). Рычаги зафиксируются, и вы услышите характерный щелчок (рис. 4). При необходимости используйте направляющие для облегчения сборки (рис. 5).
4. Нажмите на автокресло вниз, а затем прижмите его к сиденью, чтобы максимально прижать противовращательную раму к сиденью автомобиля (рис. 7). Убедитесь, что автокресло плотно прилегает к спинке сиденья в автомобиле.
5. Надавите на основание движениями влево-вправо по направлению к спинке, чтобы убедиться, что оно максимально прижато к сиденью автомобиля.
6. Зеленый индикатор на кнопке ISOFIX должен быть виден с обеих сторон (рис. 8).
7. Посадите ребенка в кресло. Проведите плечевой ремень через направляющую плечевого ремня, расположенную в подголовнике сиденья (рис. 18). Пропустите поясной ремень через направляющую поясного ремня (рис. 19). Пристегните ремни безопасности (рис. 20). Убедитесь, что ремень не перекручен.

РЕГУЛИРОВКА ПОДГОЛОВНИКА И ПЛЕЧЕВЫХ РЕМНЕЙ

Чтобы изменить высоту, потяните рычаг регулировки подголовника (7, рис. А). Возможно, вам потребуется немного опустить подголовник, а затем отрегулировать его в нужное положение (рис. 22). Регулировка высоты плечевых ремней объединена с регулировкой высоты подголовника. При регулировке высоты подголовника автоматически устанавливается высота плечевых ремней.

Внимание! Подголовник должен быть установлен на такой высоте, чтобы плечевые ремни находились на уровне плеч ребенка (рис. 21).

РЕГУЛИРОВКА НАКЛОНА СИДЕНЬЯ

Чтобы отрегулировать наклон сиденья, нажмите на рычаг наклона (5, рис. А) и установите сиденье в желаемое положение. Сиденье имеет 4 уровня регулировки наклона при установке лицом назад и 4 уровня при установке лицом вперед.

ПОВОРОТ СИДЕНЬЯ

Нажмите кнопку поворота сиденья (6, рис. А), а затем отрегулируйте положение сиденья лицом назад или вперед. Правильная настройка будет сопровождаться щелчком.

ЧИСТКА И ОБСЛУЖИВАНИЕ

Чехол следует отстегнуть и полностью снять с корпуса сиденья (рис. 27).

Чехол можно стирать при максимальной температуре 30°C. Не используйте сушилки при сушке. Покрытие не должно подвергаться воздействию солнечных лучей во время сушки. Пластиковые детали можно чистить влажной тканью и мягким моющим средством.

Внимание! Не используйте сильнодействующие моющие средства или отбеливатели.

Фотографии носят ознакомительный характер, реальный вид товара может отличаться от представленного на фотографиях.

IT

Gentile Cliente!

In caso di un qualsiasi commento o domanda sul prodotto acquistato, non esitate a contattarci

help@lionelo.com

Produttore:

BrandLine Group Sp. z o. o.

A. Kręglewskiego 1, 61-248 Poznań, Polonia

Il prodotto soddisfa i requisiti della norma: R129/03.

PER L'INSTALLAZIONE RIVOLTA ALLA RETROGUARDIA:

NOTA. Si tratta di una variante rinforzata del Sistema di ritenuta per bambini di serie i-Size. In conformità al Regolamento ONU 129, è stato approvato per l'uso sui sedili dei veicoli compatibili con i-Size, come indicato dal costruttore del veicolo nel manuale d'uso. In caso di dubbio, consultare il produttore o il rivenditore del sistema di ritenuta.

PER L'INSTALLAZIONE RIVOLTA IN AVANTI:

ATTENZIONE. Questo è un sistema di ritenuta per bambini i-Size. È stato approvato

per l'uso in conformità al regolamento ONU n. 129, per l'uso principalmente nei posti a sedere "i-Size", come raccomandato dai costruttori di veicoli nell'istruzione d'uso. In caso di dubbio, si prega di contattare il produttore o il rivenditore del sistema di ritenuta. Il prodotto è adatto per l'installazione solo nei punti contrassegnati  nella fig. B, dotati di connettori ISOFIX e agganci Top Tether (si applica al gruppo 40-105 cm).

AVVERTENZE:



1. Il prodotto è destinato a bambini di peso fino a 36 kg e di altezza compresa tra 40 e 150 cm.
2. Se il bambino ha meno di 15 mesi, non utilizzare il seggiolino auto rivolto in avanti.
3. Non utilizzare il seggiolino auto rivolto in avanti se il bambino ha meno di 100 cm di altezza.
4. Gli elementi rigidi e le parti in plastica del sistema di ritenuta per bambini devono essere posizionati e installati in modo tale che in normali condizioni di utilizzo del veicolo non possano essere bloccati dal sedile scorrevole o dalle porte del veicolo.
5. In caso di installazione del seggiolino rivolto all'indietro, non utilizzare il seggiolino nelle aree in cui è attivo l'airbag anteriore.
6. Tutte le cinture di sicurezza che trattengono il bambino devono essere adattate alle dimensioni del bambino. Le cinture non devono essere attorcigliate.
7. Le cinghie che fissano il sistema di ritenuta al veicolo devono essere tese.
8. Assicurarsi che le cinture addominali vengano condotte in basso, per fissare correttamente il bacino.
9. Se il prodotto è stato esposto all'azione di agenti forti (come ad es. impatti), deve essere sostituito.
10. Non apportare modifiche al seggiolino auto o aggiungere nuove funzionalità senza l'approvazione dell'autorità di omologazione. Per garantire la massima sicurezza del bambino, l'apparecchio deve essere fissato e utilizzato in conformità con le raccomandazioni del produttore.
11. Gli elementi in plastica di questo seggiolino auto possono riscaldarsi al sole e causare ustioni alla pelle del bambino.
12. Proteggere il bambino e il seggiolino auto dal sole (ad es. coprendo il seggiolino con un indumento di colore chiaro). Se il seggiolino auto non è coperto, evitare di esporlo al sole. In caso contrario, il seggiolino potrebbe essere troppo caldo per la pelle del bambino.
13. Non lasciare mai il bambino da solo nel seggiolino auto.

14. Il bagaglio e altri oggetti simili devono essere protetti in modo da non causare lesioni in caso di collisione.
15. Non utilizzare il seggiolino auto senza il suo rivestimento in tessuto.
16. Il rivestimento non può essere sostituito con un rivestimento di un kit differente. Il rivestimento è parte integrale del kit e influisce sull'efficienza del sistema di ritenuta.
17. Conservare sempre questo manuale di istruzioni assieme al seggiolino.
18. Leggere il manuale di istruzioni del costruttore del veicolo.

DESCRIZIONE DELLE PARTI (FIG. A)

1. Rivestimento del seggiolino auto
2. Riduzione
3. Cinture di sicurezza a 5 punti
4. Nastro di regolazione della tensione delle cinture di sicurezza
5. Leva di regolazione dell'inclinazione del sedile
6. Pulsante di rotazione del sedile
7. Leva di regolazione del poggiatesta
8. Poggiatesta
9. Cuscini protettivi per spallacci
10. Pulsante di regolazione della cintura di sicurezza
11. Cintura Top Tether
12. Telaio antirotazione
13. Bracci ISOFIX
14. Sistema di protezione laterale
15. Regolatore di lunghezza della cinghia Top Tether
16. Pulsante di rilascio ISOFIX
17. Leva di traslazione ISOFIX
18. Vano portaoggetti per il manuale di istruzioni
19. Magneti che tengono le cinture interne

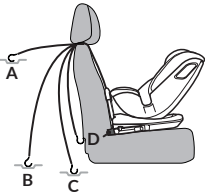
INSTALLAZIONE IN AUTO

Installazione del seggiolino auto	Orientamento del seggiolino	Posizione del seggiolino	Dimensioni del bambino
<p>Installazione mediante il sistema ISOFIX e la cinghia Top Tether. Bambino fissato con un'imbracatura a 5 punti</p> <p>Il seggiolino deve essere regolato in una delle 4 posizioni disponibili (vedi: Regolazione dell'inclinazione del seggiolino).</p>	Rivolto all'indietro		Da 40 a 105 cm
<p>- Installazione con sistema ISOFIX e cinture di sicurezza dell'auto o - Installazione solo con le cinture di sicurezza dell'auto</p> <p>Il seggiolino deve essere regolato in una delle 4 posizioni disponibili (vedi: Regolazione dell'inclinazione del seggiolino).</p>	Rivolto in avanti		Da 100 a 150 cm

RIVOLTO ALL'INDIETRO (40 - 105 CM)

1. Posizionare il seggiolino auto sul sedile dell'auto nel luogo previsto per l'installazione.
2. Premere il pulsante di rotazione del sedile (fig. 1), quindi posizionare il sedile nella posizione rivolta all'indietro (fig. 2). L'inserimento corretto verrà segnalato mediante uno scatto.
3. Inclinare la leva di traslazione ISOFIX ed aprire i bracci ISOFIX (fig. 6). Fissare i bracci ISOFIX ai ganci situati nel sedile dell'auto (fig. 3). I bracci si collegheranno e avvertiremo un caratteristico clic (fig. 4). Se necessario, utilizzare le guide in plastica incluse nel kit per una facile installazione (fig. 5).
4. Premere il seggiolino verso il basso, quindi spingere verso il sedile per premere il

telaio antirotazione il più possibile contro il sedile dell'auto (fig. 7). Assicurarsi che il seggiolino sia saldamente premuto contro la parte posteriore del sedile dell'auto.

5. Spingere la base muovendola verso sinistra e verso destra in direzione dello schienale, per assicurarsi che questo sia premuto il più possibile contro il sedile dell'auto.
6. L'indicatore verde sul pulsante ISOFIX deve essere visibile su entrambi i lati (fig. 8).
7. Fissare la cinghia Top Tether ai punti di ancoraggio dell'auto (fig. 9A, 9B). I punti di ancoraggio possono essere situati in luoghi diversi, a seconda del veicolo.
8. Tendere la cinghia Top Tether e assicurarsi che l'indicatore sia verde (fig. 10). Il seggiolino sarà ora installato correttamente nell'auto (fig. 11).
9. Slacciare le cinture di sicurezza del seggiolino, quindi inserire il bambino nel seggiolino.
10. Per allacciare le cinture di sicurezza, collegare le fibbie delle cinture, quindi inserire le cinture nella fibbia (fig. 12). Avvertiremo un caratteristico clic.
11. Tirare la cinghia per tendere le cinture di sicurezza (fig. 14). Premere il pulsante e tirare i cinture a spalla per allentare le cinture (fig. 15).

Attenzione! Assicurarsi che le cinture del seggiolino auto si adattino perfettamente al corpo del bambino e che non siano attorcigliate. Assicurarsi che le cinture addominali siano condotte in basso e fissino il bacino del bambino. Le cinture devono aderire al corpo del bambino, tuttavia non devono essere troppo strette e non devono causare disagio.

Attenzione! I bambini al di sotto dei 75 cm di altezza possono utilizzare il seggiolino solo con la riduzione (fig. 16).

12. Per slacciare le cinture di sicurezza a 5 punti del seggiolino, premere il pulsante rosso sulla fibbia e allentare le cinture di sicurezza (fig. 13).

RIMOZIONE DEL SEGGIOLINO AUTO - ISOFIX

Per scollegare i bracci ISOFIX, premere i pulsanti di rilascio ISOFIX (16, fig. A) su entrambi i lati. L'indicatore sul pulsante ISOFIX cambierà il colore in rosso. Tirare la leva scorrevole ISOFIX (17, fig. A) per ritrarre le braccia ISOFIX.

RIMOZIONE DEL SEGGIOLINO AUTO - TOP TETHER

Allentare la cinghia. Scollegare la cinghia Top Tether dai punti di ancoraggio dell'auto. L'indicatore cambierà colore in rosso.

SMONTAGGIO DELLE CINTURE DEL SEGGIOLINO

Per rimuovere le cinture di sicurezza, queste devono essere allentate il più possibile (fig. 15), rimuovere la fibbia posteriore (fig. 23), condurle attraverso le apposite aperture

nello schienale, quindi rimuoverle dai cuscini protettivi (9, fig. A). Per condurre le cinture attraverso gli appositi fori nel sedile, le fibbie devono essere ruotate di 90° (fig. 24).

Le cinture di sicurezza e i cuscini protettivi possono anche essere nascosti sotto il rivestimento del sedile (fig. 25).

La fibbia della cintura addominale deve essere riposta nell'apposito vano portaoggetti (fig. 26).

SEGGIOLINO RIVOLTO IN AVANTI (100 – 150 CM)

1. Rimuovere la riduzione dal sedile (fig. 17) e rimuovere le cinture (vedi: Rimozione delle cinture di sicurezza) o nascondere le cinture sotto il rivestimento del sedile.
2. Premere il pulsante di rotazione del seggiolino (fig. 1), quindi posizionare il sedile nella posizione rivolta all'indietro.

Attenzione! Per l'installazione senza bracci ISOFIX, saltare i seguenti passaggi (3-6).

3. Inclinare la leva di traslazione ISOFIX ed aprire i bracci ISOFIX (fig. 6). Fissare i bracci ISOFIX ai ganci situati nel sedile dell'auto (fig. 3). I bracci si collegheranno e avvertiremo un caratteristico clic (fig. 4). Se necessario, utilizzare le guide per facilitare l'installazione (fig. 5).
4. Premere il seggiolino verso il basso, quindi spingere verso il sedile per premere il telaio antirrotazione il più possibile contro il sedile dell'auto (fig. 7). Assicurarsi che il seggiolino sia saldamente premuto contro la parte posteriore del sedile dell'auto.
5. Spingere la base muovendola verso sinistra e verso destra in direzione dello schienale, per assicurarsi che questo sia premuto il più possibile contro il sedile dell'auto.
6. L'indicatore verde sul pulsante ISOFIX deve essere visibile su entrambi i lati (fig. 8).
7. Posizionare il bambino nel seggiolino. Condurre la cintura degli spallacci attraverso la guida della cintura degli spallacci, presente nel poggiatesta del sedile (fig. 18). Far scorrere la cintura addominale attraverso la guida della cintura addominale (fig. 19). Allacciare le cintura di sicurezza (fig. 20). Assicurarsi che la cintura non sia lenta.

REGOLAZIONE DEL POGGIATESTA E DEGLI SPALLACCI

Per modificare l'altezza, tirare la leva di regolazione del poggiatesta (7, fig. A). Potrebbe essere necessario premere leggermente il poggiatesta verso il basso, quindi posizionarlo nella posizione desiderata (fig. 22). La regolazione dell'altezza degli spallacci è integrata con la regolazione dell'altezza del poggiatesta. Regolando l'altezza del poggiatesta, l'altezza degli spallacci verrà regolata automaticamente.

Attenzione! Il poggiatesta deve essere regolato ad un'altezza tale che gli spallacci siano all'altezza delle spalle del bambino (fig. 21).

REGOLAZIONE DELL'INCLINAZIONE DEL SEDILE

Per regolare l'inclinazione del sedile, premere la leva di regolazione dell'inclinazione (5, fig. A) e regolare il sedile nella posizione desiderata. Il sedile dispone di 4 livelli di regolazione dell'inclinazione nell'orientamento rivolto all'indietro e 4 livelli nella posizione rivolta in avanti.

ROTAZIONE DEL SEGGIOLINO

Premere il pulsante di rotazione del seggiolino (6 fig. A), quindi posizionare il seggiolino nella posizione rivolta all'indietro. L'inserimento corretto verrà segnalato mediante uno scatto.

PULIZIA E MANUTENZIONE

Il rivestimento deve essere slacciato e rimosso dal corpo del seggiolino (fig. 27).

Il rivestimento può essere lavato ad una temperatura massima di 30°C. Il rivestimento non deve essere asciugato in asciugatrice. Il rivestimento non deve essere esposto ai raggi del sole per l'asciugatura. I componenti in plastica possono essere puliti con un panno umido e detergente delicato.

Attenzione! Non utilizzare detersivi forti o agenti sbiancanti.

Le immagini hanno carattere illustrativo, l'aspetto reale dei prodotti può differire da quello presentato nelle immagini.

FR

Cher client!

Si vous avez des questions ou remarques relatives au produit acheté, n'hésitez pas à nous contacter à l'adresse : help@lionelo.com

Producteur:

BrandLine Group Sp. z o. o.

A. Kręglewskiego 1, 61-248 Poznań, Pologne

Le produit répond aux exigences des normes : R129/03.

POUR UNE INSTALLATION DOS À LA ROUTE :

ATTENTION. C'est un variant renforcé du Dispositif de retenue pour enfants de série

i-Size. Conformément au règlement ONU N°129, il a été approuvé pour l'utilisation sur les sièges des voitures compatibles avec i-Size, comme le fabricant du véhicule l'a indiqué dans la notice d'utilisation de la voiture. En cas de doute, il est nécessaire de contacter le fabricant ou le vendeur du produit.

POUR UNE INSTALLATION FACE À LA ROUTE :

ATTENTION. C'est un dispositif de retenue pour enfants i-Size. Il a été agréé conformément au Règlement N°129 ONU, pour être utilisé avant tout sur « les sièges assis i-Size », conformément aux recommandations des fabricants de véhicules figurant dans le mode d'emploi du véhicule. En cas de doutes, veuillez contacter le fabricant de dispositif de retenue des occupants ou le vendeur.

Le produit ne peut être installé que sur les positions marquées  dans la fig. B, équipées de connecteurs ISOFIX et de points d'ancrage Top Tether (s'applique à l'installation pour le groupe 40-105 cm).

AVERTISSEMENTS :



1. Le produit est conçu pour les enfants pesant jusqu'à 36 kg et mesurant entre 40 et 150 cm.
2. Si votre enfant a moins de 15 mois, n'utilisez pas de siège-auto orienté face à la route.
3. N'utilisez pas de siège-auto orienté face à la route si votre enfant mesure moins de 100 cm.
4. Les pièces dures et les pièces en plastique du dispositif de retenue pour enfants doivent être positionnées et installées de manière qu'elles ne puissent pas être coincées par un siège coulissant ou une porte du véhicule dans des conditions normales d'utilisation du véhicule.
5. Pour une installation dos à la route, ne pas utiliser le siège-auto où l'airbag frontal est activé.
6. Les ceintures de sécurité qui maintiennent l'enfant doivent être adaptées à sa taille. Les ceintures ne doivent pas être tordues.
7. Les sangles qui fixent le dispositif de retenue au véhicule doivent être tendues.
8. Veillez à ce que les ceintures abdominales soient basses afin de maintenir le bassin de manière adéquate.
9. Si le produit a été exposé à des facteurs violents (tels que des chocs), il doit être remplacé.
10. Ne modifiez pas le siège-auto et n'ajoutez pas de nouveaux composants sans l'accord de l'autorité d'homologation. Afin d'assurer une sécurité maximale à l'enfant, l'équipement doit être fixé et utilisé comme recommandé dans les instructions.

11. Les parties en plastique de ce siège-auto peuvent chauffer au soleil et provoquer des brûlures sur la peau de l'enfant.
12. Protégez votre enfant et le siège-auto du soleil (par exemple, en recouvrant le siège-auto d'un vêtement de couleur claire). Si le siège-auto n'est pas couvert, essayez de ne pas l'exposer au soleil. Sinon, le siège-auto peut être trop chaud pour la peau de votre enfant.
13. Ne laissez jamais un enfant seul dans un siège-auto dans un véhicule.
14. Les bagages et autres objets similaires doivent être attachés de manière à ne pas causer de blessures en cas de collision.
15. N'utilisez pas le siège-auto sans sa housse en tissu.
16. La housse ne peut pas être remplacée par un élément d'un autre ensemble. Elle fait partie intégrante de l'ensemble et affecte le fonctionnement du dispositif de retenue.
17. Gardez toujours cette instruction d'utilisation à portée de main.
18. Reportez-vous à l'instruction d'utilisation du constructeur du véhicule.

DESCRIPTION DES PIÈCES (FIG. A)

1. Housse de siège-auto
2. Insert réducteur
3. Ceintures de sécurité à 3 points
4. Sangle de réglage de la tension de la ceinture de sécurité
5. Levier de réglage de l'inclinaison du siège-auto
6. Bouton de rotation du siège-auto
7. Levier de réglage de l'appui-tête
8. Appui-tête
9. Coussinets de protection de la sangle d'épaule
10. Bouton de réglage de la ceinture de sécurité
11. Sangle Top Tether
12. Cadre anti-rotation
13. Connecteurs ISOFIX
14. Système de protection latérale
15. Réglage de la longueur de la sangle Top Tether
16. Bouton de déverrouillage ISOFIX
17. Levier coulissant ISOFIX
18. Compartiment de rangement pour les instructions d'utilisation
19. Aimants de maintien des sangles intérieures

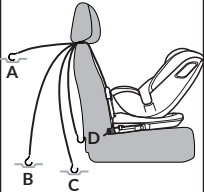
INSTALLATION DANS LA VOITURE

Installation du siège-auto	Orientation du siège-auto	Position du siège-auto	Mesures de l'enfant
<p>Montage à l'aide des connecteurs ISOFIX et de la sangle Top Tether. Enfant attaché avec un harnais à 5 points</p> <p>Réglez le siège bébé sur l'une des 4 positions disponibles (voir : Réglage de l'inclinaison du siège bébé).</p>	Dos à la route		40 à 105 cm
<p>- Installation via le système ISOFIX et les ceintures de sécurité de la voiture</p> <p>Ou</p> <p>- Installation via les ceintures de sécurité de la voiture</p> <p>Réglez le siège bébé sur l'une des 4 positions disponibles (voir : Réglage de l'inclinaison du siège bébé).</p>	Face à la route		100 à 150 cm

DOS À LA ROUTE (40 - 105 CM)

1. Placez le siège-auto sur le siège de la voiture dans l'espace prévu à cet effet.
2. Appuyez sur le bouton de rotation du siège (fig. 1) et mettez le siège en position dos à la route (fig. 2). Le réglage correct sera signalé par un clic.
3. Inclinez le levier de déplacement ISOFIX et déployez les connecteurs ISOFIX (fig. 6). Fixez les connecteurs ISOFIX aux ancrages situés sur le siège de la voiture (fig. 3). Les connecteurs s'emboîtent et vous entendez un clic caractéristique (fig. 4). Utilisez les guides en plastique inclus dans l'ensemble pour faciliter l'assemblage si nécessaire (fig. 5).
4. Poussez le siège-auto vers le bas, puis vers le siège de la voiture pour maximiser la pression du cadre anti-rotation contre le siège de la voiture (fig. 7). Assurez-vous que le siège-auto est fermement appuyé contre le dossier du siège de la voiture.
5. Pousser la base avec un mouvement gauche-droite vers le dossier pour s'assurer qu'elle est pressée aussi fermement que possible contre le siège de la voiture.

6. L'indicateur vert du bouton ISOFIX doit être visible des deux côtés (fig. 8).
7. Attachez le Top Tether aux points d'ancrage de la voiture (fig. 9A, 9B). Les points d'ancrage peuvent se trouver à différents endroits, selon le véhicule.
8. Serrez la sangle Top Tether et assurez-vous que l'indicateur est vert (fig. 10). Le siège -auto est maintenant correctement installé dans la voiture (fig. 11).
9. Détachez les ceintures de sécurité, puis installez l'enfant dans le siège-auto.
10. Pour fixer les ceintures du siège-auto, connectez les connecteurs de ceinture, puis insérez les ceintures dans la boucle (fig. 12). Vous entendrez un clic distinctif.
11. Tirez sur la sangle pour tendre les ceintures (fig. 14). Appuyez sur le bouton et tirez sur ceintures d'épaule pour la détacher (fig. 15).

Attention ! Assurez-vous que les ceintures de sécurité sont bien ajustées autour du corps de l'enfant et qu'elles ne sont pas tordues. Assurez-vous que les ceintures abdominales sont basses et protègent le bassin de l'enfant. Les ceintures doivent être serrées contre le corps de l'enfant, mais ne doivent pas être trop serrées et provoquer une gêne.

Attention ! Les enfants d'une taille inférieure à 75 cm ne peuvent utiliser le siège-auto qu'avec un insert de réduction (fig. 16).

12. Pour détacher les ceintures de sécurité à 5 points, appuyez sur le bouton rouge de la boucle et détachez les ceintures (fig. 13).

DÉMONTAGE DU SIÈGE-AUTO – ISOFIX

Pour détacher les connecteurs ISOFIX, appuyez sur les boutons de déverrouillage ISOFIX (16, fig. A) des deux côtés. L'indicateur du bouton ISOFIX devient rouge. Tirez sur le levier coulissant ISOFIX (17, fig. A) pour rétracter les bras ISOFIX.

DÉMONTAGE DU SIÈGE-AUTO – TOP TETHER

Desserrez la ceinture. Détachez la sangle Top Tether des points d'ancrage de la voiture. L'indicateur devient rouge.

DÉMONTAGE DES CEINTURES DE SÉCURITÉ

Pour enlever les ceintures de sécurité du siège-auto, il faut les détacher au maximum (fig. 15), les enlever de la boucle arrière (fig. 23), les faire passer par les trous correspondants du dossier et les enlever ensuite des coussins de sécurité (9, fig. A). Pour faire passer les sangles dans les trous correspondants du siège-auto, tournez les boucles de 90 ° (fig. 24). Les ceintures et les coussins de sécurité peuvent également être dissimulés sous la housse du siège-auto (fig. 25).

Rangez la boucle de la ceinture abdominale dans le compartiment de rangement approprié (fig. 26).

FACE À LA ROUTE (100 – 150 CM)

1. Retirez l'insert de réduction du siège-auto (fig. 17) et enlevez les ceintures (voir : Démontage des ceintures de sécurité) ou cachez les ceintures sous la housse du siège-auto.
2. Appuyez sur le bouton de rotation du siège (fig. 1) et mettez le siège en position face à la route.

Attention ! Pour une installation sans l'utilisation des connecteurs ISOFIX, sautez les étapes suivantes (3-6).

3. Inclinez le levier de déplacement ISOFIX et déployez les connecteurs ISOFIX (fig. 6). Fixez les connecteurs ISOFIX aux ancrages situés sur le siège de la voiture (fig. 3). Les connecteurs s'emboîtent et vous entendez un clic caractéristique (fig. 4). Utilisez les guides pour faciliter l'installation, si nécessaire (fig. 5).
4. Poussez le siège-auto vers le bas, puis vers le siège de la voiture pour maximiser la pression du cadre anti-rotation contre le siège de la voiture (fig. 7). Assurez-vous que le siège-auto est fermement appuyé contre le dossier du siège de la voiture.
5. Pousser la base avec un mouvement gauche-droite vers le dossier pour s'assurer qu'elle est pressée aussi fermement que possible contre le siège de la voiture.
6. L'indicateur vert du bouton ISOFIX doit être visible des deux côtés (fig. 8).
7. Placez l'enfant dans le siège-auto. Faites passer la sangle d'épaule dans le guide de la sangle d'épaule, situé dans l'appui-tête du siège-auto (fig. 18). Faites passer la ceinture abdominale dans le guide de la sangle abdominale (fig. 19). Attachez les ceintures de sécurité (fig. 20). Assurez-vous que la ceinture n'est pas tordue.

RÉGLAGE DE L'APPUI-TÊTE ET DES SANGLES D'ÉPAULE

Pour modifier la hauteur, tirez le levier de réglage de l'appui-tête (7, fig. A). Il peut être nécessaire d'appuyer légèrement sur l'appui-tête, puis de le régler dans la position souhaitée (fig. 22). Le réglage de la hauteur des sangles d'épaule est intégré au réglage de la hauteur de l'appui-tête. En réglant la hauteur de l'appui-tête, la hauteur des sangles d'épaule se règle automatiquement.

Attention ! L'appui-tête doit être réglé à une hauteur telle que les sangles d'épaule soient à la hauteur des épaules de l'enfant (fig. 21).

RÉGLAGE DE L'INCLINAISON DU SIÈGE-AUTO

Pour régler l'inclinaison du siège-auto, appuyez sur le levier de réglage de l'inclinaison (5, fig. A) et placez le siège-auto dans la position souhaitée. Le siège-auto dispose de 4 niveaux de réglage de l'inclinaison en position dos à la route et de 4 niveaux en position face à la route.

ROTATION DU SIÈGE-AUTO

Appuyez sur le bouton de rotation du siège (6, fig. 1) et mettez le siège en position face ou dos à la route. Le réglage correct sera signalé par un clic.

NETTOYAGE ET ENTRETIEN

Détachez la housse et faites-la glisser complètement hors du siège-auto (fig. 27).

La housse peut être lavée à une température maximale de 30 °C. Ne pas utiliser de sèche-linge pour le séchage. La housse ne doit pas être exposée à la lumière du soleil pour le séchage. Les parties en plastique peuvent être nettoyées avec un chiffon humide et un détergent doux.

Attention ! Ne pas utiliser de détergents puissants ou d'agents de blanchiment.

Les photos sont fournies à titre d'illustration uniquement, l'aspect réel des produits peut différer de celui présenté sur les photos.

ES

¡Apreciado cliente!

Si tienes algún comentario o pregunta sobre algún producto que hayas comprado, por favor contacta con nosotros: help@lionelo.com

Fabricante:

BrandLine Group Sp. z o. o.

A. Kręglewskiego 1, 61-248 Poznań, Polonia

El producto cumple con los requisitos de la norma: R129/03.

PARA LA INSTALACIÓN MIRANDO HACIA ATRÁS:

NOTA. Esta es una variante mejorada del sistema de retención infantil i-Size. De

conformidad con el Reglamento nº 129 de las Naciones Unidas, ha sido homologado para su uso en los asientos de vehículos compatibles con i-Size, según lo indicado por el fabricante del vehículo en el manual del usuario del vehículo. En caso de duda, consulte al fabricante o vendedor del producto.

PARA LA INSTALACIÓN MIRANDO HACIA DELANTE:

PRECAUCIÓN. Este es un sistema de retención infantil i-Size. Ha sido aprobado para su uso de acuerdo con el Reglamento 129 de las Naciones Unidas, para su uso principalmente en las "posiciones de asiento i-Size", según lo recomendado por los fabricantes de vehículos en el manual del vehículo. En caso de duda, ponte en contacto con el fabricante del sistema de retención o con el vendedor.

El producto es adecuado para su instalación solo en los lugares marcados con  en la Fig. B, equipados con anclajes ISOFIX y ganchos de Top Tether (se aplica a la instalación para el grupo de 40 a 105 cm).

ADVERTENCIAS:



1. El producto está destinado a niños de hasta 36 kg de peso y con una altura de entre 40 y 150 cm.
2. Si su hijo tiene menos de 15 meses de edad, ¡no use la silla infantil en dirección de la marcha.
3. No use la silla infantil en dirección de la marcha si su hijo mide menos de 100 cm de altura.
4. Las partes duras y las piezas plásticas del sistema de retención infantil deben colocarse e instalarse de modo que no puedan quedar atrapados por un asiento corredizo o una puerta del vehículo en condiciones normales de uso.
5. Para la instalación en dirección contraria a la marcha, no use la silla infantil donde el airbag delantero está activo.
6. Todos los cinturones de seguridad que sujeten al niño deberán ajustarse a su tamaño. Los cinturones no deben estar torcidos.
7. Las correas que fijan el sistema de retención al vehículo deben estar apretadas.
8. Asegúrese de que los cinturones abdominales pasen bajo para asegurar adecuadamente la pelvis.
9. Si el producto ha estado expuesto a factores fuertes (como el impacto), debe reemplazarse.
10. No realice ningún cambio en la silla infantil ni añada nuevos componentes sin la aprobación de la autoridad de homologación. Para garantizar la máxima seguridad para el niño, el equipo debe fijarse y utilizarse de acuerdo con las instrucciones del manual.

11. Las partes de plástico de esta silla infantil pueden calentarse al sol y causar quemaduras de la piel del niño.
12. Proteja a su hijo y la silla infantil del sol (por ejemplo, cubriendo la silla con una prenda de vestir brillante). Si la silla no está cubierta, trate de no exponerla al sol. De lo contrario, la silla infantil puede estar demasiado caliente para la piel de su hijo.
13. Nunca deje a su hijo solo en la silla infantil.
14. El equipaje y artículos similares deben estar asegurados para que no causen ninguna lesión en caso de colisión.
15. La silla infantil no debe usarse sin su revestimiento de tela.
16. El revestimiento no puede reemplazarse por uno de otro conjunto. Es una parte integral del conjunto e influye en el funcionamiento del sistema de retención.
17. Lleve siempre consigo este manual de instrucciones.
18. Consulte el manual del fabricante del vehículo.

DESCRIPCIÓN DE LAS PIEZAS (FIG. A)

1. Revestimiento de la silla
2. Cojín reductor
3. Cinturones de seguridad de 5 puntos
4. Ajuste de tensión de los cinturones de seguridad
5. Palanca de ajuste de inclinación del asiento
6. Botón de rotación del asiento
7. Palanca de ajuste del reposacabezas
8. Reposacabezas
9. Almohadillas para las correas para los hombros
10. Botón de ajuste de los cinturones de seguridad
11. Correa Top Tether
12. Marco antirrotación
13. Brazos ISOFIX
14. Sistema de protección lateral
15. Regulador de longitud de la correa Top Tether
16. Botón de liberación ISOFIX
17. Palanca de desplazamiento ISOFIX
18. Compartimento de almacenamiento del manual de usuario
19. Imanes de retención del cinturón interior

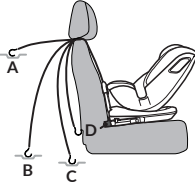
INSTALACIÓN EN EL COCHE

Instalación de la silla	Orientación de la silla	Posición de la silla	Tamaño del niño
<p>Instalación con ISOFIX y correa Top Tether. Niño atado con un arnés de 5 puntos</p> <p>La silla debe colocarse en una de las 4 posiciones disponibles (consulte: Ajuste de inclinación del asiento).</p>	<p>En dirección contraria a la marcha</p>		<p>De 40 a 105 cm</p>
<p>- Instalación con ISOFIX y cinturones de coche O - Instalación solo con cinturones de coche</p> <p>La silla debe colocarse en una de las 4 posiciones disponibles (consulte: Ajuste de inclinación del asiento).</p>	<p>En dirección de la marcha</p>		<p>De 100 a 150 cm</p>

EN DIRECCIÓN CONTRARIA A LA MARCHA (40 a 105 cm)

1. Coloque la silla en el asiento del coche en el lugar previsto para la instalación.
2. Presione el botón de rotación del asiento (fig. 1) y luego coloque el asiento en dirección contraria a la marcha (fig. 2). Un «clic» significa el ajuste correcto.
3. Gire la palanca de desplazamiento ISOFIX y extienda los brazos ISOFIX (fig. 6). Fije los brazos ISOFIX a los ganchos ubicados en el asiento del coche (fig. 3). Los brazos se acoplarán y oirá un «clic» característico (fig. 4). Utilice las guías de plástico incluidas para facilitar el montaje si es necesario (fig. 5).
4. Presione la silla hacia abajo, luego empújela hacia el asiento para presionar completamente el marco antirrotación contra el asiento del coche (fig. 7). Asegúrese de que la silla está firmemente presionada contra la parte posterior del asiento del coche.
5. Empuje la base con un movimiento de izquierda a derecha hacia el respaldo para asegurarse de que esté bien presionada contra el asiento del coche.
6. Debe ver el indicador verde en el botón ISOFIX en ambos lados (fig. 8).
7. Fije la correa Top Tether a los puntos de anclaje del coche (fig. 9A, 9B). Los puntos de anclaje se pueden ubicar en diferentes lugares, dependiendo del coche.

8. Apriete la correa Top Tether y asegúrese de que el indicador esté verde (fig. 10). El asiento está ahora correctamente instalado en el coche (fig. 11).
9. Desabroche los cinturones de seguridad y luego coloque al niño en la silla.
10. Para abrochar los cinturones de seguridad, una los conectores de los cinturones de seguridad, luego inserte los cinturones en la hebilla (fig. 12). Oirá un «clic» característico.
11. Tire de la correa para apretar los cinturones (fig. 14). Apriete el botón y tire de las cinturones de hombro para aflojar las correas (fig. 15).

¡Atención! Asegúrese de que los cinturones de seguridad de la silla se adhieran bien al cuerpo del niño ni estén torcidos. Asegúrese de que los cinturones abdominales estén bajo y protejan la pelvis del niño. Los cinturones deben estar ajustados al cuerpo del niño, pero no deben estar demasiado apretados ni causar molestias.

¡Atención! Los niños de menos de 75 cm de altura pueden usar el asiento solo con un cojín reductor (fig. 16).

12. Para desabrochar los cinturones de seguridad de 5 puntos, apriete el botón rojo en la hebilla y afloje los cinturones (fig. 13).

REMOVER LA SILLA: ISOFIX

Para liberar los brazos ISOFIX, apriete los botones de liberación de ISOFIX (16, fig. A) en ambos lados. El indicador en el botón ISOFIX se vuelve rojo. Tire de la palanca deslizante ISOFIX (17, fig. A) para retraer los brazos ISOFIX.

REMOVER LA SILLA: TOP TETHER

Afloje la correa. Desabroche la correa Top Tether de los puntos de anclaje del coche. El indicador se vuelve rojo.

REMOVER LOS CINTURONES DE LA SILLA INFANTIL

Para remover los cinturones de seguridad de la silla, aflójelos tanto como sea posible (fig. 15), retírelos de la hebilla trasera (fig. 23), páselos a través de los agujeros correspondientes en el respaldo y luego retírelos de las almohadillas (9, fig. A). Para insertar los cinturones a través de los agujeros correspondientes en el asiento, gire las hebillas 90° (fig. 24). Los cinturones de seguridad y las almohadillas también se pueden ocultar debajo del revestimiento de la silla (fig. 25).

La hebilla de los cinturones subabdominales debe guardarse en el compartimento correspondiente (fig. 26).

EN DIRECCIÓN DE LA MARCHA (de 100 a 150 cm)

1. Retire el cojín reductor del asiento (fig. 17) y los cinturones (consulte: Remover los cinturones de la silla) o guarde los cinturones debajo del revestimiento de la silla.
2. Presione el botón de rotación del asiento (fig. 1) y luego coloque el asiento en dirección de la marcha

¡Atención! Para la instalación sin brazos ISOFIX, omita los siguientes pasos (3-6).

3. Gire la palanca de desplazamiento ISOFIX y extienda los brazos ISOFIX (fig. 6). Fije los brazos ISOFIX a los ganchos ubicados en el asiento del coche (fig. 3). Los brazos se acoplarán y oírán un «clic» característico (fig. 4). Utilice las guías para facilitar el montaje si es necesario (fig. 5).
4. Presione la silla hacia abajo, luego empújela hacia el asiento para presionar completamente el marco antirrotación contra el asiento del coche (fig. 7). Asegúrese de que la silla esté firmemente presionada contra la parte trasera del asiento del coche.
5. Empuje la base con un movimiento de izquierda a derecha hacia el respaldo para asegurarse de que esté bien presionada contra el asiento del coche.
6. Debe ver el indicador verde en el botón ISOFIX en ambos lados (fig. 8).
7. Coloque al niño en el asiento. Pase la correa para los hombros a través de la guía de la misma; la guía se encuentra en el reposacabezas de la silla (fig. 18). Pase el cinturón subabdominal a través de la guía del mismo (fig. 19). Abroche los cinturones de seguridad (fig. 20). Asegúrese de que el cinturón no esté torcido.

AJUSTE DEL REPOSACABEZAS Y LAS CORREAS PARA LOS HOMBROS

Para cambiar la altura, tire de la palanca de ajuste del reposacabezas (7, fig. A). Puede resultar necesario presionar ligeramente el reposacabezas hacia abajo y luego colocarlo en la posición deseada (fig. 22). El ajuste de altura de las correas para los hombros está integrado con el ajuste de altura del reposacabezas. Al ajustar la altura del reposacabezas, la altura de las correas de los hombros se ajustará automáticamente.

¡Atención! El reposacabezas se ajustará de manera que las correas para los hombros estén a la altura de los hombros del niño (fig. 21).

AJUSTE DE INCLINACIÓN DEL ASIENTO

Para ajustar la inclinación del asiento, presione la palanca de ajuste de inclinación (5, fig. A) y coloque la silla en la posición seleccionada. El asiento tiene 4 niveles de inclinación en dirección contraria a la marcha y 4 niveles en dirección de la marcha.

ROTACIÓN DEL ASIENTO

Presione el botón de rotación del asiento (6, fig. 1) y luego coloque el asiento en dirección contraria a la marcha o en dirección de la marcha (fig. 2). Un «clic» significa el ajuste correcto.

LIMPIEZA Y MANTENIMIENTO

El revestimiento del asiento debe desabrocharse y removerse completamente del asiento (fig. 27).

El revestimiento se puede lavar a una temperatura máxima de 30 °C. No use secadores. No exponga el revestimiento a la luz solar para su secado. Las piezas de plástico se pueden limpiar con un paño húmedo y un detergente suave.

¡Atención! No use detergentes fuertes ni agentes blanqueadores.

Las fotos son para fines ilustrativos, la apariencia real de los productos puede diferir de la presentada en las fotos.

NL

Beste klant!

Als u opmerkingen of vragen heeft over een gekocht product, neem dan contact met ons op:

help@lionelo.com

Fabrikant:

BrandLine Group Sp. z o. o.

A. Kręglewskiego 1, 61-248 Poznań, Polen

Product voldoet aan de normen: R129/03.

VOOR ACHTERWAARTSE INSTALLATIE:

LET OP. Het is een versterkte variant van i-Size-kinderbeveiligingssystemen. Volgens VN-Reglement nr. 129 is goedgekeurd voor gebruik op de zitplaatsen van voertuigen die compatibel met i-Size zijn zoals door de autofabrikant in de handleiding van het voertuig aangegeven. Raadpleeg bij twijfel de fabrikant of de verkoper van het product.

VOOR VOORWAARTSE INSTALLATIE:

VOORZICHTIGHEID. Het is een i-Size kinderbeveiligingssysteem. Het is goedgekeurd krachtens VN-reglement 129, voor gebruik op "i-Size zitplaatsen", zoals aanbevolen door de voertuigfabrikanten in de handleiding bij het voertuig. Neem in geval van twijfel contact op met de fabrikant van het beveiligingssysteem of met uw dealer.

Het product is enkel geschikt voor montage op plaatsen zoals  op afb. B, voorzien zijn van ISOFIX- en Top Tether - verankeringen (geldt voor de montage voor de groep 40-105 cm).

WAARSCHUWINGEN:



1. Het product is geschikt voor kinderen tot 36 kg en tussen 40 en 150 cm lang.
2. Als uw kind jonger is dan 15 maanden, gebruik dan geen voorwaarts gericht autostoeltje.
3. Gebruik geen voorwaarts gericht autostoeltje als uw kind minder dan 100 cm lang is.
4. Zorg ervoor dat de autostoel ergens wordt bevestigd waar er geen harde voorwerpen en kunststof onderdelen, tussen portieren of verstelbare passagierszetels kunnen vastklemmen wanneer het stoeltje onder normale omstandigheden is gebruikt.
5. Bij montage met achterwaarts gerichte autostoel gebruik de stoel niet waar de voorste airbag actief is.
6. De veiligheidsgordels waarmee uw kind wordt vastgehouden, moeten goed aan zijn grootte worden aangepast. De veiligheidsgordels mogen niet worden gedraaid.
7. De hechtbandjes waarmee het beveiligingssysteem aan het voertuig is bevestigd, moeten zijn gespannen.
8. Zorg ervoor dat de heupgordels laag lopen en het bekken voldoende beveiligen.
9. Als het product aan sterke invloeden (bv. stoten/aanrijding) is blootgesteld, moet dan worden vervangen.
10. Wijzig niets aan de autostoel en voeg geen nieuwe onderdelen toe zonder de goedkeuring van de goedkeuringsinstantie. Om het kind maximale veiligheid te garanderen, moet de uitrusting volgens de instructies worden bevestigd en gebruikt.
11. De kunststof onderdelen van dit autostoeltje kunnen in de zon warm worden en vervolgens de brandwonden veroorzaken.
12. Bescherm uw kind en het autostoeltje tegen de zon (bv. door ze met een lichtgekleurd kledingstuk af te schermen). Als de autostoel niet is afgeschermd, dan niet aan de zon bloot te stellen. Anders kan het autostoeltje te warm zijn voor de huid van uw kind.

13. Laat uw kind nooit alleen in een autostoeltje.
14. Bagage en andere voorwerpen moeten zo worden vastgezet dat ze bij een aanrijding geen letsel kunnen veroorzaken.
15. De autostoel mag niet zonder de textiel hoes worden gebruikt.
16. De hoes kan niet door een andere uit een andere set worden vervangen. Het is een integraal onderdeel van de set en beïnvloedt de werking van het beveiligingssysteem.
17. Neem deze gebruiksaanwijzing altijd mee.
18. Lees de gebruiksaanwijzing van de voertuigfabrikant.

LIJST VAN DE ONDERDELEN (AFB. A)

1. Hoes van het autostoeltje
2. Stoelbekleding
3. 5-punts veiligheidsgordels.
4. Verstelriem voor veiligheidsgordel
5. Verstelhendel van de zitplaats
6. Draaiknop van de stoel
7. Verstelhendel van de hoofdsteun
8. Hoofdsteun
9. Beschermende bekleding voor schoudergordel
10. Verstelknop voor veiligheidsgordel
11. Top Tether riem
12. Anti-rotatie frame
13. ISOFIX armen
14. Zijdelingse bescherming
15. Lengteverstelling van de Top Tether riem
16. ISOFIX ontgrendelknop
17. ISOFIX verstellingshendel
18. Opslagcompartiment voor gebruiksaanwijzing
19. Magneten voor bevestigen van binnenste riemen

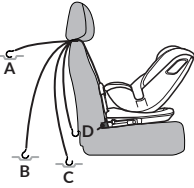
INSTALLATIE IN EEN AUTO

Autostoeltje installeren	Oriëntatie van de autostoel	Positie van het autostoeltje	Lichaamslengte van het kind
<p>Installatie met ISOFIX en Top Tether riem. Kind met 5-puntsgordel vastgezet</p> <p>Plaats het autostoeltje in een van de 4 mogelijke standen (zie: Autostoel verstellen).</p>	Als achterwaarts gerichte autostoeltje		van 40 tot 105 cm
<p>- Installatie met ISOFIX-systeem en autogordels Of - Installatie met autogordels</p> <p>Plaats het autostoeltje in een van de 4 mogelijke standen (zie: Autostoel verstellen).</p>	Voorwaarts gericht		Van 100 tot 150 cm

ACHTERWAARTS GERICHT (40 – 105 cm)

1. Plaats het autostoeltje op de achterbank op de installatieplaats.
2. Druk op de rotatieknop (afb. 1) en plaats het autostoeltje vervolgens in de achterwaartse rijrichting (afb. 2). De juiste instelling wordt door een klik aangegeven.
3. Open het hendel van de ISOFIX en schuif de ISOFIX -armen uit (afb. 6). Veranker de ISOFIX-armen aan de verankeringen in de autobank (afb. 3). De armen vergrendelen en er is een karakteristieke klik te horen (afb. 4). Gebruik indien nodig de meegeleverde kunststof geleiders om de installatie te vergemakkelijken (afb. 5).
4. Druk de autostoel naar beneden en vervolgens naar de autozetel toe om het anti-rotatieframe zo strak mogelijk tegen de autozetel aan te drukken (afb. 7). Zorg ervoor dat de autostoel stevig tegen de rugleuning van de autozetel is gedrukt.
5. Duw de onderbouw met een links-rechts beweging in de richting van de rugleuning om ervoor te zorgen dat deze zo stevig mogelijk tegen de autozetel wordt gedrukt.
6. De groene aanduiding op ISOFIX moet aan beide zijden zichtbaar zijn (afb. 8).

7. Bevestig Top Tether aan de verankeringspunten in de auto (afb. 9A, 9B). De verankeringspunten kunnen op verschillende plaatsen voorkomen, afhankelijk van het voertuig.
 8. Span Top Tether en controleer of de aanwijzing groen is (afb. 10). De autostoel is nu correct in de auto geïnstalleerd (afb. 11).
 9. Maak de gordels los en zet het kind in het autostoeltje.
 10. Om de gordels in de autostoel te bevestigen, sluit de verbindingstukken van de gordel aan en steek vervolgens de gordels in de gesp (afb. 12). U hoort een karakteristieke klik.
 11. Trek aan de banden om de gordel aan te spannen (afb. 14). Druk op de knop en trek aan de schouderriemen om de gordels los te maken (fig. 15).
- Let op!** Zorg ervoor dat de veiligheidsgordels strak om het lichaam van het kind lopen en dat ze niet zijn gedraaid. Zorg ervoor dat de heupgordels laag lopen en het bekken van het kind beschermen. De riemen moeten strak om het lichaam van het kind lopen, maar mogen niet te strak zijn en ongemak veroorzaken.
- Let op!** Kinderen van minder dan 75 cm kunnen het zitje alleen met een reductie-inzetstuk gebruiken (afb. 16).
12. Om de 5-punten-gordels van het autostoeltje los te maken: druk op de rode knop op de gesp en maak de gordels los (afb. 13).

AUTOSTOELTJE – ISOFIX DEMONTEREN

Om de ISOFIX-armen los te maken, op de ISOFIX-ontgrendelingsknoppen (16, afb. A) aan beide zijden drukken. De aanduiding op de ISOFIX-knop wordt rood. Trek aan de ISOFIX-schuifhendel (17, fig. A) om de ISOFIX-armen in te trekken.

AUTOSTOELTJE – TOP TETHER DEMONTEREN

Maak de gordel los. Maak Top Tether van de verankeringspunten in de auto los. De aanduiding op wordt rood.

VEILIGHEIDSGORDEL DEMONTEREN

Om de veiligheidsgordels te verwijderen, moeten ze zo mogelijk los worden gemaakt (afb. 15), deze vervolgens uit de achterste gesp (afb. 23) verwijderd, en door de overeenkomstige gaten in de rugleuning gestoken en vervolgens uit de beschermingen verwijderd (9, afb. A). Draai de gespen 90° om de gordels door de daarvoor bestemde gaten in de stoel te steken (afb. 24).

De gordel en de bekleidingen kunnen ook onder de hoes worden verborgen (afb. 25). Plaats de gesp van de heupgordel in het daarvoor bestemde opbergvak (afb. 26).

VOORWAARTS GERICHT (100 – 150 CM)

1. Verwijder het reductie-inzetstuk van het zitje (afb. 17) en demonteer de gordels (zie: Veiligheidsgordel demonteren) of verberg de gordels onder de bekleding van het zitje.
2. Druk op de rotatieknop (afb. 1) en plaats het autostoeltje vervolgens in de voorwaartse rijrichting.

Let op! Sla de stappen (3-6) over voor installatie zonder ISOFIX-armen.

3. Open het hendel van de ISOFIX en schuif de ISOFIX -armen uit (afb. 6). Veranker de ISOFIX-armen aan de verankeringen in de autobank (afb. 3). De armen vergrendelen en er is een karakteristieke klik te horen (afb. 4). Gebruik indien nodig de geleiders om de installatie te vergemakkelijken (afb. 5).
4. Druk de autostoel naar beneden en vervolgens naar de autozetel toe om het anti-rotatieframe zo strak mogelijk tegen de autozetel aan te drukken (afb. 7). Zorg ervoor dat de autostoel stevig tegen de rugleuning van de autozetel is gedrukt.
5. Duw de onderbouw met een links-rechts beweging in de richting van de rugleuning om ervoor te zorgen dat deze zo stevig mogelijk tegen de autozetel wordt gedrukt.
6. De groene aanduiding op ISOFIX moet aan beide zijden zichtbaar zijn (afb. 8).
7. Plaats het kind in het zitje. Steek de schoudergordel door de schoudergordelgeleider die zich in de hoofdsteun van de autostoel bevindt (afb. 18). Haal de heupgordel door de heupgordelgeleider (afb. 19). Sluit de veiligheidsgordel (afb. 20) Zorg ervoor dat de gordel niet is gedraaid.

HOOFDSTEUN EN DE SCHOUDERBANDEN VERSTELLEN

Om de hoogte van de hoofdsteun te verstellen het hendel voor de hoogteverstelling trekken (7, afb. A). Eventueel moet de hoofdsteun iets omlaag worden gedrukt en vervolgens in de gewenste stand gezet (afb. 22). De hoogte instelling van de schouderbanden is met de hoogte instelling van de hoofdsteun geïntegreerd. Door de hoogte van de hoofdsteun te verstellen, wordt de hoogte van de schouderbanden automatisch ingesteld.

Let op! De hoofdsteun moet zo hoog worden ingesteld dat de schouderbanden zich op schouderhoogte van het kind bevinden (afb. 21).

KANTELING VAN HET ZITJE VERSTELLEN

Om het zitje te kantelen, op het verstelhendel (5, afb. A) drukken en de stoel in de

gewenste stand zetten. De rugleuning van de autostoel kan in 4 standen naar achteren en in 4 standen naar voren worden versteld.

ROTATIE VAN HET ZITJE

Druk op de rotatieknop (6, afb. A) en plaats het autostoeltje vervolgens in de voorwaartse of achterwaartse rijrichting. De juiste instelling wordt door een klik aangegeven.

REINIGING EN ONDERHOUD

Maak de hoes los en verwijder deze volledig van het autostoeltje (afb. 27).

De hoes kan op een maximale temperatuur van 30°C worden gewassen. Niet in de wasdroger drogen. De hoes niet blootstellen aan zonlicht om te drogen. De kunststof onderdelen kunnen worden gereinigd met vocht doekje en een mild schoonmaakmiddel. Let op! Gebruik geen sterke schoonmaakmiddelen of bleekmiddelen.

De afbeeldingen dienen alleen ter illustratie, het werkelijke uiterlijk van de producten kan van het uiterlijk op de afbeeldingen verschillen.

LT

Gerbiamas Kliente!

Jei turite pastabų ar klausimų apie įsigytą produktą, nedvejodami susisiekite su mumis: help@lionelo.com

Gamintojas:

BrandLine Group Sp. z o. o.

A. Kręglewskiego 1, 61-248 Poznań, Lenkija

Produktas atitinka standarto reikalavimus: R129/03.

ATGALINIAM MONTAVIMUI:

DĖMESIO. Tai sustiprintas „i-Size“ vaikiško palaikymo įrenginio variantas. Pagal JT taisyklę Nr. 129, jis buvo patvirtintas naudoti su „i-Size“ suderinamų transporto priemonių sėdynėmis, kaip nurodė transporto priemonės gamintojas transporto priemonės vadove. Jei abejojate, pasitarkite su gaminio gamintoju arba pardavėju.

PRIEKINIAM MONTAVIMUI:

DĖMESIO! Tai „i-Size“ vaikiškas palaikymo įrenginys. Jis yra patvirtintas naudoti pagal JT taisyklę Nr. 129, visų pirma skirtas naudoti „i-Size sėdynėse“, kaip rekomendavo transporto priemonių gamintojai transporto priemonės vadove. Jei abejojate, kreipkitės į vaikiško palaikymo įrenginio gamintoją arba pardavėją.

Gaminys tinkamas montuoti tik  B pav. pažymėtose vietose, turinčiose „ISOFIX“ jungtis ir „Top Tether“ kabliukus (taikoma montavimui 40-105 cm grupei).

ĮSPĖJIMAI:

1. Gaminys skirtas vaikams, sveriantiems iki 36 kg ir nuo 40 iki 150 cm ūgio.
2. Jei jūsų vaikas yra jaunesnis nei 15 mėnesių, nenaudokite kėdutės į priekį atgręžta padėtimi.
3. Nenaudokite į priekį atgręžta padėtimi, jei jūsų vaikai yra mažiau nei 100 cm ūgio.
4. Vaiko apsauginio prietaiso kietosios ir plastikinės dalys turi būti išdėstytos ir sumontuotos taip, kad įprastomis transporto priemonės eksploataavimo sąlygomis jų nejstrigtų slankiojanti sėdynė arba transporto priemonės durys.
5. Montuodami apgręžtą padėtimi, nenaudokite kėdutės vietose, kur aktyvi priekinė oro pagalvė.
6. Visi vaikų apsaugantys saugos diržai turi būti gerai pritaikyti prie vaiko dydžio. Diržai negali būti susisukę.
7. Juostos, pritvirtinančios apsaugos prietaisą prie transporto priemonės, turi būti įtemptos.
8. Įsitinkite, kad juosmens diržai yra žemai, kad tinkamai pritvirtintų dubenį.
9. Jei gaminys buvo paveiktas stiprių elementų (pvz. smūgio), jį reikia pakeisti.
10. Nedarykite jokių kėdutės pakeitimų arba nepridėkite naujų elementų be patvirtinimo suteikiančios institucijos sutikimo. Norėdami užtikrinti maksimalų vaiko saugumą, įrangą reikia pritvirtinti ir naudoti taip, kaip rekomenduojama instrukcijoje.
11. Plastikinės šios kėdutės dalys gali įkaisti saulėje ir nudeginti vaiko odą.
12. Saugokite vaiką ir kėdutę nuo saulės spindulių (pvz. uždenkite kėdutę ryškiu drabužiu). Jei kėdutė neuždengta, stenkitės jo nelaikyti saulėje. Priešingu atveju kėdutė gali būti per karšta jūsų vaiko odai.
13. Niekada nepalikite vaiko vieno kėdutėje transporto priemonėje.
14. Bagažą ir kitus panašius daiktus reikia pritvirtinti taip, kad susidūrimo atveju nesužalotų žmonių.
15. Nenaudokite kėdutės be audinio užvalkalo.
16. Užvalkalo negalima pakeisti elementu iš kito rinkinio. Tai yra neatskiriama rinkinio dalis ir turi įtakos apsauginio prietaiso veikimui.
17. Visada turėkite su savimi šią naudojimo instrukciją.

18. Susipažinkite su transporto priemonės gamintojo naudojimo instrukcija.

DALIŲ APRAŠYMAS (A PAV.)

1. Kėdutės užvalkalas
2. Sumažinimo įdėklas
3. 5 taškų saugos diržai
4. Saugos diržų įtempimo reguliavimo juosta
5. Sėdynės nuolydžio reguliavimo svirtis
6. Kėdutės pasukimo mygtukas
7. Galvos atramos reguliavimo svirtis
8. Galvos atrama
9. Pečių diržo apsauginės pagalvėlės
10. Saugos diržų reguliavimo mygtukas
11. „Top Tether“ diržas
12. Nesisukantis rėmas
13. „ISOFIX“ laikikliai
14. Šoninės apsaugos sistema
15. „Top Tether“ diržo ilgio reguliatorius
16. „ISOFIX“ atleidimo mygtukas
17. „ISOFIX“ perjungimo svirtis
18. Naudojimo instrukcijos laikymo skyrius
19. Magnetai laikantys vidinius diržus

MONTAVIMAS AUTOMOBILYJE

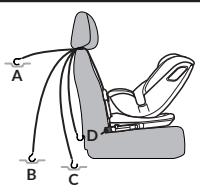
Kėdutės montavimas	Kėdutės orientacija	Kėdutės padėtis	Vaiko dydis
Montavimas su „ISOFIX“ ir „Top Tether“ diržu. Vaikas prisegtas 5 taškų diržu Kėdutė turi būti užfiksuota vienoje iš 4 galimų padėčių (žr.: Sėdynės pasivirimo reguliavimas).	Apgręžtoji padėtis		Nuo 40 iki 105 cm

<p>- Montavimas su „ISOFIX“ sistema ir automobilių diržais Ar</p> <p>- Montavimas tik su automobilių diržais</p> <p>Kėdutė turi būti užfiksuota vienoje iš 4 galimų padėčių (žr.: Sėdynės pasivirimo reguliavimas).</p>	<p>Į priekį atgręžta padėtis</p>		<p>Nuo 100 iki 150 cm</p>
--	----------------------------------	--	---------------------------

APGRĘŽTOJI PADĖTIS (40 – 105 CM)

- Įdėkite kėdutę ant automobilio sofos montavimui skirtoje vietoje.
- Paspauskite kėdutės pasukimo mygtuką (pav. 1) ir nustatykite kėdutę apgręžtą padėtimi (pav. 2). Spragtelėjimas reiškia teisingą nustatymą.
- Pakreipkite „ISOFIX“ perjungimo svirtį ir ištraukite „ISOFIX“ laikiklius (6 pav.). Pritvirtinti „ISOFIX“ laikiklius į automobilio sofoje esančius kabliukus (3 pav.). Laikikliai užsifiksuos ir išgirsite būdingą spragtelėjimą (4 pav.). Jei reikia, naudokite rinkinyje esančius plastikinius kreiptuvus, kad palengvintų montavimą (5 pav.).
- Paspauskite kėdutę žemyn ir tada stumkite ją link sėdynės, kad nesisukantis rėmas kuo labiau prispaustų prie automobilio sofos (7 pav.). Įsitinkite, kad kėdutė yra tvirtai prispausta prie sofos atlošo automobilyje.
- Kairėn-dešinėn judesiu stumkite pagrindą link atlošo, kad įsitikintų, jog jis kuo stipriau prispaustas prie automobilio sofos.
- Žalias „ISOFIX“ mygtuko indikatorius turi būti matomas abiejose pusėse (8 pav.).
- Pritvirtinkite „Top Tether“ diržą į tvirtinimo taškus automobilyje (9A, 9B pav.). Pritvirtinimo taškai gali būti išdėstyti skirtingose vietose, priklausomai nuo transporto priemonės.
- Įtempkite „Top Tether“ diržą ir įsitinkite, kad indikatorius yra žalias (10 pav.). Dabar kėdutė tinkamai sumontuota automobilyje (11 pav.).
- Atsekite saugos diržus, tada įdėkite vaiką į kėdutę.
- Norėdami užsegti saugos diržus, sujunkite diržų jungtis ir įkiškite diržus į sagtį (12 pav.). Išgirsite spragtelėjimą.
- Patraukite juostą, kad įtemptų diržus (14 pav.). Paspauskite mygtuką ir patraukite petnešos juostos, kad atlaisvintų diržus (15 pav.).

Dėmesio! Įsitinkite, kad saugos diržai tvirtai priglunda prie vaiko kūno ir nėra susisukę. Įsitinkite, kad juosmens diržai yra žemiau ir apsaugo vaiko dubenį. Diržai turi tvirtai

priglusti prie vaiko kūno, tačiau neturi būti per daug užveržti ir sukelti diskomforto.

Dėmesio! Vaikai, žemesni nei 75 cm, gali naudotis kėdute tik su sumažinimo įdėklu (16 pav.).

12. Norėdami atsegti 5 taškų kėdutės diržus, paspauskite raudoną mygtuką ant sagties ir atlaisvinkite diržus (13 pav.).

KĖDUTĖS IŠMONTAVIMAS – „ISOFIX“

Norėdami atsegti „ISOFIX“ laikiklius, paspauskite „ISOFIX“ atleidimo mygtukus (16, A pav.) abiejose pusėse. „ISOFIX“ mygtuko indikatorius tampa raudonas Pavilkite ISOFIX slankiklio rankeną (17, pav. A), kad atsitrauktumėte ISOFIX rankoves.

KĖDUTĖS IŠMONTAVIMAS – „TOP TETHER“

Atlaisvinkite diržą. Atsekite „Top Tether“ diržą nuo tvirtinimo taškų automobilyje. Indikatorius taps raudonas.

KĖDUTĖS DIRŽŲ IŠMONTAVIMAS

Norėdami išmontuoti saugos diržus, kiek įmanoma atlaisvinkite juos (15 pav.), nuimkite nuo galinės sagties (23 pav.), perkiškite per atitinkamas atlošo angas ir nuimkite iš apsauginių pagalvėlių (9, A pav.). Norėdami perkišti diržus per atitinkamas sėdynės angas, pasukite sagtis 90° (24 pav.).

Diržai ir apsauginės pagalvėlės taip pat galima paslėpti po kėdutės užvalkalu (25 pav.). Juosmens diržų sagtis turi būti laikoma tam skirtame laikymo skyriuje (26 pav.).

Į PRIEKĮ APGRĘŽTA PADĖTIS (100 – 150 CM)

1. Iš sėdynės išimkite sumažinimo įdėklą (17 pav.) ir išmontuokite diržus (žr. Saugos diržų išmontavimas) arba paslėpkite diržus po kėdutės užvalkalu.
2. Paspauskite kėdutės pasukimo mygtuką (pav. 1) ir nustatykite kėdutę į priekį atgręžta padėtimi.

Dėmesio! Montuodami be „ISOFIX“ laikiklių, praleiskite toliau nurodytus veiksmus (3–6).

3. Pakreipkite „ISOFIX“ perjungimo svirtį ir ištraukite „ISOFIX“ laikiklius (6 pav.). Pritvirtins „ISOFIX“ laikiklius į automobilio sofoje esančius kabliukus (3 pav.). Laikikliai užsifiksuos ir išgirsite būdingą spragtelėjimą (4 pav.). Jei reikia, naudokite kreiptuvus, kad palengvintų montavimą (5 pav.).
4. Paspauskite kėdutę žemyn ir tada stumkite ją link sėdynės, kad nesisukantis rėmas kuo labiau prispaustų prie automobilio sofos (7 pav.). Įsitikinkite, kad kėdutė yra

tvirtai prispausta prie sofas atlošo automobilyje.

5. Kairėn-dešinėn judesiu stumkite pagrindą link atlošo, kad įsitikintų, jog jis kuo stipriau prispaustas prie automobilio sofas.
6. Žalias „ISOFIX“ mygtuko indikatorius turi būti matomas abiejose pusėse (8 pav.).
7. Įdėkite vaiką į kėdutę. Perkiškite pečių diržą per pečių diržo kreiptuvą, esantį kėdutės galvos atramoje (18 pav.). Juosmens diržą perkiškite per juosmens diržo kreiptuvą (19 pav.). Užsekite saugos diržus (20 pav.) Įsitikinkite, kad diržas nėra susisukęs.

GALVOS ATRAMOS IR PEČIŲ DIRŽŲ REGULIAVIMAS

Norėdami pakeisti aukštį, patraukite galvos atramos reguliavimo svirtį (7, A pav.). Gali prireikti nedaug paspausti galvos atramą žemyn ir tada sureguliuoti ją į norimą padėtį (22 pav.). Pečių diržų aukščio reguliavimas yra integruotas su galvos atramos aukščio reguliavimu. Reguluodami galvos atramos aukštį, pečių diržų aukštis bus nustatytas automatiškai.

Dėmesio! Galvos atrama turi būti nustatyta tokiaame aukštyje, kad pečių diržai būtų vaiko pečių aukštyje (21 pav.).

KĖDUTĖS NUOLYDŽIO REGULIAVIMAS

Norėdami reguliuoti kėdutės nuolydį, paspauskite nuolydžio reguliavimo svirtį (5, A pav.) ir nustatykite kėdutę į norimą padėtį. Kėdutės nuolydžio reguliavimas turi 4 lygius apgręžtą padėtimi, ir 4 lygius į priekį atgręžta padėtimi.

KĖDUTĖS PASUKIMAS

Paspauskite kėdutės pasukimo mygtuką (6, A pav.) ir nustatykite kėdutę apgręžtą padėtimi arba į priekį atgręžta padėtimi. Spragtelėjimas reiškia teisingą nustatymą.

VALYMAS IR PRIEŽIŪRA

Užvalkalas turi būti atsegtas ir visiškai nuimtas nuo kėdutės korpuso (27 pav.).

Užvalkalą galima skalbti ne aukštesnėje kaip 30°C temperatūroje. Džiovinimo metu nenaudokite džiovintuvų. Užvalkalas neturi būti veikiamas saulės spindulių, kad išdžiūtų. Plastikines dalis galima valyti drėgna šluoste ir švelniu plovikliu.

Dėmesio! Nenaudokite stiprių ploviklių ar baliklių.

Nuotraukos skirtos tik informaciniams tikslais, tikroji gaminių išvaizda gali skirtis nuo pateiktos nuotraukose.

Vážení zákazníci!

Máte-li jakékoli připomínky nebo dotazy týkající se zakoupeného výrobku, kontaktujte nás: help@lionelo.com

Výrobce:

BrandLine Group Sp. z o. o.

A. Kręglewskiego 1, 61-248 Poznań, Polsko

Výrobek vyhovuje požadavkům normy: R129/03.**PRO ZADNÍ MONTÁŽ:**

POZOR. Je to zesílená varianta dětského zádržného systému i-Size. Podle předpisu OSN č. 129 bylo schváleno pro použití na sedadlech vozidel kompatibilních s i-Size, jak uvádí výrobce vozidla v příručce vozidla. V případě pochybností se poraďte s výrobcem nebo prodejcem výrobku.

PRO PŘEDNÍ MONTÁŽ:

UPOZORNĚNÍ. Toto je dětský zádržný systém i-Size. Byl schválen pro použití v souladu s předpisem OSN č. 129, především na „místech k sezení i-Size“, podle doporučení výrobců vozidel v příručce vozidla. V případě pochybností kontaktujte výrobce zádržného zařízení nebo prodejce.

Výrobek je vhodný pro montáž pouze na místech označených  na obr. B vybavených ISOFIX konektory a kotevními body Top Tether (platí pro montáž pro skupinu 40–105 cm).

VÝSTRAHY:

1. Výrobek je určen pro děti s hmotností do 36 kg a výškou mezi 40 a 150 cm.
2. Pokud má dítě méně než 15 měsíců, nepoužívejte autosedačku po směru jízdy.
3. Nepoužívejte autosedačku po směru jízdy, pokud má dítě výšku menší než 100 cm.
4. Tvrdé prvky a plastové součásti dětského zádržného zařízení umístěte a namontujte tak, aby za normálních podmínek používání vozidla nemohly být zachyceny posuvným sedadlem nebo dveřmi vozidla.
5. Při montáži proti směru jízdy nepoužívejte autosedačku na místech, kde je aktivován přední airbag.
6. Všechny bezpečnostní pásy zajišťující dítě musí být správně nastaveny podle velikosti dítěte. Pásy nesmí být překroucené.



7. Popruhy upevňující zádržné zařízení k vozidlu musí být napnuty.
8. Ujistěte se, že břišní pásy jsou vedeny nízko, aby správně zajistily pánev.
9. Pokud byl výrobek vystaven silným vlivům (např. nárazu), vyměňte jej.
10. Neprovádějte žádné úpravy autosedačky ani nepřidávejte nové prvky bez souhlasu schvalovacího orgánu. Pro zajištění maximální bezpečnosti dítěte zařízení namontujte a používejte v souladu s pokyny návodu.
11. Plastové prvky této autosedačky se mohou na slunci zahřát a způsobit popáleniny na kůži dítěte.
12. Chraňte dítě a autosedačku proti slunci (například zakryjte autosedačku kusem světlého oblečení). Pokud autosedačka není zakrytá, snažte se ji nevystavovat slunci. V opačném případě může být autosedačka příliš horká pro pokožku dítěte.
13. Nikdy nenechávejte dítě samotné v autosedačce ve vozidle.
14. Zavazadla a další podobné předměty zajistěte tak, aby při nehodě nezpůsobily žádné zranění.
15. Nepoužívejte autosedačku bez látkového potahu.
16. Potah nelze nahradit potahem z jiné sady. Je nedílnou součástí sady a ovlivňuje funkčnost zádržného zařízení.
17. Tento návod mějte vždy u sebe.
18. Seznamte se s návodem k obsluze vozidla.

POPIS SOUČÁSTÍ (OBR. A)

1. Potah autosedačky
2. Redukční vložka
3. Pětibodové bezpečnostní pásy
4. Popruh pro nastavení napnutí bezpečnostních pásů
5. Páka nastavení sklonu autosedačky
6. Tlačítko otáčení autosedačky
7. Páka nastavení opěrky hlavy
8. Opěrka hlavy
9. Ochranné vycpávky ramenního pásu
10. Tlačítko nastavení bezpečnostních pásů
11. Pás Top Tether
12. Rám proti otáčení
13. Ramena ISOFIX
14. Systém boční ochrany

15. Regulátor délky pásu Top Tether
16. Uvolňovací tlačítko ISOFIX
17. Páka posuvu ISOFIX
18. Příhrádka na návod k obsluze
19. Magnety připevňující vnitřní pásy

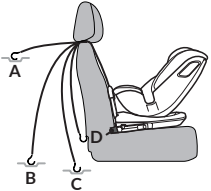
MONTÁŽ VE VOZIDLE

Montáž autosedačky	Orientace autosedačky	Poloha autosedačky	Rozměry dítěte
<p>Montáž pomocí ISOFIX a pásu Top Tether. Dítě je zajištěno 5bodovým pásem</p> <p>Autosedačku nastavte do jedné ze 4 dostupných poloh (viz: Nastavení sklonu sedadla).</p>	Proti směru jízdy		Od 40 do 105 cm
<p>- Montáž pomocí systému ISOFIX a autopásů nebo</p> <p>- Montáž pouze pomocí autopásů</p> <p>Autosedačku nastavte do jedné ze 4 dostupných poloh (viz: Nastavení sklonu sedadla).</p>	Po směru jízdy		Od 100 do 150 cm

PROTI SMĚRU JÍZDY (40–105 CM)

1. Autosedačku dejte na sedadlo vozidla na místo určené k montáži.
2. Stiskněte tlačítko otáčení autosedačky (obr. 1) a pak nastavte autosedačku do polohy proti směru jízdy (obr. 2). Správné nastavení bude indikovat cvaknutí.
3. Překlopte páku posuvu ISOFIX a vysuňte ramena ISOFIX (obr. 6). Ukotví ramena ISOFIX do kotevních bodů v sedadle vozidla (obr. 3). Ramena zapadnou a uslyšíte charakteristické cvaknutí (obr. 4). Bude-li třeba, použijte plastová vodička dodaná v sadě pro usnadnění montáže (obr. 5).
4. Zatlačte autosedačku směrem dolů a pak zatlačte k sedadlu, aby se rám proti otáčení

co nejvíce přitlačil k sedadlu vozidla (obr. 7). Ujistěte se, že je autosedačka pevně přitlačena k opěradlu sedadla vozidla.

5. Zatlačte základnu levým a pravým pohybem směrem k opěradlu, abyste se ujistili, že je maximálně přitlačena k sedadlu vozidla.
6. Zelený indikátor na tlačítku ISOFIX musí být viditelný na obou stranách (obr. 8).
7. Připevněte pás Top Tether ke kotevním bodům ve vozidle (obr. 9A, 9B). Kotevní body mohou být umístěny na různých místech, v závislosti na vozidle.
8. Utáhněte pás Top Tether a ujistěte se, že indikátor je zelený (obr. 10). Autosedačka je nyní správně namontována ve vozidle (obr. 11).
9. Rozepte bezpečnostní pásy autosedačky a pak vložte dítě do autosedačky.
10. Chcete-li zapnout bezpečnostní pásy v autosedačce, spojte přezky pásů a pak je vložte do spony (obr. 12). Uslyšíte charakteristické cvaknutí.
11. Zatáhněte za popruh, abyste utáhli pásy (obr. 14). Stiskněte tlačítko a zatáhněte za vycpávky pásů, aby se pásy uvolnily (obr. 15).

Pozor! Ujistěte se, že bezpečnostní pásy autosedačky těsně přiléhají k tělu dítěte a nejsou překroucené. Ujistěte se, že břišní pásy jsou vedeny nízko a chrání pánev dítěte. Pásy musí těsně přiléhat k tělu dítěte, nesmí být však příliš těsné a způsobovat nepohodlí.

Pozor! Děti menší než 75 cm mohou autosedačku používat pouze s redukční vložkou (obr. 16).

12. Chcete-li rozepnout pětibodové bezpečnostní pásy autosedačky, stiskněte červené tlačítko na sponě a uvolněte pásy (obr. 13).

DEMONTÁŽ AUTOSEDAČKY – ISOFIX

Ramena ISOFIX odepnete stisknutím uvolňovacích tlačítek ISOFIX (16, obr. A) na obou stranách. Indikátor na tlačítku ISOFIX zčervená. Táhněte za posuvnou páku ISOFIX (17, obr. A), abyste zatahli ramena ISOFIX.

DEMONTÁŽ AUTOSEDAČKY – TOP TETHER

Uvolněte pás. Odepte pás Top Tether z kotevních bodů ve vozidle. Indikátor zčervená.

DEMONTÁŽ BEZPEČNOSTNÍCH PÁSŮ AUTOSEDAČKY

Chcete-li sejmut bezpečnostní pásy, povolte je maximálně (obr. 15), vyjměte ze zadní přezky (obr. 23), protáhněte je příslušnými otvory v opěradle a pak vyjměte z ochranných vycpávek (9, obr. A). Chcete-li pásy protáhnout příslušnými otvory v sedadle, otočte přezky o 90° (obr. 24).

Pásy a ochranné vycpávky můžete také schovat pod potah autosedačky (obr. 25). Sponu břišních pásů uschovejte v příslušné přihrádce (obr. 26).

PO SMĚRU JÍZDY (100–150 CM)

1. Vyjměte redukční vložku z autosedačky (obr. 17) a odeberte pásy (viz: Demontáž bezpečnostních pásů autosedačky) nebo uschovejte pásy pod potah autosedačky.
2. Stiskněte tlačítko otáčení sedadla (obr. 1) a pak nastavte sedadlo do polohy po směru jízdy.

Pozor! Při montáži bez použití ramen ISOFIX přeskočte níže uvedené kroky (3–6).

3. Překlopte páku posuvu ISOFIX a vysuňte ramena ISOFIX (obr. 6). Ukotví ramena ISOFIX do fixačních bodů na sedadle vozidla (obr. 3). Ramena zapadnou a uslyšíte charakteristické cvaknutí (obr. 4). Bude-li třeba, použijte vodička pro usnadnění montáže (obr. 5).
4. Zatlačte autosedačku směrem dolů a pak ji zatlačte směrem k sedadlu, aby se rám proti otáčení maximálně přitlačil k sedadlu vozidla (obr. 7). Ujistěte se, že je autosedačka pevně přitlačena k opěradlu sedadla vozidla.
5. Zatlačte základnu levým a pravým pohybem směrem k opěradlu, abyste se ujistili, že je maximálně přitlačena k sedadlu vozidla.
6. Zelený indikátor na tlačítku ISOFIX musí být viditelný na obou stranách (obr. 8).
7. Vložte dítě do autosedačky. Vedte ramenní pás skrz vodičko ramenního pásu, které je umístěno v opěrce hlavy autosedačky (obr. 18). Protáhněte břišní pás vodičkem břišního pásu (obr. 19). Zapněte bezpečnostní pásy (obr. 20). Ujistěte se, že pás není překroucen.

NASTAVENÍ OPĚRKY HLAVY A RAMENNÍCH PÁSŮ

Pro změnu výšky zatáhněte za páku nastavení opěrky hlavy (7, obr. A). Možná budete muset mírně zatlačit opěrku hlavy dolů a pak ji nastavit do požadované polohy (obr. 22). Nastavení výšky ramenních pásů je integrováno s nastavením výšky opěrky hlavy. Při nastavení výšky opěrky hlavy se automaticky nastaví výška ramenních pásů.

Pozor! Opěrka hlavy musí být nastavena tak, aby ramenní pásy byly ve výšce ramen dítěte (obr. 21).

NASTAVENÍ SKLONU SEDADLA

Chcete-li nastavit sklon sedadla, stiskněte páku nastavení sklonu (5, obr. A) a nastavte autosedačku do požadované polohy. Autosedačka má 4 úrovně nastavení sklonu v poloze proti směru jízdy a 4 úrovně v poloze po směru jízdy.

OTÁČENÍ SEDADLA

Stiskněte tlačítko otáčení sedadla (6, obr. A) a pak nastavte sedadlo do polohy proti směru jízdy nebo po směru jízdy. Správné nastavení bude indikovat cvaknutí.

ČIŠTĚNÍ A ÚDRŽBA

Potah rozepněte a úplně sejměte z těla autosedačky (obr. 27).

Potah můžete prát při maximální teplotě 30 °C. K sušení nepoužívejte sušičku. Potah při sušení nevystavujte slunečnímu záření. Plastové části čistěte vlhkým hadříkem a jemným čisticím prostředkem.

Pozor! Nepoužívejte silné čisticí prostředky nebo bělidla.

Fotografie jsou pouze ilustrativní, skutečný vzhled výrobků se může lišit od vyobrazení na fotografiích.

HU

Kedves Ügyfelünk!

Ha bármilyen észrevétele vagy kérdése van a vásárolt termékről, lépjen kapcsolatba velünk: help@lionelo.com

Gyártó:

BrandLine Group Sp. z o. o.

A. Kręglewskiego 1, 61-248 Poznań, Lengyelország

A termék a következő szabvány szerint készült: R129.

HÁTTALI TELEPÍTÉSHEZ:

FIGYELEM. Ez az i-Size gyermekbiztonsági rendszer megerősített változata. Az ENSZ 129. számú Előírásának megfelelően használata az i-Size rendszerrel kompatibilis járművek ülésein engedélyezett, amennyiben azt a járműgyártó a jármű kézikönyvében jelezte. Amennyiben kétségek merülnek fel, vegye fel a kapcsolatot a termék gyártójával vagy forgalmazójával.

ELŐRELÁTÓ TELEPÍTÉSHEZ:

FIGYELEM! Ez egy i-Size gyermekbiztonsági rendszer. Az ENSZ 129. számú előírásának megfelelően használata az „i-Size ülhelyeken” engedélyezett, a jármű kézikönyvében

található járműgyártói ajánlás szerint. Amennyiben kétségek merülnek fel, vegye fel a kapcsolatot a gyermekbiztonsági rendszer gyártójával vagy forgalmazójával.

A termék csak a B. ábrán  jelölt, ISOFIX rögzítési rendszerrel és Top Tether csatlakozóval felszerelt pozíciókba szerelhető (40-105 cm-es mérettartományban való beszereléshez).

FIGYELMEZTETÉSEK:



1. A termék legfeljebb 36 kg súlyú, valamint 40 és 150 cm közötti testmagasságú gyermekek esetében használható.
2. 15 hónapos korig menetiránynak háttal kell bekötni a gyerekülést.
3. 100 cm testmagasságig menetiránynak háttal kell bekötni a gyerekülést.
4. A gyermekbiztonsági rendszer kemény és műanyag elemeit úgy kell elhelyezni és felszerelni, hogy normál felhasználási körülmények mellett ne tudjanak beszorulni a mozgó ülés vagy a jármű ajtaja által.
5. Menetiránynak háttal történő bekötés esetén ne használja a gyerekülést olyan helyen, ahol aktív az első légszák.
6. A gyermeket rögzítő biztonsági öveknek szorosan kell illeszkedniük a gyermek testéhez. Az övek nem lehetnek megcsavarodva.
7. A gyermekbiztonsági rendszert járműhöz rögzítő hevedereknek feszesnek kell lenniük.
8. Meg kell győződni róla, hogy a medenceöv kellően alacsonyan fut a medence megfelelő rögzítése érdekében.
9. Ha a terméket erős külső behatás érte (pl. ütközés), akkor azt ki kell cserélni.
10. A jóváhagyó hatóság jóváhagyása nélkül tilos bármilyen módosítást végrehajtani a gyerekülésen, vagy azokat új elemekkel bővíteni. A gyermek maximális biztonsága érdekében a terméket a használati utasításban foglaltak szerint kell rögzíteni és használni.
11. A gyerekülés műanyag részei a napsugárzás hatására felhevülhetnek és égési sérüléseket okozhatnak a gyermek bőrén.
12. Védje gyermekét és a gyerekülést a naptól (például a gyerekülés letakarásával egy világos ruhadarabbal). Ha a gyerekülés nincs letakarva, próbálja meg nem kitenni a napsugárzás hatásának. Ellenkező esetben a gyerekülés túlságosan forróvá válhat lehet gyermeke bőrének.
13. Soha ne hagyja a gyermeket felügyelet nélkül a gyerekülésben.
14. Megfelelően rögzíteni kell a csomagokat és az utastérben lévő egyéb tárgyakat, hogy ütközés esetén ne tudjanak sérülést okozni.

15. Ne használja a gyerekülést huzat nélkül.
16. A huzat nem cserélhető le más termékből származó huzatra. A huzat a termék szerves részét képezi és hatással van a gyermekbiztonsági rendszer működésére.
17. Mindig legyen kéznél a termék használati útmutatója.
18. Olvassa el a jármű gyártójának felhasználói kézikönyvét.

ALKATRÉSZLISTA (A. ÁBRA)

1. Gyerekülés huzat
2. Szűkítőbetét
3. 5 pontos biztonsági öv
4. Biztonsági öv beállító heveder
5. Ülés dőlésszabályozó kar
6. Ülésforgató gomb
7. Fejtámla beállító kar
8. Fejtámla
9. Vállpárna
10. Biztonsági öv beállító gomb
11. Top Tether öv
12. Bázisalp
13. ISOFIX rögzítőkarok
14. Oldalvédelem
15. Top Tether öv hosszúság beállítás
16. ISOFIX kioldó gomb
17. ISOFIX mozgató kar
18. Használati útmutató tároló
19. Belső öv rögzítő mágnesek

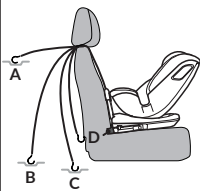
A GYEREKÜLÉS BESZERELÉSE

A gyerekülés beszerelése	Menetirány	A gyerekülés pozíciója	Testmagasság
<p>Beszerelés ISOFIX rögzítőrendszerrel és Top Tether övvel. Bekötés 5 pontos biztonsági övvel.</p> <p>A gyerekülést a 4 elérhető pozíció egyikébe kell állítani (lásd: Ülés dőlésszögének beállítása).</p>	Menetiránynak háttal		40 – 105 cm között
<p>- Beszerelés ISOFIX rögzítőrendszerrel és a gépkocsi biztonsági övével vagy</p> <p>- Beszerelés a gépkocsi biztonsági övével</p> <p>A gyerekülést a 4 elérhető pozíció egyikébe kell állítani (lásd: Ülés dőlésszögének beállítása).</p>	Menetiránnyal szemben		100 – 150 cm között

MENETIRÁNYNAK HÁTTAL (40 – 105 CM)

- Helyezze le a gyerekülést a jármű ülésére a beszerelés helyén.
- Nyomja meg az ülésforgató gombot (1. ábra), majd állítsa az ülést menetiránynak háttal állásba (2. ábra). A helyes beállítást egy kattánás jelzi.
- Döntse meg az ISOFIX mozgató kart és húzza ki az ISOFIX rögzítő karokat (6. ábra). Rögzítse az ISOFIX rögzítő karokat az autósülésben található két rögzítési pontban (3. ábra). A karok rögzítését egy jellegzetes kattánás jelzi (4. ábra). Szükség esetén használja a mellékelt műanyag vezetőket a beszerelés megkönnyítésére (5. ábra).
- Nyomja le, majd a gépkocsi ülése irányba a gyerekülést a bázisralp teljes

benyomásához (7. ábra). Győződjön meg róla, hogy a gyerekülést kellően az autóülés háttámlájához nyomta.

5. Nyomja a bázislapot bal-jobb mozdulattal a háttámla irányába, hogy a lehető legszorosabban az autóüléshez nyomja.
6. Az ISOFIX gombján látható jelzésnek mindkét oldalon zöld színűnek kell lennie (8. ábra).
7. Rögzítse a Top Tether övet a gépkocsi rögzítési pontjaira (9A, 9B ábra). A rögzítési pontok a gépkocsi típusától függően különböző helyen lehetnek.
8. Húzza meg a Top Tether övet és győződjön meg arról, hogy a jelzés zöld színűvé változik (10. ábra). Az ülés most már megfelelően be van szerelve a járműbe (11. ábra).
9. Oldja ki a gyerekülés öveit, majd helyezze a gyermeket a gyerekülésbe.
10. A gyerekülés öveinek bekötéséhez csatlakoztassa az övcsatlakozókat, majd dugja be az öveket a csatba (12. ábra). Egy jellegzetes kattantást fog hallani.
11. Húzza meg a hevedert az öv megfeszítéséhez (14. ábra). Az övek kilazításához nyomja meg a gombot és húzza meg az vállpántok (15. ábra).

Figyelem! Győződjön meg arról, hogy a gyerekülés biztonsági öve szorosan illeszkedik a gyermek testéhez és nincsenek megcsavarodva. Győződjön meg arról, hogy a medenceöv kellően alacsonyan fut a medence megfelelő védelme érdekében. A biztonsági öveknek szorosan kell illeszkedniük a gyermek testéhez, de nem lehetnek túl feszesek és nem okozhatnak kényelmetlenséget.

Figyelem! 75 cm testmagasság alatt a gyerekülés csak szűkítőbetéttel használható (16. ábra).

12. Az 5 pontos biztonsági öv kioldásához nyomja meg a csaton lévő piros gombot és lazítsa meg az öveket (13. ábra).

A GYEREKÜLÉS ELTÁVOLÍTÁSA - ISOFIX

Az ISOFIX rögzítőkarak kioldásához nyomja meg az ISOFIX kioldógombokat (16. A ábra) az ülés két oldalán. Az Isofix gombon lévő jelzés piros színűre változik. Húzza el az ISOFIX csúszókarját (17. ábra, A), hogy visszahúzza az ISOFIX karokat.

A GYEREKÜLÉS ELTÁVOLÍTÁSA - TOP TETHER

Lazítsa meg az övet. Oldja ki a Top Tether övet a gépkocsi rögzítési pontjain. A jelzés piros színűre változik.

A GYEREKÜLÉS ÖVEINEK ELTÁVOLÍTÁSA

A gyerekülés biztonsági öveinek eltávolításához meg kell lazítani az öveket (15. ábra),

kivenni a hátsó csatból (23. ábra), átdugni a háttámla megfelelő nyílásain, majd kivenni őket az övpárnából (9. A ábra). Fordítsa el a csatot 90°-ban, ha át szeretné dugni az öveket az ülés megfelelő nyílásain (24. ábra).

Az övek és az övpárnák az üléshez alát is elrejtethők (25. ábra).

Az övmedence csatja is elrejtethető (26. ábra).

MENETIRÁNNYAL SZEMBEN (100 – 150 CM)

1. Vegye ki a szűkítőbetétet az ülésből (17. ábra) és vegye ki az öveket (lásd: A biztonsági övek eltávolítása) vagy rejtse az öveket az üléshez alát.
2. Nyomja meg az ülésforgató gombot (1. ábra), majd állítsa az ülést menetiránnyal szemben állásba.

Figyelem! A gyerekülés ISOFIX rögzítőkarok nélküli beszerelése esetén hagyja ki a következő lépéseket (3-6).

3. Döntse meg az ISOFIX mozgató kart és húzza ki az ISOFIX rögzítő karokat (6. ábra). Rögzítse az ISOFIX rögzítő karokat az autósülésben található két rögzítési pontban (3. ábra). A karok rögzítését egy jellegzetes kattánás jelzi (4. ábra). Szükség esetén használja a műanyag vezetőket a beszerelés megkönnyítésére (5. ábra).
4. Nyomja le, majd a gépkocsi ülése irányba a gyerekülést a bázis talp teljes benyomásához (7. ábra). Győződjön meg róla, hogy a gyerekülést kellően az autósülés háttámlájához nyomta.
5. Nyomja a bázis talpat bal-jobb mozdulattal a háttámla irányába, hogy a lehető legszorosabban az autósüléshez nyomja.
6. Az ISOFIX gombján látható jelzésnek mindkét oldalon zöld színűnek kell lennie (8. ábra).
7. Helyezze be a gyermeket az ülésbe. Vezesse át a vállövet a gyerekülés fejtámláján lévő vállöv vezetőn (18. ábra). Vezesse át a medenceövet a medenceöv vezetőn (19. ábra). Kösse be a biztonsági övet (20. ábra). Győződjön meg róla, hogy nincs megcsavarodva az öv.

A FEJTÁMLA ÉS A VÁLLÖVEK BEÁLLÍTÁSA

A fejtámla magasságának módosításához húzza meg a fejtámla beállító kart (7. A ábra). Előfordulhat, hogy kissé le kell nyomnia, majd a kívánt pozícióba kell állítani a fejtámlát (22. ábra). A vállövek magasságának beállítása a fejtámla magasságának beállításával együtt történik. A fejtámla magasságának beállításával automatikusan változik a vállövek magassága.

Figyelem! A fejtámlát olyan magasságba kell állítani, hogy a vállövek a gyermek vállmagasságában legyenek (21. ábra).

ÜLÉS DŐLÉSSZÖGÉNEK BEÁLLÍTÁSA

Az ülés dőlésszögének beállításához nyomja meg a dőlésszög beállító kart (5, A ábra) és állítsa a gyerekülést a kívánt állásba. A gyerekülés menetirányának háttal és menetiránnyal szemben is 4 fokozatban állítható.

AZ ÜLÉS FORGATÁSA

Nyomja meg az ülésforgató gombot (6, A. ábra), majd állítsa az ülést menetirányának háttal vagy menetiránnyal szemben állásba. A helyes beállítást egy kattanás jelzi.

TISZTÍTÁS ÉS KARBANTARTÁS

Nyissa szét és húzza le a huzatot a gyerekülésről (27. ábra).

A huzat legfeljebb 30°C-os hőmérsékleten mosható. Szárításához ne használjon szárítógépet. A huzatot nem szabad a napsugárzásnak kitenni szárítás céljából. A gyerekülés műanyag elemei nedves törlőkendővel és enyhe mosószerrel tisztíthatók. Figyelem! Ne használjon erős mosószereket vagy fehérítőszereket.

A képek csak tájékoztató jellegűek, a termékek tényleges kinézete eltérhet a képeken látottaktól.

RO

Stimate Client!

Dacă aveți observații sau întrebări cu privire la produsul achiziționat, vă rugăm să ne contactați: help@lionelo.com

Producător:

BrandLine Group Sp. z o. o.
A. Kręglewskiego 1, 61-248 Poznań, Polska

Produsul îndeplinește cerințele standardului: R129/03.

PENTRU INSTALAREA CU FAȚA SPRE SPATE:

ATENȚIE. Aceasta este o variantă consolidată a sistemului de siguranță pentru copii i-Size. În conformitate cu Regulamentul ONU nr. 129, a fost omologat pentru a fi utilizat pe scaunele vehiculelor compatibile cu i-Size, astfel cum este indicat de producătorul

vehiculului în manualul proprietarului vehiculului. Trebuie să discutați cu medicul dumneavoastră sau cu farmacistul dacă nu sunteți sigur.

PENTRU INSTALAREA CU FAȚA SPRE ÎNAINTE:

ATENȚIE! Este un sistem de siguranță pentru copii i-Size. A fost omologat pentru utilizare în conformitate cu Regulamentul 129 al ONU, pentru a fi utilizat în principal în "scaunele i-Size", așa cum recomandă producătorii de vehicule în manualul vehiculului. Dacă aveți îndoieli, contactați producătorul sistemului de reținere sau distribuitorul dumneavoastră. Produsul este potrivit pentru montare numai în locurile marcate ✓ în Fig. B, echipate cu conectori ISOFIX și cârlige Top Tether (se aplică pentru asamblarea pentru grupul 40-105 cm).

AVERTIZĂRI:

1. Produsul este destinat copiilor cu greutatea de până la 36 kg și înălțimea între 40 și 150 cm.
2. Dacă copilul are mai puțin de 15 luni, nu utilizați scaunul cu fața în direcția de circulație.
3. Nu utilizați scaunul auto cu fața în direcția de circulație dacă copilul dvs. are mai puțin de 100 cm înălțime.
4. Componentele dure și părțile din plastic ale sistemului de siguranță pentru copii trebuie amplasate și instalate astfel încât, în condiții normale de funcționare ale vehiculului, să nu rămână prinse de un scaun glisant sau de ușa vehiculului.
5. Pentru montarea cu spatele în direcția de circulație, nu utilizați scaunul auto în locuri în care airbagul frontal este activ.
6. Centurile de siguranță care securizează copilul trebuie să fie bine ajustate la dimensiunea copilului. Centurile nu trebuie să fie răsucite.
7. Benzile care fixează sistemul de securizare trebuie întotdeauna să fie întinse.
8. Asigurați-vă că centurile de șold sunt trecute cât mai jos pentru a fixa corect pelvisul.
9. Dacă produsul a fost expus la acționarea unor factori puternici (cum ar fi impactul), acesta trebuie înlocuit.
10. Nu efectuați nicio modificare a scaunului și nu adăugați componente noi fără aprobarea autorității de omologare. Pentru a asigura siguranță maximă pentru copilul dvs., echipamentul trebuie atașat și utilizat conform recomandărilor din instrucțiuni.
11. Părțile din plastic ale acestui scaun auto se pot încălzi la soare și pot provoca arsuri pe pielea copilului.
12. Protejați copilul și scaunul auto de soare (de ex., acoperind scaunul auto cu o piesă



de îmbrăcăminte ușoară). Dacă scaunul nu este acoperit, încercați să nu-l expuneți la soare. În caz contrar, scaunul poate fi prea fierbinte pentru pielea copilului.

13. Nu lăsați niciodată copilul singur în scaunul auto într-un vehicul.
14. Bagajele și alte obiecte similare trebuie asigurate astfel încât să nu provoace răni în cazul unei coliziuni.
15. Nu folosiți scaunul fără husa din material textil.
16. Husa nu poate fi înlocuită cu un element dintr-un alt set. Este o parte integrantă a ansamblului și are influență asupra funcționării sistemului de securizare.
17. Aveți întotdeauna cu dvs. acest manual de instrucțiuni.
18. Consultați instrucțiunile de utilizare ale producătorului vehiculului.

DESCRIEREA PIESELOR (FIG. A)

1. Husa scaunului
2. Inserție reducătoare
3. Centuri de siguranță în 5 puncte
4. Banda de reglare a gradului de tensionare a centurilor de siguranță
5. Maneta de reglare a înclinării scaunului
6. Buton de rotire a scaunului
7. Maneta de reglare a tetierei
8. Tetieră
9. Tamponare de protecție ale centurii de umăr
10. Buton pentru reglarea centurilor de siguranță
11. Centura Top Tether
12. Cadru anti-rotăție
13. Brațe ISOFIX
14. Sistem de protecție laterală
15. Reglaj pentru lungimea centurii Top Tether
16. Buton de eliberare ISOFIX
17. Levier de deplasare ISOFIX
18. Compartiment pentru manualul de instrucțiuni
19. Magneți de fixare a centurilor interioare

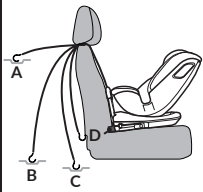
MONTARE ÎN MAȘINĂ

Montarea scaunului	Orientarea scaunului	Poziția scaunului	Lungime (înălțime) copil
<p>montare cu ISOFIX și Top Tether. Copil securizat cu ham în 5 puncte</p> <p>Reglați scaunul în una dintre cele 4 poziții disponibile (a se vedea: Reglarea înclinației scaunului).</p>	cu spatele în direcția de circulație		de la 40 la 105 cm
<p>- montare folosind sistemul ISOFIX și centuri auto sau</p> <p>- montare numai cu centuri de siguranță auto</p> <p>Reglați scaunul în una dintre cele 4 poziții disponibile (a se vedea: Reglarea înclinației scaunului).</p>	cu fața în direcția de circulație		de la 100 la 150 cm

CU SPATELE ÎN DIRECȚIA DE CIRCULAȚIE (40 - 105 CM)

1. Așezați scaunul pe scaunul mașinii în locul destinat pentru montare.
2. Apăsăți butonul de rotire a scaunului (fig. 1) și apoi setați scaunul în poziția cu spatele în direcția de circulație (fig. 2). Setarea corectă va fi confirmată de un clic caracteristic.
3. Înclinați maneta ISOFIX și extindeți brațele ISOFIX (fig. 6). Ancorează brațele ISOFIX în cârligele amplasate pe scaunul auto (fig. 3). Brațele vor fi blocate și veți auzi un clic caracteristic (fig. 4). Dacă este necesar folosiți ghidajele din plastic incluse în kit pentru a facilita asamblarea (fig. 5).
4. Apăsăți scaunul auto în jos și apoi împingeți-l spre scaun pentru a apăsa cât mai mult cadrul anti-rotăție pe scaunul mașinii (fig. 7). Asigurați-vă că scaunul auto aderă ferm de spătarul scaunului din mașină.
5. Împingeți baza printr-o mișcare stânga-dreapta spre spătar pentru a vă asigura că aderă cât mai bine posibil de scaunul mașinii.

6. Indicatorul verde de pe butonul ISOFIX trebuie să fie vizibil pe ambele părți (fig. 8).
7. Atașați Top Tether la punctele de ancorare din mașină (fig. 9A, 9B). Punctele de ancorare pot fi amplasate în locuri diferite în funcție de vehicul.
8. Tensionați centura Top Tether și asigurați-vă că indicatorul este verde (fig. 10). Scaunul este acum instalat corect în mașină (fig. 11).
9. Deblocați centurile de siguranță, apoi puneți copilul în scaun.
10. Pentru a fixa centurile de siguranță, fixați conectorii centurii și apoi introduceți centurile în cataramă (fig. 12). Veți auzi un clic caracteristic.
11. Trageți de curea pentru a strânge centurile (fig. 14). Apăsăți butonul și trageți de centuri de umăr pentru a slăbi tensionarea (fig. 15).

NOTĂ! Asigurați-vă că centurile de siguranță se potrivesc bine pe corpul copilului și că nu sunt răsucite. Asigurați-vă că centurile pentru abdomen sunt fixate destul de jos și protejează pelvisul copilului. Centurile trebuie să fie strânse pe corpul copilului, dar nu trebuie să fie prea strânse provocând disconfort.

NOTĂ! Copiii mai mici de 75 cm pot folosi scaunul numai cu ajutorul unei inserții reducătoare (fig. 16).

12. Pentru a desface hamul în 5 puncte al scaunului, apăsați butonul roșu de pe cataramă și slăbiți hamul (fig. 13).

DEMONTAREA SCAUNULUI - ISOFIX

Pentru a desprinde brațele ISOFIX, apăsați butoanele de eliberare ISOFIX (16, Fig. A) pe ambele părți. Indicatorul de pe butonul ISOFIX devine roșu. Trageți de maneta culisantă ISOFIX (17, fig. A) pentru a retrace brațele ISOFIX.

DEMONTAREA SCAUNULUI - TETHER SUPERIOR

Slăbiți centura. Desprindeți centura Top Tether de pe punctele de ancorare din mașină. Indicatorul va deveni roșu.

DEMONTAREA CENTURILOR DE SIGURANȚĂ

Pentru a demonta centurile de siguranță, slăbiți-le cât mai mult posibil (fig. 15), scoateți-le de catarama din spate (fig. 23), introduceți-le prin orificiile corespunzătoare din spătar și apoi scoateți-le din tamponalele de protecție (9), fig. A). Pentru a trece centurile prin orificiile corespunzătoare din scaun, rotiți cataramele cu 90° (fig. 24). Centurile și tamponalele de protecție pot fi ascunse sub husa scaunului (fig. 25).

Catarama centurilor de abdomen trebuie depozitată în compartimentul corespunzător (fig. 26).

CU FAȚA ÎN DIRECȚIA DE CIRCULAȚIE (100 - 150 CM)

1. Scoateți reductorul de pe scaun (fig. 17) și demontați centurile (vezi: Demontarea centurilor de siguranță) sau ascundeți centurile sub husa scaunului.
2. Apăsăți butonul de rotație a scaunului (fig. 1) și apoi setați scaunul în poziția cu fața în direcția de circulație.

NOTĂ! Dacă sunt montate fără utilizarea brațelor ISOFIX, săriți peste pașii (3-6) de mai jos.

3. Înclinați maneta ISOFIX și extindeți brațele ISOFIX (fig. 6). Brațele ISOFIX sunt ancorate în cârligele amplasate în scaunul auto (fig. 3). Brațele vor fi cuplate și veți auzi un clic caracteristic (fig. 4). Dacă este necesar folosiți ghidajele pentru a facilita asamblarea (fig. 5).
4. Apăsăți scaunul auto în jos și apoi împingeți-l spre scaun pentru ca, cadrul anti-rotație să adere cât mai bine de scaunul mașinii (fig. 7). Asigurați-vă că scaunul auto aderă ferm de spătarul scaunului din mașină.
5. Împingeți baza printr-o mișcare stânga-dreapta spre spătar pentru a vă asigura că aderă cât mai bine posibil de scaunul mașinii.
6. Indicatorul verde de pe butonul ISOFIX trebuie să fie vizibil pe ambele părți (fig. 8).
7. Așezați copilul pe scaun. Ghidați centura de umăr prin ghidajul centurii de umăr situat în tetiera scaunului (fig. 18). Treceti centura abdominală prin ghidajul centurii abdominale (fig. 19). Fixați centurile de siguranță (fig. 20). Asigurați-vă că centura nu este răsucită.

REGLAREA TETIEREI ȘI A CENTURILOR DE UMĂR

Pentru a schimba înălțimea, trageți de pârghia de reglare a tetierei (7, Fig. A). Poate fi necesar să împingeți ușor tetiera în jos și apoi să o reglați în poziția dorită (fig. 22). Reglarea pe înălțime a centurilor de umăr este integrată cu reglarea înălțimii tetierei. Prin reglarea înălțimii tetierei, înălțimea centurilor de umăr va fi setată automat.

NOTĂ! Tetiera trebuie fixată la o astfel de înălțime încât centurile de umăr să fie la înălțimea umerilor copilului (fig. 21).

REGLAREA ÎNCLINĂRII SCAUNULUI

Pentru a regla înclinarea scaunului, apăsați maneta de înclinare (5, Fig. A) și apoi reglați scaunul auto pentru copii în poziția dorită. Scaunul are 4 niveluri de reglare pentru

setarea cu spatele în direcția de circulație și 4 niveluri pentru setarea cu fața în direcția de circulație.

ROTIREA SCAUNULUI

Apăsăți butonul de rotație a scaunului (6, Fig. A) și apoi reglați scaunul în poziția cu fața sau cu spatele în direcția de circulație. Setarea corectă va fi indicată de un clic caracteristic.

CURĂȚARE ȘI MENTENANȚĂ

Husa trebuie desprinsă și îndepărtată complet de pe corpul scaunului (fig. 27).

Husa poate fi spălată la o temperatură de maxim 30°C. Pentru uscarea acesteia nu folosiți uscătoare mecanice. Husa nu trebuie expusă la razele solare. Părțile din plastic pot fi curățate cu o cârpă umedă și un detergent delicat.

NOTĂ! Nu utilizați detergenți puternici sau agenți de înălbire.

Fotografiile au doar scop ilustrativ, aspectul real al produselor poate diferi de cel prezentat în fotografii.

SE

Kära Kund!

Kontakta oss på: help@lionelo.com om du har några kommentarer eller frågor om den inköpta produkten.

Tillverkare:

BrandLine Group Sp. z o. o.

A. Kręglewskiego 1, 61-248 Poznań, Polen

Produkten uppfyller kraven i normen: R129/03.

FÖR BAKÅTVÄND MONTERING:

OBSERVERA. Detta är en förstärkt variant av i-Size-fasthållningsanordning för barn. Enligt FN-föreskrift nr 129 har den tygodkänts för användning på sätena i-Size kompatibla fordon (detta ska indikeras av biltillverkaren i fordonets instruktionsbok). Om du har några frågor eller kommentarer kontakta tillverkaren eller säljaren.

FÖR FRAMÅTVÄND MONTERING:

OBSERVERA. Detta är en i-Size-fasthållningsanordning för barn. Den är godkänd för

användning främst på "i-Size-sittplatser" i enlighet med FN-föreskrift nr 129 och i enlighet med biltillverkarnas rekommendationer i bilars instruktionsböcker. Vid tveksamhet kontakta tillverkaren av fasthållningsanordningen eller säljaren.

Produkten kan endast monteras på platser som visas  på rit. B, utrustade med ISOFIX-fästen och Top Tether-förankring (detta gäller montage för gruppen 40-105 cm).

VARNINGAR:

1. Produkten är avsedd för barn med en vikt upp till 36 kg och en längd mellan 40 och 150 cm.
2. Är ditt barn yngre än 15 månader, ska stolen inte användas framåtvänd.
3. Den ska inte heller användas framåtvänd när ditt barn är kortare än 100 cm.
4. Fasthållningsanordningens hårda komponenter och plastdelar ska placeras och installeras på ett sätt som förhindrar att de under normala användningsförhållanden fastnar när sätet eller bildörren ändrar läge.
5. Ska stolen installeras bakåtvänd, får den inte användas där det finns en aktiv krockkudde.
6. Alla säkerhetsbälten som håller fast barnet ska vara välanpassade till dess storlek. Bälten får inte vara vridna.
7. Tejpen som fäster fasthållningsanordningen vid bilen ska vara åttspänd.
8. Kontrollera att höftbältena sitter lågt så att de skyddar bäckenet.
9. Har produkten utsatts för starka faktorer (som t.ex. slag), ska den bytas ut.
10. Du får inte göra några ändringar i stolen eller tillägga några nya element utan samtycke från typgodkännandemyndigheten. För att ge barnet maximal säkerhet ska stolen fästas och användas enligt bruksanvisningen.
11. Stolens plastdelar kan värmas upp i solljus och orsaka brännskador hos barn.
12. Skydda ditt barn och stolen från solljus (t.ex. genom att täcka stolen med ett ljus klädesplagg). Är stolen inte övertäckt, försök att inte utsätta den för solljus. Annars kan den bli för het för barnets hud.
13. Lämna aldrig barnet ensam i stolen i bilen.
14. Resväskor och liknande element ska säkras så att de inte orsakar några skador vid en eventuell olycka.
15. Använd inte stolen utan dess tygöverdrag.
16. Överdraget får inte ersättas med något annat medföljande element. Det utgör en integrerad del av hela uppsättningen och påverkar fasthållningsanordningens funktion.
17. Ha alltid med dig bruksanvisningen.
18. Ta del av fordonstillverkarens bruksanvisning.

BESKRIVNING AV ELEMENT (RIT. A)

1. Stolsöverdrag
2. Ligginsats
3. 5-punktssäkerhetsbälten
4. Rem för spänningsjustering av säkerhetsbälten
5. Spak för justering av stolens lutning
6. Knapp för stolens rotation
7. Spak för justering av huvudstödet
8. Huvudstöd
9. Skyddsdynor för axelbälte
10. Knapp för justering av säkerhetsbälten
11. Top Tether-bälte
12. Antirotationsram
13. ISOFIX-armar
14. System för sidoskydd
15. Längdjustering av Top Tether-bältet
16. Knapp för upplåsning av ISOFIX
17. Spak för flyttning av ISOFIX
18. Fack för förvaring av bruksanvisningen
19. Magneter som håller fast inre bälten

MONTAGE I BIL

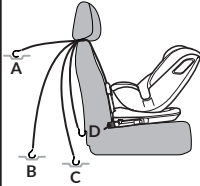
Montage av stolen	Stolens riktning	Stolens läge	Barnets mått
Montage med hjälp av ISOFIX och Top Tether-bälte. Barnet är fastspänt med 5-punktsssele Bilbarnstolen ska placeras i ett av 4 tillgängliga lägen (se: Justering av sitsens lutning).	Bakåtvänt		Från 40 till 105 cm

<p>- Montage med ISOFIX-system och bilbälten Eller</p> <p>- Montage bara med hjälp av bilbälten</p> <p>Bilbarnstolen ska placeras i ett av 4 tillgängliga lägen (se: Justering av sitsens lutning).</p>	Framåtvänt		Från 100 till 150 cm
--	------------	--	----------------------

BAKÅTVÄNT (40 – 105 CM)

1. Placera stolen på bilsätet där den ska monteras.
2. Tryck på stolens rotationsknapp (rit. 1) och placera den sedan i bakåtvänt läge (rit. 2). När stolen väl sitter rätt, kommer du att höra ett klickande ljud.
3. Lyft spaken för flyttning av ISOFIX och dra ut ISOFIX-armarna (rit. 6). Förankra ISOFIX-armarna i fästena i bilsätet (rit. 3). Armarna kommer att kopplas fast med ett klickande ljud (rit. 4). Använd vid behov medföljande styrskenor av plast för att underlätta montage (rit. 5).
4. Tryck stolen nedåt och sedan mot bilsätet så att antirotationsramen ska sitta så tätt mot bilsätet som möjligt (rit. 7). Kontrollera att stolen är ordentligt tryckt mot bilsätets ryggstöd.
5. Tryck basen genom att röra den åt vänster-höger mot ryggstödet för att säkerställa att den sitter så tätt mot bilsätet som möjligt.
6. ISOFIX-knappens gröna indikator ska synas på båda sidorna (rit. 8).
7. Fäst Top Tether-bältet vid förankringspunkterna i bilen (rit. 9A, 9B). Placeringen av förankringspunkter kan variera beroende på bilmodell.
8. Spänn åt Top Tether-bältet och se till att indikatorn är grön (rit. 10). Stolen är nu korrekt installerad i bilen (rit. 10).
9. Lossa stolbältena och placera barnet på stolen.
10. För att spänna fast stolbältena, koppla ihop deras fästen och stoppa sedan in bältena i spännet (rit. 12). Du kommer att höra ett distinkt klickande ljud.
11. Dra i remmen för att spänna åt bältena (rit. 14). Tryck på knappen och dra axelband för att lossa på bältena (rit. 15).

Observera! Kontrollera att stolbältena sitter tätt mot barnet och inte är vridna. Kontrollera att höftbältena ligger lågt och skyddar barnets bäcken. Bältena ska sitta tätt mot barnet, men inte så tätt att de orsakar obehag.

Observera! Barn som är kortare än 75 cm får endast använda stolen med tillhörande sittinsats (rit. 16).

12. För att lossa stolens 5-punktsbälten ska du trycka på den röda knappen på spännet och lossa på bältena.

NEDMONTERING AV STOLEN - ISOFIX

För att låsa upp ISOFIX-armarna, tryck på ISOFIX upplåsningknapparna (16, rit. A) på båda sidorna. Indikatorn på ISOFIX kommer att skifta till rött. Dra i ISOFIX-skjutreglaget (17, bild A) för att dra tillbaka ISOFIX-armarna.

NEDMONTERING AV STOLEN - TOP TETHER

Lossa på bältet. Koppla loss Top Tether-bältet från förankringspunkterna i bilen. Indikatorn kommer att skifta till rött.

NEDMONTERING AV STOLBÄLTEN

För att montera ned stolbältena, behöver du lossa upp dem (rit. 15), ta av dem från det bakre spännet (rit. 23), trä igenom rätt hål i ryggstödet och sedan lossa från skyddsdynorna (9, rit. A). För att kunna trä bältena igenom hålen i ryggstödet, behöver du vända spännena med 90° (rit. 24).

Bältena och skyddsdynorna kan även läggas under stolsöverdraget (rit. 25).

Spännet till höftbältena ska läggas i rätt fack (rit. 26).

FRAMÅTVÄNT LÄGE (100 – 150 CM)

1. Ta av sittinsatsen från stolen (rit. 17) och montera ned bältena (se: Nedmontering av stolbälten) eller lägg bältena under stolsöverdraget.
2. Tryck på stolens rotationsknapp (rit. 1) och placera den sedan i framåtvänt läge.

Observera! Vid installation utan ISOFIX-armor, hoppa över stegen nedan (3-6).

3. Lyft spaken för flyttning av ISOFIX och dra ut ISOFIX-armarna (rit. 6). Förankra ISOFIX-armarna i fästena i bilsätet (rit. 3). Armarna kommer att kopplas fast med ett klickande ljud (rit. 4). Använd vid behov medföljande styrskenor för att underlätta montage (rit. 5).
4. Tryck stolen nedåt och sedan mot bilsätet så att antirotationsramen ska sitta så tätt mot bilsätet som möjligt (rit. 7). Kontrollera att stolen är ordentligt tryckt mot bilsätets ryggstöd.
5. Tryck basen genom att röra den åt vänster-höger mot ryggstödet för att säkerställa

att den sitter så tätt mot bilsätet som möjligt.

6. ISOFIX-knappens gröna indikator ska synas på båda sidorna (rit. 8).
7. Placera barnet på stolen. Trä axelbältet igenom dess styrskena som finns i stolens huvudstöd (rit. 18). Trä höftbältet igenom dess styrskena (rit. 19). Spänn fast säkerhetsbältena (rit. 20). Kontrollera att bältet inte är vridet.

JUSTERING AV HUVUDSTÖD OCH AXELBÄLTEN

För att justera höjden, dra i spaken för justering av huvudstödet (7, rit. A). Du kan komma att behöva trycka huvudstödet nedåt lite grann och sedan ställa in det i önskat läge (rit. 22). Höjdinställning av axelbälten är integrerad med höjdinställning av huvudstöd. När du justerar höjden på huvudstödet, höjdjusteras axelbältena automatiskt.

Observera! Huvudstödet ska höjdjusteras så att axelbältena är i höjd med barnets axlar (rit. 21).

JUSTERING AV STOLENS LUTNING

För att justera stolens lutning, tryck på spaken för lutningsjustering (5, rit. A) och ställ in stolen i önskat läge. Stolen har 4 lutningsvinklar vid bakåtvänt läge och 4 vid framåtvänt läge.

ROTATION AV STOLEN

Tryck på stolens rotationsknapp (6, rit. A) och placera den sedan i bak- eller framåtvänt läge (rit. 2). När stolen väl sitter rätt, kommer du att höra ett klickande ljud.

RENGÖRING OCH UNDERHÅLL

Överdraget kan knäppas upp och tas av från stolen (rit. 27).

Överdraget kan tvättas vid en temperatur upp till 30°C. Det får inte torkas i torkmaskin.

Överdraget får inte läggas i solen för att torka. Plastdelar kan rengöras med en fuktig trasa och mildt rengöringsmedel.

Observera! Använd inte starka rengöringsmedel eller blekningsmedel.

Bilderna är endast vägledande. Produkten kan skilja sig från bilden.

Kjære kunde!

Hvis du har kommentarer eller spørsmål angående det kjøpte produktet, vennligst kontakt oss: help@lionelo.com

Produsent:

BrandLine Group Sp. z o. o.

A. Kręglewskiego 1, 61-248 Poznań, Polen

Produktet oppfyller kravene i standarden: R129/03.**FOR BAKOVERVENDT MONTERING:**

OBS. Dette er en forsterket variant av i-Size barnesikringssystem. I henhold til FNs regelverk 129 er den godkjent for bruk på setene til i-Size-kompatible kjøretøy, som angitt av kjøretøyprodusenten i kjøretøyets håndbok. Hvis du er i tvil, ta kontakt med produsenten eller forhandleren av produktet.

FOR FREMOVERVENDT MONTERING:

FORSIKTIGHET. Det er et i-Size barnesikringssystem. Den er godkjent for bruk i henhold til FNs regelverk nr 129, for bruk primært i "i-Size-setestillinger" som anbefalt av kjøretøyprodusenter i kjøretøyets brukerhåndbok. Hvis du er i tvil, ta kontakt med produsenten av festet eller forhandleren.

Produktet er kun egnet for montering på steder merket  i Fig. B, utstyrt med ISOFIX-koblinger og Top Tether-kroker (gjelder montering for 40-105 cm-gruppen).

ADVARSLER:

1. Produktet er beregnet på barn som veier opptil 36 kg og høyde mellom 40 og 150 cm.
2. Hvis barnet ditt er mindre enn 15 måneder gammelt, ikke bruk setet forovervendt.
3. Ikke bruk forovervendt bilstol hvis barnet ditt er mindre enn 100 cm høyt.
4. Harde komponenter og plastdeler til barnesikringssystemet skal plasseres og installeres på en slik måte at de under normale driftsforhold for kjøretøyet ikke kan bli fanget av et skyvesete eller kjøretøydør.
5. For bakovervendt montering, ikke bruk bilsetet på steder der frontkollisjonsputen er aktiv.
6. Eventuelle sikkerhetsbelter som holder barnet fast må være riktig justert til barnets størrelse. Beltene må ikke være vridd.



7. Beltene som fester sikringen til kjøretøyet må holdes stramme.
8. Pass på at hoftebeltene blir lave for å sikre bekkenet ordentlig.
9. Hvis produktet har vært utsatt for sterke elementer (som støt), må det skiftes ut.
10. Ikke foreta endringer på setet eller legg til nye elementer uten godkjenning fra godkjenningsmyndigheten. For å sikre maksimal sikkerhet for barnet ditt, bør utstyret festes og brukes som anbefalt i instruksjonene.
11. Plastdelene til dette bilsetet kan bli varme i solen og forårsake brannskader på barnets hud.
12. Beskytt barnet ditt og bilstolen mot solen (for eksempel ved å dekke bilstolen med et lyst klesplagg). Hvis setet ikke er tildekket, prøv å ikke utsette det for solen. Ellers kan setet være for varmt for barnets hud.
13. La aldri et barn være alene i et bilsete i et kjøretøy.
14. Bagasje og andre lignende gjenstander bør sikres slik at de ikke forårsaker skader i tilfelle en kollisjon.
15. Ikke bruk setet uten stofftrekket.
16. Mantelen kan ikke erstattes med et element fra et annet sett. Det er en integrert del av sammenstillingen og påvirker driften av sikringsystemet.
17. Ha alltid med deg denne bruksanvisningen.
18. Se kjøretøyprodusentens håndbok.

DELELISTE (FIG. A)

1. Setetrekk
2. Reduserende innsats
3. 5-punkts sikkerhetsbelter
4. Justeringstape for beltespenning
5. Spak for justering av setehelling
6. Seterotasjonsknapp
7. Justeringsspak for nakkestøtte
8. Nakkestøtte
9. Beskyttelsesputer på skulderbeltet
10. Knapp for justering av sikkerhetsbeltene
11. Top Tether Belte
12. Anti-rotasjonsramme
13. ISOFIX-arme
14. Sidebeskyttelsessystem

15. Top Tether beltelengdejustering
16. ISOFIX-utløserknapp
17. ISOFIX girspak
18. Rom for bruksanvisningen
19. Magneter som holder de indre beltene

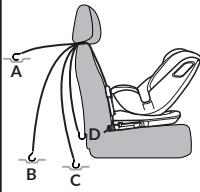
MONTERING I BILEN

Montering av setet	Seteorientering	Seteposisjon	Barnets dimensjoner
Installasjon med ISOFIX og Top Tether. Barn fastspent med en 5-punktsssele Setet bør stilles inn i en av de 4 tilgjengelige posisjonene (se: Justering av setehelling).	Bakovervendt		FRA 40 til 105 cm
- Montering ved hjelp av ISOFIX-systemet og bilbelter Eller - Montering kun med bilbelter Setet bør stilles inn i en av de 4 tilgjengelige posisjonene (se: Justering av setehelling).	Forovervendt		Fra 100 til 150 cm

BAKOVERVENDT (40–105 CM)

1. Plasser bilsetet på stedet beregnet for montering.
2. Trykk på seterotasjonsknappen (fig. 1) og sett deretter setet i bakovervendt posisjon (fig. 2). Riktig innstilling vil indikere et klikk.
3. Vend ISOFIX girspaken og trekk ut ISOFIX-armene (fig. 6). Forankre ISOFIX-armene i krokene som er plassert i bilsetet (fig. 3). Armene vil gå i inngrep og du vil høre et karakteristisk klikk (fig. 4). Bruk plastføringene som følger med settet for å lette monteringen, om nødvendig (fig. 5).

4. Press bilsetet nedover og skyv det deretter mot setet for å presse antirotasjonsrammen mot setet på bilen så mye som mulig (fig. 7). Pass på at bilstolen presses godt mot seteryggen i bilen.
5. Skyv basen i en venstre-høyre bevegelse mot ryggstøtten for å sikre at den presses så hardt som mulig til bilens sete.
6. Den grønne indikatoren på ISOFIX-knappen må være synlig på begge sider (fig. 8).
7. Fest Top Tether til forankringspunktene i bilen (fig. 9A, 9B). Ankerpunkter kan plasseres på forskjellige steder avhengig av kjøretøyet.
8. Stram Top Tether-beltet og sørg for at indikatoren er grønn (fig. 10). Setet er nå riktig installert i bilen (fig. 11).
9. Løsne sikkerhetsbeltene, sett deretter barnet i setet.
10. For å feste sikkerhetsbeltene kobler du til beltekoblingene og setter deretter beltene inn i spennen (fig. 12). Du vil høre et karakteristisk klikk.
11. Trekk i beltet for å stramme beltene (fig. 14). Trykk på knappen og trekk i skulderbelter for å løsne beltene (fig. 15)..

Merk følgende! Pass på at sikkerhetsbeltene sitter godt inntil barnets kropp og at de ikke er vridd. Pass på at hoftebeltene blir lave og beskytte barnets bekken. Beltene skal være stramt mot barnets kropp, men skal ikke være for stramt og forårsake ubehag.

Merk følgende! Barn som er kortere enn 75 cm kan kun bruke setet ved bruk av en reduksjonsinnsats (fig. 16).

12. For å løsne 5-punktsbeltene på setet, trykk på den røde knappen på spennen og løsne beltene (fig. 13).

FJERNING AV SETE - ISOFIX

For å løsne ISOFIX-armene, trykk på ISOFIX-utløserknappene (16, fig. A) på begge sider. Indikatoren på ISOFIX-knappen blir rød. Trekk ISOFIX skyvehendelen (17, fig. A) for å trekke tilbake ISOFIX-armene.

FJERNING AV SETE - TOP TATHER

Løsne beltet. Løsne Top Tether-beltet fra forankringspunktene i bilen. Indikatoren blir rød.

FJERNING AV SETEBELENE

For å fjerne sikkerhetsbeltene, løsne dem så mye som mulig (fig. 15), fjern dem fra den bakre spennen (fig. 23), stikk dem gjennom de riktige hullene i ryggstøtten, og fjern dem deretter fra beskyttelsesputene (9, fig. A). For å sette beltene gjennom de passende

hullene i setet, vri spennene 90° (fig. 24).

Beltene og beskyttelsesputene kan også skjules under setetrekket (fig. 25).

Spennen til hoftebeltene bør oppbevares i det aktuelle rommet (fig. 26).

FOROVERVENDT (100–150 CM)

1. Fjern reduksjonsinnsatsen fra setet (fig. 17) og demonter beltene (se: Ta av sikkerhetsbeltene) eller gjem beltene under setetrekket.
2. Trykk på seterotasjonsknappen (fig. 1) og sett deretter setet i forovervendt posisjon.

Merk følgende! Hvis du installerer uten å bruke ISOFIX-armene, hopper du over trinnene (3-6) nedenfor.

3. Vend ISOFIX girspaken og trekk ut ISOFIX-armene (fig. 6). Den vil forankre ISOFIX-armene i krokene som er plassert i bilsetet (fig. 3). Armene vil gå i inngrep og du vil høre et karakteristisk klikk (fig. 4). Bruk guider for å lette monteringen om nødvendig (fig. 5).
4. Press bilsetet nedover og skyv det deretter mot setet for å presse antirotasjonsrammen mot setet på bilen så mye som mulig (fig. 7). Pass på at bilstolen presses godt mot seteryggen i bilen.
5. Skyv basen i en venstre-høyre bevegelse mot ryggstøtten for å sikre at den presses så hardt som mulig til bilens sete.
6. Den grønne indikatoren på ISOFIX-knappen må være synlig på begge sider (fig. 8).
7. Plasser barnet i setet. Før skulderbeltet gjennom skulderbelteføringen som er plassert i hodestøtten på setet (fig. 18). Før hoftebeltet gjennom hoftebelteføringen (fig. 19). Fest sikkerhetsbeltene (fig. 20). Pass på at beltet ikke er vridd.

JUSTERING AV HODESTØTTE OG SKULDERREMMER

For å endre høyden, trekk i hodestøttens justeringsspak (7, fig. A). Du må kanskje skyve hodestøtten litt ned og deretter justere den til ønsket posisjon (fig. 22). Høydejusteringen av skulderbeltene er integrert med høydejusteringen av hodestøtten. Ved å justere høyden på hodestøtten vil høyden på skulderbeltene stilles inn automatisk.

Merk følgende! Hodestøtten bør stilles i en slik høyde at skulderbeltene er i høyde med barnets skuldre (fig. 21).

JUSTERING AV SETEVILING

For å justere helningen til setet trykker du på helningsspaken (5, fig. A) og setter setet i ønsket posisjon. Setet har 4 nivåer med tiltjustering i en bakovervendt innstilling og 4 nivåer i en forovervendt innstilling.

SETEROTASJON

Trykk på seterotasjonsknappen (6, fig. A) og juster deretter setet til bakover- eller forovervendt posisjon. Riktig innstilling vil indikere et klikk.

RENGJØRING OG VEDLIKEHOLD

Dekselet skal løsnes og fjernes helt fra setekroppen (fig. 27).

Trekket kan vaskes på maksimalt 30°C. Ikke bruk tørketrommel når du tørker. Trekket bør ikke utsettes for solens stråler for tørking. Plastdelene kan rengjøres med en fuktig klut og et mildt rengjøringsmiddel.

Merk følgende! Ikke bruk sterke vaskemidler eller blekemidler.

Bildene er kun for illustrasjonsformål, det faktiske utseendet til produktene kan avvike fra det som vises på bildene.

DK

Kære Kunde!

Hvis du har nogle spørgsmål eller bemærkninger til det købte produkt, er du altid velkommen til at kontakte os: help@lionelo.com

Producent:

BrandLine Group Sp. z o. o.

A. Kręglewskiego 1, 61-248 Poznań, Polen

Produktet opfylder kravene i standarden: R129/03.

TIL MONTERING MED RYGGEN MOD FORREST:

BEMÆRK. Det er en forstærket variant af i-Size Barnefastholdelsesanordning. I henhold til forordning ECE R129/00 er den godkendt til brug på sæder i "i-Size-kompatible" køretøjer, som indikeret af fabrikanten i køretøjets brugervejledning. Hvis du er i tvivl, bedes du kontakte producenten af babyautostolen eller din forhandler.

TIL MONTERING MED FRONTER MOD FORREST:

BEMÆRK. Dette er i-Size Barnefastholdelsesanordning. I henhold til forordning ECE R129 er den godkendt til brug på "i-Size-sæder" efter fabrikantens anvisninger i

brugervejledningen for køretøjet. Hvis du er i tvivl, bedes du kontakte producenten af babyautostolen eller din forhandler.

Produktet er kun egnet til montering på de steder, der er markeret med  i figur B, der er udstyret med Isofix-stik og Top Tether-forankringspunkter (gælder for gruppe 40-105 cm).

ADVARSLER:

1. Produktet er beregnet til børn på op til 36 kg og mellem 40 og 150 cm i højden.
2. Hvis dit barn er under 15 måneder gammelt, må du ikke bruge et fremadvendt barnesæde.
3. Brug ikke et fremadvendt barnesæde, hvis dit barn er under 100 cm højt.
4. Barnefastholdelsesordeningens hårde dele og plastdele skal være placeret og monteret på en sådan måde, at de ikke kan blive klemt af et glidende sæde eller en bildør under normale driftsforhold i køretøjet.
5. Ved bagudvendt montering må du ikke bruge det barnesæde, hvor den forreste airbag er aktiv.
6. Samtlige sikkerhedsseler, der fastholder barnet, skal være velegnede til barnets størrelse. Selerne må ikke være vredet.
7. Bånd, der fastgør fastholdelsesordeningen til køretøjet, skal være strammet.
8. Sørg for, at hofteselerne løber lavt for at sikre bækkenet tilstrækkeligt.
9. Hvis produktet har været udsat for stærke faktorer (f.eks. slag), skal det udskiftes.
10. Der må ikke foretages ændringer på barnesædet eller tilføjes nye komponenter uden autorisation fra den myndighed, der udsteder typegodkendelse. For at sikre barnets maksimale sikkerhed skal udstyret fastgøres og bruges som anbefalet i vejledningen.
11. Plastikdelene på barnesædet kan blive varme i solen og forårsage forbrændinger på barnets hud.
12. Beskyt dit barn og barnesædet mod solen (f.eks. ved at dække barnesædet med et lyst stykke tøj). Hvis barnesædet ikke er dækket, skal du forsøge at undgå at udsætte det for solen. Ellers kan barnesædet blive for varmt for dit barns hud.
13. Efterlad aldrig et barn alene i et barnesæde i et køretøj.
14. Bagage og andre lignende genstande skal sikres, så de ikke forårsager skade i tilfælde af en kollision.
15. Brug ikke barnesædet uden stofbetræk.
16. Betrækket kan ikke udskiftes med et element fra et andet sæt. Den er en integreret del af sættet og påvirker fastholdelsesordeningens funktion.

17. Hav altid denne betjeningsvejledning med dig.
18. Læs køretøjsfabrikantens instruktionsbog.

BESKRIVELSE AF DELENE (FIG. A)

1. Barnesædebetræk
2. Reducerende indsats
3. 5-punkts sikkerhedsseler
4. Bånd til justering af sikkerhedsselens spænding
5. Håndtag til justering af sædets hældning
6. Knap til rotation af sæde
7. Håndtag til justering af nakkestøtten
8. Nakkestøtte
9. Beskyttelsespudder til skulderremmen
10. Knap til justering af sikkerhedsseler
11. Top Tether-bånd
12. Antirotations ramme
13. ISOFIX-arme
14. Sidebeskyttelsessystem
15. Top Tether-længdejustering
16. ISOFIX-udløserknap
17. ISOFIX-glidehåndtag
18. Opbevaringssted til betjeningsvejledningen
19. Magneter til fastholdelse af de indre remme

MONTERING I BILEN

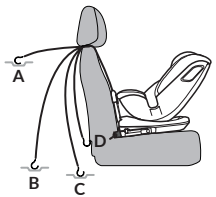
Montering af barnesæde	Placering af barnesædet	Barnesædets position	Barnets mål
<p>Monteret ved hjælp af ISOFIX og Top Tether-bånd. Barnet er sikret med 5-punkts-sele</p> <p>Autostolen stilles i en af 4 tilgængelige positioner (se: Regulering af sædets hældning).</p>	Bagudvendt		Fra 40 op til 105 cm

<p>- Montering ved hjælp af ISOFIX-system og bilens seler Eller - Montering kun ved hjælp af bilens seler Autostolen stilles i en af 4 tilgængelige positioner (se: Regulering af sædets hældning).</p>	<p>Fremadvendt</p>		<p>Fra 100 op til 150 cm</p>
--	--------------------	--	------------------------------

BAGUDVENDT (40 - 105 CM)

1. Barnesædet placeres på bilens bagsæde i den plads, der er beregnet til montering.
2. Tryk på knap til rotation af sædet (fig. 1), og indstil derefter sædet til den bagudvendte position (fig. 2). Den korrekte indstilling signaleres med et klik.
3. Vip ISOFIX-glidehåndtaget, og træk ISOFIX-armene ud (fig. 6). Forankr ISOFIX-armene i hager i bilens bagsæde (fig. 3). Armene griber ind i hinanden, og du hører et karakteristisk klik (fig. 4). Brug om nødvendigt de medfølgende styreskinner af plastik til at lette monteringen (fig. 5).
4. Skub barnesædet nedad, og skub derefter det mod sædet for at maksimere trykket fra antirotations rammen mod bilens bagsæde (fig. 7). Sørg for, at barnesædet er presset fast mod ryglænet på bilens bagsæde.
5. Skub basen med en venstre-højre-bevægelse mod ryglænet for at sikre, at den er presset så fast som muligt mod bilens bagsæde.
6. Den grønne indikator på ISOFIX-knappen skal være synlig på begge sider (fig. 8).
7. Fastgør Top Tether-bånd til forankringspunkterne i bilen (fig. 9A, 9B). Forankringspunkterne kan være placeret forskellige steder, afhængigt af køretøjet.
8. Spænd Top Tether-bånd, og sørg for, at indikatoren er grøn (fig. 10). Barnesædet er nu monteret korrekt i bilen (fig. 11).
9. Løsn barnesædets sikkerhedsseler, og sæt derefter barnet i det.
10. For at fastgøre selerne i barnesædet skal du sætte selernes stik sammen og derefter sætte selerne i spændet (fig. 12). Du vil høre et karakteristisk klik.
11. Træk i båndet for at stramme sikkerhedsselerne (fig. 14). Tryk på knappen, og træk i skulderstropper for at løsne selerne (fig. 15).

Bemærk! Sørg for, at sikkerhedsselerne sidder stramt om barnets krop, og at de ikke er snoet. Sørg for, at hofteselerne løber lavt og beskytter barnets bækken. Selerne skal

sidde stramt mod barnets krop, men må ikke være for stramme og forårsage ubehag.

Bemærk! Børn under 75 cm højde kan kun bruge sædet med en reducerende indsats (fig. 16).

12. For at frigøre 5-punkts sikkerhedsseleer skal du trykke på den røde knap på spændet og løsne seleer (fig. 13).

AFMONTERING AF BARNESÆDE – ISOFIX

For at afmontere ISOFIX-armene skal du trykke på ISOFIX-udløserknapperne (16, figur A) på begge sider. Indikatoren på ISOFIX-knappen bliver rød. Træk i ISOFIX skydehåndtaget (17, fig. A) for at trække ISOFIX-armene tilbage.

AFMONTERING AF BARNESÆDE – TOP TETHER

Løsn båndet. Kobl Top Tether-bånd af forankringspunkterne i bilen. Indikatoren bliver rød.

AFMONTERING AF BARNESÆDETS SELER

For at fjerne seleer skal du løsne dem så meget som muligt (fig. 15), fjern dem fra det bageste spænde (fig. 23), før dem gennem de tilsvarende huller i ryglænet og derefter fjern beskyttelsespudder (9, fig. A). For at sætte seleer gennem de tilsvarende huller i sædet skal du dreje spænderne 90° (fig. 24).

Seleer og beskyttelsespudder kan også skjules under barnesædets betræk (fig. 25). Hofteselernes spænde skal gemmes i det relevante opbevaringssted (fig. 26).

FREMADVENDT (100 – 150 CM)

1. Fjern den reducerende indsats fra sædet (fig. 17), og afmonter seleer (se: Afmontering af barnesædets seleer) eller gem seleer under barnesædets betræk.
2. Tryk på knap til rotation af sædet (fig. 1), og indstil derefter sædet til den fremadvendte position.

Bemærk! Ved montering uden ISOFIX-arme skal du springe de følgende trin (3-6) over.

3. Vip ISOFIX-glidehåndtaget, og træk ISOFIX-armene ud (fig. 6). Forankr ISOFIX-armene i hager i bilens bagsæde (fig. 3). Armene griber ind i hinanden, og du hører et karakteristisk klik (fig. 4). Brug om nødvendigt styreskinner til at lette monteringen (fig. 5).
4. Skub barnesædet nedad, og skub derefter det mod sædet for at maksimere trykket fra antirotations rammen mod bilens bagsæde (fig. 7). Sørg for, at barnesædet er presset fast mod ryglænet på bilens bagsæde.
5. Skub basen med en venstre-højre-bevægelse mod ryglænet for at sikre, at den er

presset så fast som muligt mod bilens bagsæde.

6. Den grønne indikator på ISOFIX-knappen skal være synlig på begge sider (fig. 8).
7. Sæt barnet i sædet. Før skulderselen gennem skulderselens styreskinne, som er placeret i barnesædets nakkestøtte (fig. 18). Før hofteselen gennem hofteselens styreskinne (fig. 19). Spænd sikkerhedsseleerne (fig. 20). Sørg for, at selen ikke er snoet.

JUSTERING AF NAKKESTØTTE OG SKULDERSELER

For at ændre højden skal du trække i håndtaget til justering af nakkestøtten (7, fig. A). Det kan være nødvendigt at trykke nakkestøtten lidt nedad og derefter justere den til den ønskede position (fig. 22). Højdeindstillingen af skulderselerne er integreret i højdeindstillingen af nakkestøtten. Ved at justere nakkestøttens højde indstilles højden på skulderselerne automatisk.

Bemærk! Nakkestøtten skal indstilles i en sådan højde, at skulderselerne er i barnets skulderhøjde (fig. 21).

JUSTERING AF SÆDETS HÆLDNING

For at justere sædets hældning skal man trykke på håndtag til justering af hældning (5, fig. A) og sætte sædet til den ønskede position. Barnesædet har 4 niveauer for indstilling af hældningen i bagudvendt position og 4 niveauer i fremadvendt position.

SÆDETS ROTATION

Tryk på knap til rotation af sædet (6, fig. A), og indstil derefter sædet til den bagudvendte eller fremadvendte position. Den korrekte indstilling signaleres med et klik.

RENSNING OG VEDLIGEHOLDELSE

Tag betrækket af, og skub det helt af sædet (fig. 27).

Betrækket kan vaskes ved en temperatur på højst 30 °C. Brug ikke tørretumbler til tørring. Betrækket må ikke udsættes for sollys for at tørre. Plastdelene kan rengøres med en fugtig klud og et mildt rengøringsmiddel.

Bemærk! Brug ikke stærke rengøringsmidler eller blegemidler.

Billederne er kun til illustrative formål, og produkternes faktiske udseende kan afvige fra de viste billeder.

Hyvä Asiakkaamme!

Mikäli sinulla on kysyttävää tai huomautettavaa tähän tuotteeseen liittyen, ota meihin yhteyttä tähän osoitteeseen: help@lionelo.com

Valmistaja:

BrandLine Group Sp. z o. o.

A. Kręglewskiego 1, 61-248 Poznań, Puola

Tuote täyttää standardin vaatimukset: R129/03.**TAKAPERIN SUUNTAUTUVAA ASENNUSTA VARTEN:**

HUOMIO. Tämä on i-Size-lasten turvalaitteen vahvistettu versio. YK:n säännön nro 129 mukaisesti se on hyväksytty käytettäväksi i-Size-yhteensopivien ajoneuvojen istuimilla, kuten ajoneuvon valmistaja on ilmoittanut ajoneuvon käsikirjassa. Jos olet epävarma, käännä tuotteen valmistajan tai jälleenmyyjän puoleen.

ETEENPÄIN SUUNTAUTUVAA ASENNUSTA VARTEN:

HUOMIO. Tämä on i-Size-lasten turvajärjestelmä. Se on hyväksytty käytettäväksi YK:n säännön nro 129 mukaisesti ensisijaisesti "i-Size-istuinpaikoilla", kuten ajoneuvovalmistajat suosittelevat ajoneuvon käsikirjassaan. Jos olet epävarma, ota yhteyttä turvajärjestelmän valmistajaan tai jälleenmyyjään.

Tuote soveltuu asennettavaksi vain kohdassa merkittyihin paikkoihin  kuvassa B, jotka on varustettu Isofix-liittimillä ja Top Tether -kiinnityspisteillä (koskee ryhmää 40-105 cm).

VAROITUS:

1. Tuote on suunniteltu enintään 36 kg painaville ja 40-150 cm pitkille lapsille.
2. Jos lapsi on alle 15 kuukauden ikäinen, älä käytä selkä menosuuntaan käännettyä istuinta.
3. Älä käytä selkä menosuuntaan käännettyä istuinta, jos lapsi on alle 100 cm pitkä.
4. Lasten turvajärjestelmän kovat osat ja muoviosat on sijoitettava ja asennettava siten, että ne eivät voi jäädä kiinni liukuvaan istuimeen tai ajoneuvon oveen ajoneuvon normaaleissa käyttöolosuhteissa.
5. Älä käytä selkä menosuuntaan asennettaessa istuinta, jossa etururvatyyny on aktiivinen.
6. Lapsen turvavöiden, joissa lapsi on kiinni, on oltava hyvin lapsen kokoon sopivia. Vöitä ei saa kiertää.
7. Turvajärjestelmän ajoneuvoon kiinnittävien hihnojen on oltava kireällä.



8. Varmista, että lantiovyöt kulkevat matalalla, jotta lantio on riittävästi turvassa.
9. Jos tuote on altistunut voimakkailla tekijöille (kuten iskuille), se on vaihdettava.
10. Istuimeen ei saa tehdä muutoksia tai lisätä uusia osia ilman hyväksyntäviranomaisen hyväksyntää. Lapsen maksimaalisen turvallisuuden takaamiseksi varusteet on kiinnitettävä ja niitä on käytettävä ohjeiden mukaisesti.
11. Tämän istuimen muoviosat voivat kuumentua auringossa ja aiheuttaa palovammoja lapsen iholle.
12. Suojaa lapsi ja istuin auringolta (esimerkiksi peittämällä istuin vaalealla vaatteella). Jos istuin ei ole katettu, yritä olla altistamatta sitä auringolle. Muuten istuin voi olla liian kuuma lapsesi iholle.
13. Älä koskaan jätä lasta yksin turvaistuimeen ajoneuvossa.
14. Matkatavarat ja muut vastaavat esineet on kiinnitettävä niin, etteivät ne aiheuta vammoja törmäystilanteessa.
15. Älä käytä istuinta ilman kangassuojusta.
16. Vaippaa ei voi korvata toisen sarjan tuotteella. Se on kiinteä osa sarjaa ja vaikuttaa turvalaitteen toimintaan.
17. Pidä tätä käyttöohjetta aina mukanas.
18. Tutustu nosturinkäyttöohjeisiin.

OSIEN KUVAUS (KUVA A)

1. Istuimen suojus
2. Pienentävä sisäosa
3. Viisikohtaiset turvavyöt
4. Turvavyön kireyden säätöhihna
5. Istuimen kallistuksen säätövipu
6. Istuimen kiertopainike
7. Pääntuen säätövipu
8. Pääntuki
9. Olkahihnan suojatyynt
10. Turvavyön säätöpainike
11. Yläosassa kiinnityshihna
12. Pyörimisen estävä kehys
13. Isofix-varret
14. Sivusuojajärjestelmä
15. Top Tetherin pituuden säätölaite

16. Isofix-järjestelmän vapautuspainike
17. Isofix-liukuvipu
18. Säilytyslokero käyttöoppaita varten
19. Sisäpuolen hinnan kiinnitysmagneetit

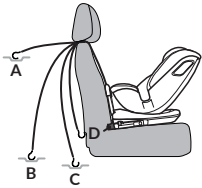
ASENNUS AUTOON

Istuimen asennus	Istuimen suuntaus	Istuimen asento	Lapsen mitat
<p>Asennetaan ISOFIX- ja Top Tether -hinnan avulla. Lapsi kiinnitetty 5-pistevaljailla</p> <p>Säädä istuin johonkin 4:stä käytettävissä olevasta asennosta (katso: Istuimen kallistuksen säätö).</p>	Taaksepäin ajosuuntaan		40 - 105 cm
<p>- Kiinnitys ISOFIX-järjestelmän ja auton turvavöiden avulla Tai - Asennus vain auton vöillä</p> <p>Säädä istuin johonkin 4:stä käytettävissä olevasta asennosta (katso: Istuimen kallistuksen säätö).</p>	Eteenpäin ajosuuntaan		100 - 150 cm

SELKÄ MENOSUUNTAAN (40 - 105 CM)

1. Aseta istuin auton sohvalle asennusta varten varattuun tilaan.
2. Paina istuimen kiertopainiketta (kuva 1) ja siirrä istuin selkä menosuuntaan (kuva 2). Oikea asetus ilmoitetaan napsautuksella.
3. Kallista ISOFIX-vaihevipua ja vedä ISOFIX-varret ulos (kuva 6). Kiinnitä Isofix-varret auton penkillä oleviin kiinnityspisteisiin (kuva 3). Varret lukittuvat toisiinsa ja kuulut tyyppillisen naksahduksen (kuva 4). Käytä tarvittaessa sarjan mukana toimitettuja

muovisia ohjaimia kokoonpanon helpottamiseksi (kuva 5).

4. Työnnä istuinta alaspäin ja työnnä sitten istuinta kohti, jotta pyörimistä estävän kehyksen paine auton istuinta vasten olisi mahdollisimman suuri (kuva 7). Varmista, että istuin on painettu tukevasti turvaistuimen selkänojaa vasten.
5. Työnnä alustaa vasen-oikea -liikkeellä kohti selkänojaa ja varmista, että se painuu mahdollisimman tiukasti auton istuinta vasten.
6. Isofix-painikkeen vihreän merkkivalon on oltava näkyvässä molemmin puolin (kuva 8).
7. Kiinnitä yläkiinnityshihna autossa oleviin kiinnityspisteisiin (kuva 9A, 9B). Kiinnityspisteet voivat olla eri paikoissa ajoneuvosta riippuen.
8. Kiristä yläkiinnityshihna ja varmista, että merkkivalo on vihreä (kuva 10). Istuin on nyt asennettu oikein autoon (kuva 11).
9. Irrota turvavyöt ja aseta lapsi istuimeen.
10. Kun kiinnität vyöt istuimeen, kytke vyön liittimet ja työnnä sitten vyöt lukkoon (kuva 12). Kuulet selvän naksahduksen.
11. Vedä hihnaa kiristääksesi turvavyöt (kuva 14). Paina nappia ja vedä olkaremmit löysätäksesi vyötä (kuva 15).

Huomio! Varmista, että turvavyöt istuvat tiukasti lapsen vartalon ympärillä ja että ne eivät ole kiertyneet. Varmista, että lantiovyöt kulkevat alhaalla ja suojaavat lapsen lantiota. Hihnojen on oltava tiukasti lapsen vartaloa vasten, mutta ne eivät saa olla liian tiukat ja aiheuttaa epämukavuutta.

Huomio! Alle 75 cm:n pituiset lapset voivat käyttää istuinta vain pienennysosan kanssa (kuva 16).

12. Vapauta 5-pisteturvavyöt painamalla lukossa olevaa punaista painiketta ja löysää vyöt (kuva 13).

IRROTETTAVA ISTUIN - ISOFIX

Irrota ISOFIX-varret painamalla molemmilla puolilla olevia ISOFIX-avauspainikkeita (16, kuva A). ISOFIX-painikkeen merkkivalo muuttuu punaiseksi. Vedä ISOFIX-liukukahvaa (17, kuva A) vetääksesi ISOFIX-käsinojat takaisin.

ISTUIMEN IRROTTAMINEN - YLÄKIINNITYS

Löysää hihna. Irrota yläkiinnityshihna autossa olevista kiinnityspisteistä. Merkkivalo muuttuu punaiseksi.

TURVAVÖIDEN IRROTTAMINEN

Irrottaaksesi turvavyöt, löysää niitä mahdollisimman paljon (kuva 15), irrota ne takalukosta (kuva

23), työnnä ne selkänöjassa olevien vastaavien reikien läpi ja irrota ne sitten turvatyynyistä (9, kuva A). Jos haluat pujottaa hihnast istuimen vastaavien reikien läpi, käännä solkia 90° (kuva 24). Valjaat ja turvatyynyt voidaan myös piilottaa istuimen suojuksen alle (kuva 25). Säilytä lantiovyön solki asianmukaisessa säilytyslokerossa (kuva 26).

KASVOT MENOSUUNTAAN (100 - 150 CM)

1. Irrota istuimen vähennysosa (kuva 17) ja irrota vyöt (ks. kuva 17): Turvavöiden irrottaminen) tai piilottaa vyöt istuimen suojuksen alle.
 2. Paina istuimen kiertopainiketta (kuva 1) ja siirrä istuin eteenpäin suunnattuun asentoon.
- Huomio!** Jos asennus tehdään ilman Isofix-varsia, ohita seuraavat vaiheet (3-6).
3. Kallista ISOFIX-vaihdvipua ja vedä ISOFIX-varret ulos (kuva 6). Kiinnitä Isofix-varret auton penkillä oleviin kiinnityspisteisiin (kuva 3). Varret lukittuvat toisiinsa ja kuulet tyypillisen naksahduksen (kuva 4). Käytä tarvittaessa ohjaimia asennuksen helpottamiseksi (kuva 5).
 4. Työnnä istuinta alaspäin ja työnnä sitten istuinta kohti, jotta pyörimistä estävän kehyksen paine auton istuinta vasten olisi mahdollisimman suuri (kuva 7). Varmista, että istuin on painettu tukevasti turvaistuimen selkänöjaa vasten.
 5. Työnnä alustaa vasen-oikea -liikkeellä kohti selkänöjaa ja varmista, että se painuu mahdollisimman tiukasti auton istuinta vasten.
 6. Isofix-painikkeen vihreän merkkivalon on oltava näkyvässä molemmin puolin (kuva 8).
 7. Aseta lapsi istuimeen. Vie olkavyö istuimen pääntuessa olevan olkavyön ohjaimen läpi (kuva 18). Vie lantiovyö lantiovyön ohjaimen läpi (kuva 19). Kiinnitä turvavyöt (kuva 20). Varmista, että hihna ei ole kiertynyt.

PÄÄNTUEN JA OLKAHIHNOJEN SÄÄTÖ

Voit muuttaa korkeutta vetämällä pääntuen säätövipua (7, kuva A). Sinun on ehkä painettava pääntukea hieman alaspäin ja säädettävä se sitten haluttuun asentoon (kuva 22). Olkahihnojen korkeussäätö on integroitu pääntuen korkeussäätöön. Kun säädät pääntuen korkeutta, olkahihnojen korkeus säättyy automaattisesti.

Huomio! Pääntuki on asetettava sellaiselle korkeudelle, että olkahihnat ovat lapsen olkapäiden korkeudella (kuva 21).

ISTUIMEN KALLISTUKSEN SÄÄTÖ

Jos haluat säätää istuimen kallistusta, paina kallistuksen säätövipua (5, kuva A) ja siirrä istuin haluttuun asentoon. Istuimessa on 4 kallistussäätöastetta selkä menosuuntaan asennossa ja 4 kallistussäätöastetta selkä menosuuntaan asennossa.

ISTUIMEN KÄÄNTYMINEN

Paina istuimen kiertopainiketta (6, kuva A) ja säädä istuin taaksepäin tai eteenpäin suunnattuun asentoon. Oikea asetus ilmoitetaan napsautuksella.

PUHDISTUS JA HOITO

Avaa vetoketju ja liu'uta kansi kokonaan pois istuimen rungosta (kuva 27).

Päällinen voidaan pestä enintään 30 °C:n lämpötilassa. Älä käytä kuivausrumpua kuivaamiseen. Vaippaa ei saa altistaa auringonvalolle kuivumisen ajaksi. Muoviosat voidaan puhdistaa kostealla liinalla ja miedolla pesuaineella.

Huomio! Älä käytä voimakkaita pesu- tai valkaisuaineita.

Kuvat ovat vain havainnollistavia, tuotteiden todellinen ulkonäkö voi poiketa kuvissa esitetystä.

Szczegółowe warunki gwarancji dostępne są na stronie:

Detailed warranty conditions are available on the website:

Detallierte Garantiebedingungen finden Sie auf der Website:

Подробные условия гарантии доступны на сайте:

Le condizioni di garanzia dettagliate sono disponibili sul sito web:

Les conditions de garantie détaillées sont disponibles sur le site:

Las condiciones de garantía detalladas están disponibles en el sitio web:

Gedetailleerde garantievoorwaarden zijn beschikbaar op de website:

Išsamias garantijos sąlygas rasite svetainėje:

Podrobné záruční podmíny jsou k dispozici na webových stránkách:

A részletes garanciális feltételek elérhetők a weboldalon:

Condiții detaliate de garanție sunt disponibile pe site:

Detaljerade garantivillkor finns tillgängliga på hemsidan:

Detaljerte garantibetingelser er tilgjengelige på hjemmesiden:

Detajerede garantibetingelser kan ses på hjemmesiden:

Yksityiskohtaiset takuuehdot on luettavissa verkkosivuilla:

www.lionelo.com

lionelo

www.lionelo.com