

ЕАС ИНСТРУКЦИЯ ПО СБОРКЕ, УХОДУ И ЭКСПЛУАТАЦИИ Шкаф для одежды Р 376.01

из набора мебели для жилой комнаты «SMART» Р 376

ОБЩИЕ ТРЕБОВАНИЯ К СБОРКЕ

Перед сборкой ознакомьтесь с инструкцией, обратите внимание на обозначение деталей, нанесенные на не лицевой кромке. Сборку рекомендуется производить на полу (на мягкой ткани или картоне). Шурупы, винты для крепления фурнитуры заворачивайте отверткой в насверленные отверстия. При сборке соблюдайте осторожность, чтобы не нанести механические повреждения поверхностям. Ударять по деталям молотком с целью их присоединения не допускается, следует подкладывать деревянные бруски – прокладки, обложенные мягкой тканью.

ПРАВИЛА ЭКСПЛУАТАЦИИ И УХОДА

Сохранность и долговечность мебели зависит от правильного пользования и ухода за ней:

- поверхность изделий следует предохранять от попадания влаги и применяемых в быту кислот, щелочей, растворителей;
- удаление пыли с поверхностей следует производить сухой мягкой тканью;
- периодически подтягивайте винты в винтовых соединениях в случае их послабления.

Шкаф для одежды Р 376.01

Комплектность деталей

- 1-1 – Стенка вертикальная – 1 шт.
- 1-2 – Стенка вертикальная – 1 шт.
- 1-3 – Стенка горизонтальная – 1 шт.
- 1-4 – Стенка горизонтальная – 1 шт.
- 1-5 – Стенка горизонтальная – 1 шт.
- 1-6 – Полка 2 шт.
- 1-7 – Стенка передняя – 1 шт.
- 1-8 – Дверь – 1 шт.
- 1-9 – Дверь – 1 шт.
- 1-10 – Стенка задняя – 1 шт.
- 1-11 – Стенка задняя – 1 шт.

КОМПЛЕКТНОСТЬ ФУРНИТУРЫ И МЕТИЗЫ

Поз.	Наименование	Изображение	Кол.
1	Стяжка «Confirmat» 6.3x50		16
2	Заглушка МГ-013		16
3	Эксцентриковая стяжка VB35		8
4	Ввинчиваемый дюбель Hettich DU321		8
5	Ответная планка Hettich		5
6	Петля Hettich		5
7	Штанга гардеробная l=520 мм		1
8	Штангодержатель		2
9	Гвоздь кровельный 2x20		36
10	Уголок ФБ080		2
11	Шайба ФБ296		5
12	Подпятник		4
	Шурупы		
13	4x13		10
14	4x16		24
15	Ключ		1
16	Шкант Ø 8x30		8

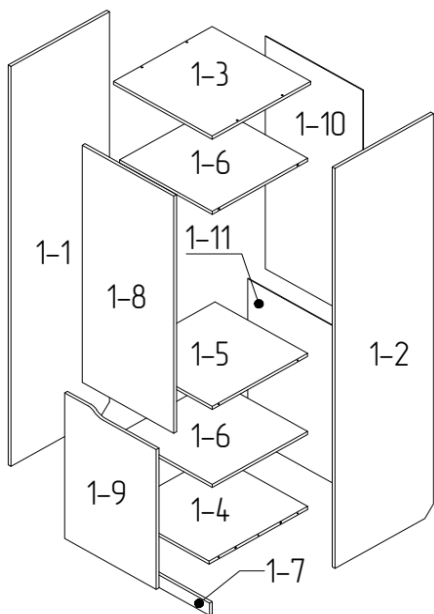
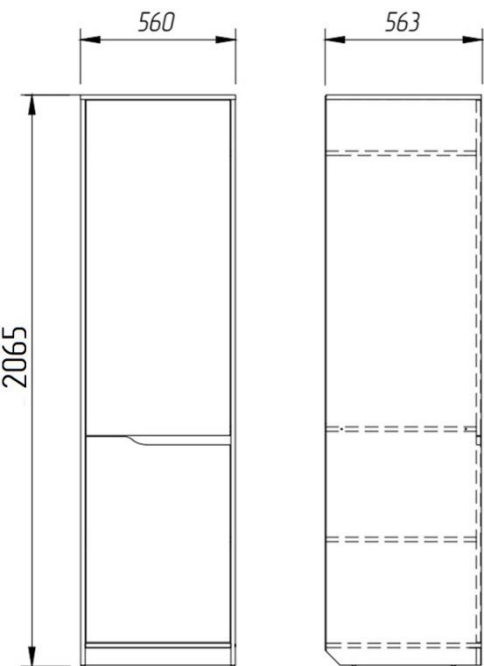

Порядок сборки шкафа для одежды Р 376.01

1. Подпятники 12 прибейте к нижним краям стенок вертикальных 1-1,1-2 (узел 1). В верхние кромки стенок вертикальных 1-1,1-2 вбейте шканты 16. Прикрепите к пластиам стенок вертикальных 1-1,1-2 ответные планки 5 шурупами 14 (узел 1а).

2. Прикрепите штангодержатель 8 шурупами 14 к стенкам вертикальным 1-1, 1-2 (узел 2) (в конце сборки шкафа установите штангу 7).

3. Прикрепите ввинчиваемый дюбель 4 к пластиам стенок вертикальных 1-1 и 1,2 (узел 3). Стяжки для полок 3 вбейте в нижние пласти полок 1-6 (узел 4).

4. В отверстия диаметром 8 мм - вбейте шканты 16 в кромки стенки горизонтальной 1-4, предварительно смазав их клеем (в комплект не входит).

5. Прикрепите уголки 10 шурупами 14 к стенке передней 1-7, а затем к стенке горизонтальной 1-4 (узел 5).

6. Соедините стенку горизонтальную 1-4 со стенками вертикальными 1-1,1-2 – при помощи шкантов 16, установленных в кромках стенок горизонтальных.

7. Соедините стенки горизонтальные 1-4,1-5 со стенками вертикальными 1-1, 1-2 при помощи стяжек 1 заворачивая их ключом 15 (узел 6). Соедините полки 1-6 со стенками вертикальными 1-1,1-2 – надевая стяжки для полок 3 на ввинчиваемые дюбель 4, поверните отверткой до полного присоединения деталей.

8. Соедините стенки вертикальные 1-1,1-2 с крышкой 1,3 – при помощи шкантов 16, установленных в кромках стенок вертикальных. Соедините стенки вертикальные 1-1,1-2 со стенкой горизонтальной 1-3 – при помощи стяжек 1 заворачивая их ключом 15 (узел 6).

9. Прикрепите стенки задние 1-10,1-11 к корпусу изделия гвоздями кровельными 9 по периметру и шайбами 11 на стыке. (узел 8).

10. Прикрепите к дверям 1-8,1-9 петли 6 шурупами 13 (узел 7), навесьте дверь, приставив к вертикальной стенке 1-1, надеть корпуса петель 6 на ответные планки 5 и закрепить их крепежными винтами 13 и 14. Отрегулируйте двери 1-8,1-9.

Узел 1



Узел 3



Узел 6



Узел 1а

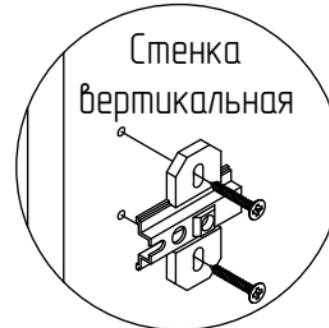

Узел 4



Узел 7

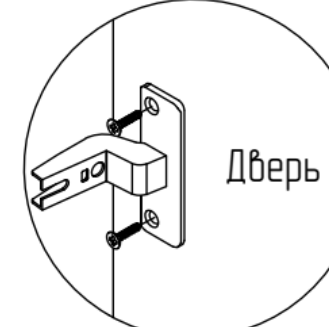

Узел 2

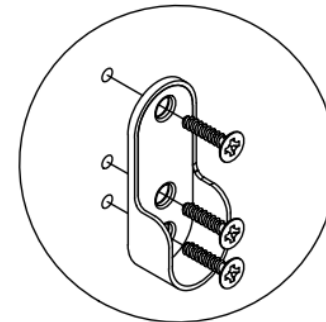

Узел 5

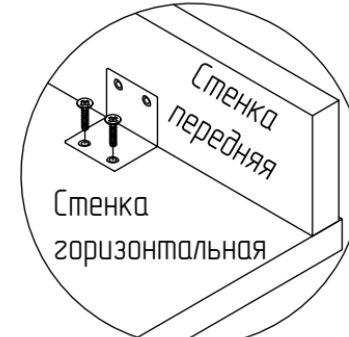

Узел 8

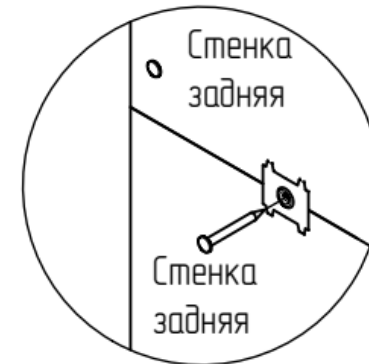

ПОРЯДОК ПРЕДЪЯВЛЕНИЯ ПРЕТЕНЗИЙ

- 1 Претензии по качеству и комплектности мебели должны направляться покупателем непосредственно в магазин, где приобретена мебель, с обязательным приложением чека.
- 2 Претензии от покупателей торговыми организациями принимаются в течение гарантийного срока - 24 месяца со дня приобретения.
- 3 По дефектам, появившимся из-за несоблюдения покупателем правил эксплуатации и ухода за мебелью, претензии не принимаются.

РЕГУЛИРОВКА ДВЕРЕЙ

1 Отрегулируйте боковое положение двери:

- 1.1 отверните на 2-3 оборота винт крепежный;
- 1.2 вверните или выверните на требуемую глубину винт регулировочный;
- 1.3 зафиксируйте положение двери винтом крепежным.

2 Отрегулируйте прилегание двери:

- 2.1 отверните на 2-3 оборота винт крепежный;
- 2.2 сместите петлю вперед назад по насечке на ответной планке петли, прикрепленной к боковой стенке изделия;
- 2.3 Зафиксируйте положение двери винтом крепежным

3 Отрегулируйте положение двери по высоте

- 3.1 отверните на 2-3 оборота шурупы в овальных отверстиях на ответной планке петли;
- 3.2 сместите ответную планку петли вверх или вниз на требуемую величину по высоте;
- 3.3 зафиксируйте положение двери этими шурупами.

- 1 Боковая регулировка за счет регулировочного винта
- 2 Регулировка по глубине за счет ослабления крепежного винта
- 3 Регулировка по высоте за счет овальных отверстий на ответной планке петли

