

WOODCRAFT

Инструкция по сборке
Тумба прикроватная
Серия «Бруклин»
450x401x520

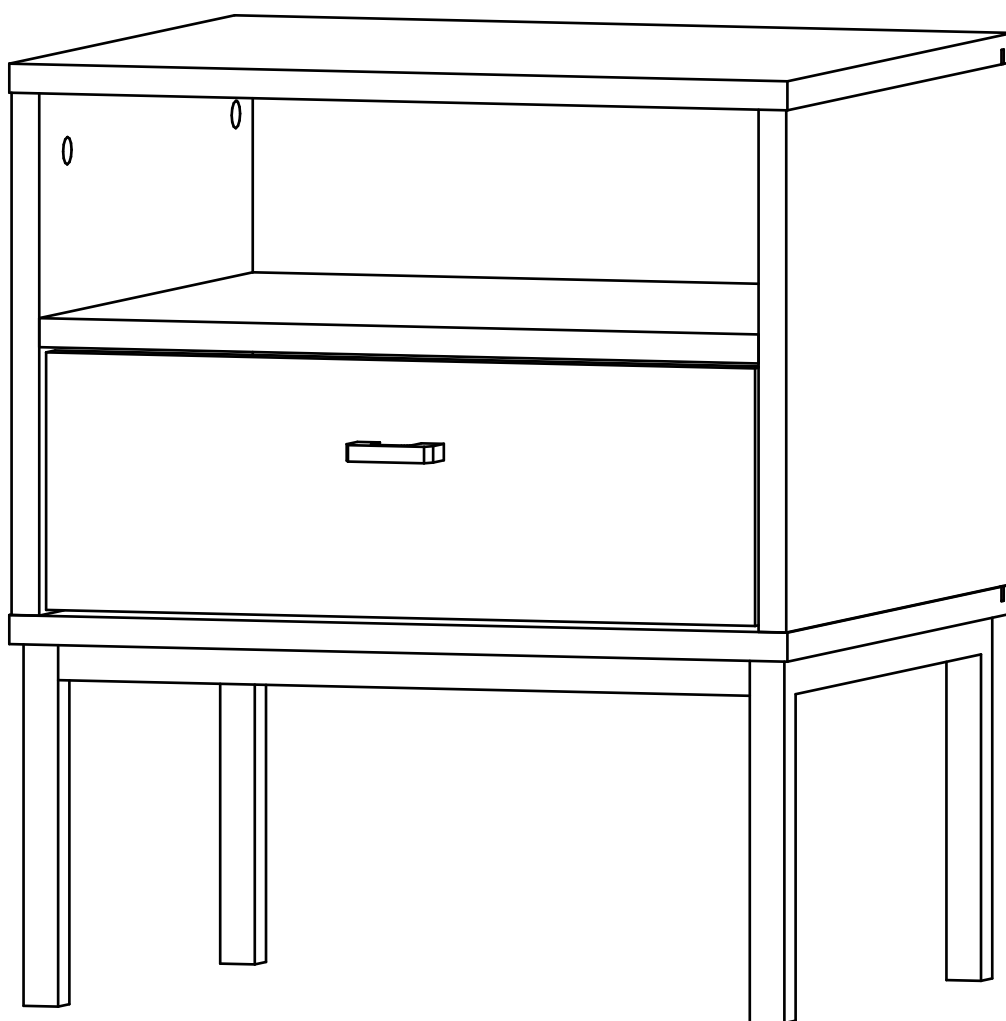

Производитель:
ИП Бикбулатов Илья Дмитриевич
г. Владимир ул. Тракторная д. 43

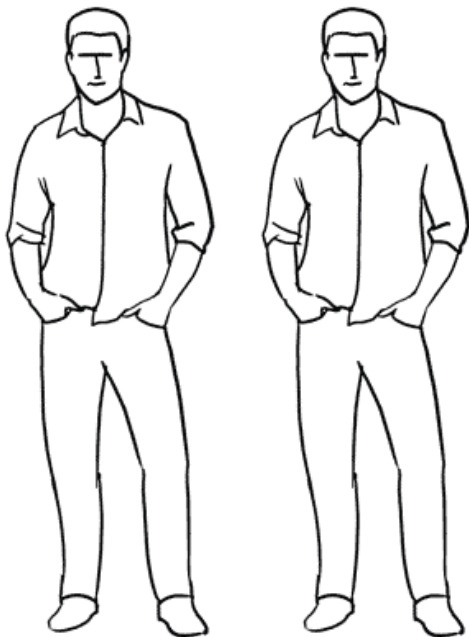

Инструмент (в комплект не входит)

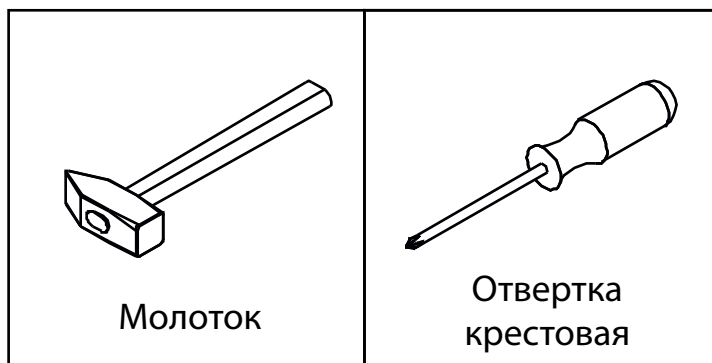

Сборку изделия производить на ровном полу, застеленном материалом, предотвращающем порчу деталей и согласно данной инструкции.

Перед сборкой изделия необходимо внимательно ознакомиться с инструкцией, проверить в соответствии с настоящей инструкцией количество деталей и фурнитуры, определить положение деталей в изделии по схеме сборки.

Детали необходимо закреплять прочно, не допуская их качания. При сборке следует избегать неосторожных ударов и излишних усилий.

Настоятельно рекомендуем доверить сборку изделия профессиональным сборщикам мебели.

Сохранность и долговечность мебели зависят от эксплуатации и ухода за ней.

1. Не рекомендуется:

- устанавливать изделия вблизи отопительных приборов;
- содержать изделия в сырых не отапливаемых помещениях;
- ставить на поверхности полок, горизонтальных щитов горячие предметы;
- оставлять без надобности двери открытыми, ящики выдвинутыми.

2. Необходимо:

- лицевые поверхности беречь от механических повреждений, т.к. их ремонт в домашних условиях почти невозможен;
 - предохранять изделия от попадания на них кислот, щелочей, различных растворителей; облитое место следует немедленно вытереть сухой мягкой тканью;
- протирать изделия мягкой, сухой тканью; при этом допускается использование только специальных составов для ухода за мебелью.

Внимание!

В связи с постоянным совершенствованием и модернизацией продукции предприятие оставляет за собой права вносить изменения в конструкцию без предварительного оповещения.

За механические повреждения, возникшие при транспортировке, сборке и хранении предприятие-изготовитель ответственности не несет.



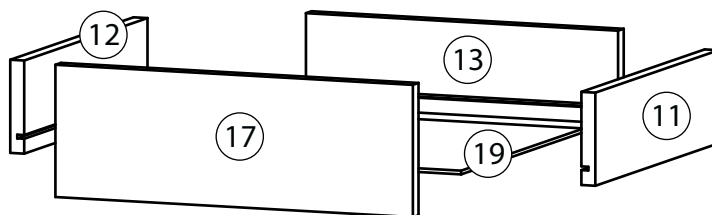
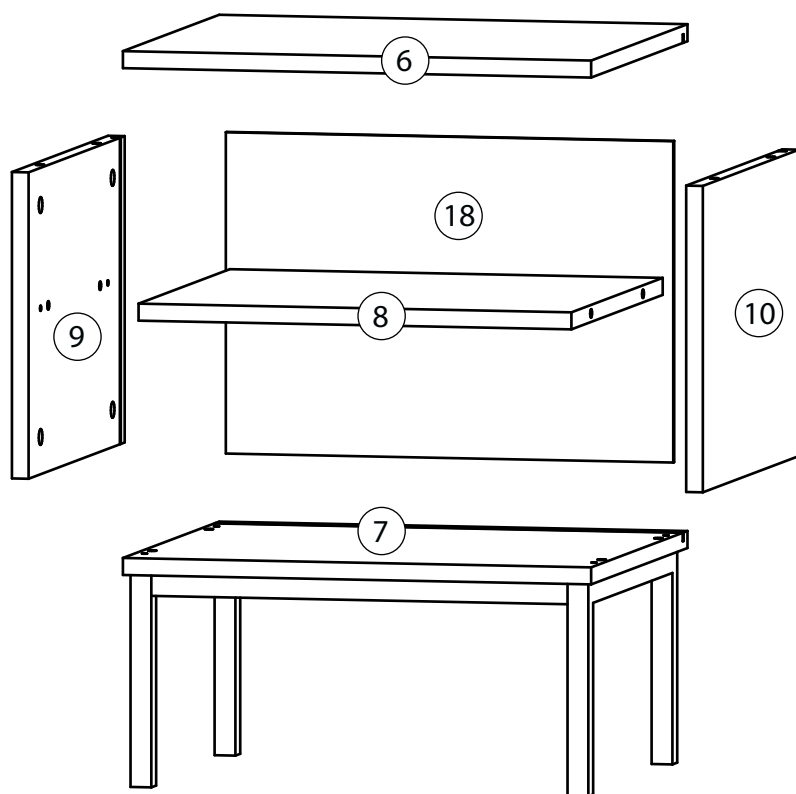







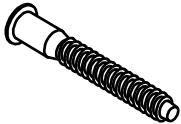
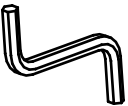
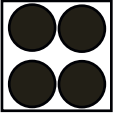
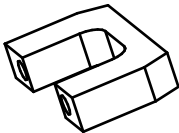



В случае обнаружения производственных дефектов или недостачи элементов следует обращаться по месту приобретения мебели.

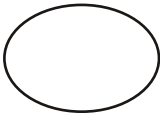
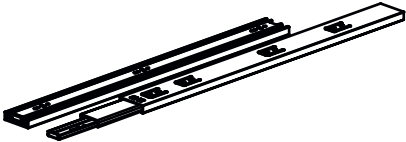

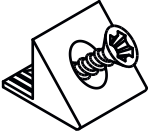
Перечень деталей

Поз.	Наименование	Кол-во	Длина	Ширина
6	Крыша	1	450	401
7	Дно	1	450	401
8	Горизонталь	1	416	380
9	Бок левый	1	288	400
10	Бок правый	1	288	400
11	Боковина ящика правая	1	350	100
12	Боковина ящика левая	1	350	100
13	Задняя панель ящика	1	358	100
17	Фасад ящика	1	410	142
18	Задняя стенка	1	302	430
19	Дно ящика	1	372	348

Фурнитура

 ②0 x2	 ②1 x4	 ②2 x1	 ②3 x4	 ②4 x1	 ②5 x20
Винт мебельный M4x25	Евровинт 7x50	Ключ зиг-заг к шестиграннику	Подкладка фетр	Ручка	Саморез 3,5x16
 ②6 x2	 ②7 x2	 ②8 x1 к-т		 ②9 x12	 ③0 x24
Шайба под винт D4 мм. черная	Амортизатор самоклеющийся	Опора 440 мм.		Заглушка самоклеющаяся	Заглушка для эксцентрика
 ③1 x1 к-т.		 ③2 x4	 ③3 x16	 ③4 x2	 ③5 x14
Шариковые направляющие		Прокладка черная	Фиксатор задней стенки	Шайба под винт D4 мм. прозрачная	Шкант бук
 ③6 x16	 ③7 x16	 ③8 x4			
Шток эксцентрика	Эксцентрик	Винт-потай 6x35			

1

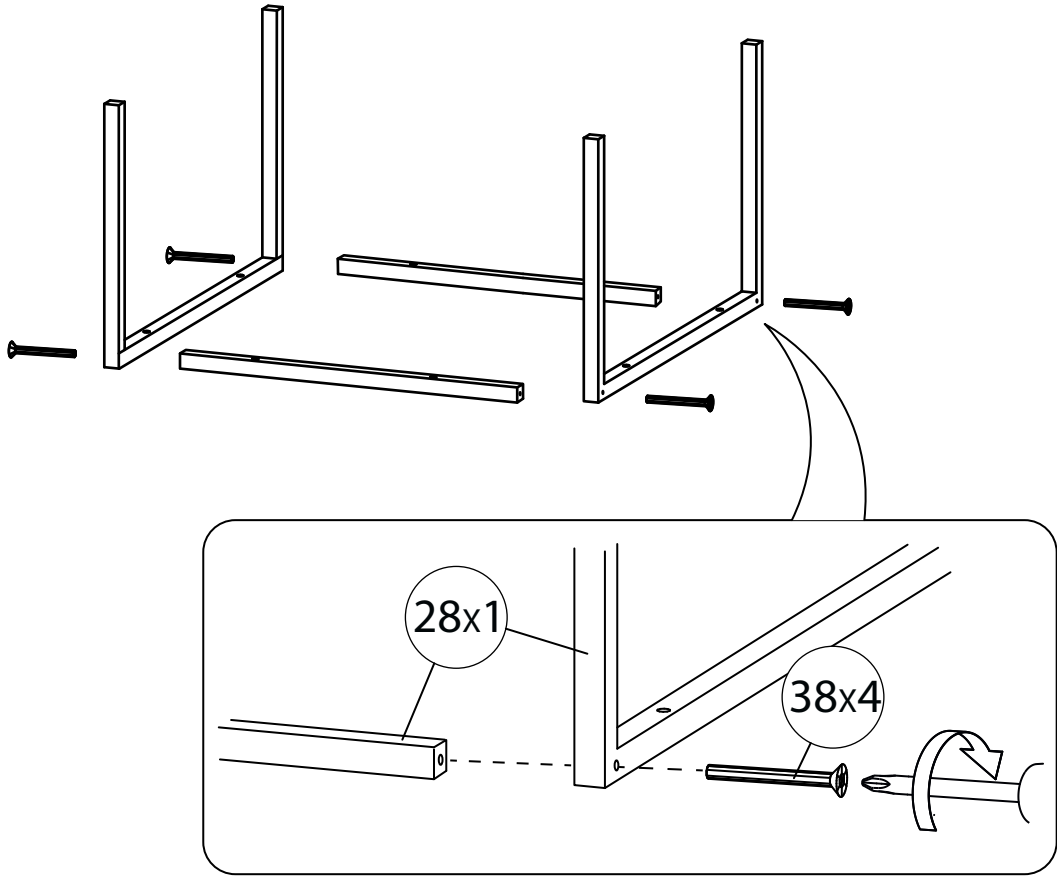

2

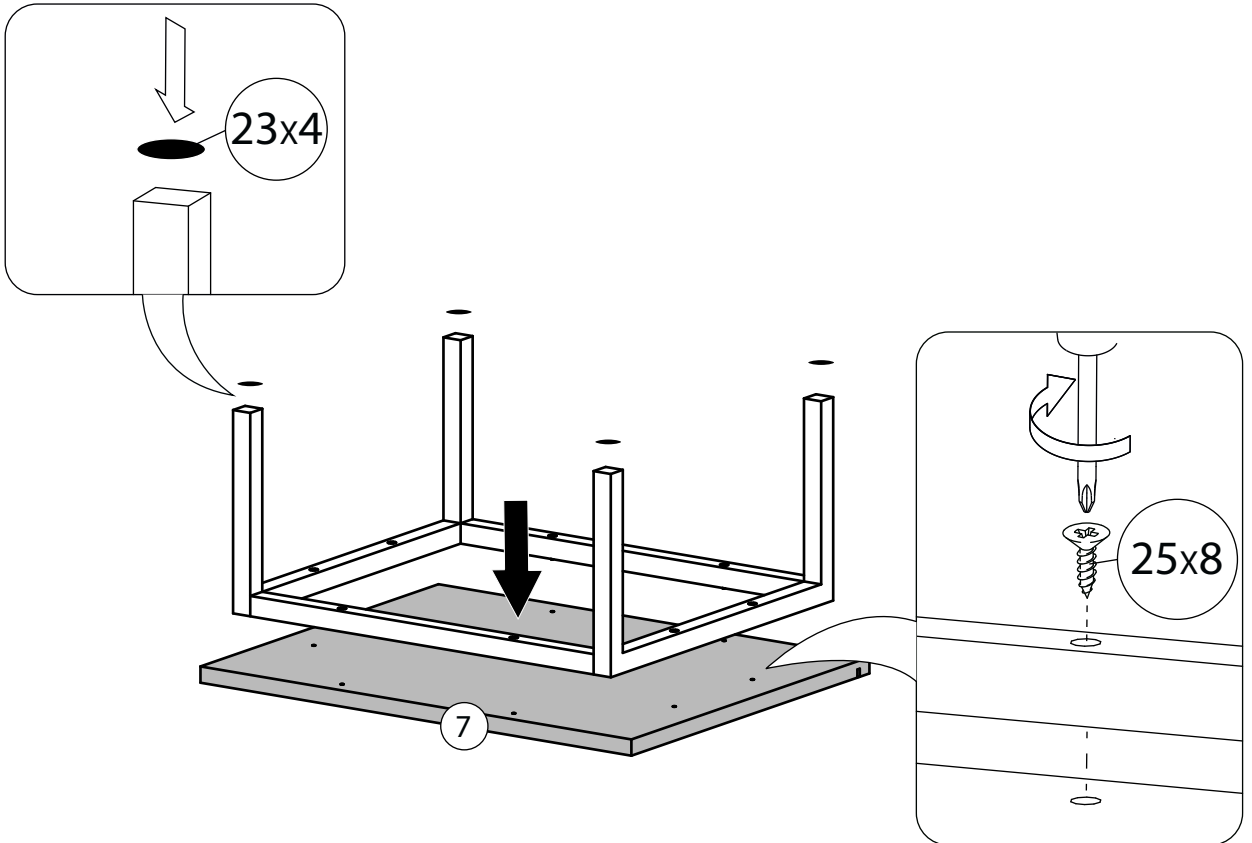

3

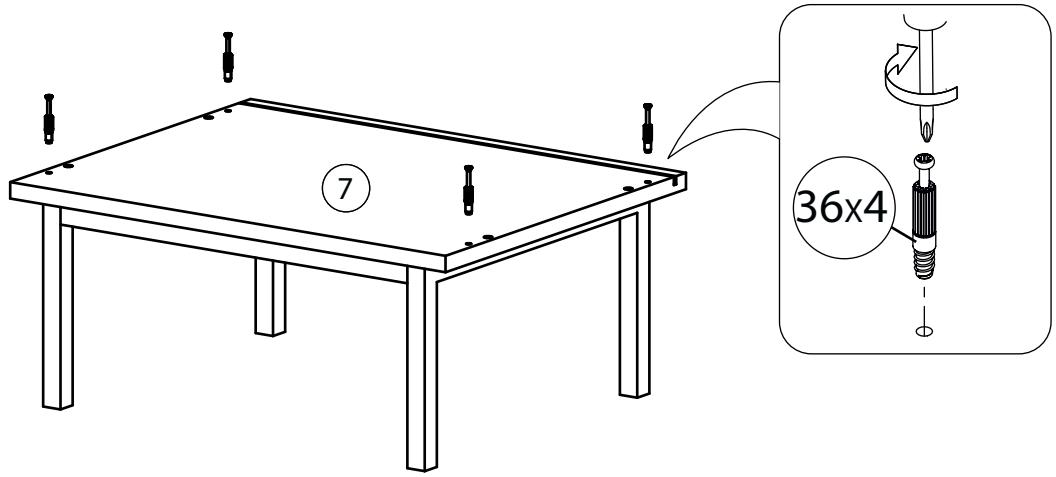

4

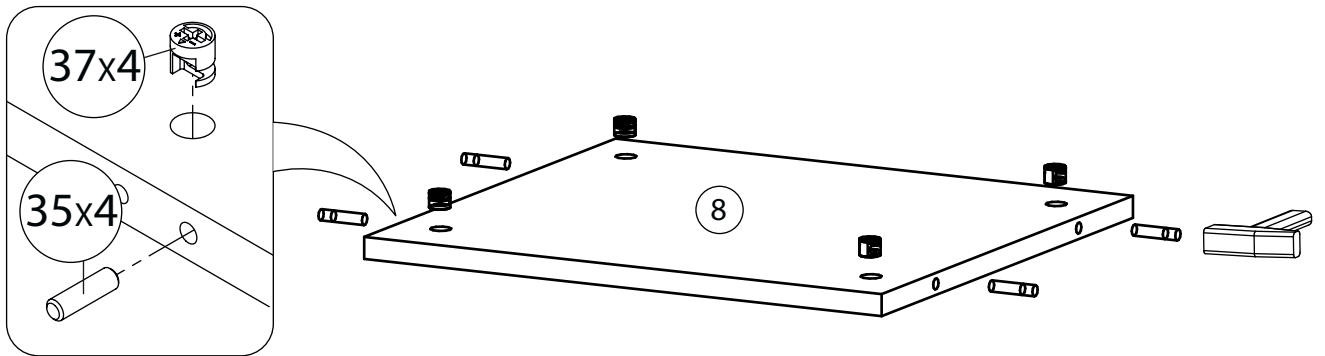

5

Боковина правая собирается аналогично.

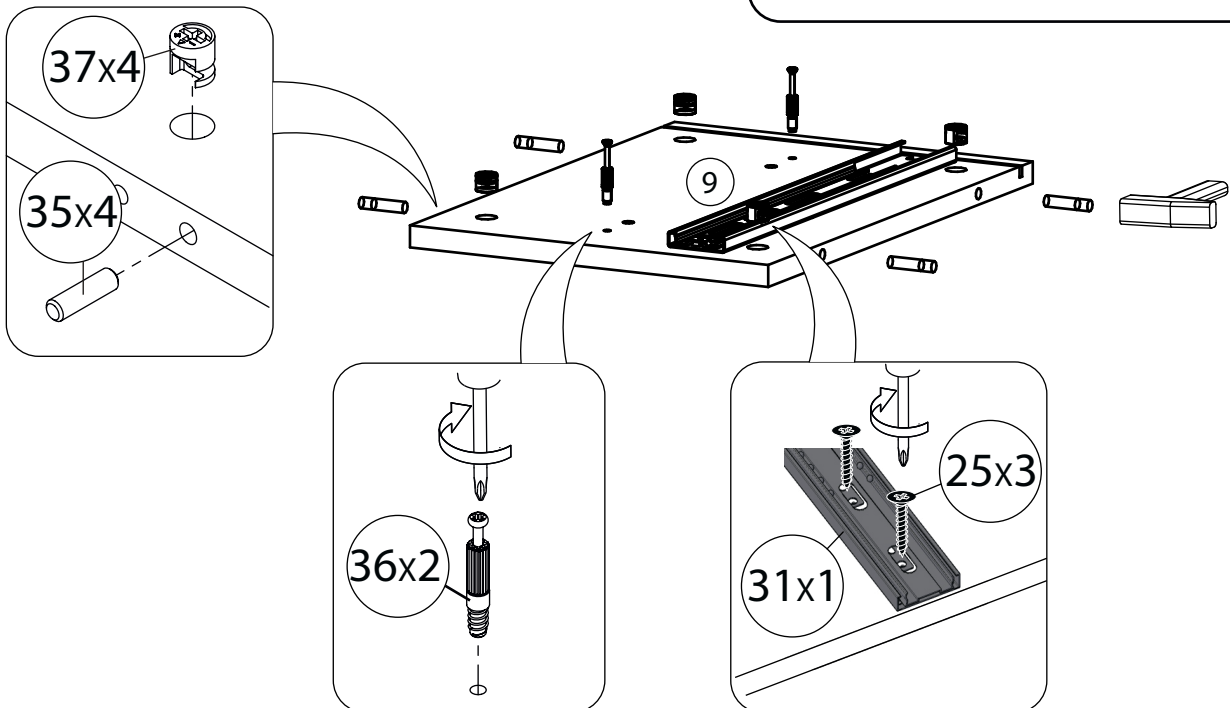

6

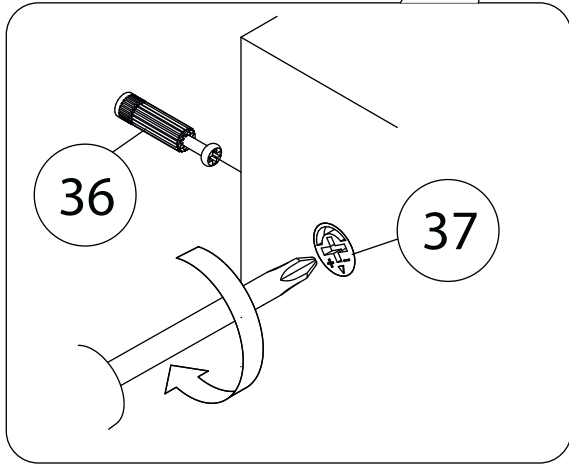
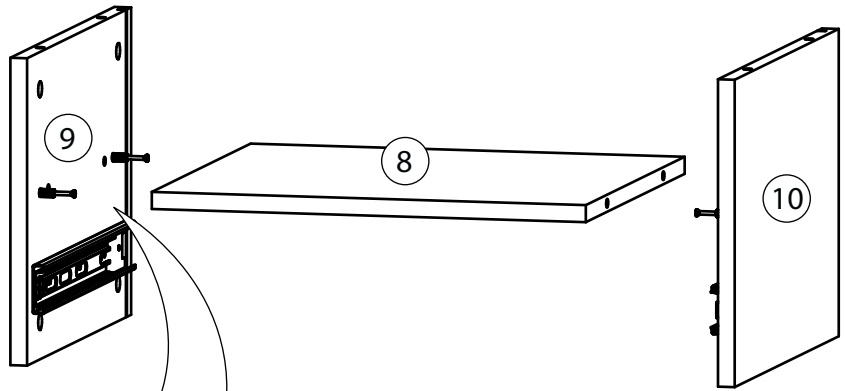

7

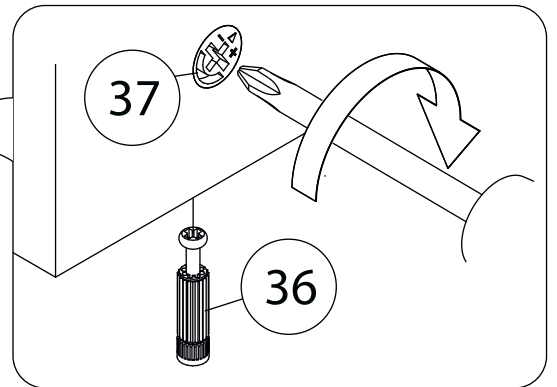
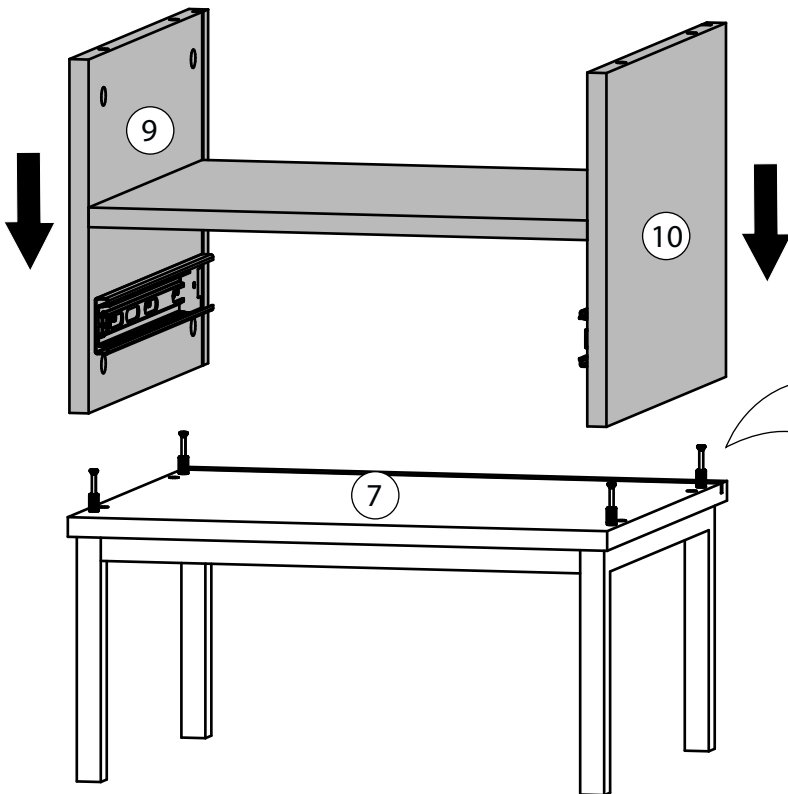

8

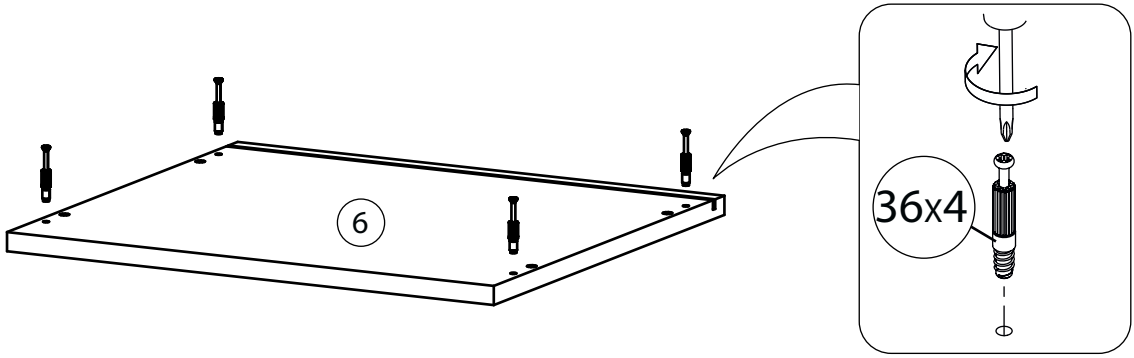

9

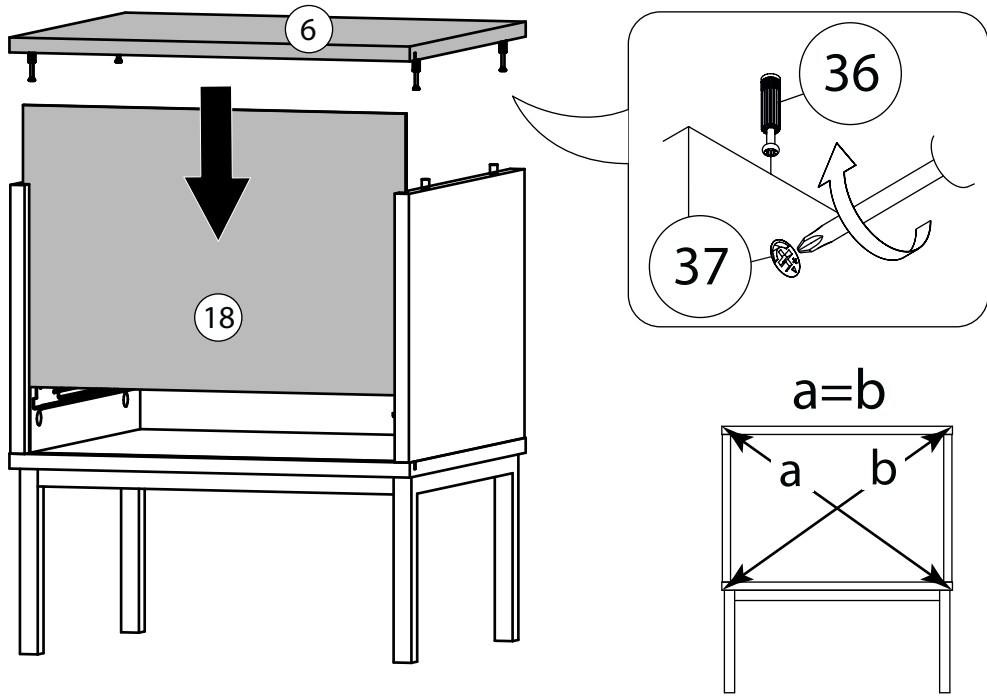

10

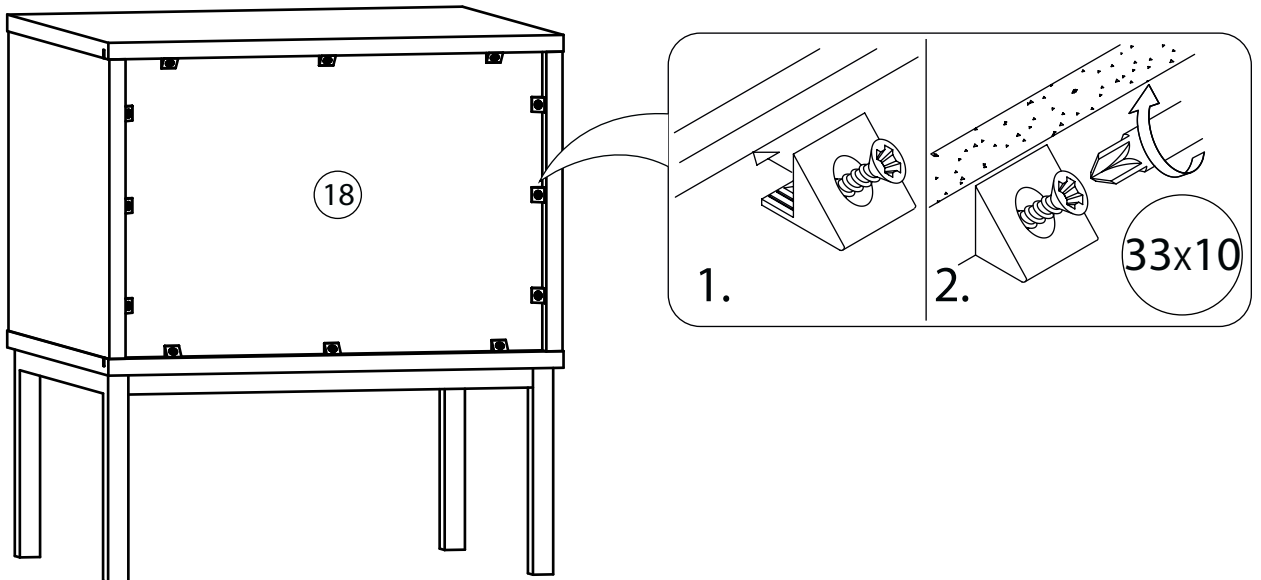

11

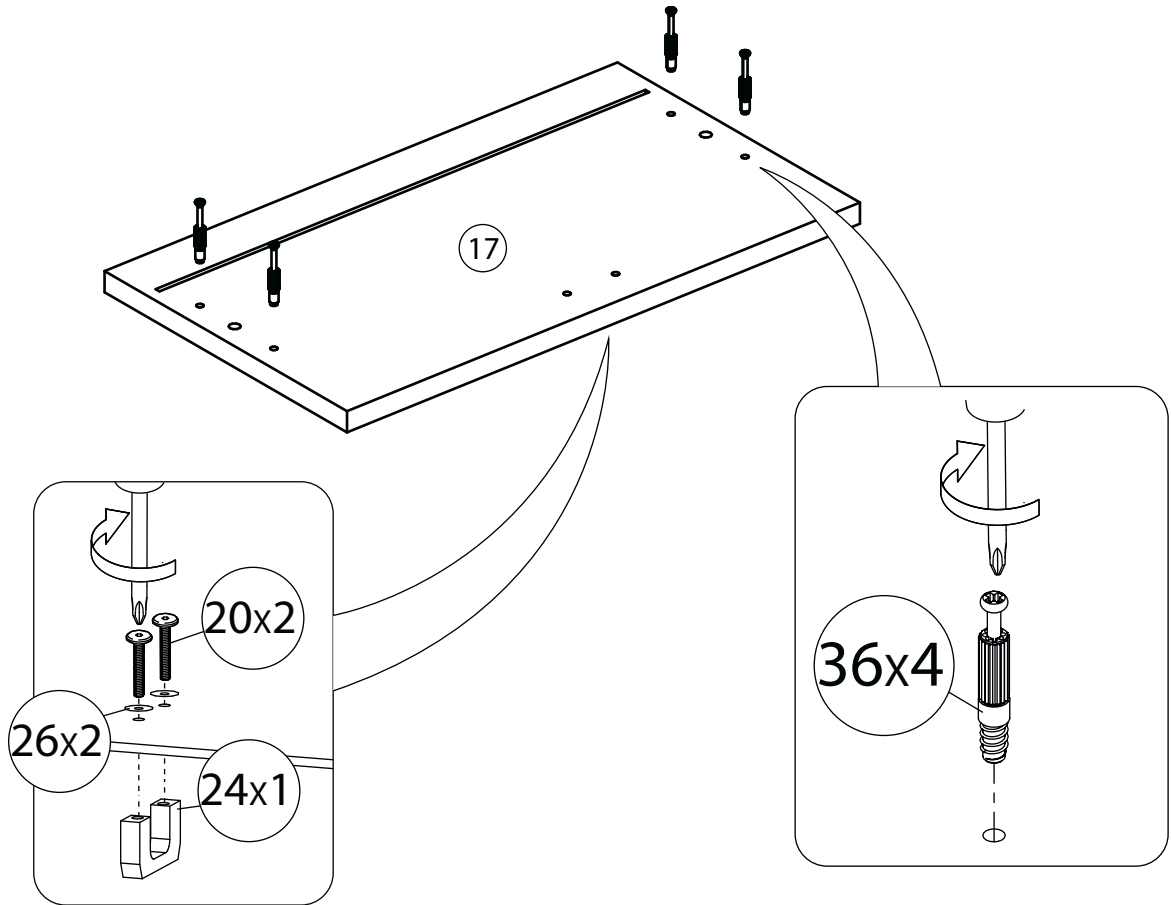

12

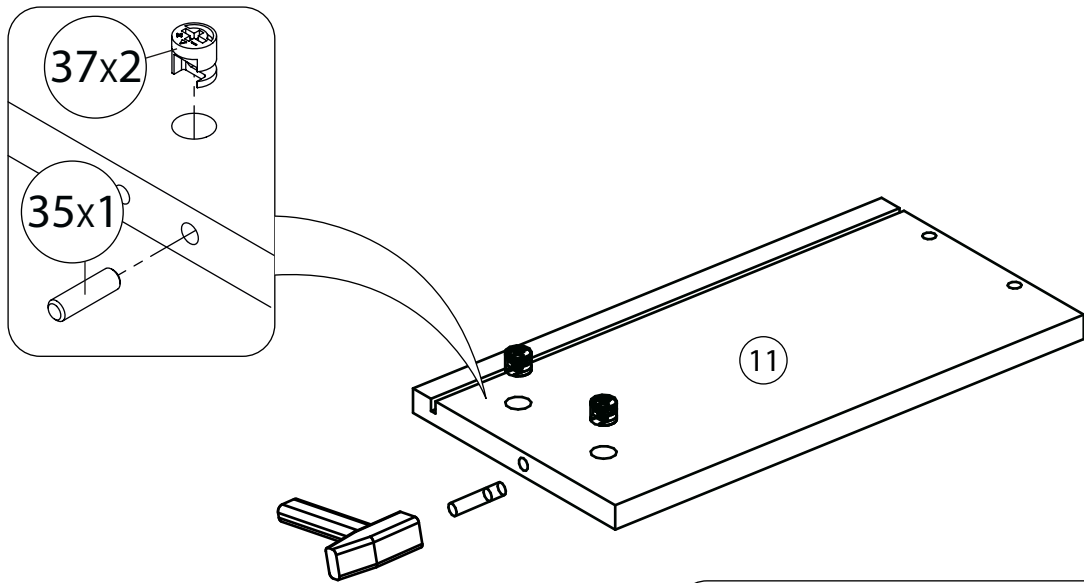

Боковина ящика левая собирается аналогично.

13

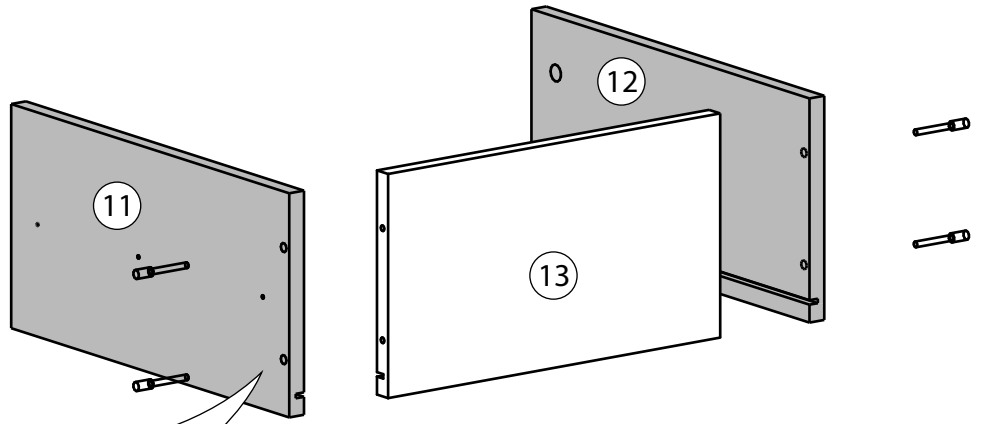
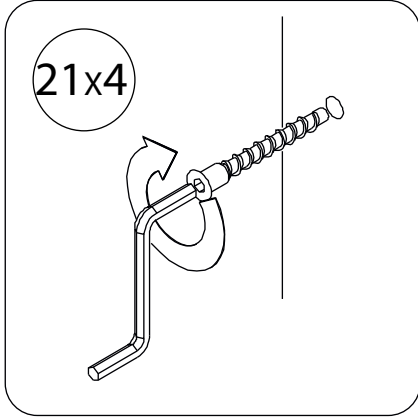

14

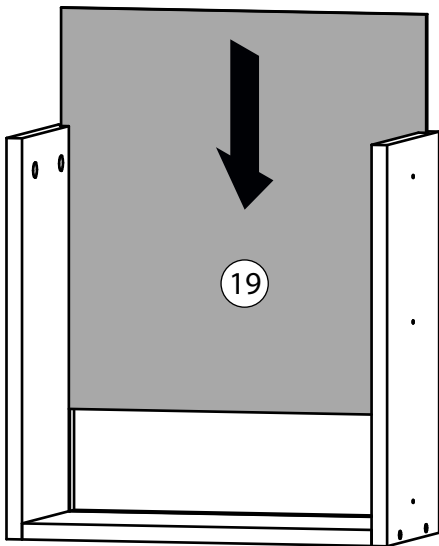

15

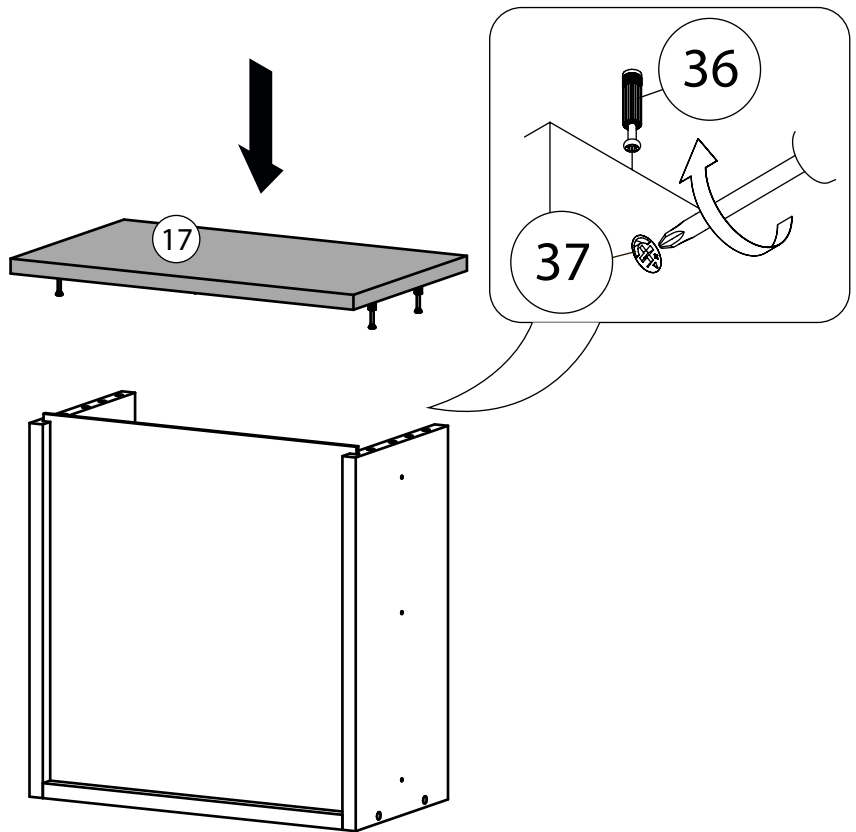

16



Схема установки шариковых направляющих.

Для установки шариковых направляющих в изделие необходимо разъединить их на две части. Широкая часть устанавливается на боковую стенку каркаса, а узкая на боковую стенку выдвижного ящика. Разъединение производится путем нажатия на пластиковый рычажок при выдвижении узкой части направляющей (смотри рисунок). Если направляющие крепятся на одной боковине с двух сторон, то саморезы необходимо крепить в разные отверстия направляющей. Для регулировки выкатных ящиков по высоте необходимо крепить узкую часть направляющей через ее овальные отверстия.

17

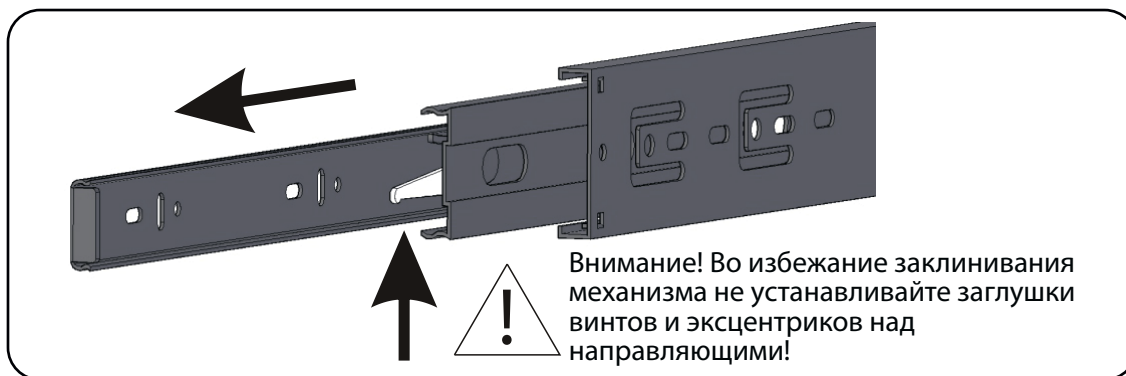
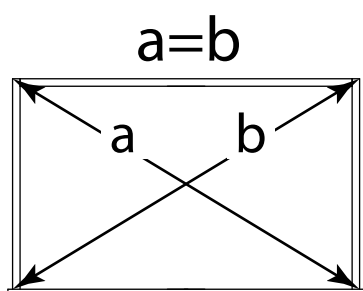
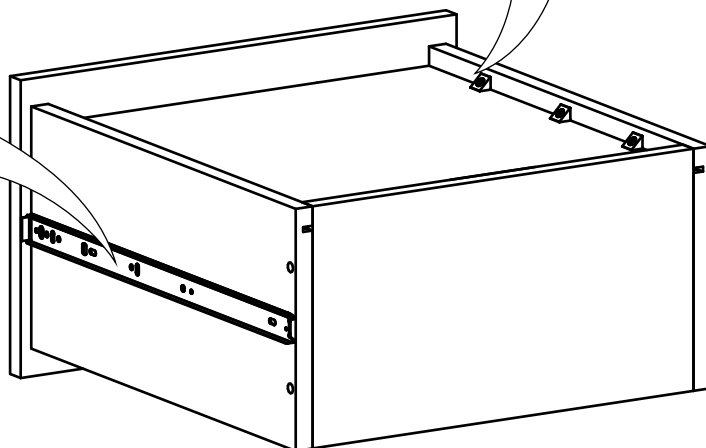
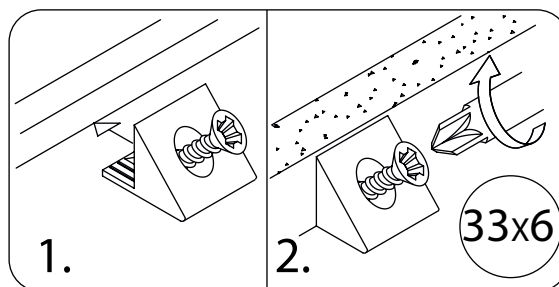
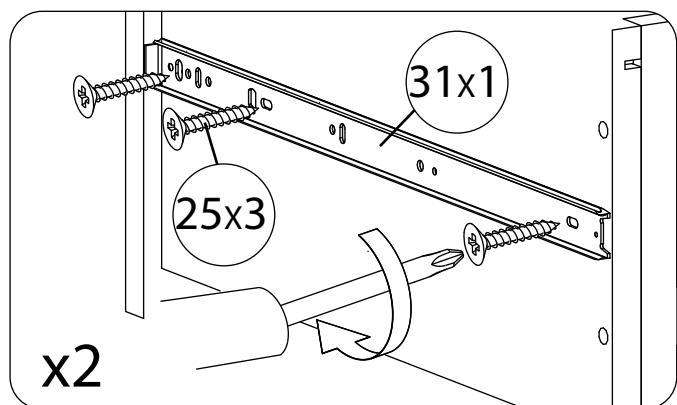
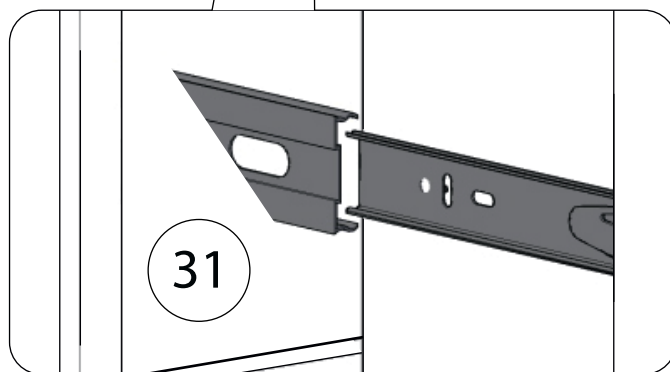
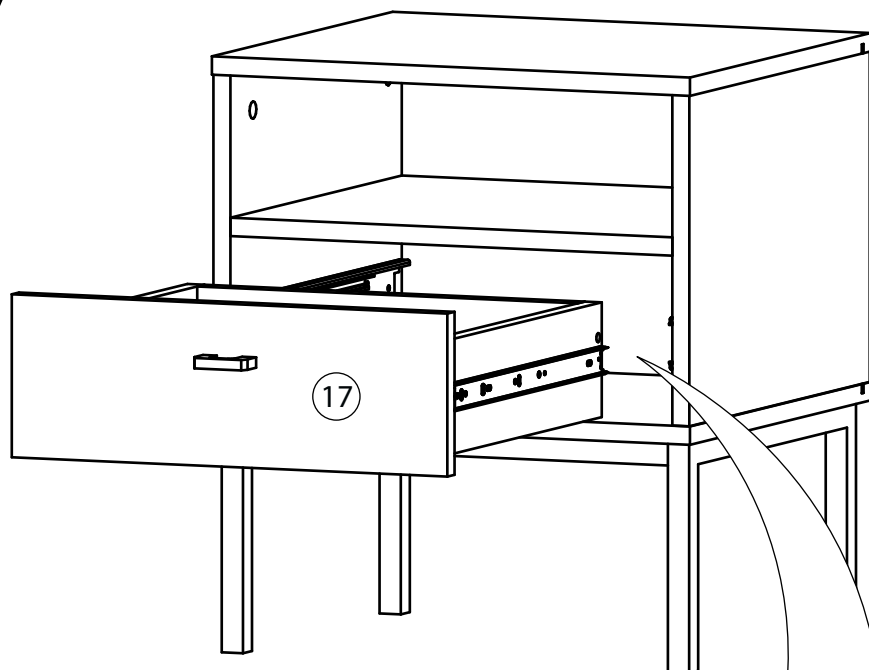

После установки изделия и регулировки всех механизмов необходимо все отверстия и видимые эксцентрики минификсов закрыть заглушками.