

### Внешний вид изделия

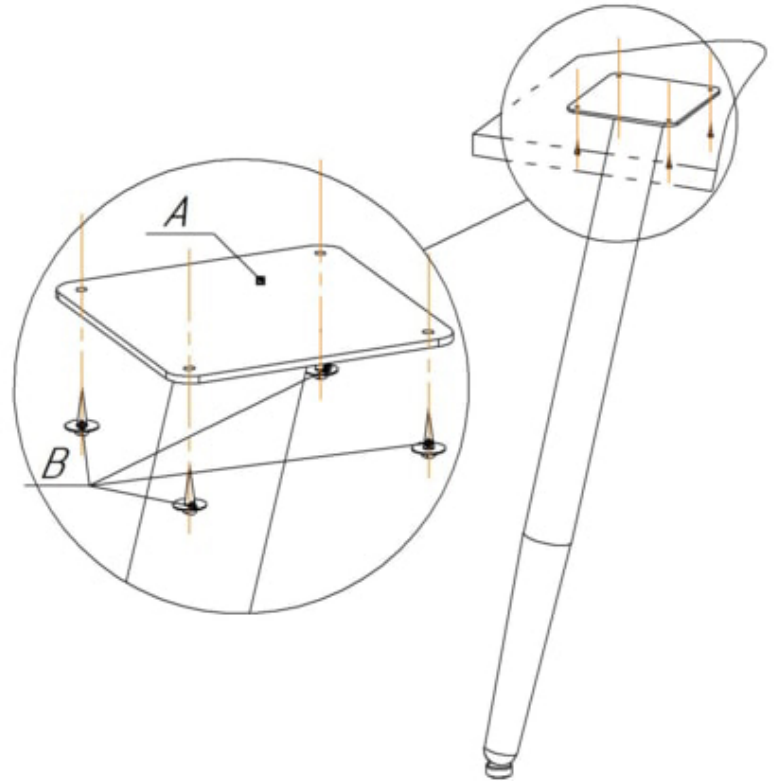

Количество и расположение опор определяет потребитель в зависимости от размеров и формы столешницы.



<p>Ax1 шт.</p>	исполнение 1 (светлый)	<p>Bx4 шт.</p> <p>Винт самонарезающий (с п/шайбой) 4,2x19 (оц.)</p>
	исполнение 2 (темный)	<p>Bx4 шт.</p> <p>Винт самонарезающий (с п/шайбой) 4,2x19 (окс.)</p>

### РЕКОМЕНДУЕМАЯ ЗОНА КРЕПЛЕНИЯ ОПОР

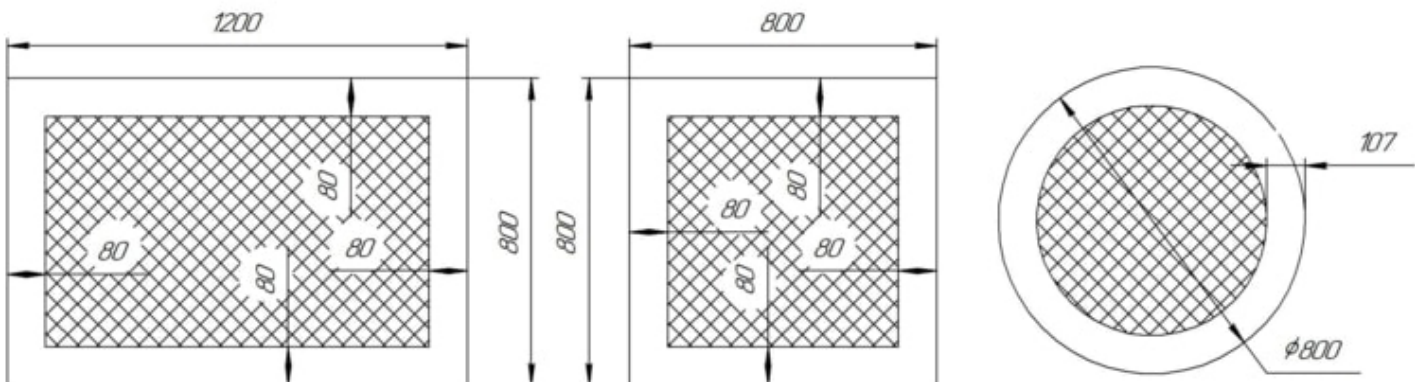

### ВНИМАНИЕ!

- \* эксплуатация изделия возможна после установки и затяжки всего крепежа;
- \* периодически (не реже 1 раза в месяц) производить подтяжку всех резьбовых соединений (винты, шурупы, стяжки и т.д.).
- \* допускается использование столешниц толщиной не менее 20,0 мм.

**Максимальная статическая нагрузка на опору - 12,5 кг**

# Sheffilton

Удобная мебель. Всегда.

## ОСНОВАНИЕ ДЛЯ СТОЛА SHT-TU12

