

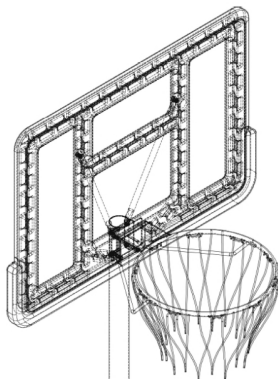

# ИНСТРУКЦИЯ ПО СБОРКЕ И ЭКСПЛУАТАЦИИ БАСКЕТБОЛЬНОЙ СТОЙКИ

Артикул STAND44A003



**ВНИМАНИЕ:**  
НЕПРАВИЛЬНАЯ УСТАНОВКА  
И ЭКСПЛУАТАЦИЯ СТОЙКИ  
МОЖЕТ ПРИВЕСТИ К  
СЕРЬЁЗНЫМ ТРАВМАМ И  
ПОВРЕЖДЕНИЯМ.

Виснуть на кольце строго  
запрещается!

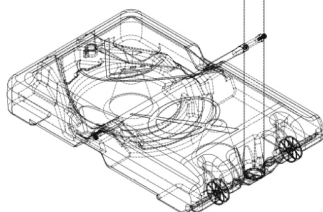

Перед сборкой изделия внимательно изучите инструкции и проверьте наличие деталей в соответствии со спецификацией.

Мы с удовольствием ответим на ваши вопросы и примем к сведению ваши пожелания и рекомендации.



# МЕРЫ ПРЕДОСТОРОЖНОСТИ



ПРИ ЭКСПЛУАТАЦИИ ИЗДЕЛИЯ СЛЕДУЙТЕ ИНСТРУКЦИЯМ РУКОВОДСТВА, НАРУШЕНИЕ УКАЗАННЫХ ПРАВИЛ И РЕКОМЕНДАЦИЙ МОЖЕТ ПРИВЕСТИ К ТРАВМАМ ПОЛЬЗОВАТЕЛЕЙ ИЛИ ПОВРЕЖДЕНИЯМ ИЗДЕЛИЯ. В ТАКИХ СЛУЧАЯХ ГАРАНТИЯ НЕ ПРЕДУСМОТРЕНО.

1. Владелец несёт ответственность за то, чтобы все пользователи были ознакомлены и соблюдали правила, прописанные в руководстве.
2. Для обеспечения безопасности сборка изделия должна выполняться строго в соответствии с инструкциями.
3. Перед сборкой обязательно проверьте комплектность изделия (составные части и дополнительные методические материалы). Убедитесь, что все детали в наличии.
4. Сборка, использование и техническое обслуживание изделия должны выполняться на основании инструкций, это снизит риск получения травм и повреждений. Пока сборка не будет полностью завершена, использовать данное изделие запрещено.

- При необходимости использовать лестницу во время сборки соблюдайте предельную осторожность.
- Для сборки изделия требуется не менее двух взрослых.
- Регулярно проверяйте основание на предмет протечки, данное повреждение может стать причиной снижения устойчивости конструкции и, как следствие, её падения.
- Будьте внимательны при сборке секций стойки. Ошибки в сборке могут привести к разъединению конструкции во время игры или перемещения изделия.
- Ненадлежащее использование изделия может привести к падению конструкции. К негативным факторам также относятся погодные условия и коррозия.
- Данное изделие предназначено только для домашнего использования и не может применяться в профессиональных матчах.
- Срок службы изделия зависит от таких факторов, как климат, местоположение стойки, подверженность материала коррозии.
- При необходимости технического обслуживания обратитесь в сервисную службу.
- Регулировка высоты изделия должна выполняться под присмотром взрослого, который сможет оказать помощь при необходимости.

# СОСТАВНЫЕ ЧАСТИ ТРЕНАЖЁРА

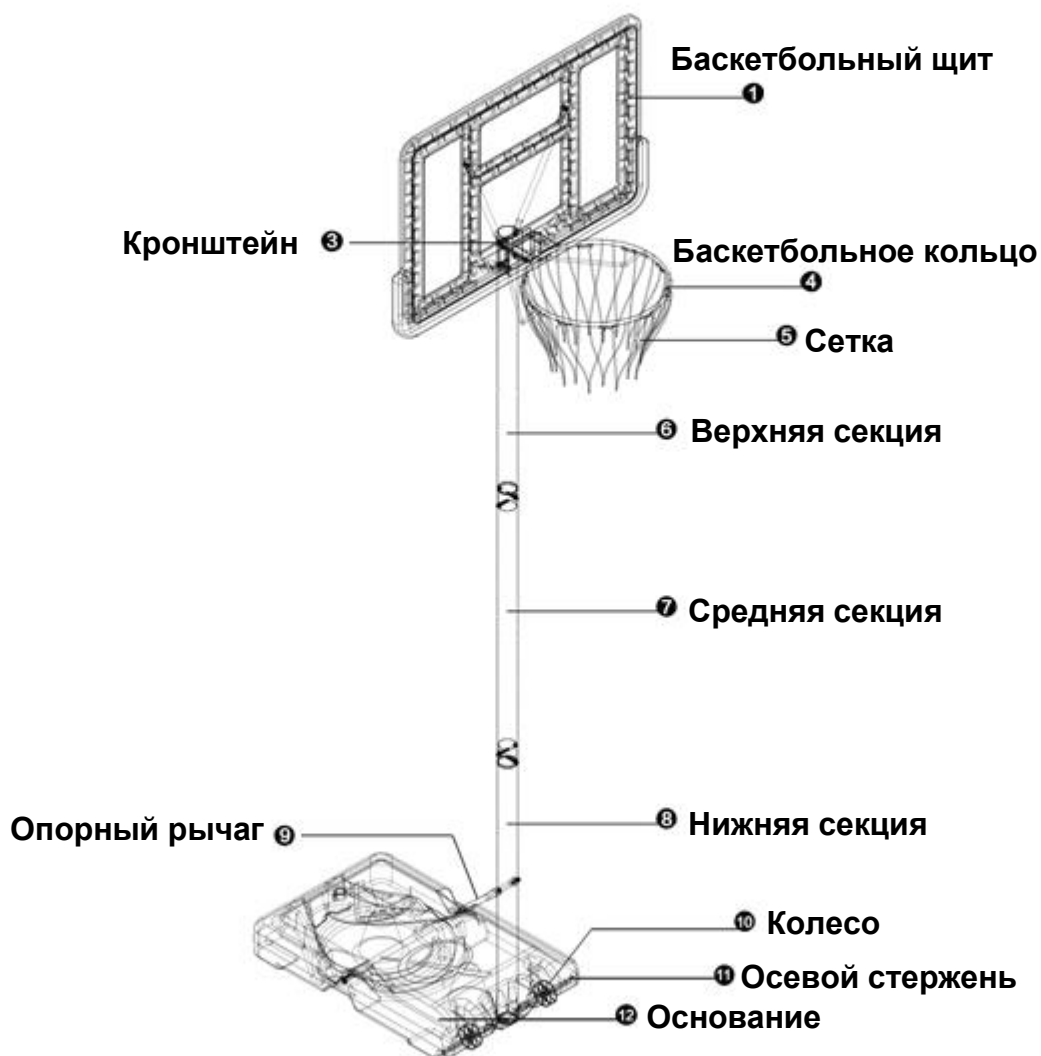

# СПЕЦИФИКАЦИЯ

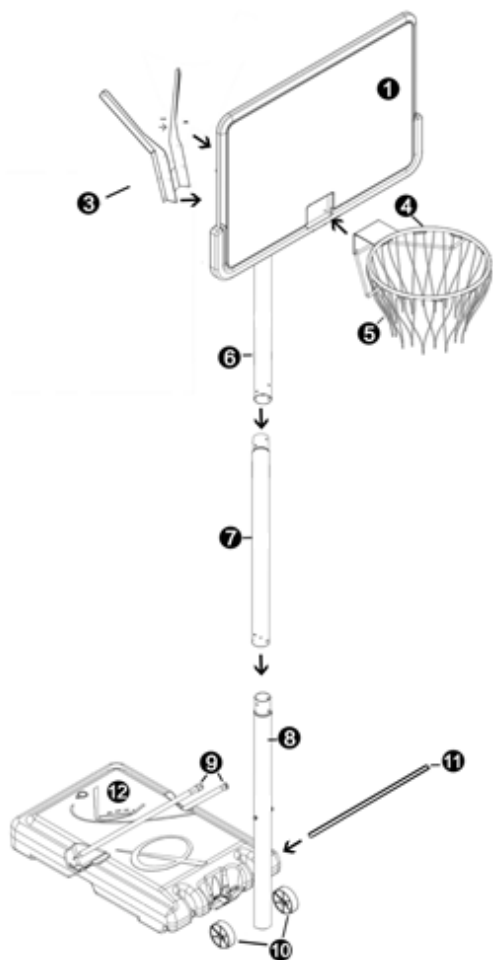

## Перечень деталей

№	Наименование	Кол-во	✓
1	Баскетбольный щит	1 шт	<input type="checkbox"/>
2	Кронштейн	1 шт	<input type="checkbox"/>
3	Кронштейн	1 шт	<input type="checkbox"/>
4	Баскетбольное кольцо	1 шт	<input type="checkbox"/>
5	Сетка	1 шт	<input type="checkbox"/>
6	Верхняя секция	1 шт	<input type="checkbox"/>
7	Средняя секция	1 шт	<input type="checkbox"/>
8	Нижняя секция	1 шт	<input type="checkbox"/>
9	Опорный рычаг	2 шт	<input type="checkbox"/>
10	Колесо	2 шт	<input type="checkbox"/>
11	Осевой стержень	1 шт	<input type="checkbox"/>
12	Основание	1 шт	<input type="checkbox"/>

## КРЕПЁЖНЫЕ ДЕТАЛИ



M8\*110 (2 шт)



M8\*90 (1 шт)



M8\*80 (6 шт)



M8\*40 (2 шт)



M8\*20 (2 шт)



M8\*16 (2 шт)

Перед сборкой сверьтесь, чтобы все детали были в наличии. Это позволит избежать ошибок и лишней работы. При сборке затягивайте гайки до тех пор, пока шайба не будет надёжно зафиксирована. Следите за тем, чтобы не затянуть гайки слишком сильно, в противном случае, это может привести к повреждениям и деформациям крепежей.

## Шаг 1.

1. Закрепите сетку на баскетбольном кольце, как показано ниже.

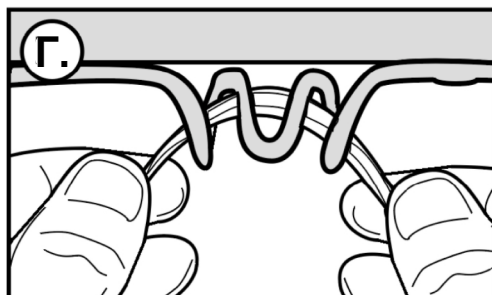
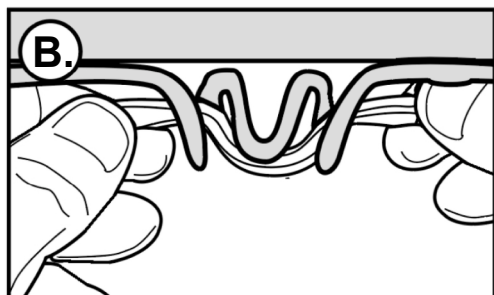
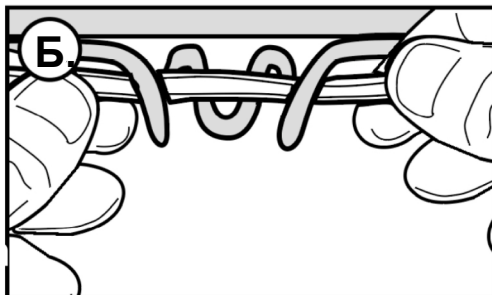
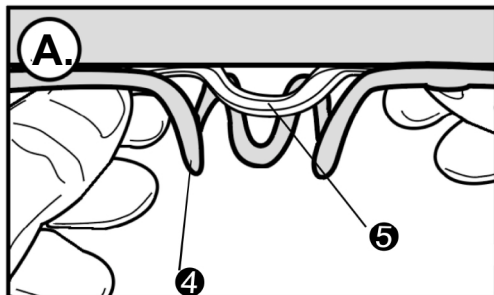

## Шаг 2.

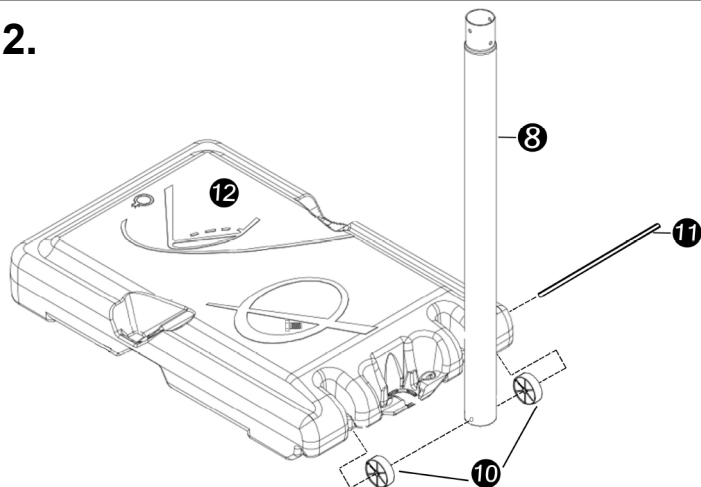

2.1. Разместите основание на рабочей поверхности, закрепите на нём нижнюю часть стойки и колёса при помощи осевого стержня.

2.2. Чтобы обеспечить устойчивость основания, осевой стержень должен быть плотно закреплён в конструкции. Для этого воспользуйтесь упором, как показано на рисунке ниже.

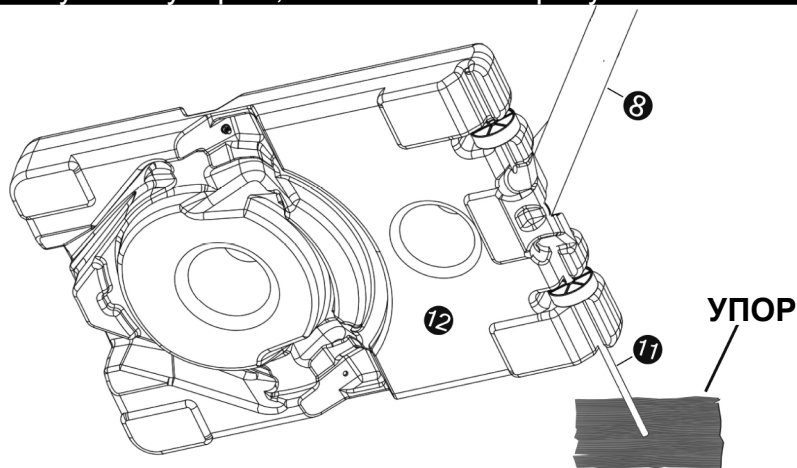

Будьте аккуратны при установке оси, чтобы не повредить конструкцию.

### Шаг 3.

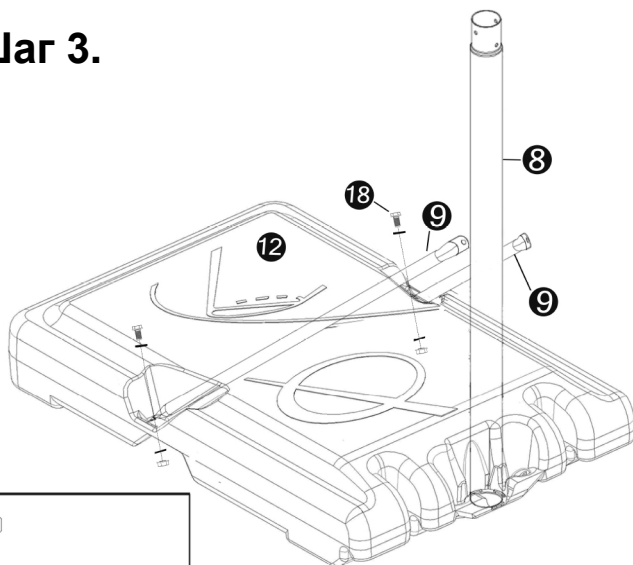

18 M8\*20 (2 шт)

3. Закрепите один конец опорного рычага на основании, используя два крепёжных комплекта M8\*20мм.

## Шаг 4.

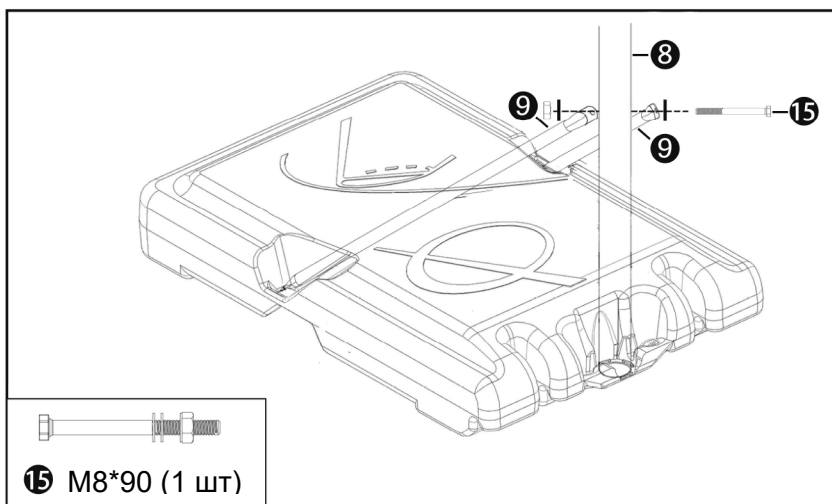

4. Закрепите второй конец рычага на нижней секции стойки при помощи крепёжного комплекта M8\*90мм. Обратите внимание, что у рычага разные ножки, и они должны быть размещены правильно.

## Шаг 5.

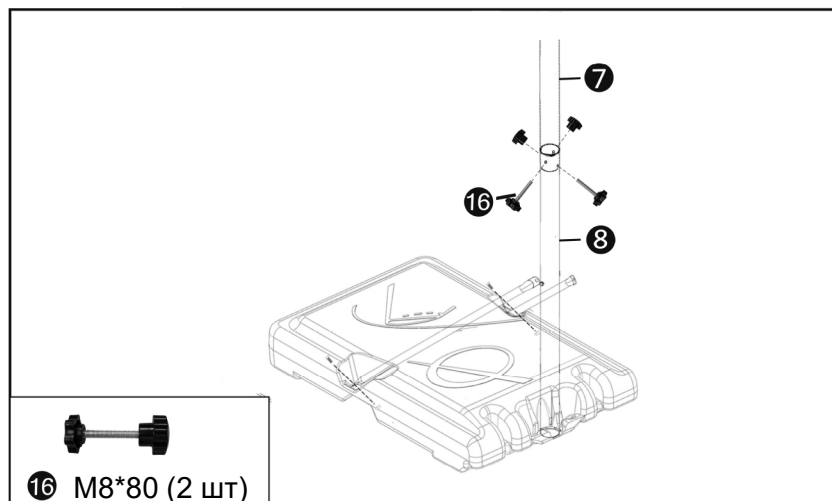

5. Соедините нижнюю и среднюю секции стойки при помощи двух комплектов M8\*80мм. Если требуемая высота стойки – от 145 до 205 см, пропустите этот шаг.

## Шаг 6.

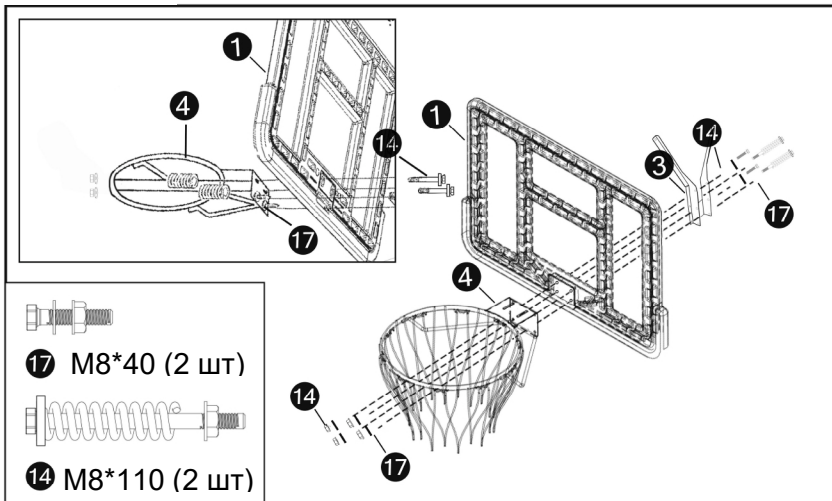

6. Закрепите баскетбольное кольцо и кронштейн с двух сторон щита, используя два комплекта M8\*110мм и два комплекта M8\*40мм.

## Шаг 7.

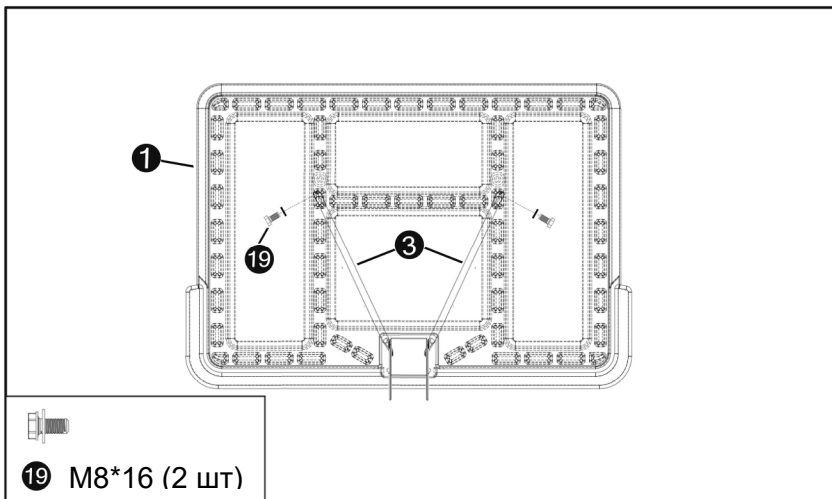

7. Закрепите кронштейн в центральной части баскетбольного щита при помощи двух комплектов M8\*16мм.



## Шаг 8.

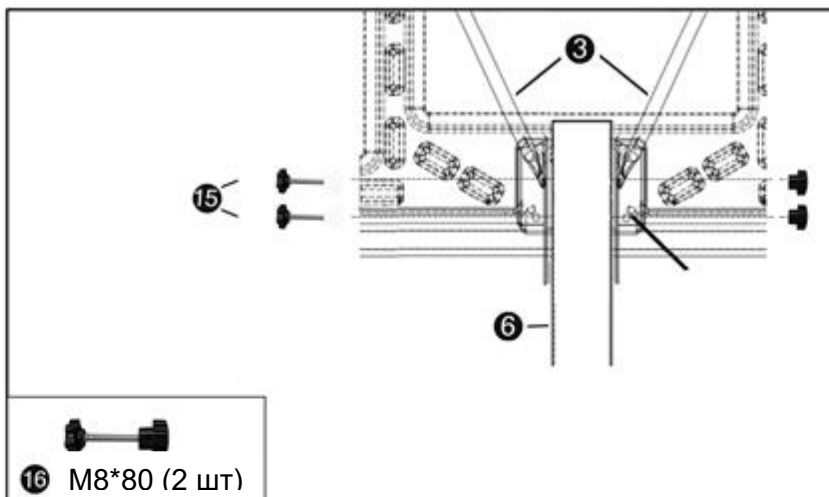

8. Соедините кронштейн, крепёжную пластину и верхнюю секцию стойки при помощи двух комплектов M8\*80мм.

## Шаг 9.

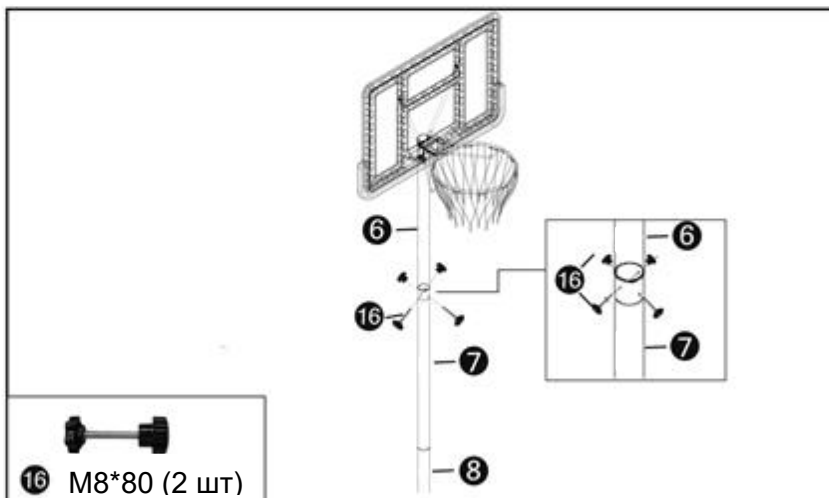

9. Соедините верхнюю и среднюю секции стойки при помощи двух комплектов M8\*80мм.

# Регулировка высоты стойки

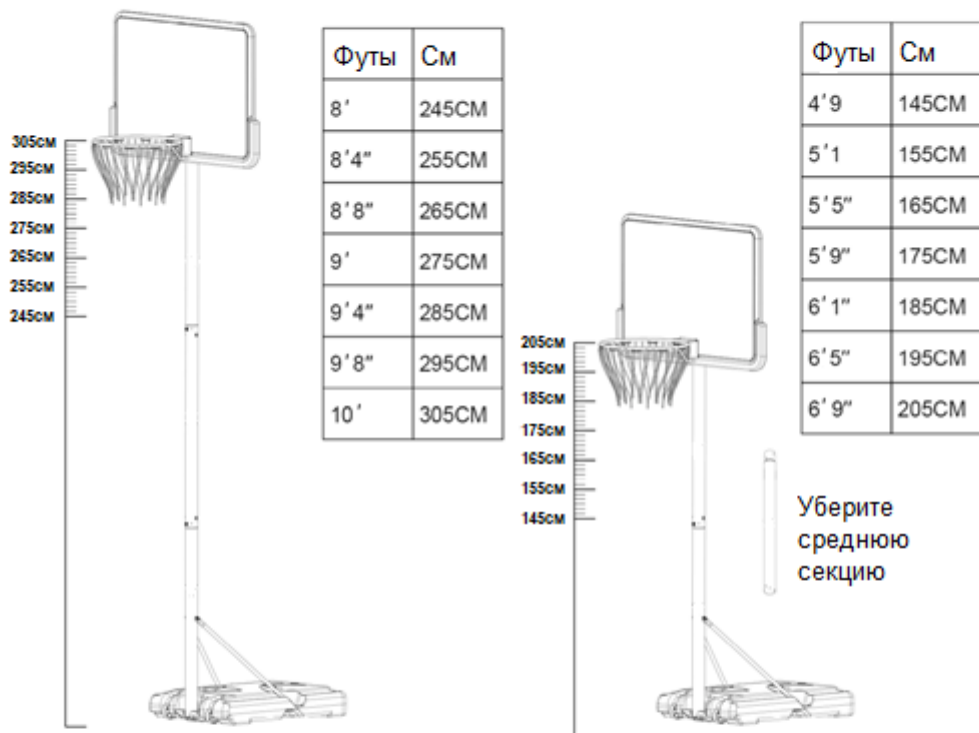

Для высоты стойки от 245 до 305 см требуются три секции стойки, для высоты от 145 до 205 см – только две секции. В втором случае среднюю секцию следует отсоединить и убрать.

Примечание: высота рассчитывается как расстояние от пола до кольца.

## Как отрегулировать высоту?

Для регулировки высоты уже собранной стойки установите изделие в устойчивое положение и отсоедините верхнюю секцию стойки и кронштейн, выкрутив крепёж М8\*80 (порядок действий обратный шагу 8). Затем выберите нужное отверстие по высоте и зафиксируйте положение стойки при помощи крепежа М8\*80.

# ИНСТРУКЦИИ ПО ТЕХНИКЕ БЕЗОПАСНОСТИ

Для безопасной эксплуатации стойки её владелец должен проследить, чтобы все игроки знали данные инструкции и придерживались их.

1. Перед началом сборки прочтите инструкции и проверьте комплектность изделия по спецификации, представленной в данном документе.
2. Перед установкой баскетбольной стойки подберите площадку с ровной горизонтальной поверхностью. Обязательно наполните основание стойки песком или водой. Никогда не оставляйте собранную конструкцию без веса в основании.
3. Устанавливайте стойку только на ровную поверхность, без гравия и острых предметов, которые могут повредить основание и привести к потере устойчивости стойки.
4. Во избежание повреждений не давите на основание стойки и не тяните за него.
5. Данное изделие предназначено только для домашнего использования и не может применяться для проведения профессиональных матчей. По этой причине не выполняйте заброс мяча в корзину прыжком перед кольцом, т.к. она не предусмотрена для этого. Перед использованием стойки снимите украшения (кольца, часы, цепочки и т.д.). При игре есть риск зацепиться украшением за кольцо или сетку – это может привести к падению конструкции и, как следствие, травмам.
6. Не используйте баскетбольную стойку при сильном ветре и при других неблагоприятных погодных условиях. В этом случае изделие лучше убрать в безопасное место, предварительно опустив стойку на минимальную высоту.
7. Нельзя висеть на кольце или влезать на стойку - это может привести к травмам или повреждению конструкции.
8. Стойка должна быть собрана и разобрана исключительно взрослыми. Дети не допускаются к процессу сборки и демонтажа.
9. В целях предотвращения повреждения основания не используйте наполнение водой при температуре воздуха ниже 0°C. В этом случае слейте воду и заполните основание песком.
10. Регулярно проверяйте стойку на предмет ослабленных крепежей и повреждённых деталей. При обнаружении неисправности оперативно предпримите действия по её устранению.