

ИНСТРУКЦИЯ ПО СБОРКЕ

Столешницы письменные Практик со столешницей из дерева/ЛДСП

Деталь	Фото	Количество
1.Подстолье (опора)		1 шт. (правая или левая)
2.Столешница		1 шт.
3. Стойки каркаса		2 шт.
4. Полки		3 шт.
3.Усилители жесткости (соединители)		2 комплекта (4 шт.)
4.Саморезы		20 шт.
5. Болты М6/15		8 шт.
6.Регулируемые ножки-опоры М6		6 шт.

Процесс сборки

Шаг 1: Соедините болтами М6/15 вертикальные **стойки каркаса с усилителями жесткости** (соединителями): совместите отверстия на усилителях с отверстиями на стойках. Закрепите их **болтами**

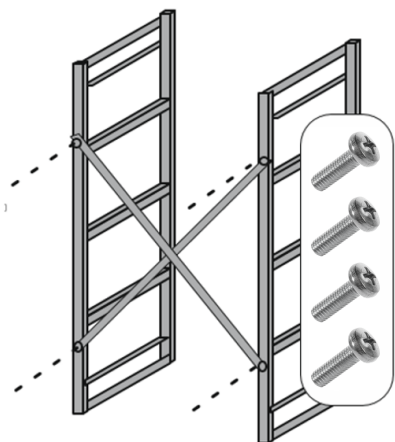

Шаг 2: Разместите каркас горизонтально. Поместите **полки** на направляющие (полка должна выступать с каждой стороны на 2 см от направляющей). Закрепите полки **саморезами** в местах соединения с каркасом.

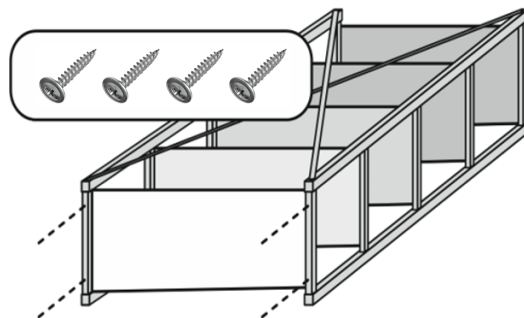

Шаг 3: Установите регулируемые **ножки-опоры М6** в посадочные места. Переверните стеллаж на бок так, чтобы отверстия для крепления соединителей от стола оказались сверху

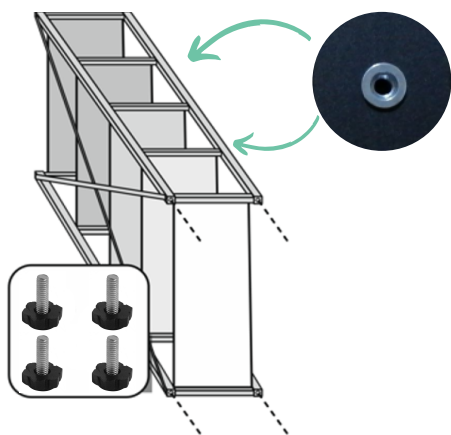

Шаг 4: Соедините болтами М6/15 стеллаж с **опорой стола (подстольем) усилителями жесткости** (соединителями): совместите отверстия на усилителях с отверстиями на опорах. Закрепите их болтами. Установите регулируемые ножки-опоры в посадочные места подстоля

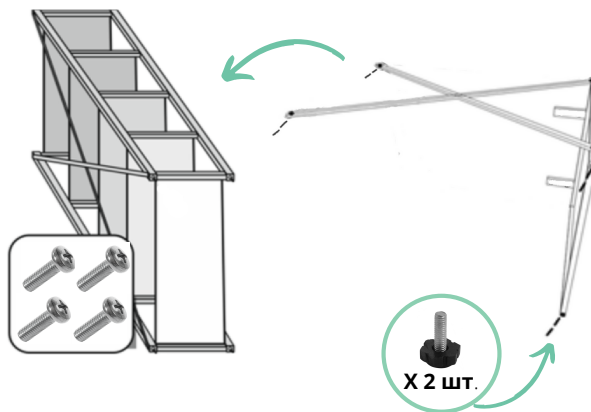

Шаг 5: Поместите **столешницу** на опоры стола (подстолье) и на стойку каркаса. Закрепите столешницу **саморезами** в местах соединения с подстольем.

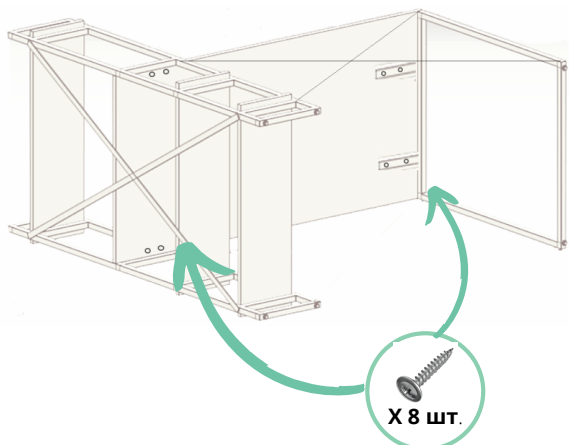

Шаг 6: Установите стеллаж на место и отрегулируйте ножки-опоры, выставив их по уровню

