



ИНСТРУКЦИЯ ПО СБОРКЕ И ЭКСПЛУАТАЦИИ



HUDORA®

Hersteller: HUDORA | Jägerwald 13 | 42897 Remscheid | Germany
www.hudora.de

Art.-Nr. 37330-37, 37340-41,
37342-43, 37730-37
Stand 03/20
1/8

EN 13843



Рис. 1



Рис. 2

Инструкция по сборке и эксплуатации

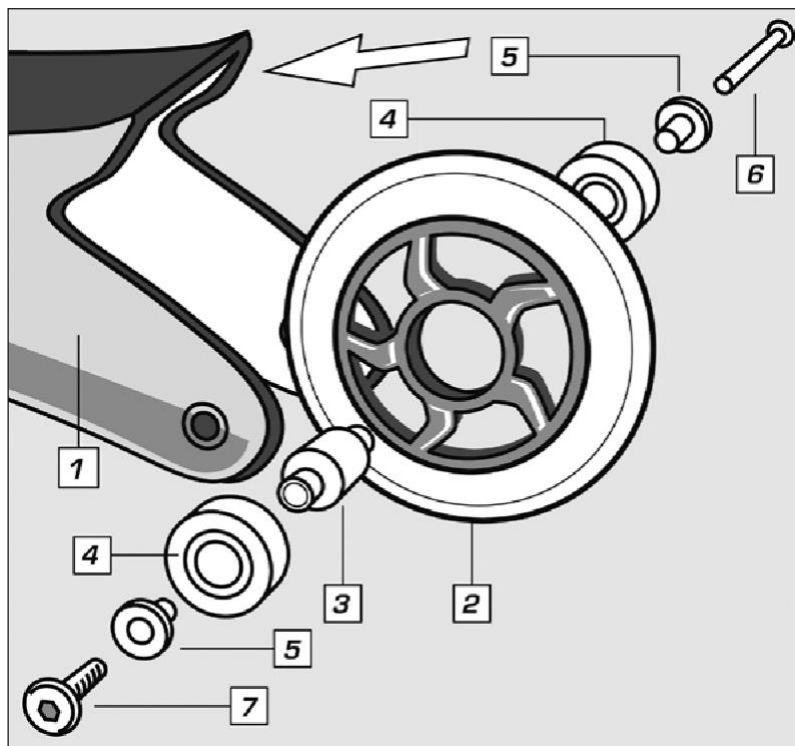
Поздравляем Вас с приобретением!

Внимательно прочтите данную инструкцию. Инструкция является неотъемлемой составляющей частью изделия. В связи с этим сохраняйте инструкцию и упаковку на случай, если в будущем возникнут вопросы. Всегда передавайте изделие третьему лицу только вместе с инструкцией. Сборкой изделия должен заниматься взрослый. Изделие не предназначено для промышленной эксплуатации. Эксплуатация изделия предусматривает владение определенными навыками и умениями. Настраивайте изделие согласно возрасту ребенка и используйте его по назначению.

Технические особенности

Изделие: Прогулочные роликовые коньки Basic
Номер артикула: 37340, 37341, 37342, 37343
ABEC5

Класс А: Роликовые коньки предназначены для веса 20-60 кг.

Безопасность: Одобрено TuV/GS, DIN EN 13843

Если у вас возникли проблемы с подготовкой роликов к эксплуатации, или вам необходима дополнительная информация о них, обратитесь к нашему сайту <http://www.hudoraworld.ru>, где вы сможете найти ответы на все ваши вопросы.

Содержимое

1 пара роликовых коньков

1 инструкция по эксплуатации

Прочие детали, которые могут быть включены в набор – не пригодятся

Инструкция по технике безопасности

ВНИМАНИЕ! Всегда пользуйтесь защитной экипировкой, так как катание на роликовых коньках и прочие похожие виды спорта связаны с относительно высоким риском получения травм. Всегда надевайте защиту для ладоней и запястий, коленей и локтей, одежду со светоотражающими элементами и шлем во время катания. Однако следует помнить, что даже ношение полного комплекта защитной экипировки не может гарантировать 100 %-ой защиты. Компания HUDORA также предоставляет средства защиты, шлемы и светоотражающие изделия. Для получения дополнительной информации посетите наш сайт <http://www.hudoraworld.ru>.

Кататься на роликовых коньках нужно только на соответствующей поверхности, которая должна быть гладкой, чистой, сухой и, по возможности, свободной от транспорта. Будьте всегда внимательны к другим средствам передвижения и помните, что в Правилах дорожного движения существуют ограничения для катания на роликовых коньках. Не производите никаких изменений в конструкцию роликовых коньков, так как это может стать угрозой безопасности. Функция автоблокировки стопорных гаек и осей может нарушаться из-за частого затягивания и ослабления соединений. Немедленно удаляйте заостренные по причине износа края. Регулярные проверки, правильный уход и обслуживание повышают безопасность и увеличивают срок эксплуатации роликовых коньков. Перед началом эксплуатации всегда проверяйте, правильно ли закреплены соединения и элементы блокировки, а тормоза не изношены!

Техника катания

Начинать всегда тяжело, и большинство происшествий происходит у начинающих в течение первых десяти минут. Будьте очень осторожны на этом этапе! Сделайте несколько шагов так, чтобы кончики пальцев на ногах были направлены вперед, так как именно так вы сможете оттолкнуться от земли. Балансируйте на одной ноге.

Чем лучше вы научитесь это делать, тем легче вам впоследствии будет катиться и тормозить. Будьте осторожны: на роликовых коньках можно развить достаточно высокую скорость. Теперь попробуйте на чистом и ровном асфальте. Стойте прямо, держите ноги параллельно друг другу на расстоянии 15-16 см. Медленно вытяните руки вперед и сгибайте ноги в коленях, пока голень не соприкоснется с ботинком. Перенесите вес тела поочередно по роликам под ступней. Начинающие часто ошибочно сохраняют ровное положение тела и не сгибают колени, из-за чего вес тела приходится на пятку. Избегайте улиц с крутыми склонами, с транспортом и сложными поверхностями. Выбирайте сложность трассы и поверхности в зависимости от уровня ваших навыков. Вода, песок и грязь могут повредить ролики и подшипники. На следующем этапе научитесь поворачивать. Научитесь

чувствовать себя комфортно на роликовых коньках, стоя на них и наклоняя по направлению друг к другу и друг от друга. Делайте это с помощью движений бедрами и коленей. Теперь попробуйте сделать это в движении. При повороте большее давление будет приходиться на внутреннюю часть стопы, поэтому вам нужно слегка наклониться во внутреннюю сторону.

Техника торможения

Научитесь тормозить. При желании вы можете ехать до полной остановки. Профессионалы тоже так делают. Вы также можете использовать тормоза: приподнимите переднюю часть правой ноги так, чтобы тормоз коснулся сзади земли. Чем сильнее вы давите, тем быстрее вы снижаете скорость. Избегайте полного торможения, так как вы можете не справиться с управлением. Двигайтесь только вперед!

Раздвинуть размеры (Рис. 2)

Чтобы раздвинуть ролики по размерам, вам необходимо сначала растянуть все застёжки на ботинке, а затем нажать на кнопку на нижнем крае пятки. При нажатой кнопке вы можете другой рукой раздвинуть заднюю часть роликов.

Под средней частью деки находится маркировка размеров, которые вы можете выбрать. Когда вы установили нужный размер, то отпустите кнопку и потяните назад еще раз, чтобы произошел щелчок.

Замена роликов и подшипников (Рис. 1)

1. Ролик | 2. Промежуточное кольцо | 3. Шарикоподшипник | 4. Шайба | 5. Осевой болт | 6. Осевой винт

Колесики и подшипники доступны в качестве аксессуаров, которые можно поменять по отдельности в случае износа или поломки. При смене колесиков необходимо помнить, что из старых колесиков нужно вынуть подшипники и закрепить их на новые. Чтобы правильно затянуть осевой винт и зафиксировать с помощью фиксатора резьбы см. Рис. 1. Ваши роликовые коньки оснащены прецизионными подшипниками, которые наполнены смазкой под высоким давлением на заводе производителя. Поэтому они могут легко и быстро двигаться даже при небольшом давлении на них во время езды. Необходимо производить замену подшипников, как и колесиков, когда они перестают работать соответствующим образом. Тем не менее, никогда не снимайте их!

Уход и хранение

Для протирки роликов используйте сухую или влажную тряпку, не используйте специальные чистящие средства!

Проверяйте ролики на предмет повреждения, следов износа или разрывов до и после использования. Не вносите никаких изменений в структуру. В целях безопасности используйте только оригинальные запасные части. Их можно заказать в компании HUDORA. При повреждении деталей или образовании острых краев или углов изделием пользоваться нельзя. По любым вопросам обращайтесь в нашу сервисную службу (<http://www.hudoraworld.ru>). Храните ролики в безопасном месте, защищенном от воздействия природных факторов, где его нельзя будет повредить, и оно не причинит никому вреда.

Рекомендации и утилизации

По истечении срока эксплуатации необходимо отнести ролики в специальный пункт сбора в вашем регионе. На ваши вопросы смогут ответить представители местных компаний по утилизации отходов.

Обслуживание

Мы делаем все, чтобы наши изделия были безупречны. Если, тем не менее, обнаруживаются дефекты, мы делаем все, чтобы их исправить. Поэтому вы можете найти множество информации об изделии, запасных частях, решении проблем, а также руководства по сборке на сайте <http://www.hudoraworld.ru>.

Гарантийный срок изделия – 1 год с момента продажи.

HUDORA