



RU ИНСТРУКЦИЯ ПО СБОРКИ И МОНТАЖУ



Hersteller: HUDORA | Jägerwald 13 | 42897 Remscheid | Germany
www.hudora.de

Art. Nr. 72126, 72147
Stand 10/17



RU СПИСОК ДЕТАЛЕЙ

1		4x
2		4x
3		2x
4		2x
5		1x
6		1x
7		2x

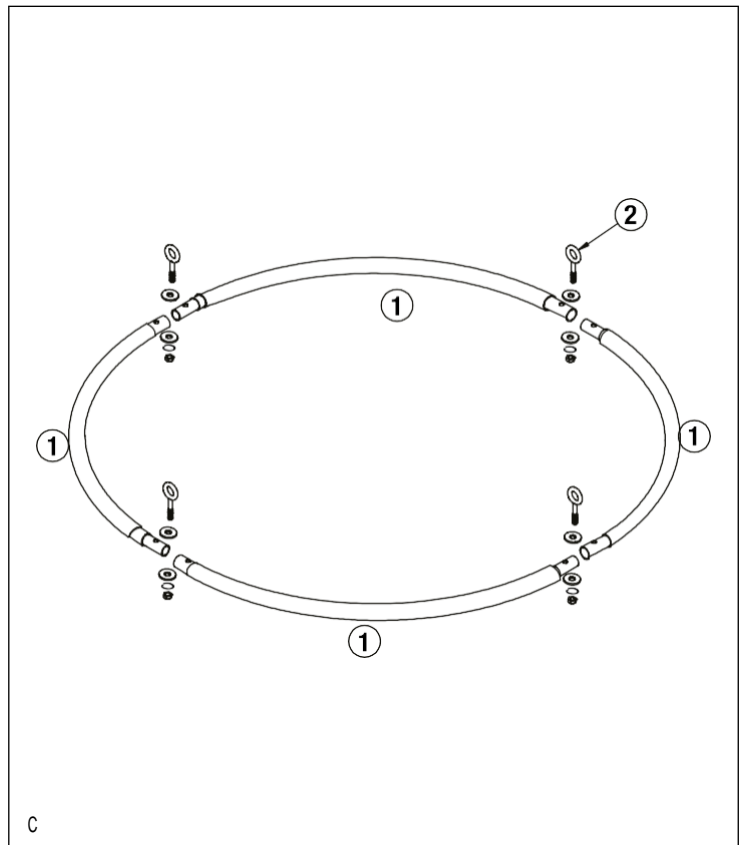
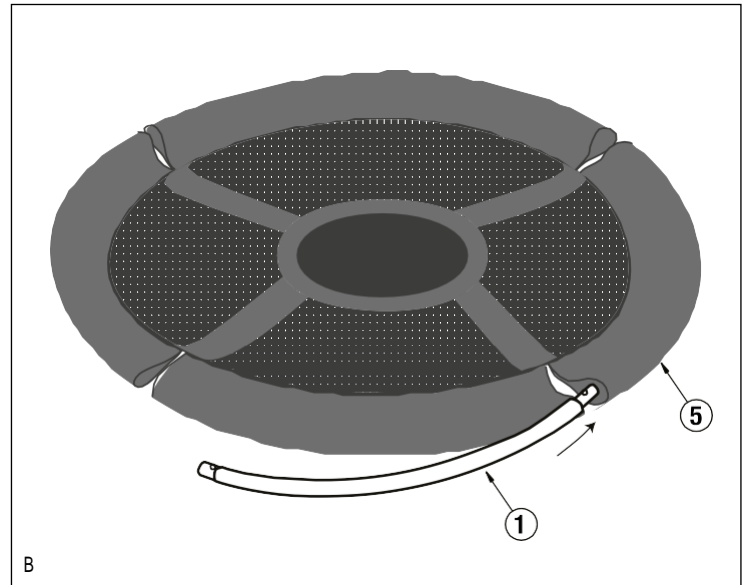
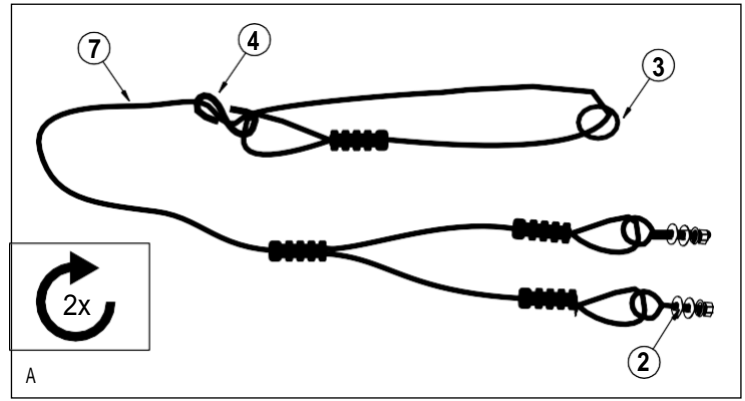

ПОЗДРАВЛЯЕМ С ПРИОБРЕТЕНИЕМ ДАННОГО ИЗДЕЛИЯ!

Пожалуйста, внимательно прочитайте данную инструкцию по эксплуатации. Инструкция по эксплуатации является неотъемлемой составляющей изделия. Поэтому следует бережно хранить инструкцию, как и упаковку, на случай возникновения вопросов в дальнейшем. Если Вы передадите изделие третьим лицам, пожалуйста, передавайте вместе с ним данную инструкцию по эксплуатации. Данное изделие должен собирать взрослый человек. Изделие не сконструировано для коммерческого использования. Использование данного продукта предусматривает наличие определенных способностей и знаний. Используйте его только для соответствующей возрастной группы и применяйте изделие только с той целью, для которой оно было произведено

ДАнные ТЕХНИЧЕСКОЙ СПЕЦИФИКАЦИИ

Артикул:	Nest Swing 90
Артикульный номер:	72126, 72147
Максимальный вес:	100 кг
Диаметр:	90 см
Назначение:	Качели для качания лежа или сидя
Минимальный возраст:	3 года

Если у Вас возникли проблемы при сборке или Вы хотите получить дополнительные сведения об изделии, то всю необходимую информацию Вы найдете в сети Интернет по адресу <http://www.hudoraworld.ru>

КОМПЛЕКТАЦИЯ

1 х качели (список деталей см. стр. 2)

1 х руководство по эксплуатации

Иные детали, которые при определенных обстоятельствах могут входить в объём поставки, не требуются.

ИНСТРУКЦИИ ПО ТЕХНИКЕ БЕЗОПАСНОСТИ

- ПРЕДУПРЕЖДЕНИЕ! Только для домашнего использования.
- ПРЕДУПРЕЖДЕНИЕ! Пользоваться только под наблюдением взрослых.
- ПРЕДУПРЕЖДЕНИЕ! Не подходит для детей младше 3 лет. Риск падения!
- ПРЕДУПРЕЖДЕНИЕ! Не подходит для детей младше 3 лет из-за длинных веревок. Риск удушья.
- ПРЕДУПРЕЖДЕНИЕ! Подходит для использования снаружи и внутри помещения!
- Владельцы качелей, а также персонал, отвечающий за присмотр, должны следить за тем, чтобы все представленные в этом руководстве инструкции соблюдались.
- Не вносить самостоятельно никаких технических изменений.
- Изменения оригинального изделия могут производиться только в соответствии с характеристиками производителя.
- Никому не разрешается подходить близко к качелям во время их использования.
- Никогда не вставляйте на колени или в полный рост на качели.
- Всегда держитесь крепко обеими руками.
- Поблизости с качелями не должно быть никаких предметов (деревьев, стен, заборов, бельевых веревок).
- Убедитесь, что качели при максимальной амплитуде раскачивания находятся на безопасном расстоянии, минимум 2 м (спереди и сзади) от предметов и убедитесь, что поверхность ровная и амортизирующая удар (например, трава) без острых углов или предметов, препятствий, наклонов, разных уровней, ступенек или твердых участков (например, бетон) и т.д.
- Максимально достигаемая высота не должна превышать 2,5 м от уровня пола.
- В то время, когда качелями не пользуются, качели должны быть на расстоянии минимум 40 см и максимум 60 см от пола.
- Никогда не устанавливайте качели напротив спящего солнца.
- Функция автоблокировки стопорных гаек и лаковое покрытие может нарушаться из-за частого затягивания и ослабления креплений.

ИНСТРУКЦИЯ ПО СБОРКЕ

Перед монтажом тщательно выберите место для установки качелей. Обратите внимание на стабильность и надежность крепежей, которые будут держать качели. Учтите, что при раскачивании крепежи будут подвергаться увеличенной нагрузке. Обратитесь к специалистам, если не уверены, что потолок или каркас, куда подвешиваются качели, выдержат такую нагрузку. Подвесные соединения должны быть закреплены таким образом, чтобы они не могли быть разделены непреднамеренно. Выньте детали из упаковки и проверьте их целостность. Убедитесь, что детали 2,3, 4 и 7 уже собраны, как на Рис. А. Теперь расправьте сидение (5) на полу. Вставьте деталь трубчатой рамы с пенным покрытием (1) в каждую из четырех петель по сторонам (Рис. В), затем вставьте все детали одну в другую. Убедитесь, что в каждом случае более узкая трубка вставлена в более широкую. Вставьте крючки с резьбой (2) сверху в трубчатую раму и затяните гайки (упрощенная иллюстрация на Рис. С. См. также инструкции по безопасности!)

Чтобы обеспечить более крепкое и надежное затягивание гаек, затяните гайки по всей высоте на крючках с резьбой (2). Крутящий момент для затягивания гайки должен быть между 8 и 10 нм. Теперь можно повесить сидение с помощью оставшихся колец (3).

УСТРОЙСТВО ДЛЯ НАВЕШИВАНИЯ И НАСТРОЙКА

Расстояние между точками навешивания должно быть равно ширине сиденья + 100 мм. В комплекте с качелями поставляются две веревки и настроечные ушки (4), таким образом, длину качелей можно настраивать с помощью любого устройства для навешивания. Веревку качелей (7) можно увеличить или уменьшить по длине протолкнув или вытянув ее из настроечной петли (4). Теперь подвесные качели можно настроить индивидуально. Никому нельзя качаться на качелях во время их настройки. При увеличении или уменьшении длины веревочных качелей, убедитесь, что веревки все время одинаковой длины. Если веревки будут разной длины, это приведет в круговому движению качелей. Убедитесь, что качели установлены таким образом, чтобы человек не доставал пола кончиками пальцев. В случае сомнений попробуйте несколько раз покачаться на качелях.

ОБСЛУЖИВАНИЕ И ХРАНЕНИЕ

Протирайте изделие только сухой или влажной тканью и не используйте специальные чистящие средства! Проверьте продукт до и после использования на случаи повреждения или износа. Не делайте никаких конструктивных изменений!

Используйте только оригинальные запасные части для вашей собственной безопасности. Их можно приобрести у HUDORA. Если детали были повреждены или выступают острые края и углы, то продукт не должен больше использоваться! Если у вас возникли какие-либо сомнения или вопросы, свяжитесь с нашей службой поддержки (<http://www.hudoraworld.ru>). Спустя 5 лет все пластиковые детали должны быть заменены на новые, чтобы избежать их поломки.

Проверяйте продукт до и после использования на случаи повреждения или износа

- крепежи всех гаек и шурупов, при необходимости затяните
- проверьте защиту шурупов и острых углов. При необходимости замените
- сидение, веревки или другие детали проверяйте на предмет износа

РЕКОМЕНДАЦИИ ПО УТИЛИЗАЦИИ

По истечении срока эксплуатации необходимо отнести ролики в специальный пункт сбора в вашем регионе. На ваши вопросы смогут ответить представители местных компаний по утилизации отходов.

СЕРВИС

Мы делаем все, чтобы наши изделия были безупречны. Если, тем не менее обнаруживаются дефекты, мы делаем все, чтобы их исправить. Поэтому вы можете найти множество информации об изделии, запасных частях, решении проблем, а также руководства по сборке на сайте <http://www.hudoraworld.ru> Гарантийный срок изделия составляет 1 год с момента покупки.