



SLP Standard-020

ИНСТРУКЦИЯ ПО СБОРКЕ И ЭКСПЛУАТАЦИИ



**МОБИЛЬНАЯ
БАСКЕТБОЛЬНАЯ
СТОЙКА**

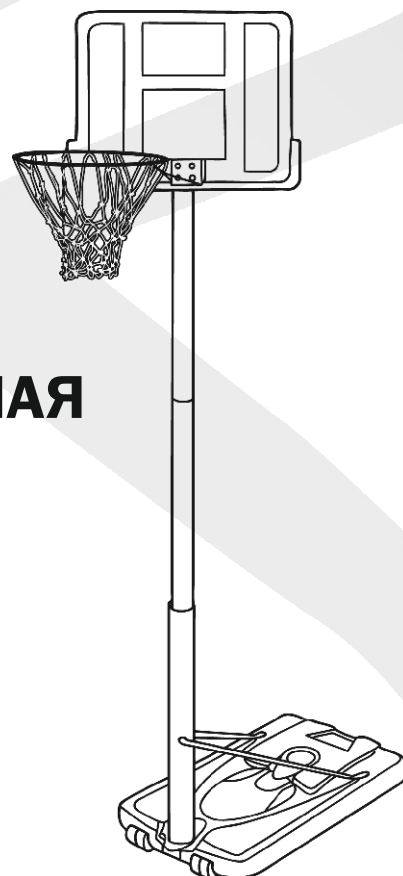

ИНСТРУКЦИЯ ПО ЭКСПЛУАТАЦИИ И БЕЗОПАСНОСТИ

1. Перед сборкой баскетбольной системы, ознакомьтесь с инструкцией и следуйте ей при последующей эксплуатации.
2. Проверьте все детали в комплекте, убедитесь соответствию со списком.
3. Перед установкой баскетбольной системы подберите площадку с ровной горизонтальной поверхностью. Поверхность под основанием должна быть очищена от гравия и других острых предметов, которые могут повредить базу и привести к потере устойчивости стойки. Не устанавливайте стойку вблизи линий электропередач.
4. Баскетбольная стойка не должна использоваться до полного наполнения базы водой или песком. Производитель рекомендует заполнять основание песком, а не водой. При наполнении водой постоянно проверяйте базу на наличие утечек. Никогда не оставляйте собранную конструкцию без веса в основании.
5. Регулярно проверяйте основание на предмет протечки или ослабления. Небольшая протечка может вызвать внезапное опрокидывание конструкции и повреждение пола при использовании внутри помещения.
6. Запрещается приподнимать края и воздействовать на резьбовые соединения основания.
7. Для удобного перемещения конструкция обеспечена колесами. При ее перемещении должно быть задействовано как минимум 2 взрослых человека, способных справиться с весом. Встаньте лицом к конструкции и потяните стойку вперед до тех пор, пока она не установится на колеса. Передвиньте конструкцию на нужное место и осторожно опустите основание. Детям не разрешается передвигать конструкцию.
8. Нельзя висеть на кольце, влезать на стойку, использовать систему для подтягиваний и не по назначению – это может привести к травмам или повреждению конструкции. По этой причине не выполняйте заброс мяча в корзину прыжком перед кольцом, т.к. она не предназначена для этого. Не позволяйте детям влезать на нее. Во избежании травм и повреждения системы не используйте украшения (кольца, часы, ожерелья и т.д.) во время игры.
9. Не используйте конструкцию при сильном ветре. При тяжелых погодных условиях опустите щит до самого низкого уровня или трансформируйте устройство в положение хранения. Неблагоприятный климат, коррозия или неправильное использование могут повредить конструкцию.
10. В целях предотвращения повреждения основания не используйте наполнение водой при температуре воздуха ниже 0°C. В этом случае слейте воду и заполните базу песком.
- 11 Система должна быть собрана и разобрана исключительно взрослыми. Дети не допускаются к процессу сборки и демонтажа.
12. Данная баскетбольная стойка не предназначена для проведения официальных матчей, а также для использования детьми 3-х лет и младше. Во время игры все игроки должны пользоваться средствами защиты.
13. Перед использованием системы проверяйте ее на наличие поврежденных и отсутствующих частей. Перед каждым использованием конструкции сначала проверьте все крепления, прочность затяжки резьбовых соединений.

ВНИМАНИЕ! Несоблюдение данной инструкции и мер предосторожности может привести к травмам, повреждению конструкции, а также аннулированию гарантийных обязательств.

Изготовитель оставляет за собой право вносить изменения в конструкцию и принципиальную схему изделия, не ухудшающие его характеристики.

Гарантия на товар – 6 месяцев.

ЖЕЛАЕМ ПРИЯТНОЙ ИГРЫ!



WWW.START-LINE.RU

Данная система включает в себя полу базу (которая должна быть заполнена для утяжеления), регулируемый по высоте щит, баскетбольное кольцо и корзину. Высота стойки регулируется в зависимости от роста игроков. Минимальная рабочая высота составляет 198 см до нижней части баскетбольного щита. Щит изготовлен из полимерных материалов высокой плотности.

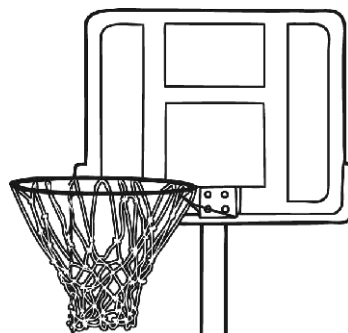

A баскетбольный щит

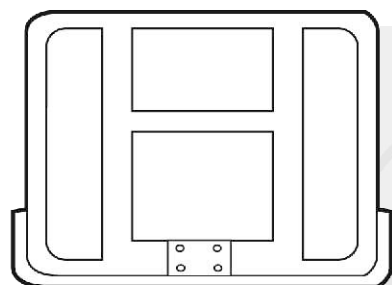

x1

B | кольцо / сеть



B-1

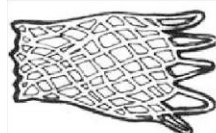

B-2

x1

C база (основание)

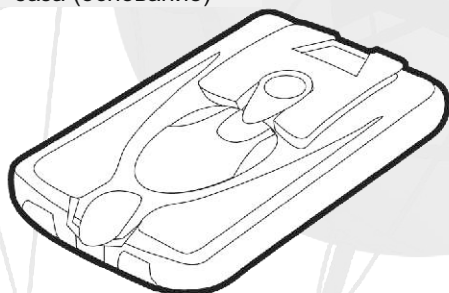

x1

D нижняя стойка



x1

E средняя стойка



x1

F верхняя стойка



x1

G опорный рычаг



x2

H колесо



x2

T треугольная гайка



x1

J ось

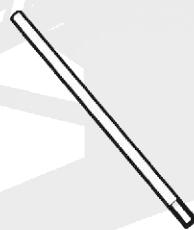

x1

K кронштейн



x1

L верхний колпачек



x1

M крышка для базы

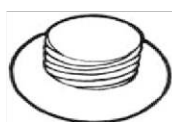

x1

N гайка



x9

M8 x6 M10 x2

O шайба



x22

M8 x14 M10 x4



WWW.START-LINE.RU

гайки

N-1 M8



x6

N-2 M10



x3

шайбы

O-1 M8

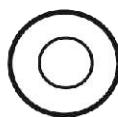

x16

O-2 M10



x6

болты

M8 x16mm



1

x4

M8 x20mm



2

x2

M8 x40mm

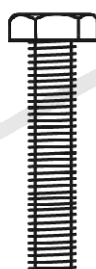

3

x4

M10 x85mm



4

x1

M10 x90mm



5

x2

M8 x 90mm



6

x1

для сборки потребуется:



разводной гаечный ключ

ключи



13



14



17



WWW.START-LINE.RU

ИНСТРУКЦИЯ ПО СБОРКЕ

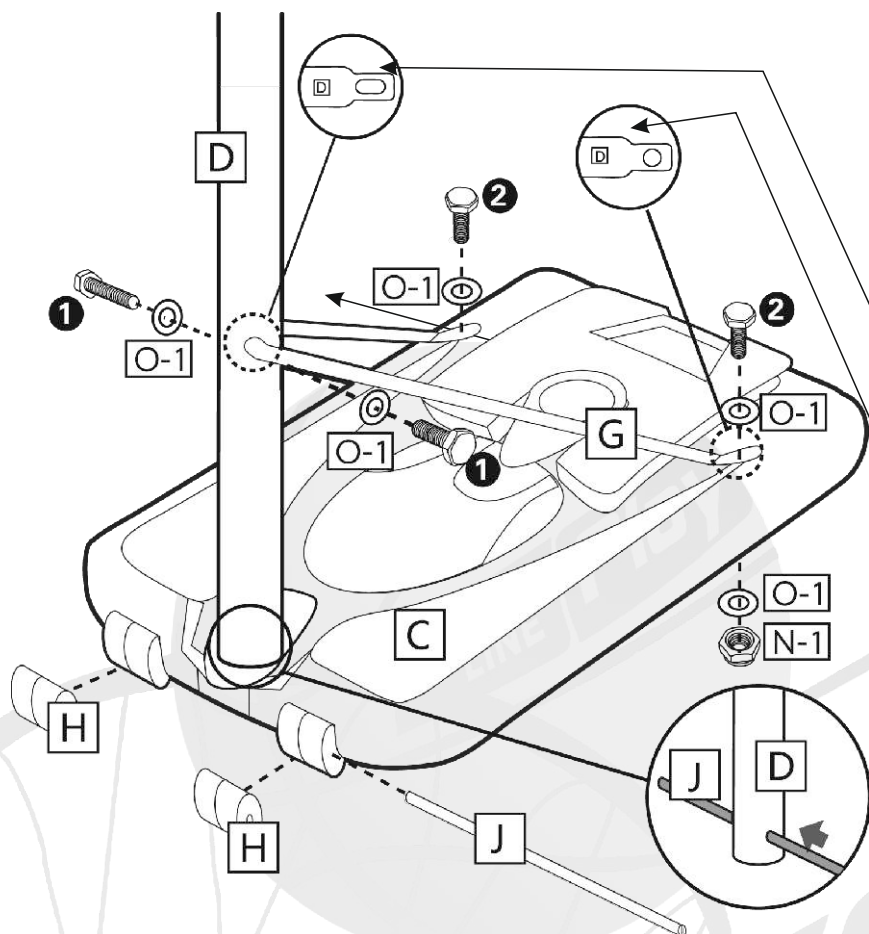

1. Вставьте нижнюю стойку (D) и колесики (H) в отверстия базы (C), зафиксируйте их с помощью оси (J).

Перед установкой базу необходимо заполнить водой или песком. Предпочтительней песком.

Опорный рычаг с отверстием нужно соединить с нижней стойкой.

Опорный рычаг с круглым отверстием нужно соединить с базой.

2. Прикрепите опорные рычаги (G) к базе и нижней стойке, используя четыре болта (1/2), шесть шайб (O-1) и две гайки (N-1).

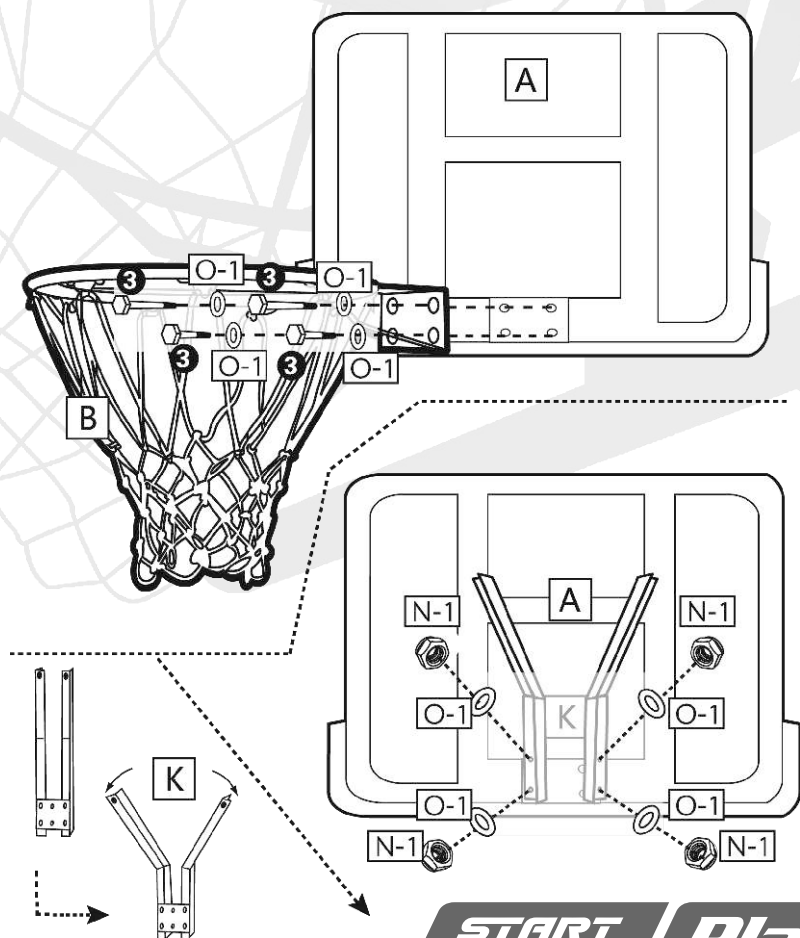

3. Прикрепите кольцо (B) и кронштейн (K) к баскетбольному щиту (A), используя четыре болта (3), восемь шайб (O-1) и четыре гайки (N-1).

START LINE | **Play**

WWW.START-LINE.RU

ИНСТРУКЦИЯ ПО СБОРКЕ



4. Найдите петли на верхнем крае сетки (B-2). Подцепите одну петлю и оберните вокруг центра крючка на кольце (B-1). Потяните петлю вниз, чтобы зафиксировать петлю на кольце. Повторите это действие для всех оставшихся петель на сети.

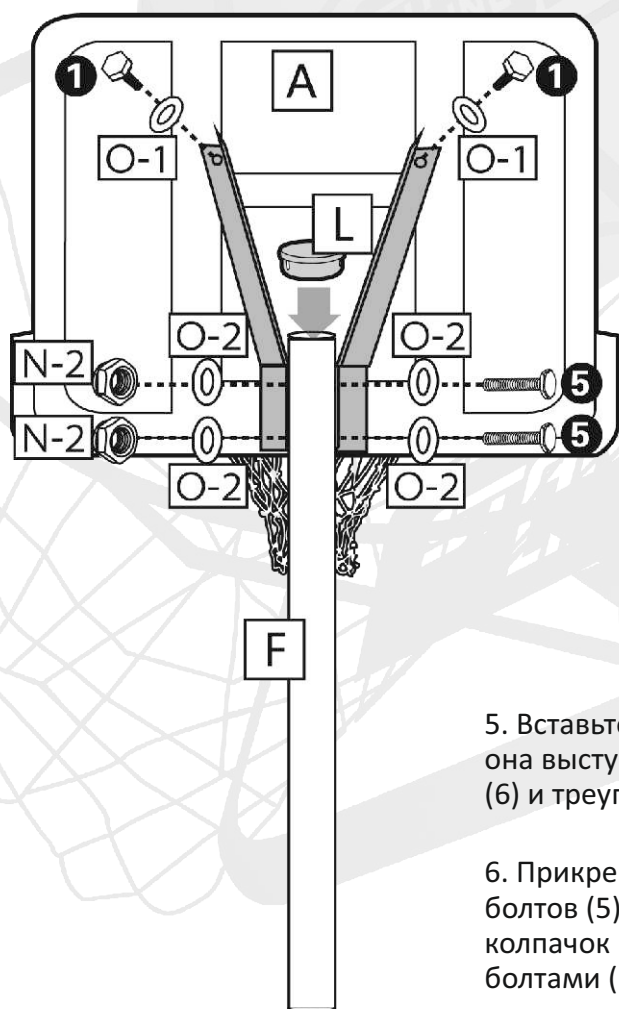

Сначала вставьте верхнюю стойку так, чтобы она выступала сверху.

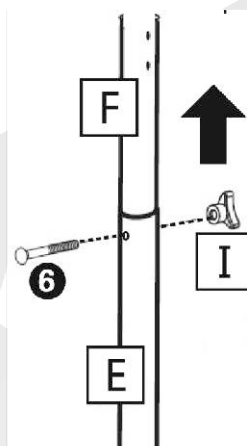

5. Вставьте верхнюю стойку (F) в среднюю стойку (E) так, чтобы она выступала сверху. Закрепите две стойки с помощью болта (6) и треугольной гайки (I).

6. Прикрепите верхнюю стойку (F) к кронштейну с помощью двух болтов (5), четырех шайб (O-2) и двух гаек (N-2). Наденьте колпачок на верхнюю стойку. Закрепите кронштейн двумя болтами (1) и двумя гайками (O-1).



ИНСТРУКЦИЯ ПО СБОРКЕ

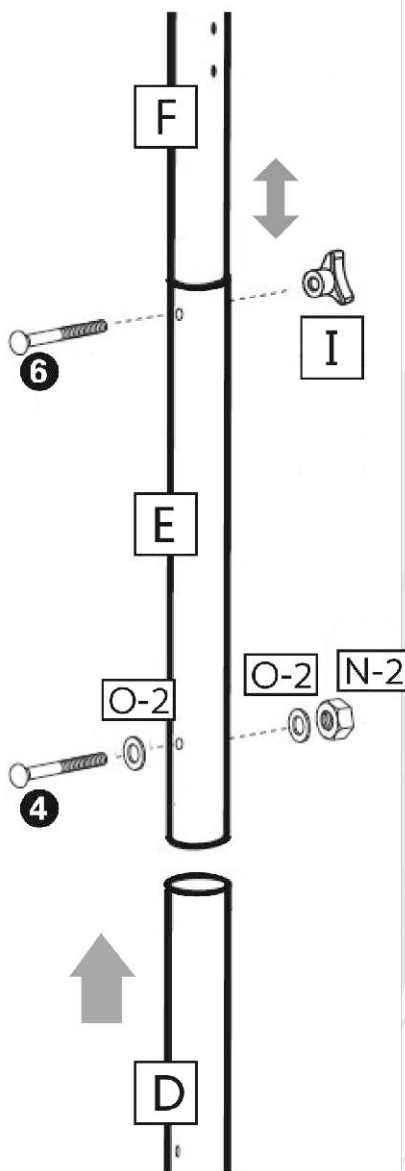

7. Вставьте среднюю стойку в нижнюю стойку, скрепите с помощью болта(4), двух шайб (O-2) и гайки (N-2).

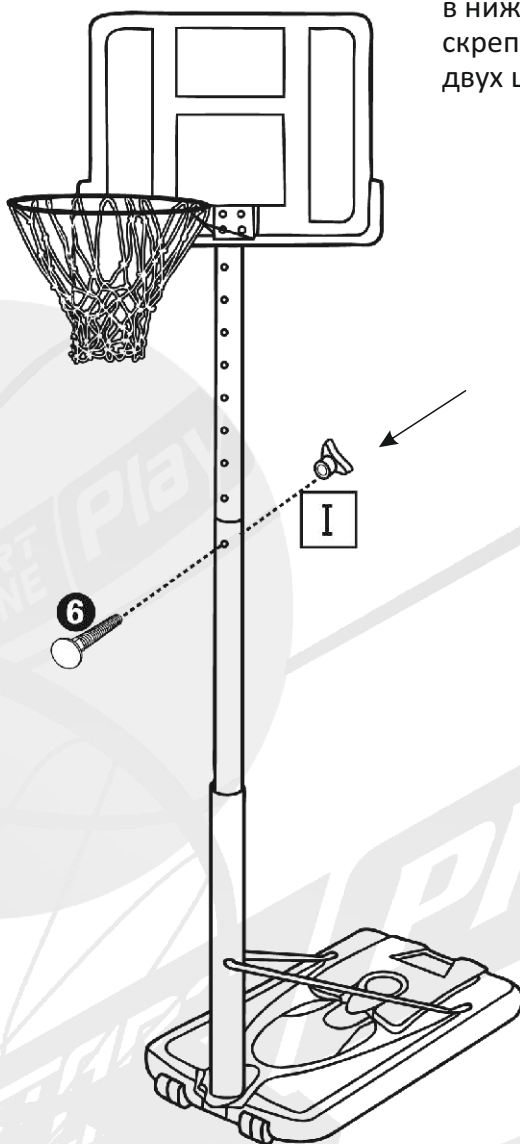

8. Установите базу в месте использования. Снимите крышку на базе.

При наполнении водой НЕ ПОДНИМАЙТЕ основание.

При наполнении песком первый взрослый должен держать базу под углом 45°, второй взрослый наполнять базу песком, постепенно наклоняя базу, пока песок не заполнит все ее пространство. После заполнения базы закрутите крышку.

Удерживая ось и основание, осторожно опустите систему, пока колеса не коснутся земли.

Поставьте ось вертикально.

ВСЕГДА проверяйте, чтобы система была правильно установлена.

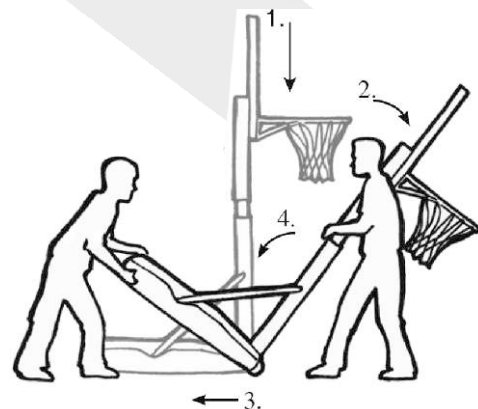
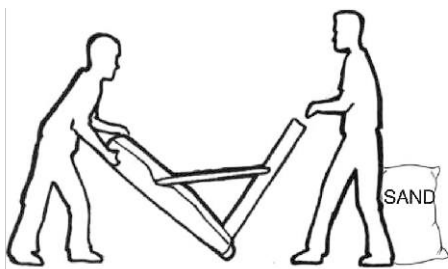
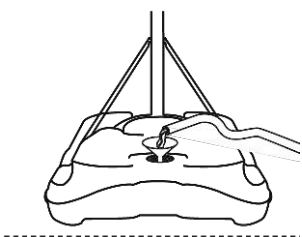

START LINE | **Play**

WWW.START-LINE.RU