

HTH
MIO TESORO

Наименование товара:

Стол
Asti 4

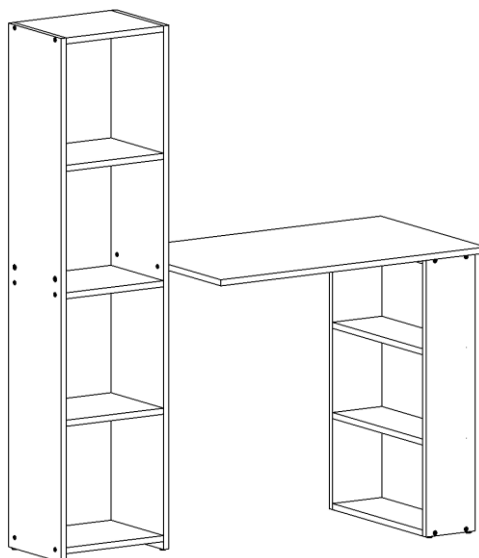

Изготовитель гарантирует соответствие мебели требованиям ГОСТ 16371-2014 "Мебель. Общие технические условия", соответствие требованиям Технического регламента Таможенного союза "О безопасности мебельной продукции" (ТР ТС 025/2012) при соблюдении условий транспортировки, хранения, сборки и эксплуатации.

Эксплуатация мебели: Сохранность и долговечность мебели зависит от правильного использования и ухода за ней. Оберегайте поверхности изделия от механических повреждений. Периодически подкручивайте шурупы и винты. Удаление пыли следует производить мягкой тканью. Запрещено применять растворители и схожие чистящие средства. Не превышайте нагрузку и равномерно распределяйте ее, не храните мебель в местах длительного воздействия воды, высокой температуры или прямых солнечных лучей.

Транспортировка и хранение: Мебель транспортируется в закрытых транспортных средствах. Изделия должны храниться в крытых помещениях при температуре не ниже плюс 2 градуса и относительной влажности воздуха от 45 до 70%.

Порядок предъявления претензий: Гарантийный срок эксплуатации: 18 месяцев. При розничной продаже через торговую сеть исчисляется со дня продажи мебели. Претензии, появившиеся из-за несоблюдения правил эксплуатации и ухода за мебелью, не применяются.

Сервисный центр: ООО «Триовист», Мминск, ул. Тростенецкая, стр. 17, тел. +375 (17/29/33) 3-021-021, +375 (25) 5-021-021, 21@21vek.by

ПОСТАВЩИК:

ООО «Триовист», юр. адрес: 220020, Минск, пр. Победителей, 100, оф. 203.
Тел.: +375 (17/29/33) 3-021-021, +375 (25) 5-021-021, 21@21vek.by

ПРОИЗВОДИТЕЛЬ:

ООО «Глубокский мебельный центр», Республика Беларусь
211790 Витебская обл., Глубокский р-он, Озерецкий с/с, д. Обруб Березвечкий, ул. Губокская 1а, тел.: +375-29-696-93-99
info@lgmc.by/, <https://lgmc.by/>

Фурнитура

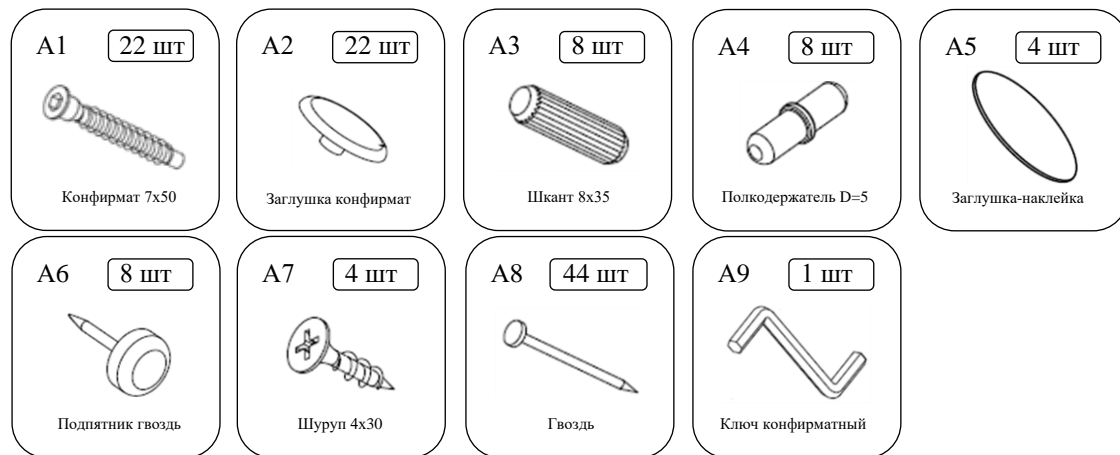

Детали. Комплектность

Наименование детали	Размер	Количество	№
Столешница	818x500	1	1
Бок стойки левый	1381x250	1	2
Бок стойки правый	1381x250	1	3
Бок опоры	734x152	2	4
Полка стойки	300x250	3	5
Полка стойки вставная	300x250	2	6
Полка опоры	428x152	2	7
Верх опоры	428x152	1	8
Низ опоры	428x152	1	9
Задняя стенка опоры	678x328	2	10

Для сборки Вам понадобятся:
Отвертка PH2, PZ2, H4
либо бита для шуруповерта



Рулетка



Молоток

Перед началом сборки РЕКОМЕНДУЕМ:

- 1. Проверить комплектность фурнитуры.** Если чего-то не хватает, пишите нам в Viber или Telegram по номеру +375-29-696-93-99, мы оперативно отправим вам недостающую фурнитуру.
- 2. Проверить детали на целостность** (транспортный бой, недокомплект). Если деталь повреждена или у вас есть вопросы по качеству, просим обратиться в магазин, в котором вы покупали мебель, в отделе рекламаций Вам помогут быстро устранить проблему.
- 3. Ознакомиться с инструкцией по сборке мебели.** ОЧЕНЬ ВАЖНО соблюдать последовательность сборки мебели!!!

ВАРИАНТЫ ИСПОЛНЕНИЯ

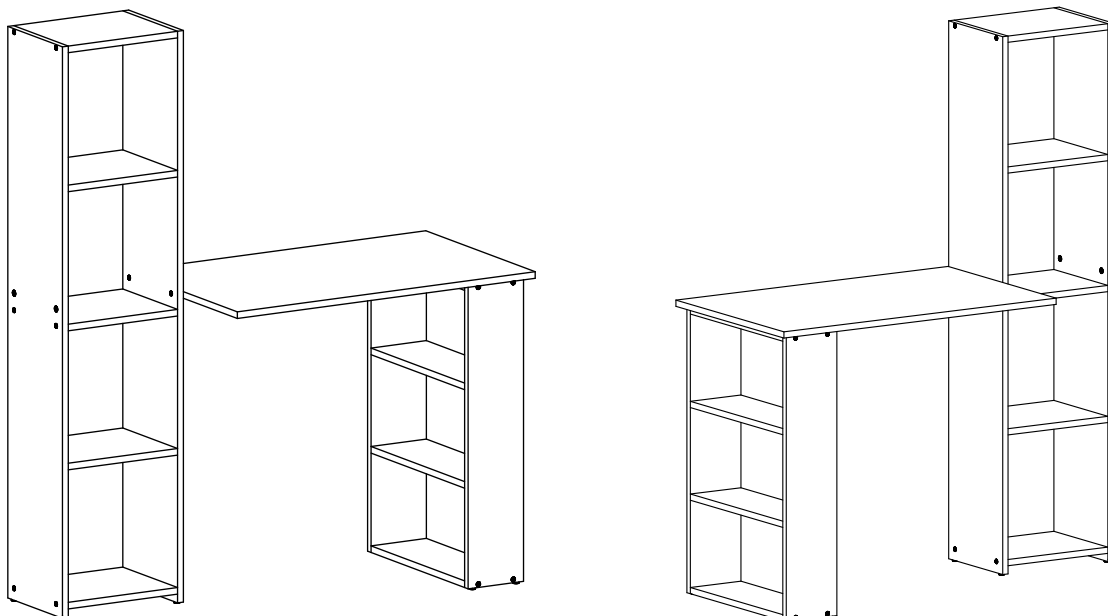

1

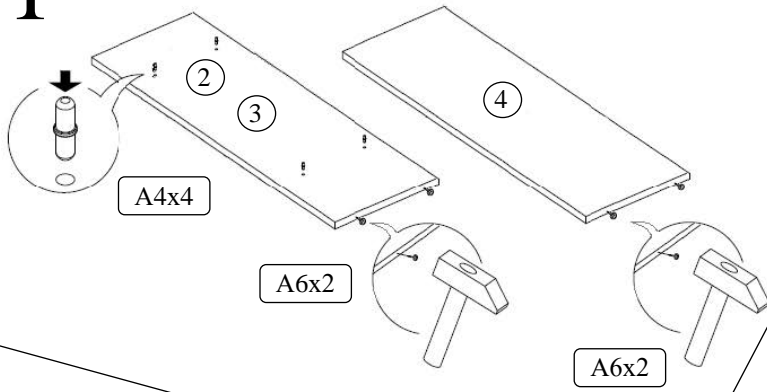

2

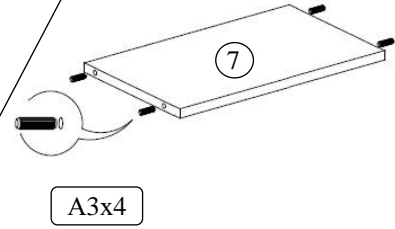

3

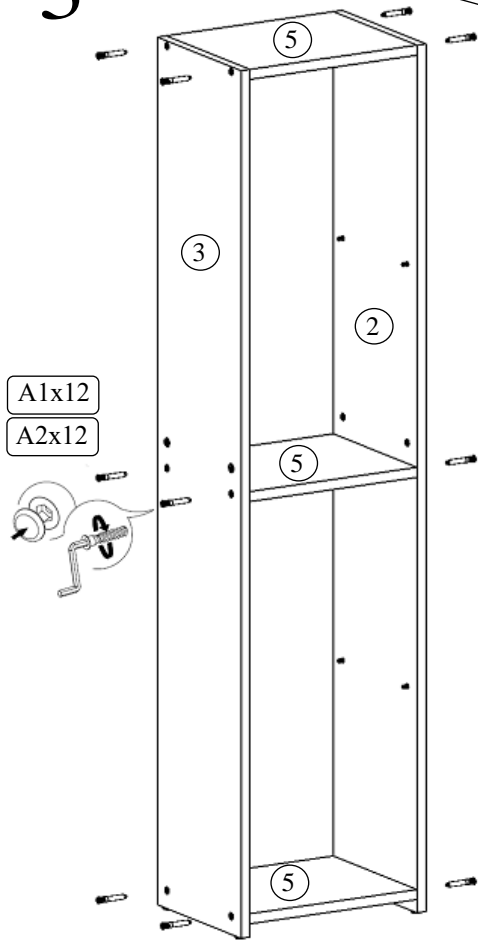

4

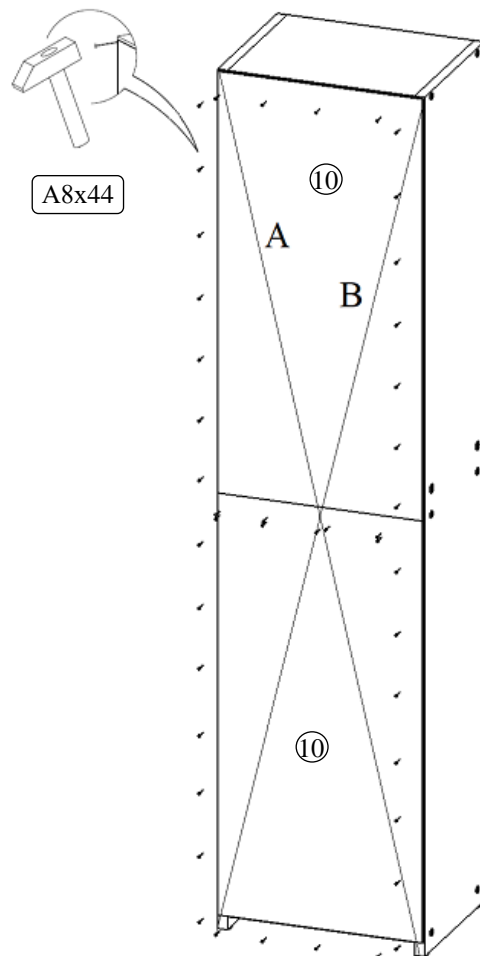

Диагонали А и В равны

5

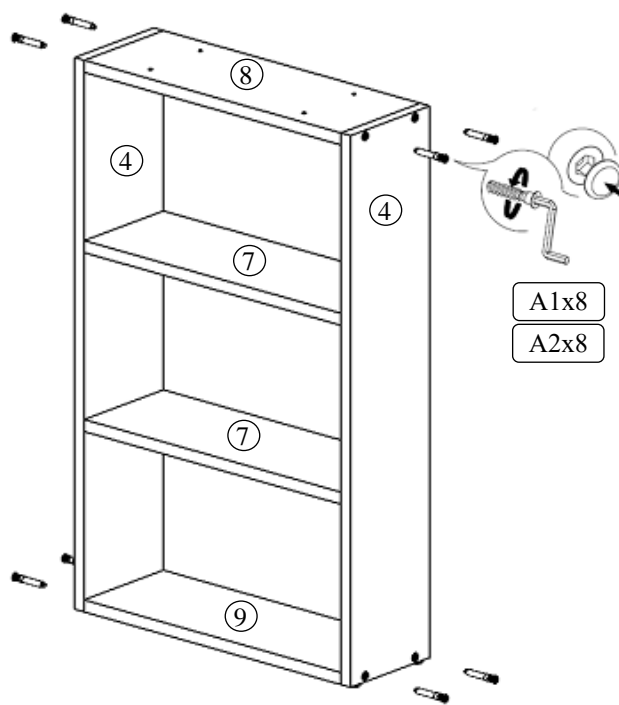

A1x8
A2x8

6

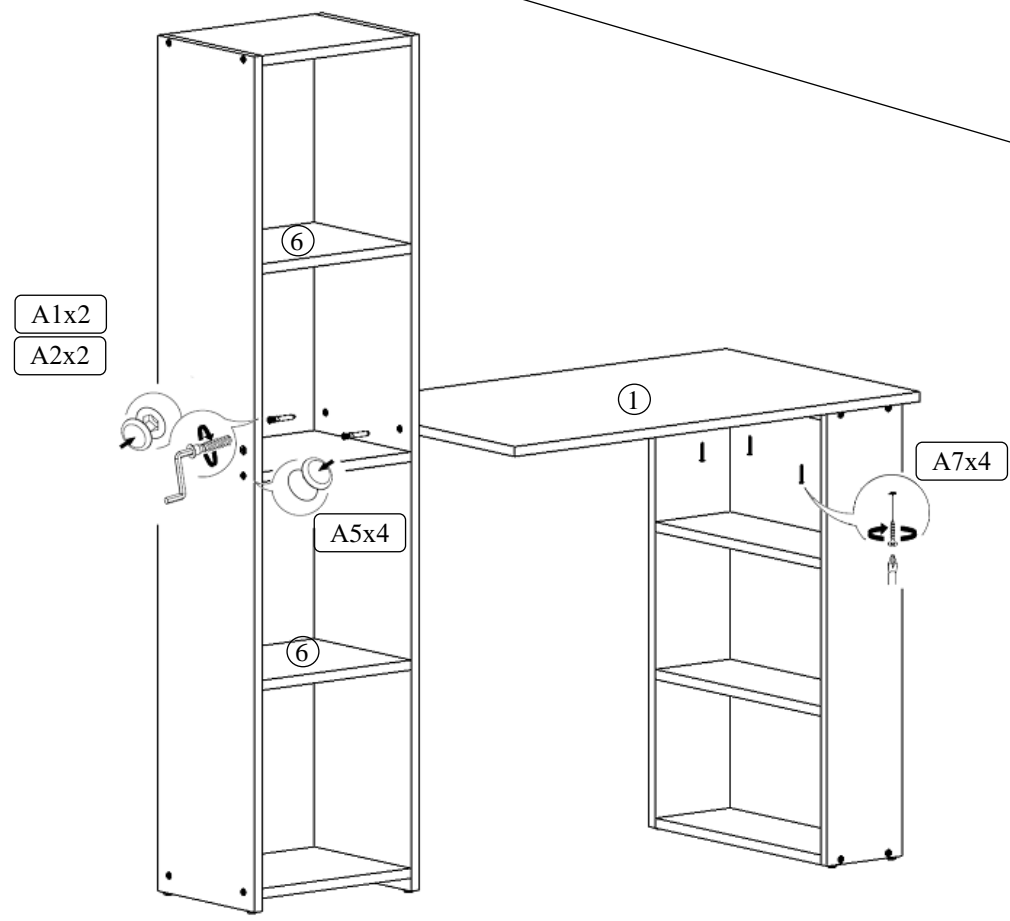

A1x2
A2x2

A5x4

A7x4

Сборка окончена!

Благодарим за то, что выбрали мебель нашего производства!



В отзывах оценивайте, пожалуйста, только сам товар и его качество!