

Уважаемые покупатели!

Для удобства транспортировки, мебель поставляется в разобранном виде и с расчетом на то, что сборку Вы будете производить сами. Стоимость сборки в стоимость изделия не включена.

При покупке необходимо убедиться в наличии всех деталей согласно прилагаемого паспорта и отсутствию дефектов на них. После сборки, претензии по количеству и качеству сборочных единиц не принимаются.

Предприятие – изготовитель не несет ответственности за дефекты, возникшие в процессе сборки и эксплуатации, вследствие не соблюдения настоящей инструкции или применения изделия не по назначению.

Примечание. В процессе производства возможны незначительные изменения, не ухудшающие качество мебели.

Рекомендации по сборке

Перед началом сборки и дальнейшей эксплуатации внимательно ознакомьтесь с настоящим руководством и следуйте его рекомендациям.

Изделие следует собирать вдвоем на ровной поверхности, соблюдая последовательность согласно представленной схеме.

Технические данные

Габаритные размеры (мм):

Высота: 2300 Вес: 123,5кг

Длина: 1770

Глубина: 600

Правила пользования и эксплуатации изделия

- Уважаемые господа. Срок эксплуатации мебели напрямую зависит от Вашего бережного отношения к ней.
- Избегайте прямого попадания воды на изделия во избежания разбухания поверхностей. В случае попадания воды, следует немедленно вытереть насухо мягкой тканью.
- Не ударяйте поверхности острыми, тяжелыми или твердыми предметами.
- Не допускается ставить на поверхность раскаленные предметы.
- При чистке, во избежание повреждения поверхностей, нельзя использовать щетки, жесткие ткани, зернистые порошки. Для ухода за мебелью используйте специальные средства, предназначенные для мебели.
- Не допускается попадание на поверхность веществ, таких как растворители, бензин, обезжиривающие средства и т. п.
- Температура нагрева элементов мебели не должна превышать +40°C.
- Периодически, в случае ослабления резьбовых соединений, необходимо их подтянуть.
- На изделия подвергнутые модификации не на предприятии – изготовителе, гарантия не распространяется.
- Помните! Несоблюдение каких-либо из вышеуказанных условий, повлекшее возникновение недостатков мебели, является основанием утраты права на гарантийное обслуживание.

Гарантийные обязательства

Изготовитель гарантирует соответствие изделия требованиям нормативных документов ГОСТ и соответствию мебели и материалов для ее изготовления Сертификату соответствия.

Срок службы изделия – 7 лет; срок гарантии – 12 месяцев

Комплектовщик- Баймакова

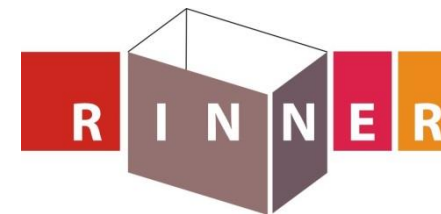

ПАСПОРТ **Шкаф-купе «Наоми» (каркас+ящики)»** **ТО-13067023-2015**

Наименование	Индекс позиции
Шкаф-купе «Наоми» (каркас+ящики)»	02-06-08 Цвет:



Произведено

Россия
ООО «RINNER»
Удмуртская республика
г. Ижевск ул. Пойма 91
e-mail: mebel@rinner.ru
www.rinner.ru
т/ф (3412) 998-222



Рис.1 Схема сборки

СПЕЦИФИКАЦИЯ ДЕТАЛЕЙ			
	НАИМЕНОВАНИЕ	РАЗМЕР	КОЛ-ВО
1	Крыша	1772x601x16	1
2	Бочина внутренняя левая	2208x480x16	1
3	Полка малая	478x478x16	5
4	Полка-ребро	613x398x16	4
5	Бочина левая	2284x600x16	1
6	Бочина правая	2284x600x16	1
7	Бочина внутренняя правая	2208x480x16	1
8	Дно	1738x599x16	1
9	Цоколь	1738x60x16	2
10	Полка	613x478x16	2
11	Задняя стенка	2236x316x3,2	4
12	Задняя стенка	1131x492x3,2	1
13	Задняя стенка	1103x492x3,2	1
	Комплект фасадов М3	2160x597x34	3ф
16	Боковина ящик левая	450x120x16	2
17	Боковина ящик правая	450x120x16	2
18	Задняя стенка ящика	421x120x16	2
19	Фасад ящика	472x140x16	2
20	Дно ящика	449x452x3,2	2

помощью саморезов 3,5x16 на детали №8 как указано на рисунке №3, **предварительно вставив стопора в направляющую.**

7. Установить штанги в штангодержатели.

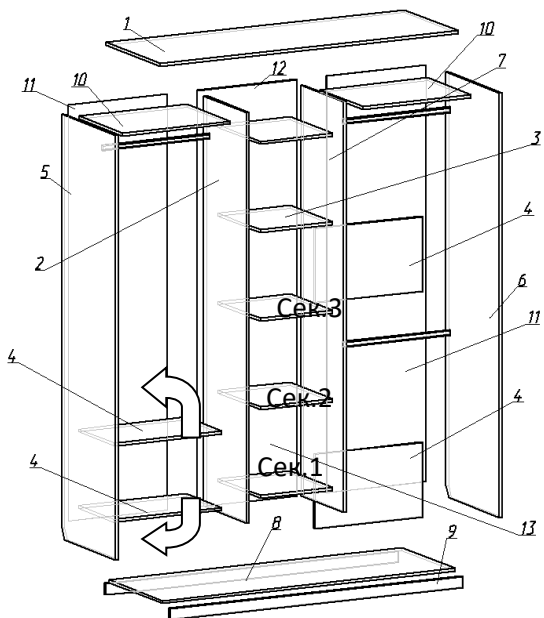
8. Установить и отрегулировать двери.

9. Приклеить Шлегель на двери, на каждую дверь с одной стороны (со стороны где дверь соприкасается с боковиной).

Внимание: При досверливании отверстий деталь необходимо плотно прижать к брусу.



Рис.2 Схема регулировки фасадов



Рис.3 Схема установки нижней направляющей

Порядок сборки:

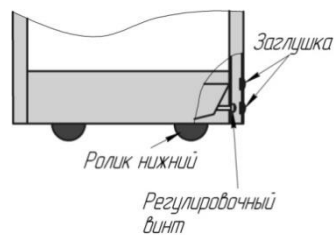
1. К деталям 5,6,9 прикрутить подпятники с помощью саморезов 3,5x16.

2. На деталь 1 прикрутить металлический профиль (верхняя направляющая) с помощью саморезов 3,5x16.

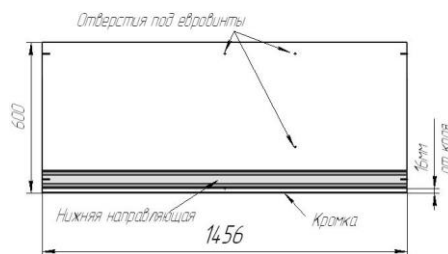
3. К деталям 2,5,6,7 прикрутить штангодержатели с помощью саморезов 3,5x16.

4. Детали 2,5,6,7 стянуть между собой деталями 1,3,4,8,9,10 с помощью евроинтов 7x50, предварительно досверлив насквозь необходимые отверстия. **ВНИМАНИЕ: При необходимости увеличения внутреннего пространства шкафа детали 4 могут трансформироваться в ребра жесткости (поворот деталей по стрелкам см.Рис.1), для этого имеются дополнительные отверстия.**

5. Прикрутить ДВП саморезами 3,5x16.

6. Нижнюю направляющую закрепить с

Необходимый инструмент для сборки:

- Рулетка
- Отвертка крестовая
- Отвертка плоская
- Шило

обозначение	НАИМЕНОВАНИЕ ФУРНИТУРЫ	КОЛ-ВО
А	Евроинт 7x50	70
Б	Ключ	1
В	Подпятник	8
Г	Заглушка самокл. для евроинта	48
Д	Саморез 3,5x16	155
Е	Заглушка эксцентриковая 15x13	4
Л	Штанга овальная L=608мм	3
П	Штангодержатель овал	6
К	Стыковочная планка 2205мм	2
Р	Шлегель	2шт.по 2,2м
С	Направляющая нижняя	1737мм
Т	Направляющая верхняя	1737мм
У	Стопор	3
Ф	Шайба мебельная	20
Х	Роликовые направляющие 450 мм	2 компл.
Ц	Стяжка эксцентриковая 15x13	4 компл.

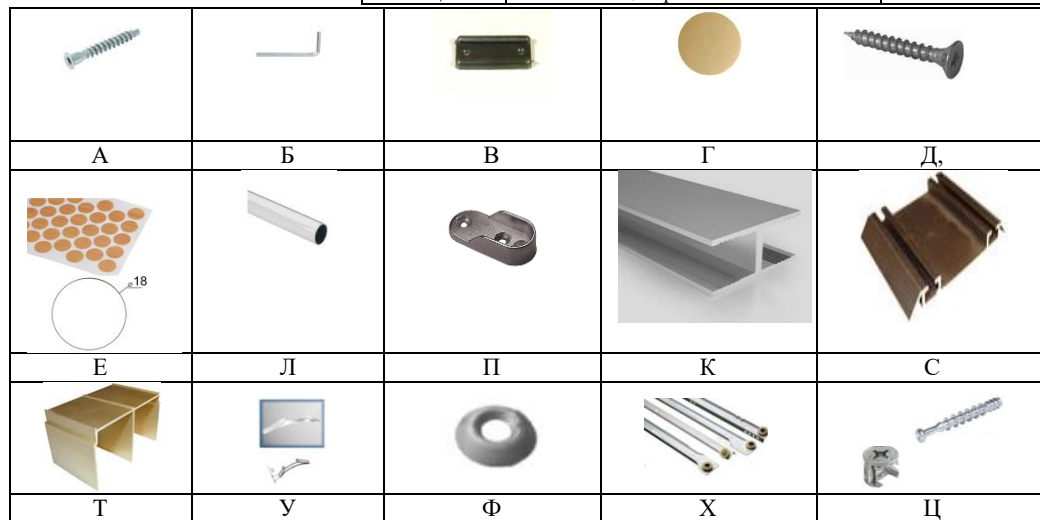

ВНИМАНИЕ: По желанию заказчик может приобрести сетчатые корзины, брючницу, галстучницу, сетчатую полку под обувь, и установить их даже после монтажа шкафа. Для установки данной продукции в конструкции шкафа предусмотрены дополнительные отверстия. Ящики из ЛДСП (2шт) входят в комплект шкафа! (См. рис 4)

Сборка ящиков:

1.К боковинам ящика №16 и 17 прикрутить направляющие (X) на саморезы (Д)

2.Между боковинами ящика установить заднюю стенку ящика №18 на Евроинты (А)

3.К боковинам ящика прикрутить фасад №19 на эксцентрики-(стяжка эксцентриковая) (Ц)

4. В паз на фасаде ящика вставить дно №20 и прикрутить его к ящику на саморезы (Д)

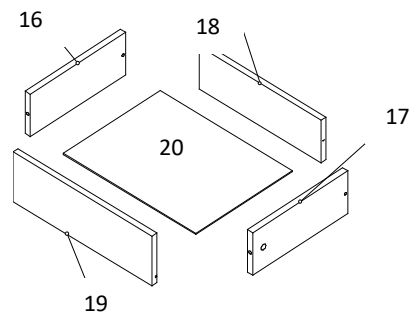

Рис.4 Схема сборки

Секции 2, 3 предназначены для установки ящиков
Секции 1,2,3 предназначены для установки корзин