



SPEEDY

tricycle / триколка











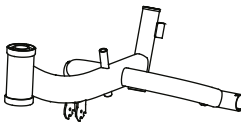

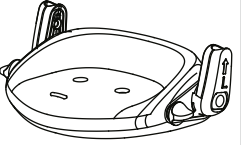

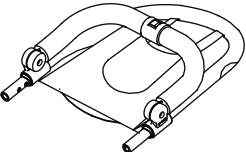
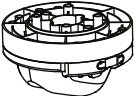

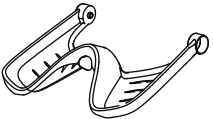

INSTRUCTION MANUAL
ИНСТРУКЦИЯ ЗА УПОТРЕБА

Content / Съдържание

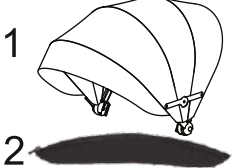
EN	Manual Instruction.....	8
BG	Инструкция за употреба.....	11
RO	Instrucțiuni de utilizare.....	14
PL	Instrukcja użytkownika.....	17
FR	Mode d'emploi	20
IT	Istruzione per l'uso.....	23
GR	ΟΔΗΓΙΕΣ ΧΡΗΣΗΣ ΚΑΡΕΚΛΑΣ.....	26
MK	Упатствата за употреба.....	29
RU	Инструкция по эксплуатации.....	32
SRB HR ME BIH	Uputstvo za upotrebu.....	35
TR	Kullanım talimatı.....	38
HU	Használati utasítás.....	42
AL	Insruksion për përdorim.....	45

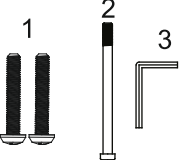
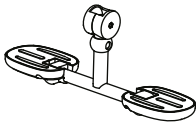
01

A		G		M	
B		H		N	
C		I		O	
D		J		P	
E		K		Q	
F		L		R	

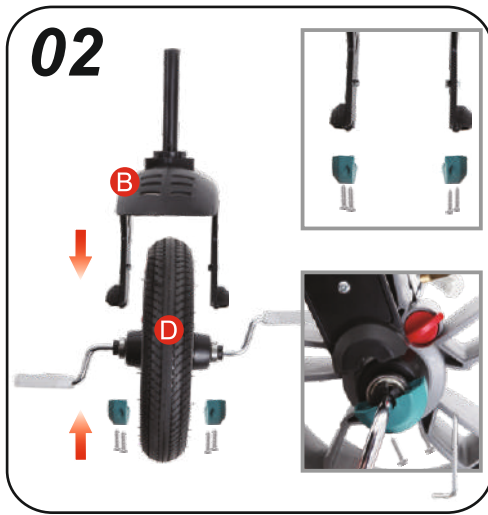

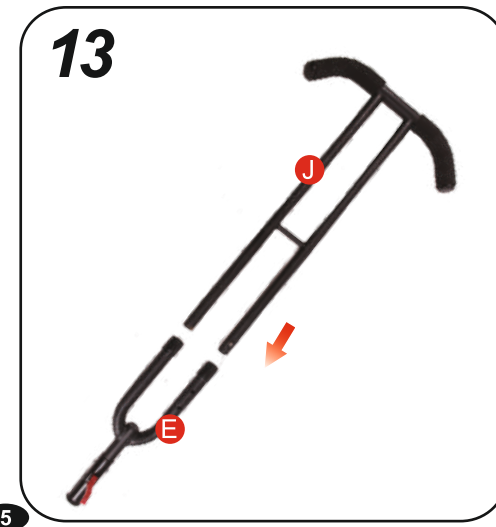
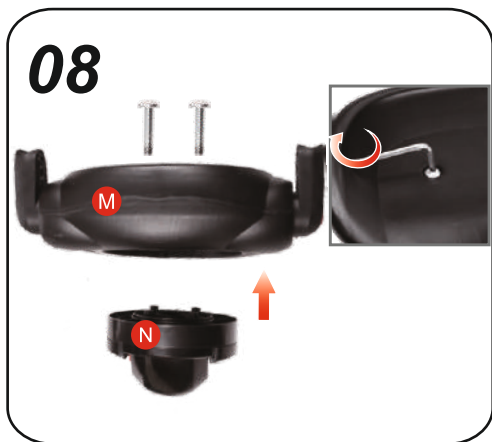

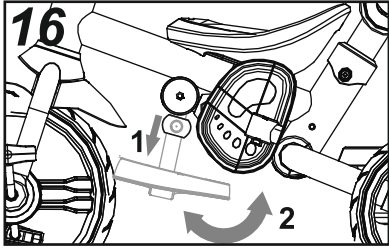

21



22



23



24



IMPORTANT! KEEP FOR FUTURE REFERENCE! READ CAREFULLY!

SAFETY REQUIREMENTS

1. **WARNING!** Do not leave the child unattended!
2. **WARNING!** Protective equipment should be worn! (helmet, gloves, knee-pads and elbow-pads).
3. **WARNING!** Protective equipment should be worn. Not to be used in traffic. 20 kg maximum.
4. **WARNING!** After departing the packages and plastic bags, please put them away, into order to avoid doing damage to the child when they are played by the child as toys.
5. **WARNING!** The child needs to have special skills to use the tricycle and avoid falls or traffic accidents.
6. **WARNING!** It adapt to the children aged 12 - 36 months.
7. **WARNING!** Assemble this product by adult only.
8. **WARNING!** Before the child ride the tricycle, the guardian should teach them the following: how to step on the paddle, how to control the moving direction, how to ride, how to get on and get off. If the child can't ride by himself, the guardian should hold the joystick with little force. And teach the child not to put his feet out, or this will lead to damage to the child.
9. **WARNING!** The tricycle should be ride on the even ground. Forbid be ride on the stairs, pond and slope and highway and street and other uneven places, or it will lead to damage to the child. When riding forbid being pushed.
10. **WARNING!** The maximum load is 20 kg and only one child. Forbid being overload, or this will lead to injury the child.
11. **WARNING!** Before using the tricycle, the guardian should read the using guideline carefully, and put it away for later reference. Operating not according to the using guideline will effect the child safety.
12. **WARNING!** Make sure the belt system is firmly fixed.
13. **WARNING!** Check all components are connected before use.
14. **WARNING!** Keep small parts out of children reach.

EN 71-1, 2, 3

CLEANING AND CARE

1. Please check that whether the fixed parts are fixed tightly, flexible or not. If there are damaged parts change them immediately. Regularly check for loose screws.
2. The article adopt tubes, plastic, ticker paper and cloth, avoid being used or kept in the moisture and very cold or high temperature for a long time.
3. Clean the article with wet cloth.
4. **WARNING!** If the product has been used on the beach, clean it so as to remove the sand or salt from the moving parts and wheels.

Category	Content	Category	Content
Recommended Age	12M-36M	Product Weight	12.8kg
Maximun Load	20kg	Product Size	1090 x 520 x 1020mm
Recommended Height	70~110cm	Product Materials	Iron , PP , ABS , TPR

PARTS

Picture 1

A. Frame

B. Front fork

C1. Rear wheels + C2. Rear axles

D. Front wheel

E. Lower parental control

F. F-1 Bolt M8x38; F-2 Bolt M8x110;

F-3 Key 6 mm

G. Steering wheel

H. Backrest

I. Basket;

J. Upper parental control

K. **K1** - Canopy ; **K2** - Sunshade

L. Foot rest

M. Seat

N. Latch of seat

O. Brake

P. Front footrest

Q. Bag

R. Head light with music

ASSEMBLY

ASSEMBLY OF TRICYCLE

1. Remove the bolts from the front wheel (D), insert the front fork (B) in the front wheel (D) and tighten the bolts. Picture 2
2. Insert the front wheel (D) in the frame (A). Picture 3
3. Unscrew the bolts at the bottom of the headlamp and insert 3 pcs. AA type batteries by following the correct polarity of inserting the batteries with a picture in the battery compartment or lid. Attach the console for headlamp on the steering wheel with the brackets. Picture 4
4. Insert the steering wheel (G) on the front fork (B) and tighten with bolt Picture 5
5. Insert the rear axle (C -2) in the rear wheel (C-1). Then place them in the hole in the rear fork while pressing the button. Picture 6 After inserting the rear wheel, release the fork button and make sure the wheel is in the correct position. Make sure the rear wheels can rotate smoothly.
6. Remove the screws and plastic elements of the foot rest (L). Install the foot rest under the frame, place the plastic components and tighten bolt. Picture 7
7. Assemble the seat retainer (N) to the seat (M) with the bolt (F-1). Picture 8
8. Place the seat on the frame (A) and secure with bolt (F-2). Picture 9
9. Push the backrest (H) in the seat (M) until you hear "click". Picture 10 a
10. Pass the safety belt through the opening of the seat (Picture 10b) and attach the clip of the belt under the seat (Picture 10 c)
11. Remove the plastic bolts of the two sides of the seat (M). Picture 11. Place the front footrest (P) and tighten the bolts on the sides.
12. Install the canopy of the both sides of the seat. Picture 12
13. Insert the top of parental control (J) at the bottom of parental control (E) until you hear "click". Picture 13 Insert the handle into the tube of parental control and lower the lever. Picture 14
14. Put the basket (I) in the rear part of the frame and tighten the plastic bolt. Picture 15
15. Place the bag (Q) in the middle of the handle of parental control (J) and secure the tubes with 4 straps. Picture 15

USE OF TRICYCLE

WARNING! To avoid serious injury, always use seat belt!

1. For the contraction and expansion of the foot rest, press the plastic ring down and move forward or backward. Picture 16
2. Turn the front wheel bolt counterclockwise to secure the pedal rotation. Picture 17
3. Turn the front wheel bolt clockwise to release the pedal from the wheel.
4. Activate and deactivate the brakes by pressing and releasing the pedals to the rear wheels. Picture 18
5. Adjust the canopy by pulling the buttons on both sides. Picture 20
6. Adjust the backrest by pressing the side buttons. Picture 21
7. **Rotate the seat:** to rotate the seat you must first tilt the steering wheel in front of it. Picture 24 Raise the fixing chop of the steering wheel tube and simultaneously tilt to the front until you hear a "click". Then pull the button under the seat (picture 22 .1) and rotate the seat to 180°. Picture 22.2 ; 23

INSTALLING AND CHANGING OF THE BATTERY

1. Turn the product face down.
2. Loosen the screw in the battery compartment door with a screwdriver and remove the battery compartment door.
3. Insert 3 „AA” (LR6) alkaline battery into the battery compartment. **Hint:** We recommend using an alkaline battery for longer battery life.
4. Replace the battery compartment door and tighten the screw.

Battery Safety Information: In exceptional ways, batteries may leak fluids that can cause a chemical burn injury or ruin your product. To avoid battery leakage:

- Do not mix old and new batteries or batteries of different types: alkaline, standard (carbon - zinc) or rechargeable (nickel - cadmium);
- Insert batteries as indicated inside the battery compartment;
- Remove the batteries during long periods of non-use.
- Always remove exhausted batteries from the product.
- Dispose of batteries safely.
- Do not dispose of this product in a fire. The batteries inside may explode or leak;
- Never short-circuit the battery terminals.
- Use only batteries of the same or equivalent type as recommended;
- Do not charge non-rechargeable batteries; Remove rechargeable batteries from the product before charging;
- If removable, rechargeable batteries are used, they are only to be charged under adult supervision.



Protect the environment by not disposing of this product with household waste (2002/96/EC).

Check the recommendations to local authorities about recycling (Only for Europe).

Optional air tires: Please inflate air tires to the maximum pressure of **0,8 BAR (0,8 ATM) (11,6 PSI) (80 kPa)**
WARNING! The volume of the tire is very small and it inflates very quickly! Do not exceed the maximum tire pressure described in the instruction! This can cause its destruction, which is not subject to warranty restoration! Observe the tire's maximum tire pressure as described in the instruction manual and not that indicated on the tire!

WARNING! To raise the front axle of the tricycle to overcome the obstacle, press the rear axle with the foot, and then pull the handle back against you. Caution: Do not push the handle straight down! First pull the handle toward you !!! Attention: The attemptings to overcome obstacles and applying excessive force to the handle causes a serious damage to the handle which is not subject to a warranty repair !!!!!

ВАЖНО! ЗАПАЗЕТЕ ЗА ПО-НАТАТЪШНИ СПРАВКИ. ПРОЧЕТЕТЕ ВНИМАТЕЛНО !

ИЗИСКВАНИЯ ЗА БЕЗОПАСНОСТ

1. **ВНИМАНИЕ!** Не оставяйте детето без надзор!
2. **ВНИМАНИЕ!** Необходима е защитна екипировка! (шлем, наколенки, ръкавици и подлакътници).
3. **ВНИМАНИЕ!** При употреба следва да се носят лични предпазни средства. Да не се използва по платното за движение на превозни средства. Максимум 20 кг.
4. **ВНИМАНИЕ!** След разопаковане на частите, приберете всички опаковки и найлонки.
5. **ВНИМАНИЕ!** Детето е необходимо да притежава специални умения, за да използва триколката и да избегне падане или пътно-транспортни произшествия, предизвикващи наранявания на детето и на трети лица.
6. **ВНИМАНИЕ!** Подходящо за деца на възраст 12 - 36 месеца.
7. **ВНИМАНИЕ!** Този продукт трябва да бъде сглобен само от възрастен.
8. **ВНИМАНИЕ!** Преди детето да започне да кара триколката, научете го как да стъпва върху стъпелката, как да управлява кормилото, как да върти педалите, как да се качва и слиза. Ако детето не може само да кара триколката, придържайте триколката чрез ръчката за управление. Научете детето да не си провесва краката отстрани.
9. **ВНИМАНИЕ!** Триколката трябва да се кара на равно. Забранено е да се кара по стълби, мостове, локви, пътища, магистрали и неравни повърхности. Докато детето кара е забранено да бъде бутано.
10. **ВНИМАНИЕ!** Максималният товар не бива да надвишава 20 кг и е само за едно дете. Не претоварвайте или детето може да се нарани.
11. **ВНИМАНИЕ!** Прочетете внимателно инструкцията и я запазете за бъдещи справки. Неспазване на указанията, може да навреди на Вашето дете.
12. **ВНИМАНИЕ!** Уверете се, че предпазният колан е поставен правилно.
13. **ВНИМАНИЕ!** Проверете дали всички компоненти са съединени преди употреба.
14. **ВНИМАНИЕ!** Съхранявайте малките части далеч от достъпа на деца.

БДС EN 71-1,2,3

ПОЧИСТВАНЕ И ГРИЖИ

1. Преди употреба прегледайте изправността на триколката. Ако има счупени или повредени части, незабавно ги сменете. Редовно проверявайте за разхлабени болтове.
2. Не оставяйте триколката на влажни, много горещи или много студени места.
3. Почиствайте триколката с влажна кърпа.
4. **ВНИМАНИЕ!** Ако триколката е била използвана на плажа, я почистете така, че да отстраните попадналите пясък и сол по подвижните части и колелата.

Категория	Съдържание	Категория	Съдържание
Препоръчителна възраст	12М-36М	Тегло на продукта	12.8 кг
Максимално натоварване	20 кг.	Размер на продукта	1090 x 520 x 1020mm
Препоръчителна височина	70~110cm	Продуктови материали	Желязо , PP , ABS , TPR

ЧАСТИ

Снимка 1

A. Рама

B. Предна вилка

C-1. Задни колела + C-2 Задни оси

D. Предно колело

E. Долна част на родителски контрол

F. F-1 Болт M8x38; F-2 Болт M8x110;

F-3 Ключ 6мм

G. Кормило

H. Облегалка

I. Кош;

J. Горна част на родителски контрол

K-1. Сенник ; K-2. Козирка

L. Стъпенка

M. Седалка

N. Фиксатор на седалката

O. Спирачни елементи

P. Предна поставка за крака

Q. Чанта

R. Фар с музика

СГЛОБЯВАНЕ

СГЛОБЯВАНЕ НА ТРИКОЛКАТА

ВНИМАНИЕ: За да избегнете сериозни наранявания, винаги използвайте предпазния колан!

1. Извадете болтовете от предното колело (D), вкарайте предната вилка (B) в предното колело (D) и затегнете болтовете. Снимка 2
2. Вкарайте предното колело (D) в рамата (A). Снимка 3
3. Развийте болтовете на дъното на фара и поставете 3 бр. батерии тип AA като следвате правилната полярност за поставяне на батериите оказана с картинка в отделението за батерии или на капака . Прикрепете стойката на фара за кормилото чрез скобите. Снимка 4
4. Вкарайте кормилото (G) в предната вилка (B) и стегнете с болт . Снимка 5
5. Вкарайте задната ос (C-2) в задното колело (C-1). След това ги поставете в отвора на задната вилка докато натискате бутона . Снимка 6 След вкарване на задното колело, пуснете бутона на вилката и се уверете , че колелото е на правилната позиция. Уверте се , че задните колела могат да се въртят гладко.
6. Извадете болта и пластмасовите елементи от стъпенката(L). Монтирайте стъпенката под рамата, поставете пластмасовите елементи и стегнете болта. Снимка 7
7. Сглобете фиксатора на седалката (N) към седалката (M) с болт (F-1). Снимка 8
8. Поставете седалката на рамата (A) и закрепете с болт (F-2) . Снимка 9
9. Вкарайте облегалката (H) в седалката (M) докато се чуе „клик“. Снимка 10 а
10. Прекарайте предпазния колан през отвора на седалката (Снимка 10b) и прикрепете щипката на колана под седалката (Снимка 10 с).
11. Извадете пластмасовите болтовете от двете страни на седалката (M). Снимка 11 Поставете предната поставка за крака (P) и затегнете болтовете от страни.
12. Монтирайте сенника (K) в отворите на облегалката. Снимка 12
13. Вкарайте горната част на родителски контрол (J) в долната част на родителския контрол (E) докато се чуе „клик“. Снимка 13 Поставете дръжката в тръбата за родителски контрол и спуснете лостчето Снимка 14
14. Поставете кошa (I) в задната част на рамата и стегнете пластмасовия болт . Снимка 15
15. Поставете чантата (Q) по средата на дръжката за родителския контрол (J) и закрепете за тръбите с 4 кашки. Снимка 15

ИЗПОЛЗВАНЕ НА ТРИКОЛКАТА

1. За свиване и разгъване на стъпенката , натиснете пластмасовия пръстен надолу и придвижете напред или назад. Снимка 16
2. Завъртете бутона на предното колело обратно на часовниковата стрелка за да фиксирате педалите за въртене на колелото. Снимка 17
3. Завъртете бутона на предното колело по часовниковата стрелка за да освободите педалите от колелото.
4. Активиране и деактивиране на спирачките чрез натискане и отпускане на педалите до задните колела. Снимка 18 Не стъпвайте на спирачката по време на движение , т.к. това може да доведе до увреждане.
5. Регулиране на сенника чрез издърпване бутоните от двете страни. Снимка 20
6. Регулирайте облегалката чрез натискане на бутоните от страни . Снимка 21
7. **Завъртане на седалката:** за да завъртите седалката , първо трябва да наклоните кормилото на пред. Снимка 24 Вдигнете фиксиращия чоп на тръбата на кормилото и едновременно наклонете на пред докато се чуе „клик“. След това издърпайте бутона под седалката (снимка 22.1) и завъртете седалката на 180° . Снимка 22.2 ; 23

ИНСТАЛИРАНЕ И СМЯНА НА БАТЕРИИТЕ

1. Обърнете играчката с лицето надолу.
 2. Разхлабете винта на капачето на отделението за батерии с отвертка и махнете капачето.
 3. Поставете 3 алкални батерии „AA” (LR6) в гнездото.
- Съвет:** Ние препоръчваме да се използва алкална батерия за по-дълъг живот.
4. Поставете обратно капачето за батерията и затегнете винта.

Информация за безопасността на батерията:

В отделни случаи от батериите може да потекат течности, които да причинят химично изгаряне или да разрушат продукта. За да избегнете теч от батериите: -Не смесвайте нови и стари батерии или такива от различни типове: алкални, стандартни (въглерод - цинк) или зареждащи се (никел - кадмий). - Поставете батериите на мястото им, както е посочено. -Изваждайте батериите в случаи на неизползване на продукта за дълго време. -Винаги изваждайте от продукта изтощените батерии. Изхвърляйте ги безопасно. Не хвърляйте продукта в огън. -Батериите може да избухнат или потекат. - Не предизвиквайте късо съединение в батериите. -Използвайте само еднакви батерии или такива от един тип.



Пазете околната среда, като не изхвърляте този продукт с домашни отпадъци (2002/96/EC). Проверете препоръките на местните власти относно рециклирането (само в Европа).

Опция въздушни гуми : Моля напомпвайте въздушните гуми до максимално налягане от 0,8 BAR (0,8 ATM) (11,6 PSI) (80 kPa) **ВНИМАНИЕ ! Обемът на гумата е много малък и тя се напомпва много бързо !**

**Не превишавайте максималното налягане на гумата описано в инструкцията !
Това може да доведе до нейното разрушаване, което не подлежи на гаранционно възстановяване !**

Спазвайте максималното налягане на гумата , което е описано в инструкцията, а не това което е обозначено на гумата !

**За да вдигнете предната ос на триколката за да преодолеете препятствие натиснете с крак задната ос , след което издърпайте хоризонтално дръжката назад към вас. Внимание : Не натискайте дръжката директно надолу !!! Първо издърпайте дръжката към вас !!!
Внимание : Опитите за преодоляване на препятствия и прилагането на прекомерна сила върху дръжката , води до увреждане на дръжката което не е обект на гаранционно възстановяване
!!!!!!**

IMPORTANT! CITITI CU ATENTIE SI PASTRATI ACEST DOCUMENT PENTRU CONSULTARE ULTERIOARA!

SPEEDY

TRICICLU / Instrucțiuni de utilizare

CERINTE DE SIGURANȚĂ

1. **AVERTISMENT!** Nu lasati copilul fara supraveghere!
2. **AVERTISMENT!** Este necesara purtarea echipamentului de protectie! (casca, genunchiere, manusi si cotiere).
3. **AVERTISMENT!** La utilizare urmeaza sa fie purtate echipamente personale de protectie. A nu se utiliza pe partea carosabila pentru autovehicule. Greutate maxima 20 kg.
4. **AVERTISMENT!** Dupa despachetarea componentelor, adunati tot ambalajul si pungile de plastic.
5. **AVERTISMENT!** Corespunzator pentru copii in varsta de 12 - 36 luni.
6. **AVERTISMENT!** Acest produs trebuie asamblat numai de catre un adult.
7. **AVERTISMENT!** Copilul este necesar sa detina abilitati speciale, pentru a utiliza tricicleta si pentru a evita caderea sau accidentarea, care ar putea provoca leziuni si vatamari ale copilului si ale tertelor parti.
8. **AVERTISMENT!** Inainte ca copilul sa inceapa sa conduca tricicleta, acesta trebuie invatat cum sa stea pe suportul pentru picioare, cum sa dirijeze ghidonul, cum sa pedaleze, cum sa urce si sa coboare. In cazul in care copilul nu poate conduce singur tricicleta, sustineti tricicleta prin cadrul manerului de conducere. Invatati copilul sa nu-si suspende picioarele lateral.
9. **AVERTISMENT!** Tricicleta trebuie condusa pe suprafete plate. Este strict interzisa actionarea pe scari, poduri, balti, drumuri rutiere, autostrazi si suprafete denivelate. Timp in care copilul conduce este interzis acesta sa fie impins.
10. **AVERTISMENT!** Greutatea maxima nu trebuie sa depaseasca 20 kg. si este destinata numai pentru un copil. Nu supraincarcati deoarece aceasta poate duce la accidentarea copilului.
11. **AVERTISMENT!** Cititi cu atentie instructiunile si pastrati pentru consultari ulterioare. Nerespectarea instructiunilor poate duce la accidentarea copilului dvs.
12. **AVERTISMENT!** Asigurati-va ca centura de siguranta este pozitionata corect.
13. **AVERTISMENT!** Verificati daca toate componentele sunt asamblate inainte de utilizare.
14. **AVERTISMENT!** Pastrati componetele mici departe de accesul copiilor.

EN 71-1,2,3

GRIJA SI INTRETINERE

1. Inainte de utilizare verificati starea de functionare a tricicletei. In cazul in care exista componente uzate sau deteriorate, acestea trebuie schimbate imediat. Verificati in mod regulat pentru suruburi slabite.
2. Nu lasati tricicleta in locuri umede, foarte calde sau foarte reci.
3. Curatati tricicleta cu carpa umeda.
4. **AVERTISMENT!** In cazul in care tricicleta a fost utilizata pe plaja, curatati in asa fel incat sa inlaturati nisipul si sarea depusa pe componentele mobile si rotile tricicletei.

Categorie	Conținut	Categorie	Conținut
Vârsta recomandată	12M-36M	Greutatea produsului	12.8kg
Capacitate maximă	20kg	Mărimea produsului	1090 x 520 x 1020mm
Înă recomandată	70~110cm	Materiale de produs	Fier , PP , ABS , TPR

ASAMBLAREA

COMPONENTE

Figura 1

A. Cadrul

B. Furca fata

C-1. Roti spate; C-2. Axe spate

D. Roata fata

E. Control parental inferior

F. F-1 Surub M8x38; F-2 Surub M8x110;

F-3 Cheie 6mm

G. Ghidon

H. Spatar

I. Cosulet;

J. Control parental superior

K-1. Copertina ; K-2. Parasolar

L. Suport pentru picioare

M. Sezut

N Element de fixare sezut

O. Frane

P. Suport fata pentru picioare

Q. Geanta.

R. Far cu muzica

ASAMBLAREA TRICICLETEI

AVERTISMENT: Pentru a evita accidentele grave, folositi intotdeauna centura de siguranta!

1. Scoateti suruburile aflate pe roata din fata (D), introduceti furca din fata (B) in roata din fata (D) si strangeti suruburile. Figura 2
2. Introduceti roata din fata (D) in cadrul (A). Figura 3
3. Desfaceti suruburile din partea inferioara a farului si amplasati 3 buc. baterii de tip AA respectand polaritatea corecta de introduce a bateriilor, prezentata prin imagine in compartimentul pentru baterii sau pe capac. Atasati suportul farului de ghidon prin cadrul clemelor. Figura 4
4. Introduceti ghidonul (G) in furca din fata (B) si strangeti surubul. Figura 5
5. Introduceti axa din spate (C-2) in roata din spate (C-1). Dupa aceea introduceti in orificiul aflat la furca din spate, timp in care apasati butonul. Figura 6. Dupa introducerea rotii din spate, eliberati butonul aflat pe furca si asigurati-va ca roata se afla in pozitia corecta. Asigurati-va ca rotile din spate se pot invarti usor.
6. Scoateti surubul si elementele de plastic din suportul pentru picioare (L). Montati suportul pentru picioare sub rama, atasati elementele de plastic si strangeti surubul. Figura 7
7. Asamblati dispozitivul de fixare al sezutului (N) de sezutul (M) cu surubul (F-1). Figura 8
8. Pozitionati sezutul de cadrul (A) si strangeti cu surubul (F-2). Figura 9
9. Introduceti spatarul (H) in sezutul (M) pana cand se va auzi "click". Figura 10a
10. Treceți centura de siguranță prin deschiderea scaunului (Imaginea 10b) și fixați clema centurii de sub scaun (Imaginea 10c)
11. Scoateti suruburile de plastic aflate de ambele parti ale sezutului (M). Figura 11 Pozitionati suportul fata pentru picioare (P) si strangeti suruburile aflate lateral.
12. Montati copertina in orificiile aflate pe spatar. Figura 12
13. Introduceti partea superioara a controlului parental (J) in partea inferioara a controlului parental (E) pana cand se va auzi "click". Figura 13 Amplasati manerul in teava pentru control parental si apasati maneta. Figura 14
14. Pozitionati cosul (I) in partea din spate a cadrului si strangeti cu surubul de plastic. Figura 15
15. Amplasati geanta (Q) in mijlocul manerului pentru control parental (J) si fixati de teava cu cele 4 curele. Figura 15

UTILIZAREA TRICICLETEI

1. Pentru plierea sau scoaterea suportului pentru picioare, apasati inelul de plastic in jos si deplasati inainte sau inapoi. Figura 16
2. Invertiti butonul aflat la roata din fata invers acelor de ceasornic pentru a fixa pedalele pentru actionarea rotilor. Figura 17
3. Invertiti butonul aflat la roata din fata in directia acelor de ceasornic pentru a elibera pedalele de roata.
4. Activarea si dezactivarea franelor prin apasarea si eliberarea pedalelor aflate langa rotile din spate. Figura 18
5. Reglarea copertinei prin tragerea butoanelor de ambele parti. Figura 20
6. Reglari spatarul prin apasarea butoanelor laterale. Figura 21
7. **Rotirea sezutului:** pentru a roti sezutul, in primul rand trebuie sa inclinati ghidonul inainte. Figura 24 Ridicati elementul de fixare aflat pe teava ghidonului si in mod simultan inclinati inainte pana cand se va auzi "click". Dupa aceea trageți butonul situat sub sezut (figura 22.1) si invertiti sezutul la 180°. Figura 22.2;23

INSTALAREA BATERIEI

1. Intoarceți produsul cu fata în jos.

2. Slăbiți șurubul din usa compartimentului bateriei cu o șurubelniță și îndepărtați usa compartimentului bateriei.

3. Introduceți 3 baterii alcalină " AA" (LR6) în compartimentul pentru baterie.

Indiciu: Recomandăm utilizarea unei baterii alcaline pentru o viață mai lungă a bateriei.

4. Înlocuiți usa compartimentului bateriei și strângeți șurubul.

Informații despre siguranța baterii:

În moduri excepționale, bateriile pot duce la scurgerea de fluide care pot provoca vătămare prin arsuri chimice sau pot distruge produsul. Pentru a evita scurgerea bateriilor: -Nu amestecați baterii vechi cu baterii noi sau baterii de tipuri diferite : alcaline, standard (carbon - zinc) sau reîncărcabile (nichel-cadmium). -Introduceți bateriile după cum este indicat în interiorul compartimentului pentru baterii. - Îndepărtați bateriile pe perioade lungi de neutilizare. Îndepărtați întotdeauna bateriile epuizate din produs. Aruncați bateriile în siguranță. Nu aruncați acest produs în foc. Bateriile din interior pot exploda sau curge. - Nu scurtcircuitați niciodată terminalele bateriilor. -Utilizați numai baterii de același tip sau tip echivalent după cum este recomandat. -Nu încărcați bateriile nereîncărcabile. -îndepărtați bateriile reîncărcabile din produs înainte de încărcare. -Dacă se pot îndepărta, bateriile reîncărcabile sunt utilizate, acestea se vor încărca doar sub supravegherea unui adult.



Păstrați mediul înconjurător nearuncând la întâmplare acest deșeu menajer al produsului (2002/96/EC)
Verificați la autoritatea locală pentru sfaturi de reciclare și facilități (doar pentru Europa).

Optional anvelope pneumatice : Va rugam sa umflati anvelopele pneumatice pana la presiune maxima de 0,8 BAR (0,8 ATM) (11,6 PSI) (80 kPa)

AVERTISMENT! Volumul anvelopei este foarte mic si aceasta se umfla foarte repede! Nu depasiti presiunea maxima a anvelopei descrisa in instructiune! Acest lucru poate duce la distrugerea acesteia, care nu face obiectul recuperarii de garantie! Respectati presiunea maxima a anvelopei, asa cum este descrisa in manualul de instructiuni si nu cea indicata pe anvelopa!

AVERTISMENT! Pentru a ridica axa din fata a triciclu, pentru a trece peste vreun obstacol, apasati cu piciorul axa din spate, in nici un caz frana, dupa care trageti manerul in mod orizontal inapoi spre dumneavoastra. Avertisment: Nu apasati manerul direct in jos !!! In primul rand trageti manerul catre dumneavoastra !!! Avertisment: Incarcarile de a trece peste obstacole si aplicarea fortei excesive asupra manerului, poate duce la deteriorarea manerului, care nu face obiectul recuperarii de garantie !!!!!

DIDIS INTERNATIONAL STR. FOISORULUI NR.122-124 PARTER
SECTOR 3 BUCURESTI ROMANIA 00 40 21 211 65 60 – Telefon 00 40 21 210 65 62 – Fax
office@didis.ro – e-Mail

WAŻNE! PROSIMY PRZECZYTAĆ UWAGNIE I ZACHOWAĆ INSTRUKCJE, ABY MÓC Z NIEJ KORZYSTAĆ W PRZYSZŁOŚCI!

SPEEDY Rower trzykołowy

WYMOGI BEZPIECZEŃSTWA

1. **OSTRZEŻENIE!** Nie pozostawiać dziecka bez kontroli!
2. **OSTRZEŻENIE!** Konieczne jest zabezpieczający strój! (kask, ochraniacze na kolana, rękawiczki i ochraniacze na łokcie).
3. **OSTRZEŻENIE!** W trakcie stosowania należy korzystać z osobistych środków zabezpieczających. Nie jeździć po pasie przeznaczonym dla pojazdów. Obciążenie maksimum 20 kg.
4. **OSTRZEŻENIE!** Po rozpakowaniu części należy schować lub wyrzucić wszystkie opakowania.
5. **OSTRZEŻENIE!** Dla dzieci między 12 - 36 miesiącem życia.
6. **OSTRZEŻENIE!** Produkt powinien być składany tylko przez osobę dorosłą.
7. **OSTRZEŻENIE!** Dziecko powinno posiadać specjalne umiejętności, żeby używać rowerek trzykołowy i uniknąć upadek lub wypadków, które mogą doprowadzić do urazów dziecka lub innych osób.
8. **OSTRZEŻENIE!** Zanim dziecko zacznie jeździć na rowerku trzykołowym należy go nauczyć, aby kładło prawidłowo nóżki na pedały napędowe, jak kierować kierownicą, jak wsiadać na rowerek i jak z niego schodzić. Jeśli dziecko nie potrafi same prowadzić rowerek trzykołowy, należy go podtrzymywać za uchwyt sterowania. Należy nauczyć dziecko, aby nie opuszczało nóżki po bokach tak aby zwisały.
9. **OSTRZEŻENIE!** Rowerkiem trzykołowym należy jeździć po równej powierzchni. Nie wolno jeździć po schodach, mostach, kałużach, drogach samochodowych, autostradach i powierzchniach nierównych. W trakcie jazdy nie wolno popychać dziecka.
10. **OSTRZEŻENIE!** Maksymalna waga dziecka powinna być 20 kg, rowerek jest przeznaczony na jedno dziecko. Nie obciążać, gdyż może to doprowadzić do urazów.
11. **OSTRZEŻENIE!** Należy przeczytać uważnie instrukcję i zachować ją w przyszłości. Nieprzestrzeganie wskazówek może doprowadzić do urazów dziecka.
12. **OSTRZEŻENIE!** Należy upewnić się, że pasek zabezpieczający został założony prawidłowo.
13. **OSTRZEŻENIE!** Należy sprawdzić czy wszystkie składniki są złożone przed użyciem.
14. **OSTRZEŻENIE!** Przechowywać małe części z dala od dostępu dzieci.

EN 71-1,2,3

CZYSZCZENIE I UTRZYMANIE

1. Przed użyciem należy sprawdzić sprawność rowerka trzykołowego. Jeśli są złamane lub uszkodzone części należy je natychmiast wymienić. Sprawdzać regularnie czy wszystkie śruby są dobrze dokręcone.
2. Nie pozostawiać rowerka trzykołowego w wilgotnych, bardzo gorących lub bardzo zimnych miejscach.
3. Oczyszczać rowerek trzykołowy wilgotną ścierką.
4. **OSTRZEŻENIE!** Jeśli rowerek trzykołowy został używany na plaży, należy go oczyścić tak, aby usunąć piasek i sól z ruchomych części kół.

Kategoria	Zawartość	Kategoria	Zawartość
Zalecany wiek	12M-36M	Waga produktu	12.8kg
Maksymalne obciążenie	20kg	Rozmiar produktu	1090 x 520 x 1020mm
Zalecana wysokość	70~110cm	Materiały produktowe	żelazo , PP , ABS , TPR

SKŁADANIE

CZĘŚCI

Zdjęcie 1

A. Rama

B. Przednie rozwidlenie

C-1. Tylne koła + C-2 Tylne osie

D. Przednie koło

E. Dolna część kontroli rodzicielskiej

F. F-1 Śruba M8x38; F-2 Śruba M8x110;

F-3 Klucz 6mm

G. Kierownica

H. Oparcie

I. Koszyk;

J. Górna część kontroli rodzicielskiej

K-1. Osłona przeciwsłoneczna; K-2 Parasol

L. Pedał

M. Siedzenie

N. Regulator siedzenia

O. Elementy hamulcowe

P. Przednie oparcie na nogi

Q. Torba

R. Projektor z muzyką

SKŁADANIE ROWERKA TRZYKOŁOWEGO

OSTRZEŻENIE! Aby uniknąć poważnych urazów należy zawsze korzystać z paska zabezpieczającego!

- Wyjąć śruby z przedniego koła (D), wsunąć przednie rozwidlenie (B) do przedniego koła (D) i zaciągnąć śruby. Zdjęcie 2
- Wprowadzić przednie koło (D) do ramy (A). Zdjęcie 3
- Rozkręcić śruby na dnie projektora i postawić 3 szt. Baterii typu AA kierując się prawidłową polaryzacją przy postawieniu baterii, pokazaną na rysunku w otworze na baterie lub na jego pokrywce. Przymocować łątki projektora na przewodnicy za pomocą klamr. Zdjęcie 4
- Wsunąć kierownicę (G) do przedniego rozwidlenia (B) i zaciągnąć śrubą. Zdjęcie 5
- Wsunąć tylną oś (C-2) do tylnego koła (C-1). Po tym postawić je do otworu tylnego rozwidlenia dopóki przycisk jest przycisnięty. Zdjęcie 6 Po wsunięciu tylnego koła uwolnić przycisk na rozwidleniu i upewnić się, że koło jest w prawidłowej pozycji. Upewnić się, że tylne koła mogą kręcić się gładko.
- Wyjąć śruby i plastikowe elementy z pedała (L). Zamontować pedał pod ramą, postawić elementy plastikowe i zaciągnąć śrubę. Zdjęcie 7
- Przymocować regulator siedzenia (N) do siedzenia (M) za pomocą śruby (F-1). Zdjęcie 8
- Postawić siedzenie na ramę (A) i zaciągnąć śrubą (F-2). Zdjęcie 9
- Wsunąć oparcie (H) do siedzenia (M) dopóki nie będzie słychać zatrask. Zdjęcie 10a
- Przełoż pas bezpieczeństwa przez otwór gniazda (zdjęcie 10b) i zamocuj zaczep paska pod siedzeniem (zdjęcie 10 c)
- Wyjąć plastikowe śruby z dwóch stron siedzenia (M). Zdjęcie 11 Postawić przednie oparcie na nogi (P) i zaciągnąć śruby z dwóch stron.
- Zamontować osłonę przeciwsłoneczną (K) do otworów oparcia. Zdjęcie 12
- Wsunąć górną część kontroli rodzicielskiej (J) do dolnej części kontroli rodzicielskiej (E) dopóki nie będzie słychać zatrask. Zdjęcie 13 Postawić uchwyt do rury kontroli rodzicielskiej i opuścić dzwignię. Zdjęcie 14
- Wstawić koszyk (I) do tylnej części ramy i zaciągnąć śrubę plastikową. Zdjęcie 15
- Postawić torbę (Q) pośrodku uchwytu do kontroli rodzicielskiej (J) i przymocować rury za pomocą 4 pasków. Zdjęcie 15

KORZYSTANIE Z ROWERKA TRZYKOŁOWEGO

- Dla składania i rozkładania pedału należy wcisnąć pierścień plastikowy na dół i przesunąć do przodu lub do tyłu. Zdjęcie 16
- Przekręcić przycisk przedniego koła w stronę przeciwną do kierunku strzałki zegarka, żeby uregulować pedały do kręcenia się koła. Zdjęcie 17
- Przekręcić przycisk przedniego koła w stronę kierunku strzałki zegarka, aby uwolnić pedały rowerka.
- Aktywacja i dezaktywacja hamulców poprzez wciśnięcie i uwolnienie pedałów tylnych kół. Zdjęcie 18
- Regulacja osłony przeciwsłonecznej poprzez wyciągnięcie przycisków z dwóch stron. Zdjęcie 20
- Uregulować oparcie poprzez wciśnięcie przycisków z boku. Zdjęcie 21
- Przekręcenie siedzenia:** żeby przekręcić siedzenie należy najpierw przechylić kierownicę do przodu. Zdjęcie 24 Podnieść czopek fiksacji kierownicy i jednocześnie pochylić do przodu dopóki nie będzie słychać zatrask. Po tym wyciągnąć przycisk pod siedzeniem (zdjęcie 22.1) i przekręcić siedzenie na 180°. Zdjęcie 22.2;23

NSTALACJA BATERII

1. Odwróć produkt do góry.
 2. Odkręć śrubokrętem wkręt klapki komory baterii. Wyjmij klapkę.
 3. Włóż 3 baterię alkaliczną "AA" (LR6) do gniazdka.
- Rada:** Zalecane jest użycie baterii alkalicznej, ze względu na dłuższe działanie.
4. Umieść ponownie klapkę baterii i dokręć wkręt.

Informacja bezpiecznego używania baterii:

Z różnych przyczyn z baterii może wypłynąć ciecz, która może spowodować chemiczne przepalenie lub zepsucie produktu. Aby temu zapobiec: -Nie mieszaj nowych i starych baterii, jak i różnych rodzajów: alkalicznych, standardowych (cynkowo-węglowych) czy akumulatorów (niklowo-kadmowych);-Umieść baterie w odpowiednim miejscu, tak jak pokazano;-Jeśli nie używasz długo produktu, wyjmij baterie. Zawsze wyjmuj zużyte baterie. Wyrzuć je w bezpieczny sposób. Nigdy nie wyrzucaj baterii do ognia. Mogą spowodować wybuch albo wypłynię niebezpieczna ciecz.

- Nie rób zwarcia w bateriach; -Używaj tylko jednakowych baterii tego samego typu, według zaleceń.
- Nie ładuj baterii, które nie są do tego przeznaczone;-Zanim zaczniesz ładować baterie, wyjmij je z produktu;-Jeśli używasz akumulatorów, ładowanie musi przebiegać pod kontrolą osoby dorosłej.



Chroń środowisko naturalne, nie wyrzucając tego produktu z odpadami domowymi (2002/96/EC). Sprawdź zalecenia dla władz lokalnych dotyczące recyklingu (tylko dla Europy).

Opcja opon napowietrznych : Prosimy napompować opony napowietrzne do maksymalnego napięcia 0,8 BAR (0,8 ATM) (11,6 PSI) (80 kPa)

OSTRZEŻENIE! Pojemność koła jest bardzo mała i dlatego ona wypełnia się szybko powietrzem! Nie przekraczać maksymalne ciśnienie koła, opisane w instrukcji! To może doprowadzić do jego zniszczenia, które nie podlega gwarancji! Należy przestrzegać maksymalne ciśnienie koła, które jest podane w instrukcji, a nie tego, które jest oznaczone na samym kole!

OSTRZEŻENIE! Aby podnieść przednią oś trycykl, żeby przejechać przez przeszkodę należy przycisnąć nogą tylną oś, a nie hamulce, po czym pociągnąć poziomo uchwyt do tyłu w swoją stronę. Uwaga : Nie naciskać uchwyt bezpośrednio na dół!!! Najpierw pociągnąć uchwyt ku sobie!!! Uwaga: Próby przejechania przez przeszkody i działanie siłą na uchwyt, prowadzi do uszkodzenia uchwytu, co nie jest objęte gwarancją!!!!!!

IMPORTANT ! A LIRE ATTENTIVEMENT ET A CONSERVER POUR REFERENCE ULTERIEURE !

SPEEDY

Tricycle / Mode d'emploi

EXIGENCES DE SÉCURITÉ

1. **ATTENTION!** Ne pas laisser l'enfant sans surveillance!
2. **ATTENTION!** Utilisez un équipement de protection! (casque, genouillères, gants et accoudoirs).
3. **ATTENTION!** Lors de l'utilisation l'enfant doit porter un équipement de protection individuelle. Ne pas utiliser sur les voies de circulation routière. Maximum 20 kg.
4. **ATTENTION!** Après avoir déballé les pièces détachées, rangez tous les emballages et sacs plastiques.
5. **ATTENTION!** Convient aux enfants âgés de 12 à 36 mois.
6. **ATTENTION!** Ce produit doit être assemblé uniquement par un adulte.
7. **ATTENTION!** L'enfant doit avoir des compétences particulières pour utiliser ce tricycle pour éviter les chutes ou les accidents, causant des blessures à l'enfant ou à autrui.
8. **ATTENTION!** Avant que l'enfant commence à rouler sur le tricycle, apprenez-lui à monter sur le marchepied, à tourner le guidon et les pédales, à monter et descendre du tricycle. Si l'enfant ne peut pas guider seul le tricycle, poussez le tricycle avec la canne de commande. Apprenez à votre enfant à ne pas pendre ses pieds sur les côtés.
9. **ATTENTION!** Le tricycle doit être conduit sur un terrain plat. Il est interdit de le conduire sur des escaliers, des ponts, dans les flaques d'eau, les autoroutes et les surfaces inégales. Pendant que l'enfant conduit seul le tricycle, il est interdit de le pousser.
10. **ATTENTION!** Poids maximal de l'enfant : 20 kg. Un seul enfant sur le tricycle. Ne pas surcharger car l'enfant peut se blesser.
11. **ATTENTION!** Lisez attentivement les instructions et conservez-les pour référence. Le non-respect des instructions pourrait nuire à votre enfant.
12. **ATTENTION!** Assurez-vous que la ceinture de sécurité est correctement positionnée.
13. **ATTENTION!** Assurez-vous que tous les composants sont assemblés avant utilisation.
14. **ATTENTION!** Gardez les petites pièces hors de portée des enfants.

EN 71-1,2,3

NETTOYAGE ET ENTRETIEN

1. Avant utilisation, vérifiez l'état du tricycle. S'il est cassé ou il y a des pièces endommagées, remplacez-les immédiatement. Vérifiez régulièrement les boulons desserrés.
2. Ne pas laisser le tricycle à des endroits humides, très chauds ou très froids.
3. Nettoyez le tricycle avec un chiffon humide.
4. **ATTENTION!** Si le tricycle a été utilisé sur la plage, nettoyez-le de manière à enlever le sable et le sel sur les pièces amovibles et les roues.

Catégorie	Contenu	Catégorie	Contenu
Âge recommandé	12M-36M	Poids du produit	12,8kg
Charge maximale	20kg	Taille du produit	1090 x 520 x 1020mm
Hauteur recommandée	70~110cm	Matériau du produit	Fer , PP , ABS , TPR

MONTAGE

PIÈCES

Photo 1

A. Châssis

B. Fourche avant

C-1. Roues arrière + C-2. Essieux arrière ;

D. Roue avant

E. Partie inférieure contrôle parental

F. F-1 Boulon M8x38 ; F-2 Boulon M8x110 ;

F-3 Clé 6mm

G. Guidon

H. Dossier

I. Panier;

J. Partie supérieure contrôle parental

K-1. Canopée ; K-2. Pare-soleil

L. Marchepied

M. Selle

N. Fixateur de siège

O. Eléments de freins

P. Pose-pied

Q. Sac

R. Phare avec musique

MONTAGE DU TRICYCLE

ATTENTION: Pour éviter les blessures graves, utilisez toujours la ceinture de sécurité!

1. Retirez les boulons de la roue avant (D), placez la fourche avant (B), dans la roue avant (D) et serrez les boulons. Photo 2
2. Mettez la roue avant (D) dans le châssis (A). Photo 3.
3. Dévissez les boulons en bas du phare et **insérez** les 3 piles du type AA, en respectant la polarité d'insertion des piles selon l'image sur le compartiment des piles ou sur le couvercle. Fixez le support du phare au guidon à l'aide des pinces. Photo 4
4. Insérez le guidon (G) dans la fourche avant (B) et serrez le boulon (F-1) . Photo 5
5. Insérez l'essieu arrière (C-2) dans la roue arrière (C-1). Ensuite, placez-les dans le trou de la fourche arrière, en appuyant sur le bouton. Photo 6 Après l'insertion de la roue arrière, relâchez le bouton de la fourche et assurez-vous que la roue est dans la bonne position. Assurez-vous que les roues arrière tournent sans problème.
6. Retirez le boulon et les éléments en plastique du marchepied (L). Installez le marchepied sous le châssis, placez les composants en plastique et serrez le boulon. Photo 7
7. Montez le fixateur de siège (N) sur le siège (M) avec le boulon (F-1). Photo 8
8. Posez le siège sur le châssis (A) et fixez avec le boulon (F-2). Photo 9
9. Insérez le dossier (H) dans le siège (M) jusqu'à ce qu'il « clique ». Photo 10a
10. Passez la ceinture de sécurité par l'ouverture du siège (figure 10b) et fixez le clip de la ceinture sous le siège (figure 10 c).
11. Retirez les boulons plastiques des deux côtés du siège (M). Photo 11. Mettez le pose-pied (P) et serrez les boulons.
12. Installez le capot du pare-soleil dans les trous sur le dossier. Photo 12
13. Insérez la partie supérieure du contrôle parental (J) dans la partie inférieure du contrôle parental (E) jusqu'à ce qu'elle « clique ». Photo 13 Insérez la poignée dans le tube de contrôle parental et baissez le levier. Photo 14
14. Montez le panier (I) à l'arrière du châssis et serrez le boulon plastique. Photo 15
15. Placez le sac (Q) dans le milieu de la poignée de la canne de contrôle (J) parental et fixez-le sur les tuyaux avec 4 sangles. Photo 15

UTILISATION DU TRICYCLE

1. Pour plier et déplier le marchepied, appuyez sur la bague en plastique vers le bas et tirez en avant ou en arrière. Photo 16
2. Tournez le bouton de la roue avant dans le sens inverse des aiguilles d'une montre, pour fixer les pédales pour rotation. Photo 17
3. Tournez le bouton de la roue avant dans le sens des aiguilles d'une montre, pour libérer les pédales du vélo.
4. Activez et désactivez les freins, en appuyant et en relâchant les pédales, se trouvant à côté des roues arrière. Photo 18.
5. Réglez le pare-soleil en appuyant sur les boutons des deux côtés. Photo 20
6. Réglez le dossier en appuyant sur les boutons des deux côtés. Photo 21
7. **Tourner la selle:** pour faire tourner la selle, d'abord inclinez le guidon en avant. Photo 24. Soulevez le clip de fixation du tube du guidon et inclinez en même temps jusqu'à ce que vous entendiez un "clic". Ensuite, tirez sur le bouton sous la selle (Photo 22.1) et faites pivoter la selle à 180°. Photos 22.2;23

MISE DES BATTERIES

1. Tournez le produit vers le bas.

2. Par un tournevis lâchez le vis du petit couvercle de la séparation pour batteries et enlevez le petit couvercle.

3. Mettez 3 batterie alcaline «AA » (LR6) dans le nid.

Recommandation : Nous vous recommandons d'utiliser batterie alcaline pour une durée plus longue.

4. Remettez le couvercle de la batterie et serrez le vis.

Informations concernant la sécurité de la batterie:

Dans des cas à part il se peut que des liquides coulent des batteries et causent une brûlure chimique ou endommagent le produit. Pour éviter un écoulement des batteries :-Ne pas mélanger les batteries nouvelles et les vieilles batteries ou celles de différents types : alcaline, standard (carbone-zinc) ou celles qui se chargent (nickel-cadmium). Mettez les batteries à leur place comme ceci est indiqué. Sortez les batteries si vous n'utilisez pas le produit pour une longue période. Sortez toujours les batteries usées du produit. Jetez-les avec sécurité. Ne pas jeter le produit dans le feu. Les batteries peuvent exploser ou couler. Ne pas provoquer de court-circuit dans les batteries. Utilisez uniquement des batteries semblables ou celles du même type selon les recommandations.



Gardez l'environnement et ne pas jeter le présent produit ensemble avec des déchets ménagers (2002/96/UE). Consultez les recommandations aux autorités locales concernant le recyclage (Uniquement pour l'Europe).

Option pneus à air: Merci de gonfler les pneus à air à la pression maximale de 0,8 BAR (0,8 ATM) (11,6 PSI) (80 kPa)

ATTENTION! Le volume du pneu est très petit et il se gonfle très rapidement! Ne dépassez pas la pression maximale des pneus décrite dans les instructions! Cela peut entraîner sa destruction, qui n'est pas assujettie à la restauration de la garantie! Respectez la pression maximale des pneus telle que décrite dans le mode d'emploi et non celle indiquée sur le pneu!

ATTENTION! Pour soulever l'essieu avant de la tricycle pour franchir les obstacles, pressez avec votre pied sur l'essieu arrière et non pas sur le frein. Puis tirez la poignée horizontalement vers vous. Attention: Ne poussez pas la poignée vers le bas! D'abord tirez la poignée vers vous!!!
Avertissement: Les tentatives visant à franchir des obstacles et l'application d'une force excessive sur la poignée, peuvent causer des dommages à la poignée qui ne sont pas couverts par la garantie !!!!!

IT

IMPORTANTE! LEGGERE ATTENTAMENTE E CONSERVARE PER FUTURO RIFERIMENTO !

SPEEDY

Tricycle / Istruzione per l'uso

ESIGENZE DI SICUREZZA

- 1. ATTENZIONE!** Non lasciare il bambino senza sorveglianza!
- 2. ATTENZIONE!** Utilizzare dei dispositivi di protezione! (casco, ginocchiere, guanti e bracciali).
- 3. ATTENZIONE!** All'utilizzo si devono portare dei dispositivi di protezione individuale. Non utilizzare sulle vie di circolazione stradale. Massimo 20 kg.
- 4. ATTENZIONE!** Dopo aver disimballato i componenti, sistemare tutti gli imballaggi e le borse plastiche.
- 5. ATTENZIONE!** Convieni ai bambini da 12 a 36 mesi.
- 6. ATTENZIONE!** Questo prodotto deve essere montato unicamente da un adulto.
- 7. ATTENZIONE!** Il bambino deve avere delle competenze particolari per utilizzare questo triciclo per evitare le cadute, gli incidenti, o le ferite al bambino o ad altri.
- 8. ATTENZIONE!** Prima che il bambino comincia a circolare sul triciclo, imparategli a salire sulla pedana, a girare il manubrio ed i pedali, a salire e scendere dal triciclo. Se il bambino non può guidare solo il triciclo, spingete il triciclo con la canna di comando. Apprendete al vostro bambino a non appendere i suoi piedi sui lati.
- 9. ATTENZIONE!** Il triciclo deve essere condotto su un terreno piatto. È vietato condurlo su delle scale, dei ponti, nelle pozzanghere di acqua, le autostrade ed i terreni accidentati. Mentre il bambino conduce da solo il triciclo, è vietato spingerlo.
- 10. ATTENZIONE!** Peso massimale del bambino : 20 kg. Un solo bambino sul triciclo. Non sovraccaricare perché il bambino può ferirsi.
- 11. ATTENZIONE!** Leggete attentamente le istruzioni e conservatele per ulteriore riferimento. La mancata osservanza delle istruzioni potrebbe nuocere al vostro bambino.
- 12. ATTENZIONE!** Assicuratevi che la cintura di sicurezza è posizionata correttamente.
- 13. ATTENZIONE!** Assicuratevi che tutti i componenti sono ben montati prima l'utilizzo.
- 14. ATTENZIONE!** Conservate i piccoli componenti fuori portata dei bambini.

EN 71-1,2,3

PULIZIA E MANUTENZIONE

1. Prima l'utilizzo, verificate lo stato del triciclo. Se è rotto o ci sono dei pezzi danneggiati, sostituiteli immediatamente. Verificate regolarmente i bulloni allentati.
2. Non lasciare il triciclo ai luoghi umidi, molto caldi o molto freddi.
3. Pulite il triciclo con uno straccio umido.
4. **ATTENZIONE!** Se il triciclo è stato utilizzato sulla spiaggia, pulitelo in modo da togliere la sabbia ed il sale sui pezzi mobili e le ruote.

Categoria	Soddisfare	Categoria	Soddisfare
Età consigliata	12M-36M	Peso del prodotto	12,8kg
Carico massimo	20kg	Taglia del prodotto	1090 x 520 x 1020mm
Altezza consigliata	70~110cm	Materiali del prodotto	Ferro , PP , ABS , TPR

MONTAGGIO

COMPONENTI

Foto 1

A. Telaio

B. Forcella anteriore

C-1. Ruote posteriori + **C-2.** Assi posteriori

D. Ruote anteriori

E. Partie inferiore controllo parentale

F. F-1 Bullone M8x38 ; F-2 Bullone M8x110 ;

F-3 Chiave 6mm

G. Manubrio

H. Schienale

I. Cesto;

J. Parte superiore controllo parentale

K-1;K-2 Parasole

L. Pedana

M. Sedile

N. Fissatore di sedile

O. Elementi di freni

P. Posa-piede

Q. Borsa

R. Faro con musica

MONTAGGIO DEL TRICICLO

ATTENZIONE: Per evitare le ferite gravi, utilizzate sempre la cintura di sicurezza!

1. Ritirate i bulloni della ruota anteriore (D), ponete la forcella anteriore (B), nella ruota anteriore (D) e stringete i bulloni. Foto 2
2. Mettete la ruota anteriore (D) nel telaio (A). Foto 3.
3. Svitare i bulloni in basso del faro ed inserite le 3 pile del tipo AA, rispettando la polarità di inserzione delle pile secondo l'immagine sullo scompartimento delle pile o sul coperchio. Fissate il supporto del faro al manubrio con l'aiuto delle pinze. Foto 4
4. Inserite il manubrio (G) nella forcella anteriore (B) e stringete il bullone. Foto 5
5. Inserite l'asse posteriore (C-2) nella ruota posteriore (C-1). Poi, ponetela nel buco della forcella posteriore, appoggiando sul bottone. Foto 6 Dopo l'inserzione della ruota posteriore, rilasciate il bottone della forcella ed assicuratevi che la ruota è correttamente posizionata. Assicuratevi che le ruote posteriori girano senza problema.
6. Ritirate il bullone e gli elementi in plastica della pedana (L). Installate la pedana sotto il telaio, ponete i componenti in plastica e stringete il bullone. Foto 7
7. Montate il fissatore di sedile (N) sulla sede (M) col bullone (F -1). Foto 8
8. Ponete il sede sul telaio (A) e fissate col bullone (F -2). Foto 9
9. Inserite lo schienale (H) nel sedile (M) finché faccia un "clic". Foto 10a
10. Passare la cintura di sicurezza attraverso l'apertura del sedile (figura 10b) e fissare la clip della cintura sotto il sedile (figura 10 c)
11. Ritirate i bulloni plastici dei due lati del sedile (M). Foto 11. Mettete il posa-piede (P) e stringete i bulloni.
12. Installate il parasole nei buchi sullo schienale. Foto 12
13. Inserite la parte superiore del controllo parentale (J) nella parte inferiore del controllo parentale (E) finché faccia un "clic". Foto 13. Inserite il pugno nel tubo di controllo parentale del tubo ed abbassate la leva.. Foto 14
14. Montate il cesto (I) dietro al telaio e stringete il bullone plastico. Foto 15.
15. Ponete la borsa (Q) nel mezzo del pugno della canna di controllo parentale (J) e fissatelo sui tubi con 4 cinghie. Foto 15

UTILIZZAZIONE DEL TRICICLO

1. Per piegare e spiegare la pedana, appoggiate verso il basso sull'anello in plastica e tirate in avanti o indietro. Foto 16
2. Girate il bottone della ruota anteriore nel senso antiorario, per fissare i pedali per rotazione. Foto 17
3. Girate il bottone della ruota anteriore nel senso orario, per liberare i pedali della ruota.
4. Attivate e disattivate i freni, appoggiando e rilasciando i pedali, trovandosi accanto alla ruote posteriori. Foto 18.
5. Regolate il parasole appoggiando sui bottoni dei due lati. Foto 20
6. Regolate lo schienale appoggiando sui bottoni dei due lati. Foto 21
7. **Girare la sella:** per fare girare la sella, di accesso inclinate avanti il manubrio. Foto 24. sollevate il clip di fissaggio del tubo del manubrio ed inclinate allo stesso tempo, finché sentivate un "clic." Poi, tirare sul bottone sotto la sella (Foto 22.1), e fate ruotare la sella a 180°. Foto 22.2;23

INSTALLAZIONE DELLE PILE

1. Rovesciate il prodotto.
 2. Con il cacciavite, allentate le vite del coperchio del reparto pile e togliete il coperchio.
 3. Mettete nel nido 3 pile alcaline "AA" (LR6).
- Consiglio:** Raccomandiamo l'uso di pile alcaline per la vita più lunga.
4. Rimettete il coperchio del reparto pile e serrate la vite.

Informazione che tratta la sicurezza della pila:

In casi specifici, dalle pile possono uscire dei liquidi che provocano delle ustioni chimiche o che danneggiano il prodotto. Per evitare l'uscita di liquidi: - Non mescolate delle pile nuove con delle pile vecchie o tali di tipi diversi: alcaline, standard carbonio-zinco) o ricaricabili (nichel - cadmio). - Mettete le pile nel loro posto, come evidenziato. - Se non usate il prodotto per periodi lunghi tirate fuori le pile. Sempre tirate fuori dal prodotto le pile scadute. Buttatele via in modo sicuro. Non gettate il prodotto nel fuoco. Le pile possono esplodere o lasciar uscire liquidi. - Non causate il corto circuito nelle pile. - Usate solo delle pile uguali o tali dallo stesso tipo, secondo le raccomandazioni.

- Non caricate delle pile che non si ricaricano.
- Prima di ricaricare le pile, tiratele fuori dal prodotto.
- Se usate delle pile ricaricabili, la ricarica si deve effettuare sotto il controllo degli adulti.



Preservate l'ambiente non buttando via questo prodotto insieme a dei rifiuti domestici (2002/96/EC). Controllare le raccomandazioni alle autorità locali sul riciclaggio (Solo per l'Europa).

Opzione pneumatici ad aria: Si prega di gonfiare i pneumatici ad aria alla pressione massima di 0,8 Bar (0,8 ATM) (11,6 PSI) (80 kPa)

ATTENZIONE ! Il volume del pneumatico è molto piccolo e si gonfia molto rapidamente! Non superare la pressione massima dei pneumatici descritta nelle istruzioni! Questo può portare alla sua distruzione, che non è soggetta al restauro della garanzia! Osservare la massima pressione del pneumatico, come descritto nel manuale e non quella indicata sul pneumatico!

ATTENZIONE ! Per sollevare l'assale anteriore del triciclo per superare ostacoli, premete con il vostro piede sull'assale posteriore e non sul freno. Poi tirate la manica orizzontalmente verso di voi. Attenzione: Non spingete la manica verso il basso! Prima tirate la manica verso di voi!!!
Avvertimento: I tentativi che mirano a superare gli ostacoli e l'applicazione di una forza eccessiva sulla manica in posizione, possono causare danni alla manica che non sono inclusi nella garanzia !!!!!

ΣΗΜΑΝΤΙΚΟ! ΔΙΑΒΑΤΕ ΠΡΟΣΕΚΤΙΚΑ ΤΙΣ ΟΔΗΓΙΕΣ ΚΑΙ ΦΥΛΑΞΤΕ ΤΕΣ ΓΙΑΤΙ ΜΠΟΡΕΙ ΝΑ ΤΙΣ ΧΡΕΙΑΣΤΕΙΤΕ ΣΤΟ ΜΕΛΛΟΝ! SPEEDY

ΤΡΙΚΥΚΛΟΥ / ΟΔΗΓΙΕΣ ΧΡΗΣΗΣ ΚΑΡΕΚΛΑΣ

Σημείωση

- ΠΡΟΣΟΧΗ!** Μην αφήνετε το παιδί χωρίς επίβλεψη!
- ΠΡΟΣΟΧΗ!** Απαραίτητος είναι ο προστατευτικός εξοπλισμός. (κράνος, επιγονατίδες, γάντια και επιαγκωνίδες).
- ΠΡΟΣΟΧΗ!** Κατά τη χρήση πρέπει να χρησιμοποιούνται εξοπλισμοί ατομικής προστασίας. Μη χρησιμοποιείται τα οχήματα στο υπόστρωμα δρόμου. Ανώτατο όριο βάρους 20 κιλά.
- ΠΡΟΣΟΧΗ!** Μετά την αποσυσκευασία των εξαρτημάτων, μαζέψτε όλες τις συσκευασίες και τα νάιλον.
- ΠΡΟΣΟΧΗ!** Κατάλληλο για παιδιά ηλικίας 12-36 μηνών.
- ΠΡΟΣΟΧΗ!** Αυτό το προϊόν θα πρέπει να συναρμολογείται μόνο από ενήλικα.
- ΠΡΟΣΟΧΗ!** Το παιδί πρέπει να έχει ειδικές δεξιότητες για να χρησιμοποιήσει το τρίκυκλο και να αποφύγει πείσιμο ή τροχαία ατυχήματα, τα οποία μπορούν να προκαλέσουν τραυματισμούς στο παιδί και στους άλλους.
- ΠΡΟΣΟΧΗ!** Πριν αρχίσει το παιδί να οδηγεί το τρίκυκλο, μάθετέ το πώς να πατάει το πόδι του στο υποπόδιο, πώς να χειρίζεται το τιμόνι, πώς να γυρίζει το πετάλι, πώς να ανεβαίνει και να κατεβαίνει. Αν το παιδί δεν μπορεί να οδηγεί μόνο του το τρίκυκλο, κρατίστε το τρίκυκλο στο μοχλό οδήγησης. Μάθετε το παιδί να μην αφήνει τα πόδια του στα πλάγια.
- ΠΡΟΣΟΧΗ!** Το τρίκυκλο πρέπει να οδηγείται σε ίσιο δρόμο. Απαγορεύεται η οδήγηση σε σκάλες, γέφυρες, λακκούβες, δρόμους, αυτοκινητόδρομους και ανώμαλες επιφάνειες. Απαγορεύεται η ώθηση όταν το παιδί οδηγεί.
- ΠΡΟΣΟΧΗ!** Το μέγιστο βάρος του παιδιού είναι 20 κιλά και είναι μόνο για ένα παιδί. Μην υπερφορτώνετε ή αλλιώς το παιδί μπορεί να τραυματιστεί.
- ΠΡΟΣΟΧΗ!** Διαβάστε τις οδηγίες προσεκτικά και φυλάξτε τις για μελλοντική χρήση. Η μη συμμόρφωση με τις οδηγίες, θα μπορούσε να βλάψει το παιδί σας.
- ΠΡΟΣΟΧΗ!** Βεβαιωθείτε ότι η ζώνη ασφαλείας έχει τοποθετηθεί σωστά.
- ΠΡΟΣΟΧΗ!** Ελέγξτε αν όλα τα εξαρτήματα έχουν συναρμολογηθεί σωστά πριν από τη χρήση.
- ΠΡΟΣΟΧΗ!** Κρατήστε τα μικρά εξαρτήματα μακριά από τα παιδιά.

EN 71-1,2,3

ΚΑΘΑΡΙΣΜΟΣ ΚΑΙ ΦΡΟΝΤΙΔΑ

- Πριν από τη χρήση, ελέγξτε την κατάσταση λειτουργίας του τρίκυκλου. Αν υπάρχουν σπασμένα ή κατεστραμμένα εξαρτήματα, αντικαταστήστε τα αμέσως. Ελέγχετε περιοδικά για χαλαρές βίδες.
- Μην αφήνετε το τρίκυκλο σε υγρά, πολύ ζεστά ή πολύ κρύα μέρη.
- Καθαρίστε το τρίκυκλο με υγρό πανί.
- ΠΡΟΣΟΧΗ!** Αν το τρίκυκλο χρησιμοποιήθηκε στην παραλία, καθαρίστε το έτσι ώστε να αφαιρέσετε τυχόν άμμο και αλάτι από τα κινούμενα εξαρτήματα και τις ρόδες.

Κατηγορία	Περιεχόμενο	Κατηγορία	Περιεχόμενο
Συνιστώμενη ηλικία	12M-36M	Βάρος προϊόντος	12,8κιλό.
Μέγιστο φορτίο	20κιλό.	Μέγεθος προϊόντος	1090 x 520 x 1020mm
Συνιστώμενο ύψος	70~110εκ.	Υλικά προϊόντος	Σίδερο , PP , ABS , TPR

ΣΥΝΑΡΜΟΛΟΓΗΣΗ

ΕΞΑΡΤΗΜΑΤΑ

Εικόνα 1

- A. Σκελετός
- B. Μπροστινό πιρούνι
- C-1. Πίσω ρόδες + C-2. Πίσω άξονες
- D. Μπροστινή ρόδα
- E. Κάτω μέρος της λαβής του γονέα
- F. F-1 Βίδα M8x38; F-2 Βίδα M8x110;
F-3 Κλειδί 6mm
- G. Τιμόνι
- H. Υποστήριξη πλάτης

- I. Καλάθι;
- J. Πάνω μέρος της λαβής του γονέα
- K1 + K2. Τέντα
- L. Υποπόδιο
- M. Κάθισμα
- N. Ρυθμιστής καθίσματος
- O. Εξαρτήματα φρένων
- P. Μπροστινή βάση για πόδια
- Q. Τσάντα
- R. Μουσικό φανάρι

ΣΥΝΑΡΜΟΛΟΓΗΣΗ ΤΟΥ ΤΡΙΚΥΚΛΟΥ

ΠΡΟΣΟΧΗ: Για να αποφύγετε σοβαρούς τραυματισμούς, να χρησιμοποιείτε πάντα την ζώνη ασφαλείας!

1. Βγάλτε τις βίδες από την μπροστινή ρόδα (D), βάλτε το μπροστινό πιρούνι (B) στην μπροστινή ρόδα (D) και σφίξτε τις βίδες. Εικόνα 2
2. Βάλτε την μπροστινή ρόδα (D) στον σκελετό (A). Εικόνα 3
3. Ξεβιδώστε τις βίδες στον πάτο του φαναριού και τοποθετήστε 3 μπαταρίες τύπου AA ακολουθώντας την σωστή κατεύθυνση τοποθέτησης των μπαταριών, που υποδεικνύεται με εικόνα στην υποδοχή μπαταριών ή στο καπάκι. Στηρίξτε την βάση του φαναριού για το τιμόνι μέσω των δακτυλίων. Εικόνα 4
4. Βάλτε το τιμόνι (G) στο μπροστινό πιρούνι (B) και σφίξτε την βίδα (F-1). Εικόνα 5
5. Βάλτε τον πίσω άξονα (C-2) στην πίσω ρόδα (C-1). Στη συνέχεια τοποθετήστε τα στο άνοιγμα του πίσω πιρουνιού πιέζοντας το κουμπί. Εικόνα 6 Μετά την τοποθέτηση της πίσω ρόδας, αφήστε το κουμπί του πιρουνιού και βεβαιωθείτε ότι η ρόδα είναι στη σωστή θέση. Βεβαιωθείτε ότι οι πίσω ρόδες μπορούν να περιστρέφονται ομαλά.
6. Αφαιρέστε την βίδα και τα πλαστικά εξαρτήματα από το υποπόδιο (L). Εγκαταστήστε το υποπόδιο κάτω από τον σκελετό, τοποθετήστε τα πλαστικά εξαρτήματα και σφίξτε την βίδα. Εικόνα 7
7. Συναρμολογήστε τον ρυθμιστή του καθίσματος (N) προς το κάθισμα (M) με βίδα (F-1). Εικόνα 8
8. Τοποθετήστε το κάθισμα στον σκελετό (A) και στερεώστε με βίδα (F-2). Εικόνα 9
9. Βάλτε την υποστήριξη πλάτης (H) στο κάθισμα (M) μέχρι να ακουστεί "κλικ". Εικόνα 10a
10. Περάστε τη ζώνη ασφαλείας μέσα από το άνοιγμα του καθίσματος (Εικόνα 10b) και στερεώστε το κλιπ του ιμάντα κάτω από το κάθισμα (Εικόνα 10c)
11. Αφαιρέστε τις πλαστικές βίδες από τις δυο πλευρές του καθίσματος (M). Εικόνα 11 Τοποθετήστε τη μπροστινή βάση για τα πόδια (P) και σφίξτε τις βίδες στο πλάι.
12. Τοποθετήστε την τέντα στο άνοιγμα της υποστήριξης πλάτης. Εικόνα 12
13. Τοποθετήστε το πάνω μέρος της λαβής του γονέα (J) στο κάτω μέρος της λαβής του γονέα (E) μέχρι να ακουστεί "κλικ". Εικόνα 13 Στη συνέχεια τοποθετήστε τις στο σύστημα διεύθυνσης και σφίξτε με κλειδί. Εικόνα 14
14. Τοποθετήστε το καλάθι (I) στο πίσω μέρος του σκελετού και σφίξτε με την πλαστική βίδα. Εικόνα 15
15. Τοποθετήστε την σακούλα στο μεσαίο λαβή γονικού ελέγχου και στερεώστε για τις σωλήνες με 4 ιμάντες. Εικόνα 15

ΧΡΗΣΗ ΤΟΥ ΤΡΙΚΥΚΛΟΥ

1. Για το δίπλωμα και ξεδίπλωμα του υποποδίου, πιέστε το πλαστικό δακτύλιο προς τα κάτω και προωθήστε προς τα εμπρός ή προς τα πίσω. Εικόνα 16
2. Γυρίστε το κουμπί της μπροστινής ρόδας αριστερόστροφα για να ρυθμίσετε τα πετάλια για το γύρισμα της ρόδας. Εικόνα 17
3. Γυρίστε το κουμπί της μπροστινής ρόδας αριστερόστροφα για να ελευθερώσετε τα πετάλια από τη ρόδα.
4. Ενεργοποίηση και απενεργοποίηση των φρένων καθώς πατάτε και χαλαρώνετε τα πετάλια μέχρι τις πίσω ρόδες. Εικόνα 18
5. Ρύθμιση της τέντας πιέζοντας τα κουμπιά στις δυο πλευρές. Εικόνα 20
6. Ρυθμίστε την υποστήριξη πλάτης πιέζοντας τα κουμπιά στο πλάι. Εικόνα 21
7. **Περιστροφή του καθίσματος:** για να στρέψετε το κάθισμα, πρώτα πρέπει να κλίνετε προς τα εμπρός το τιμόνι. Εικόνα 24 Σηκώστε καθορισμένο τον κρίκο του σωλήνα του τιμονιού και ταυτόχρονα κλίνετε προς τα εμπρός ώστε να ακούσετε το «κλικ». Αφού αυτό τραβήξετε το πλήκτρο κάτω από το κάθισμα (εικόνα 22.1) και περιστρέψετε το κάθισμα σε 180°. Εικόνα 22.2;23

ΤΟΠΟΘΕΤΗΣΗ ΤΩΝ ΜΠΑΤΑΡΙΩΝ

1. Γυρίστε το προϊόν προς τα κάτω.
 2. Χαλαρώστε τη βίδα στο κάλυμμα της θήκης της μπαταρίας με ένα κατσαβίδι και αφαιρέστε το κάλυμμα.
 3. Τοποθετήστε 3 αλκαλικές μπαταρίες "AA" (LR6) στη φωλιά.
- Συμβουλή:** Σας συνιστούμε να χρησιμοποιείτε αλκαλικές μπαταρίες για μεγαλύτερη διάρκεια ζωής.
4. Επανατοποθετήστε το κάλυμμα της μπαταρίας και σφίξτε τις βίδες.

Πληροφορίες για την ασφάλεια της μπαταρίας:

Σε ορισμένες περιπτώσεις, από τις μπαταρίες μπορεί να ρέει υγρά που προκαλούν χημικά εγκαύματα ή να καταστρέψει το προϊόν. Για να αποφύγετε τη διαρροή:

- Μην αναμιγνύετε παλιές και νέες μπαταρίες ή μπαταρίες διαφορετικών τύπων: αλκαλικές, πρότυπο (άνθρακα - ψευδάργυρου) ή επαναφορτιζόμενες (νικελίου - καδμίου). - Τοποθετήστε τις μπαταρίες στη θέση του, όπως αναφέρεται; - Αφαιρέστε τις μπαταρίες σε περίπτωση μη χρήσης του προϊόντος για μεγάλο χρονικό διάστημα. Πάντα να αφαιρείτε τις παλιές μπαταρίες από το προϊόν. Απορρίψτε τους ασφαλώς. Μην πετάτε το προϊόν σε φωτιά. Οι μπαταρίες μπορεί να εκραγούν ή εισρεύσουν. - Μην βραχυκυκλώνετε τις μπαταρίες; - Να χρησιμοποιείτε μόνο όμοιες μπαταρίες ή μπαταρίες του ίδιου τύπου όπως συνιστάται.



Προστατέψτε το περιβάλλον, καθώς μην απορρίνεται το προϊόν αυτό με τα οικιακά απορρίμματα (2002/96 / ΕΕ). Ελέγξτε τις συστάσεις προς τις τοπικές αρχές σχετικά με την ανακύκλωση (Μόνο για την Ευρώπη).

Επιλογή ελαστικά αέρα : Παρακαλώ αντλείται τα ελαστικά αέρα μέχρι τη μέγιστη πίεση από 0,8 μπάρες (0,8 ATM) (11,6 PSI) (80 kPa)

ΠΡΟΣΟΧΗ ! Ο όγκος του λάστιχου είναι πολύ μικρός και το λάστιχο φουσκώνεται πολύ γρήγορα. Μην υπερβαίνετε τη μέγιστη πίεση του λάστιχου, η οποία περιγράφεται στις οδηγίες. Αυτό μπορεί να οδηγήσει σε καταστροφή του και η αποκατάσταση του λάστιχου δεν περιλαμβάνεται στην εγγύηση. Τηρήστε τη μέγιστη πίεση του λάστιχου, η οποία περιγράφεται στις οδηγίες και όχι την πίεση, η οποία αναφέρεται στο λάστιχο.

ΠΡΟΣΟΧΗ ! Για να ανασηκώσετε τον πρόσθιο άξονα του τρίκυκλου και για να περάσετε ένα εμπόδιο πατήστε με το πόδι τον πίσω άξονα και όχι τα φρένα και στην συνέχεια τραβήξτε οριζόντια το χερούλι προς εσάς. Προσοχή: Μην πατάτε το χερούλι κατευθείαν προς τα κάτω. Πρώτα τραβήξτε το χερούλι προς εσάς. Προσοχή: Οι προσπάθειες να περάσετε ένα εμπόδιο και η υπερβολική δύναμη πάνω στο, οδηγεί σε βλάβες του χερουλιού, το οποίο δεν αποτελεί αντικείμενο αποκατάστασης με την εγγύηση!!!

ВАЖНО ! ПРИДРУЖУВАЈТЕ СЕ НА ПОНАТАМОШНИТЕ ПРЕПОРАКИ. ПРОЧИТАЈТЕ ВНИМАТЕЛНО! SPEEDY

ТРИЦИКЛ / Упатствата за употреба

БАРАЊА ЗА БЕЗБЕДНОСТ

- ВНИМАНИЕ!** Не оставајте детето без надзор!
- ВНИМАНИЕ!** Неопходна е заштитна опрема! (Шлем, подлошки за колена, ракавици и потпирачи за раце).
- ВНИМАНИЕ!** При употреба треба да се носат лични заштитни средства. Да не се користи по платното за движење на возила. Максимум 20 кг.
- ВНИМАНИЕ!** По распакување на деловите, приберете сите пакувања и најлон.
- ВНИМАНИЕ!** Погодно за деца на возраст од 12 - 36 месеци.
- ВНИМАНИЕ!** Овој производ треба да биде составен само од возрасен.
- ВНИМАНИЕ!** Детето е потребно да поседува посебни вештини, за да користи трицикл и да избегне паѓање или сообраќајни несреќи кои предизвикуваат повреди на детето и на трети лица.
- ВНИМАНИЕ!** Пред детето да почне да вози трицикл, научете го како да стапне на прагот, како да управуваат со кормилото, како да врти педалите, како да се качува и симнува. Ако детето не може само да тера трицикл, придржувајте трицикл преку рачката за управување. Научете детето да не си провесува нозете отстрани.
- ВНИМАНИЕ!** Трицикл треба да се кара на рамно. Забрането е да се тера по скали, мостови, локви, патишта, автопати и нерамни површини. Додека детето тера е забрането да биде бутано.
- ВНИМАНИЕ!** Максималната тежина на детето е 20 кг и е само за едно дете. Не преоптоварувајте или детето може да се повреди.
- ВНИМАНИЕ!** Прочитајте ги овие упатства и го зачувајте за идно. Непочитување на упатствата, може да наштети на Вашето дете.
- ВНИМАНИЕ!** Осигурете се дека заштитниот ремен се носи правилно.
- ВНИМАНИЕ!** Проверете дали сите компоненти се соединети пред употреба.
- ВНИМАНИЕ!** Чувајте малите делови подалеку од дофатот на деца.

EN 71-1,2,3

ЧИСТЕЊЕ И ГРИЖА

- Пред употреба погледни исправноста на трицикл. Ако има скршени или оштетени делови веднаш заменете. Редовно проверувајте за лабави завртки.
- Не оставајте трицикл на влажни, многу топли или многу студени места.
- Исчистете трицикл со влажна крпа.
- ВНИМАНИЕ!** Ако трицикл била користен на плажа, исчистете го, така што да отстраните паданиот песок и сол по подвижните делови и тркалата.

Категорија	Содржина	Категорија	Содржина
Препорачана возраст	12М-36М	Тежина на производот	12.8kg
Максимално оптоварување	20kg	Големина на производот	1090 x 520 x 1020mm
Препорачана висина	70~110cm	Материјали на производот	Железо , PP , ABS , TPR

СОСТАВУВАЊЕ

ДЕЛОВИ

Слика 1

A. Рама

B. Предна виљушка

C-1. Задни тркала + C-2. Задни оски

D. Предно тркало

E. Долна дел на родителска контрола

F. F-1 Завртка M8x38; F-2 Завртка M8x110;

F-3 Клуч бмм

G. Кормилото

H. Наслон

I. Кош;

J. Горна дел на родителска контрола

K-1;K-2. Чадор за сонце

L. Прагот

M. Седиште

N. Држач на седиштето

O. Елементи за спиравање

P. Предна подлошка за нозе

Q. Торба

R. Фарови со музика

СОСТАВУВАЊЕ НА ТРИЦИКЛ

ВНИМАНИЕ: За да избегнете сериозни повреди, секогаш користете ременот!

1. Извадете ги завртките од предното тркало (D), вметнете предната виљушка (B) во предното тркало (D) и затегнете ги завртките. Слика 2
2. Вметнете предното тркало (D) во рамката (A). Слика 3
3. Отшрафете ги завртките на дното на предното светло и вметнете 3 парчиња. AA тип батерии со следење на точниот поларитет на вметнување на батериите со слика во батерискиот простор или капакот. Прицврстете го прицврстувачот на фаровите кон управувачот со помош на прицврстувачите. Слика 4
4. Вметнете кормилото (G) во предната виљушка (B) и прицврстете ја со игла. Слика 5
5. Вметнете задната оска (C-2) во задното тркало (C-1). Потоа ставете ги во отворот на задната виљушка додека го притискате копчето. Слика 6 По вметнување на задното тркало, пуштете го копчето на виљушката и бидете сигурни дека тркалото е на вистинската позиција. Осигурете се дека задните тркала можат да се вртат непречено.
6. Извадете ја завртката и пластичните елементи од прагот (L). Монтирајте прагот под рамката, поставете пластичните елементи и стегнете завртката. Слика 7
7. Поставите заедно држачот на седиштето (N) кон седиштето (M) со завртка (F-1). Слика 8
8. Поставите седиштето на рамката (A) и прицврстете со Завртка (F-2). Слика 9
9. Вметнете наслонот (H) во седиштето (M) додека не чуете "клик". Слика 10a
10. Поминете го безбедносниот ремен низ отворот на седиштето (слика 10b) и закачете го клипот на ременот под седиштето (слика 10 c)
11. Извадете пластичните завртки од двете страни на седиштето (M). Слика 11 Стави предниот држач за нозе (P) и затегнете ги завртките отстрани.
12. Вратете сеници во отворите на наслонот. Слика 12
13. Вметнете го горниот дел на родителска контрола (J) во долниот дел на родителска контрола (E) додека не чуете "клик". Слика 13 Ставете ја рачката во цевката за родителска контрола и спуштете ја рачката. Слика 14
14. Ставете кошот (I) во задниот дел на рамката и стегнете со пластичната завртка. Слика 15
15. Ставете торбата (Q) по средината на рачката за родителска контрола (J) и прицврстете за цевките со 4 ленти. Слика 15

КОРИСТЕЊЕ НА ТРИЦИКЛ

1. За свивање и одвивање на прагот, притиснете го пластичниот прстен надолу и придвижете напред или назад. Слика 16
2. Свртете го копчето на предното тркало налево за да фиксирате педалите за ротација на тркалото. Слика 17
3. Свртете го копчето на предното тркало по стрелките на часовникот за да се ослободат педалите од тркалото.
4. Активирање и деактивирање на сопирачките со притискање и отпуштање на педалите до задните тркала. Слика 18
5. Контрола на чадорот за сонце со повлекување копчињата од двете страни. Слика 20
6. Наместете го наслонот со притискање на копчињата отстрани. Слика 21
7. **Ротација на седиштето:** за да го ротирате седиштето, мора прво да се наведне кормилото на пред. Слика 24 Подигнете дел за фиксирање на цевката на кормилото и истовремено навалете на пред додека не се чуе "клик". Потоа повлечете го копчето под седиштето (Слика 22.1) и свртете седиштето на 180°. Слика 22.2;23

ПОСТАВУВАЊЕ И Замена на батерија

1. Обрнете производот надолу.
 2. Олабавете го шрафот на капакот на преградата за батерии со шрафцигер и извадете го капакот.
 3. Вметнете 3 алкални батерии "AA" (LR6) во гнездото.
- Совет:** Ние препорачуваме да се користи алкална батерија за подолг живот.
4. Вратете го капачето за батеријата и затегнете завртки.

Информации за безбедноста на батерија:

Во одделни случаи на батериите може да потечат течности кои да предизвикаат хемиски изгореници или да го уништат производот. За да избегнете истекување на батериите: - Не мешајте нови и стари батерии или оние од различни типови: алкални, стандардни (јаглерод - цинк) или стартуваат (никел - кадмиум). - Ставете ги батериите на нивното место, како што е наведено. - Извадете ги батериите во случаи на некористење на производот за долго време. Секогаш вадете од производот слаба батерија. Фрлете ги безбедно. Не фрлајте производот во оган. Батериите може да избувнат или потечат. - Не предизвикувајте краток спој во батеријата. - Користете само исти батерии или оние од еден тип, според препораките. - Не полнете батерии кои не се полнат. - Извадете ги батериите од производот пред да ги полнете. - Ако користите батерии кои можат да се полнат, полнењето да се врши под надзор на возрасен.



Штитете ја животната средина, како не фрлите овој производ со домашни отпад (2002/96 / EC). Проверете ги препораките до локалните власти за рециклирање (Само за Европа).

Опција со воздушни гуми: Пумпајте воздушните гуми до максимален притисок од 0,8 BAR (0,8 ATM) (11,6 PSI) (80 kPa)

ВНИМАНИЕ! Волуменот на гумата е многу мал и гумата се надувува многу брзо! Не го надминувајте максималниот притисок во гумите, опишан во упатството! Ова може да предизвика нивното уништување, кое не е предмет на обнова на гаранцијата! Внимавајте дека максималниот притисок во гумите е како што е опишано во упатството за употреба, а не оној што е наведен на гумата!

ВНИМАНИЕ! За кревање предната оска на трицикла за да се надмине препрека притиснете со нога задната оска а не кочницата, потоа повлечете хоризонтална рачката назад кон вас. Внимание: Не ја притискајте рачката надолу! Прво повлечете ја рачката кон вас !!! Внимание: Обидите за надминување на препреки и примена на прекумерна сила врз рачката, води до оштетување на рачката што не е предмет на гаранција обновување !!!!!

RU **ВАЖНО! СОХРАНИТЕ ДЛЯ ДАЛЬНЕЙШЕГО
ПОЛУЧЕНИЯ НУЖНЫХ СВЕДЕНИЙ!** **EAC**
SPEEDY
ТРЕХКОЛЕСНОГО ВЕЛОСИПЕДА / Инструкция по эксплуатации

ТРЕБОВАНИЯ БЕЗОПАСНОСТИ

- 1. ВНИМАНИЕ!** Не оставлять ребенка без присмотра!
- 2. ВНИМАНИЕ!** Необходима защитная экипировка! (шлем, наколенники, перчатки и подлокотники).
- 3. ВНИМАНИЕ!** При использовании следует носить личные предохранительные средства. Не использовать на проезжей части. Максимум 20 кг.
- 4. ВНИМАНИЕ!** После распаковки частей убрать всю упаковку и полиэтилен.
- 5. ВНИМАНИЕ!** Изделие подходит для детей в возрасте 12 - 36 месяцев.
- 6. ВНИМАНИЕ!** Данное изделие собирается только взрослым.
- 7. ВНИМАНИЕ!** Ребенок должен обладать специальными навыками для использования велосипеда во избежание падения или дорожно-транспортного происшествия, причиняющих травмы ребенку и третьим лицам.
- 8. ВНИМАНИЕ!** Перед тем как ребенок начнет использовать велосипед, научите его как ступать на подножку, использовать ручку управления, вращать педали, как садиться и слезать. Если ребенок не умеет самостоятельно управлять велосипедом, придерживайте велосипед при помощи ручки управления. Научите ребенка, чтобы его ноги не свисали с двух сторон.
- 9. ВНИМАНИЕ!** Велосипед необходимо использовать на ровном месте. Запрещается ездить на велосипеде по лестницам, мостам, лужам, проезжим частям, автострадам и неровным поверхностям. Не подталкивать ребенка во время движения.
- 10. ВНИМАНИЕ!** Максимальный вес ребенка - 20 кг и определен только для одного ребенка. Не перегружать велосипед, ребенок может получить травму.
- 11. ВНИМАНИЕ!** Прочтите внимательно инструкцию и сохраните ее для дальнейшего использования. Несоблюдение указаний может причинить вред Вашему ребенку.
- 12. ВНИМАНИЕ!** Убедитесь, что ремень безопасности правильно установлен.
- 13. ВНИМАНИЕ!** Перед использованием проверьте, правильно ли собраны все компоненты.
- 14. ВНИМАНИЕ!** Мелкие детали следует хранить вдали от детей.

EN 71-1,2,3

УХОД И ЧИСТКА

1. Перед использованием проверьте исправность велосипеда. Если имеются сломанные или поврежденные части, немедленно замените их. Регулярно проверяйте элементы крепления.
2. Не оставляйте велосипед в мокрых, очень жарких или очень холодных местах.
3. Очищайте велосипед при помощи влажной ткани.
4. **ВНИМАНИЕ!** Если велосипед использовался на пляже, почистите его так, чтобы удалить попавший песок и соль с подвижных частей и колес.

Категория	Содержание	Категория	Содержание
Рекомендуемый возраст	12М-36М	Вес продукта	12.8kg
Максимальная нагрузка	20kg	Габариты	1090 x 520 x 1020mm
Рекомендуемая высота	70~110cm	Материалы	Сталь , PP , ABS , TPR

СБОРКА

СОСТАВНЫЕ ЧАСТИ

Фото 1

A. Рама

B. Передняя вилка

C-1. Задние колеса + **C-2.** Задние оси

D. Переднее колесо

E. Нижняя часть ручки родительского контроля

F. F-1 Болт M8x38; F-2 Болт M8x110;

F-3 Ключ 6мм

G. Ручка

H. Спинка

I. Корзина;

J. Верхняя часть ручки родительского контроля

K1;K2. Козырек

L. Подножка

M. Сиденье

N. Фиксатор сиденья

O. Тормозные элементы

P. Передняя подставка для ног

Q. Сумка

R. Музыкальный маяк

СБОРКА ТРЕХКОЛЕСНОГО ВЕЛОСИПЕДА

ВНИМАНИЕ: Во избежание серьезных травм всегда используйте ремень безопасности!

1. Выньте болты из переднего колеса (D), вставьте переднюю вилку (B) в переднее колесо (D) и затяните болты. Фото 2
2. Вставьте переднее колесо (D) в раму (A). Фото 3
3. Открутите болты на дне маяка и поставьте 3 батарейки типа AA, соблюдая правильную полярность их установки, показанную на картинке в батарейном отсеке или на крышке. Прикрепите стойку маяка к рулю при помощи скоб. Фото 4
4. Вставьте ручку (G) в переднюю вилку (B) и стяните болтом (F-1). Фото 5
5. Вставьте заднюю ось (C-2) в заднее колесо (C-1). После этого установите их в отверстие задней вилки путем нажатия кнопки. Фото 6 После установки заднего колеса отпустите кнопку вилки и убедитесь, что колесо находится в правильной позиции. Убедитесь, что задние колеса вращаются гладко.
6. Выньте болт и пластиковые элементы из подножки (L). Монтируйте подножку под раму, установите пластиковые элементы и затяните болт. Фото 7
7. Прикрепите фиксатор сиденья (N) к сиденью (M) при помощи болта (F-1). Фото 8
8. Установите сиденье на раму (A) и закрепите болтом (F-2). Фото 9
9. Вставьте спинку (H) в сиденье (M), пока не услышите «клик». Фото 10а
10. Проденьте ремень безопасности через отверстие сиденья (Рис. 10b) и прикрепите зажим ремня под сиденьем (Рис. 10 с)
11. Выньте пластиковые болты с двух сторон сиденья (M). Фото 11 Установите переднюю подставку для ног (P) и затяните болты сбоку.
12. Установите козырек (K) в отверстия на спинке. Фото 12
13. Вставьте верхнюю часть ручки родительского контроля (J) в нижнюю часть ручки родительского контроля (E), пока не услышите «клик». Фото 13 Вставьте ручку в трубку родительского контроля и опустите рычажок. Фото 14
14. Установите корзину (I) в задней части рамы и затяните пластиковый болт. Фото 15
15. Установите сумку (Q) посередине ручки родительского контроля (J) и закрепите к трубкам при помощи 4-х ремешков. Фото 15

ИСПОЛЬЗОВАНИЕ ТРЕХКОЛЕСНОГО ВЕЛОСИПЕДА

1. Для того чтобы свернуть и развернуть подножку, нажмите на пластиковое кольцо вниз и переместите вперед или назад. Фото 16
2. Поверните кнопку на переднем колесе против часовой стрелки для того, чтобы зафиксировать педали для вращения колеса. Фото 17
3. Поверните кнопку на переднем колесе по часовой стрелке для того, чтобы освободить педали.
4. Активация и деактивация тормоза осуществляется путем нажатия и отпускания педалей до задних колес. Фото 18
5. Отрегулируйте положение козырька, вытягивая кнопки с двух сторон. Фото 20
6. Отрегулируйте положение спинки, нажав на кнопки сбоку. Фото 21
7. **Вращение сиденья:** для вращения сиденья сначала необходимо наклонить вперед руль. Фото 24 Приподнимите фиксирующую заглушку трубки руля, одновременно с этим наклоняя вперед, пока не будет слышен «клик». После этого потяните на кнопку под сиденьем (Фото 22.1) и поверните сиденье на 180°. Фото 22.2;23

УСТАНОВКА БАТАРЕЕК

1. Поверните изделие верх ногами.
 2. Расслабьте винт крышки отделения для батареек с помощью отвертки и удалите крышку.
 3. Поставьте 3 щелочную батарейку "AA" (LR6) в гнездо.
- Совет:** Мы рекомендуем использовать щелочную батарейку, чтобы она проработала как можно дольше.
4. Поставьте обратно крышку для батарейки и затяните винт.

Информация о безопасности батареек:

В некоторых случаях из батареек могут вытекать жидкости, приведут к химическому ожогу или к разрушению изделия. Чтобы избежать вытекания жидкости из батареек: -Не смешивайте новые и старые батарейки, или батарейки разных типов: щелочные, стандартные (углерод-цинк) или заряжающиеся (никель- кадмий). -Установите батарейки в их место, как это указано. -Удаляйте батарейки, если длительное время не используете изделие. Всегда удаляйте из изделия севшие батарейки. Выбрасывайте их безопасно. Не бросайте изделие в огонь. Батарейки могут взорваться или из них может вылиться жидкость. -Не вызывайте короткое соединение в батарейках. -Используйте только одинаковые батарейки или батарейки одного и того же типа, как это указано в рекомендациях. - Не заряжайте батарейки, которые не заряжаются. -Удалите батарейки от изделия перед тем, как их заряжать. -Если используете батарейки, которые можно заряжать, зарядку нужно осуществлять под присмотром взрослого.



Оберегайте окружающую среду, не выбрасывайте это изделие вместе с отходами хозяйства (2002/96EC). Ознакомьтесь с рекомендациями местным властям об утилизации (только для Европы).

Функция воздушные шины: Накачивайте воздушные шины до максимального давления 0,8 BAR (0,8 ATM) (11,6 PSI) (80 kPa)

ВНИМАНИЕ ! Объем шины совсем маленький и она накачивается очень быстро! Не превышайте максимальное давление шины, указанное в инструкции! Это может привести к ее разрушению, что не подлежит гарантийному ремонту! Соблюдайте максимальное давление шины, указанное в инструкции, а не то, что обозначено на ней!

ВНИМАНИЕ ! Для поднятия передней оси, чтобы преодолеть препятствие, нажмите ногой на заднюю ось, а не на тормоз, после чего потяните ручку в горизонтальном положении назад на себя. Внимание: Не нажимайте на ручку непосредственно вниз! Сначала потяните ручку на себя! Внимание: Попытки преодолеть препятствия и приложить большую силу на ручку приводит к поломке ручки, на которую не распространяется гарантийный ремонт!

VAŽNO! ČUVAJTE RADI BUDUĆE UPOTREBE! PROČITAJTE PAŽUIVO!

SPEEDY TROKOLICE / Uputstvo za upotrebu

MERE BEZBEDNOSTI

1. **UPOZORENJE!** Ne ostavljajte dete bez nadzora!
2. **UPOZORENJE!** Neophodna Suštinski zaštitna oprema! (Šlem, zaštitnici za kolena, rukavice i nasloni za ruke).
3. **UPOZORENJE!** Pri upotrebi, morate da nosite ličnu zaštitnu opremu. Ne koristi u saobraćaju. Maksimalno 20 kg.
4. **UPOZORENJE!** Nakon raspakovanja delova, sakupiti svu ambalažu i najlone.
5. **UPOZORENJE!** Pogodan za decu uzrasta od 12-36 meseci.
6. **UPOZORENJE!** Ovaj proizvod treba da bude sklapan samo od strane odrasle osobe.
7. **UPOZORENJE!** Dete treba da ima posebne veštine da koriste trokolicu i izbegne pad ili nesreće koje dovode do povreda deteta i drugih osoba.
8. **UPOZORENJE!** Pre nego što dete počne da vozi trokolicu, treba da nauči kako da kroči na prag, kako upravljati kormilom, kako okretati pedale, kako se penje i silazi. Ako dete ne može samo voziti trokolicu, pridržavati trokolicu za upravljač. Naučiti dete da mu ne vise noge sa strane.
9. **UPOZORENJE!** Trokolica se treba voziti na ravnom. Zabranjeno je voziti po stepenicama, mostovima, bazenu, putevima, auto putevima i neravnim površinama. Dok dete vozi, zabranjeno ga je gurati.
10. **UPOZORENJE!** Maksimalna težina deteta je 20 kg, i namenjen je samo za jedno dete. Nemojte preterano natovarivati trokolicu ili dete može biti povređeno.
11. **UPOZORENJE!** Pročitajte ova uputstva i sačuvati ih. Nepoštovanje tih navoda može povrediti vaše dete.
12. **UPOZORENJE!** Uverite se da je pravilno postavljen sigurnosni pojas.
13. **UPOZORENJE!** Proverite da li su sve komponente pravilno sklopljene pre upotrebe.
14. **UPOZORENJE!** Držite sitne delove dalje od dece.

EN 71-1,2,3

ČIŠĆENJE I ODRŽAVANJE

1. Pre upotrebe pogledati za ispravnost trokolice. Ako postoje slomljeni ili oštećeni delovi, odmah ih zameniti. Redovno proveravajte da li postoje labavi zavrtnji.
2. Ne ostavljajte trokolicu na vlažnim, mnogo toplim ili hladnim mestima.
3. Očistite trokolicu vlažnom krpom.
4. **UPOZORENJE!** Ako je trokolica korišćena na plaži, očistite ga kako bi se uklonili pesak i so sa pokretnih delova i točkova.

Kategorija	Sadržaj	Kategorija	Sadržaj
Preporučeno doba	12M-36M	Težina proizvoda	12.8kg
Maksimalno opterećenje	20kg	Veličina proizvoda	1090 x 520 x 1020mm
Preporučena visina	70~110cm	Materijali proizvoda	Čelik , PP , ABS , TPR

MONTAŽA

DELOVI

Slika 1

- A. Okvir
- B. Prednja viljuška
- C-1 . Zadnji točkovi + C-2. Zadnje osovine
- D. Prednji točak
- E. Donji deo roditeljske kontrole
- F. F-1 Zavrtnj, M8x38; F-2 Zavrtnj M8x110;
- F-3 Ključ 6 mm
- G. Kormilo
- H. Naslon

- I. Korpa;
- J. Gornja roditeljska kontrola
- K-1;K-2. Suncobran
- L. Prag
- M. Sedište
- N. Pričvršćivač za sedište
- O. Kočioni elementi
- P. Prednji podmetač za noge
- Q. Torba
- R. Prednja svetla sa muzikom

MONTAŽA TROKOLICE

UPOZORENJE: Da biste izbegli ozbiljne povrede, uvek koristite pojas!

1. Uklonite zavrtnje sa prednjeg točka (D), ubacite prednju viljušku (B) u prednji točak (D) i zategnite zavrtnje. Slika 2
2. Postavite prednji točak (D) u okvir (A). Slika 3
3. Odvijte vijke na dnu fara i ubacite 3 kom. baterija tipa AA, prateći pravilan polaritet prilikom postavljanja baterija, kao što je prikazano na slici u odeljku za bateriju ili poklopcu. Pričvrstite nosač farova na upravljač pomoću obujmica. Slika 4
4. Stavite kormilo (G) u prednju viljušku (B) i zategnite sa zavrtnjem . Slika 5
5. Ubacite zadnju osovinu (C-2) na zadnje točkove (C-1). Zatim ih postavite u otvor na zadnjoj viljušci dok pritisnete dugme. Slika 6 Nakon ubacivanja zadnjeg točka, otpustite dugme na viljušci i proverite da li je točak na pravom mestu. Uverite se da zadnji točkovi mogu nesmetano okretati.
6. Uklonite zavrtnje i plastične elemente sa praga (L). Montirajte prag ispod osnove, postavite plastične komponente i zategnite zavrtnj. Slika 7
7. Montirajte pričvršćivač sedišta (N) za sedište (M) pomoću zavrtnja (F-1). Slika 8
8. Postavite okvir sedišta (A) i bezbedna sa zavrtnjem (F-2). Slika 9
9. Ubacite naslon (H) u sedištu (M), sve dok se ne čuje "klik". Slika 10a
10. Pređite sigurnosni pojas kroz otvaranje sedišta (slika 10b) i pričvrstite spuzvicu pojasa ispod sedišta (slika 10 c)
11. Uklonite plastične zavrtnje sa obe strane sedišta (M). Slika 11 Postavite prednji podmetač za noge (P) i zategnite zavrtnje sa strane.
12. Montirati suncobran (K) u otvore sedišta. Slika 12
13. Postavite gornji deo roditeljske kontrole (J) u donji deo roditeljske kontrole (E) sve dok se ne čuje "klik". Slika 13 Ubacite ručku u cev roditeljske kontrole i spustite polugu. Slika 14
14. Postaviti koš (I) na zadnji deo okvira i zategnite plastični zavrtnj. Slika 15
15. Postavite torbu po sredini ručke roditeljske kontrole i pričvrstiti je za cevi sa 4 trake. Slika 15

UPOTREBA TROKOLICE

1. Za sklapanje i rasklapanje praga, pritisnite plastični prsten na dole i povucite ga unapred ili unazad. Slika 16
2. Okrenite prednji točak u smeru kazaljke na satu da pričvrstite pedale za okretanje točkova. Slika 17
3. Okrenite dugme na prednjem točku u smeru kazaljke na satu da oslobodi pedalu od točkova.
4. Aktiviranje i deaktiviranje kočnica pritiskom i otpuštanjem pedale na zadnjim točkovima. Slika 18
5. Podesite suncobran povlačenjem dugmadi sa obe strane. Slika 20
6. Podesite naslon pritiskom na dugme sa strane. Slika 21
7. **Okretanje sedišta:** da bi okretali sedište, prvo mora kormilo da bude nagnuto unapred. Slika 24 Podignite deo za fiksiranje cevi kormila i istovremeno ga nagnite unapred , sve dok se ne čuje "klik". Zatim povuci dugme ispod sedišta (Slika 22.1) i okrenite sedište za 180 °. Slika 22.2;23

POSTAVLJANJE BATERIJA

1. Okrenite proizvod naopako.
 2. Odvijte šraf na poklopcu na odeljku za baterije šrafciherom i skinite poklopac.
 3. Postavite 3 alkalnu bateriju „AA“ (LR6) u za to predviđeno mesto.
- Savet:** Mi preporučujemo da se koristi alkalna baterija koja duže traje.
4. Vratite poklopac za odeljak za baterije na njegovo mesto i zategnite šraf.

Informacija o sigurnosti baterije:

U nekim slučajevima iz baterije može da iscuri tečnost koja može da izazove hemijsko izgaranje ili da ošteti proizvod. Kako bi izbegli curenje baterija: - Ne koristite u isto vreme nove i stare baterije ili različite tipove baterija kao što su: alkalne, standardne ((cink-ugljenične) ili one koje se pune (nikl-kadmijum).

- Postavite baterije na za to određeno mesto kako je navedeno. - Vadite baterije ukoliko ne planirate da koristite proizvod duži vremenski period. Uvek izvadite iz proizvoda potrošene baterije. Bacite ih na bezbedno mesto. Ne bacajte proizvod u vatru. Baterije mogu da eksplodiraju ili da iscuru. - Ne izazivajte kratki spoj kod baterija. - Koristite samo iste baterije ili samo baterije istog tipa prema preporukama.

- Ne pokušavajte da puniti baterije koje se ne pune.

- Izvadite baterije iz proizvoda pre nego što ih napunite.

- Ako koristite baterije koje mogu da se pune, punjenje treba da se vrši pod nadzorom odrasle osobe.



Čuvajte prirodu i ne bacajte ovaj proizvod zajedno sa kućnim otpadom (2002/96/EC).
Provjerite preporuke lokalnim vlastima o reciklaži (Samo za Evropu).

Opcija sa vazдушnim gumama: Napumpati vazdušne gume do maksimalnog pritiska do 0,8 bara (0,8 ATM) (11,6 PSI) (80 kPa) !!!

UPOZORENJE ! Zapremina gume je veoma mala i vrlo brzo se naduvava! Ne prekoračujte maksimalni pritisak guma opisan u uputstvu! To može prouzrokovati njeno uništenje, a to nije predmet garancije! Pridržavajte se maksimalnog pritiska pneumatika kao što je opisano u uputstvu za upotrebu, a ne onih koji su navedeni na pneumaticima!

UPOZORENJE ! Da biste podigli prednju osovinu triciklu da bi se prebrodila prepreka, natisnite nogom zadnju osovinu umesto kočnice, a zatim povucite ručicu horizontalno nazad prema vama. **UPOZORENJE!** Ne gurajte ručicu pravo dole! Prvo povucite ručicu prema vama !!! **UPOZORENJE!** Pokušaj da se prevaziđu prepreke i primena prekomerne sile na dršci, uzrokuju oštećenja na dršci koja ne podleže garanciji !!!!!

ÖNEMLİ! DİKKATLİ BİR ŞEKİLDE OKUYUN VE İLERİDE BAŞVURMAK ÜZERE SAKLAYIN. SPEEDY

Üç tekerlek / Kullanım talimatı

EMNİYET İSTEMLERİ

- UYARI!** Çocuğu gözetimsiz bırakmayın!
- UYARI!** Koruyucu ekipman gerekmektedir! (kask, diz yastıkları, eldiven ve dirseklik).
- UYARI!** Kullanımında kişisel koruyucu donanım giyilmelidir. Motorlu taşıtlar için olan karayolu şeritlerinde kullanılmamalıdır. Maksimum 20 kg.
- UYARI!** Parçaların ambalajlarını çıkardıktan sonra tüm ambalaj ve naylonları toparlayınız.
- UYARI!** 12 - 36 ay arası çocuklar için uygundur.
- UYARI!** Bu ürün sadece bir yetişkin tarafından monte edilmektedir.
- UYARI!** Çocuğun, üç tekerlekliyi kullanması için ve çocuğun ve üçüncü şahısların yaralanmalarına sebep olacak düşmeyi veya kazaları önlemek için özel becerileri olması gerekmektedir.
- UYARI!** Çocuk üç tekerlekliyi kullanmaya başlamadan önce ona ayakucu paneline basmayı, direksiyonu nasıl yönetmesi gerektiğini, nasıl pedalları çevireceğini, nasıl binip ineceğini öğretin. Eğer çocuk üç tekerlekliyi süremiyorsa, üç tekerlekliyi yönetim kolu ile destekleyin. Çocuğa ayaklarını yanlara sallamaması gerektiğini öğretin.
- UYARI!** Üç tekerlekli düz yerde sürülmelidir. Merdiven, köprü, su birikintisi, yollar, otopanlarda ve düz olmayan yerlerde sürülmesi yasaktır. Çocuk sürdüğü takdirde birisinin itmesi yasaktır.
- UYARI!** Çocuğun azami ağırlığı 20 kg ve sadece bir çocuk içindir. Yüklenmeyin çünkü çocuğunuz yaralanabilir.
- UYARI!** Kullanma talimatlarını dikkatli bir şekilde okuyun ve ileride başvurmak üzere saklayınız. Talimatlara uymamak çocuğunuza zarar verebilir.
- UYARI!** Koruyucu kemerin doğru takılı olduğundan emin olunuz.
- UYARI!** Kullanmadan önce tüm parçaların takılı olduğundan emin olunuz.
- UYARI!** Küçük parçaları çocuklarının erişiminden uzak tutunuz.

EN 71-1,2,3

TEMİZLEME VE BAKIM

- Kullanmadan önce, üç tekerleklinin çalışma düzenini kontrol. Eğer kırık veya hasarlı parçalar var ise hemen onları değiştiriniz. Düzenli olarak gevşemiş civatalar için kontrol ediniz.
- Üç tekerlekliyi nemli, çok sıcak veya çok soğuk yerlerde bırakmayınız.
- Üç tekerlekliyi nemli bez yardımı ile temizleyiniz.
- UYARI!** Eğer üç tekerlekliyi kumsalda kullandıysanız hareketsiz parçalardaki ve tekerleklerdeki kalan kum ve tuzu temizleyiniz.

Kategori	İçerik	Kategori	İçerik
Önerilen yaş	12M-36M	Ürün ağırlığı	12.8kg
Maksimum yük	20kg	Ürün boyutu	1090 x 520 x 1020mm
Önerilen yükseklik	70~110cm	Ürün Malzemeleri	Çelik , PP , ABS , TPR

MONTAJI

PARÇALAR

Resim 1

- A. Çerçeve
- B. Ön çatal
- C-1. Arka tekerlekler + C-2. Arka akslar
- D. Ön tekerlek
- E. Yetişkin kontrolünün alt kısmı
- F. F-1 Bolt M8x38; F-2 Bolt M8x110;
- F-3 Anahtar 6mm
- G. Gidon
- H. Sırt dayamalık yer

- I. Sepet;
- J. Yetişkin denetiminin üst kısmı
- K-1;K-2. Gölgelek
- L. Ayakucul
- M. Koltuk
- N. Koltuk sabitleyicisi
- O. Fren parçaları
- P. Ön tarafta ayak koymak için yer
- Q. Çanta
- R. Müzikli far

ÜÇ TEKERLEKLİNİN MONTAJI

UYARI: Ciddi yaralanmalardan kaçınmak için her zaman koruyucu kemeri kullanın!

1. Ön tekerlekteki (D) boltları çıkartın, ön çatalı (B) ön tekerleğe (D) yerleştirin ve boltları sıkın. Resim 2
2. Ön tekerleği (D) çerçeveye (A) yerleştirin. Resim 3
3. Fenerin altındaki civataları çözün ve pil bölmesi veya kapağın üzerindeki resimle gösterildiği gibi pilleri yerleştirmek için doğru kutupları izleyerek 3 adet AA tipi pil yerleştirin. Ayraçlar yardımıyla direksiyona fener standını sabitleyin. Resim 4
4. Gidonu (G) ön çatala (B) yerleştirin ve boltu sıkın. Resim 5
5. Arka aksı (C-2) arka tekerleğe (C-1) yerleştirin. Ondan sonra onları arka çatalın boşluğuna düğmeye basana kadar yerleştirin. Resim 6 Arka tekerleği soktukten sonra, çatalın düğmesini serbest bırakın ve tekerleğin doğru pozisyonda olduğundan emin olun. Arka tekerleklerin serbest döndüğünden emin olun.
6. Boltu ve plastik parçaları ayakucundan (L) çıkartın. Ayakucunu çerçevenin altına monte edin, plastik parçaları koyun ve boltu sıkın. Resim 7
7. Koltuğun sabitleyicisini (N) koltuğa (M) bolt (F-1) yardımı ile yerleştirin. Resim 8
8. Koltuğu çerçeveye (A) koyun ve bolt (F-2) ile sabitleyin. Resim 9
9. Sırt dayamalık yeri (H) koltuğa (M) "klik" sesini duyana kadar yerleştirin. Resim 10a
10. Emniyet kemeri koltuğun deliğinden geçirin (Resim 10b) ve kemer klipsini koltuğun altına takın (Resim 10 c)
11. Koltuğun (M) iki tarafında bulunan plastik boltları çıkartın. Resim 11 Ön tarafta ayak koymak için yeri (P) koyun ve yan taraflarından boltlar ile sıkın.
12. Sırt dayamalık yerin boşluklarına gölgeliği (K) yerleştirin. Resim 12
13. Yetişkin kontrolünün üst kısmını (J) yetişkin kontrolünün alt kısmına (E) "klik" sesini duyana kadar monte edin. Resim 13 Yetişkin kontrolü borusuna kulpu takın ve kolu indirin. Resim 14
14. Sepeti (I) çerçevenin alt kısmına yerleştirin ve plastik boltu sıkın. Resim 15
15. Yetişkin kulpunun ortasına çantayı yerleştirin ve borulara 4 askı ile sabitleyin. Resim 15

ÜÇ TEKERLEKLİNİN KULLANIŞI

1. Ayakucunun açılıp kapanması için plastik çemberi itin ve ileri veya geri hareket ettirin. Resim 16
2. Tekerleğin dönmesi için olan pedalları sabitlemek için ön tekerlekteki düğmeyi saatin aksi yönünde doğru döndürün. Resim 17
3. Ön tekerlekteki düğmeyi saat yönünde döndürseniz pedalları tekerlekten ayırmış olursunuz.
4. Frenlerin etkin hale getirilmesi veya durdurulması için arka tekerleklerdeki pedala basıp serbest bırakın. Resim 18
5. Gölgeliği iki taraftaki butonları çekerek ayarlayın. Resim 20
6. Sırt dayamalık yeri yan taraftaki düğmelere basarak ayarlayın. Resim 21
7. **Koltuğun döndürülmesi:** koltuğu döndürmek için ilk önce gidonu öne doğru çekin. Resim 24 Gidonun borusundaki sabitleyicisi kaldırın ve aynı zamanda "klik" sesini duyana kadar öne doğru eğdirin. Sonra koltuğun altındaki düğmeye çekin (Resim 22.1) ve koltuğu 180° döndürün. Resim 22.2;23

BATARYALARIN /PİLLERİN/TESİSATI

1. Ürünü aşağı çeviriniz.
 2. PİL yuvasının kapağını tornavida ile gevşetiniz ve kapağı boşandırınız.
 3. PİL yatağına 3 alkali pil,AA"/LR6/yerleştiriniz.
- Öğüt:** Daha uzun bir süre kullanmanız için alkali pil öneriyoruz.
4. PİL kapağını yerleştiriniz ve vidayı sıkılayınız.

Pilin emniyeti ile ilgili enformasyon:

Ayrı durumlarda pilden kimyevi yanıklığa veya ürünün tahribatına neden olan sıvılar akabilemektedir. Pillerden bu sıvı akıntısını gidermek için: -Yeni ve eski veya değişik tip alkali, standart /karbon-çinko/ veya kendi kendine şarj edilen /nikel-kadmium/ pilleri karıştırmayınız. -Pilleri gösterilen yere yerleştiriniz.
-Ürünü uzun zaman kullanmayacağsanız eğer pilleri çıkarınız. Gücünü yitirmiş pilleri daima uzaklaştırınız. Emniyetli bir yerde depolayınız. Ürünü ateşe atmayınız. Piller patlayabilir veya onlardan sıvı akabilir.
-Pillerde kısa devreye meydan vermeyiniz. -Öğütlere nazaran ancak benzer veya aynı tip piller kullanınız.
-Şarj edilemeyen pilleri şarj etmeyiniz. -Pilleri şarj etmezden önce üründen çıkarınız.
-Şarj edilebilen piller kullanırsanız eğer, şarj edilme yetişkin kişi gözetiminde yapılmalıdır.



Bu ürünü diğer atıklarla atmayınız, çevreyi koruyunuz. /2002/96/EC/. Yerel yönetimlerin geri dönüşüm hakkında tavsiyelerini kontrol edin (Sadece Avrupa için).

Hava lastikleri seçeneği : Lütfen hava lastiklerini 0,8 BAR (0,8 ATM) (11,6 PSI) (80 kPa) azami basınca kadar şişirin.

UYARI ! Tekerleğin hacmi çok küçük olmasından dolayı çok çabuk şişer! Kılavuzda yazılı talimatlara göre tekerlek basıncını maksimum seviyesi üzerine geçirmeyin! Bu garanti kartınızın karşılayamayacağı hasara neden olabilir! Talimatlarda yazılı olan tekerlek basıncının maksimum seviyesini koruyun, tekerlekte belirli basınç seviyesini değil!

UYARI ! Üç tekerlekli bisiklet ön eksenini kaldırmak ve engelleri aşmak için fren yerine arka eksenini ayanızla basın ondan sonra yatay olarak tutma kolunu kendinize doğru çekin. Uyarı : Tutma kolunu aniden aşağı doğru çekmeyin!!! İlk önce tutma kolunu kendinize doğru çekin!!! Uyarı : Engellerin üstesinden gelme ve sapa aşırı kuvvet uygulama girişimi, garanti onarımına tabi olmayan sapın ciddi şekilde hasar görmesine neden olur!

KULLANIM VE NAKLİYE SIRASINDA DİKKAT EDİLECEK UNSURLAR

- 1-Taşıma ve nakliye sırasında ürün mutlaka orijinal ambalajında taşınmalıdır.
- 2-İndirme ve bindirme esnasında maksimum dikkat gösterilmelidir.
- 3-Yükleme sırasında ambalajın tamamen kapalı olduğundan hasar görmemiş olduğundan emin olunmalıdır.

HİZMET VE BAKIM – TEMİZLİK VE BAKIM

- 1-Periyodik bakım gerektiren durumlarda tüketicin yapacakları temizlik ve bakım kısmında anlatılmış olup tüketicinin yapamayacağı şeylerde yetkili servise baş vurma gerekmektedir.
- 2-Bağlantı ve montajın nasıl yapılacağı şema ile gösterilmiş olup ebeveyn tarafından yapılması gerekmektedir.

KULLANIM HATALARINA İLİŞKİN BİLGİLER

1-Kullanım ve kurulum hatalarının önüne geçilmesi için lütfen arabanın montaj ve demontaj bilgilerini dikkatlice okuyunuz.

2-Pozisyon dışında katlama ve kapatma yapmayınız.

TÜKETİCİ HAKEM HEYETLERİNE YAPILABİLECEKLERİNE İLİŞKİN BİLGİ VE KULLANICIYA SAĞLANAN SEÇİMLİLİK HAKLARI

- 1-Garanti süresi malın teslim tarihinden itibaren başlar ve 2 yıldır.
- 2-Malın bütün parçaları dahil olmak üzere tamamı garanti kapsamındadır.
- 3-Malın ayıplı olduğunun anlaşılması durumunda tüketici 6502 sayılı tüketici korunması hakkında kanunun 11 inci maddesinde yer alan
 - a-Sözleşmeden dönme
 - b-Satış bedelinden indirim isteme
 - c-Ücretsiz onarılmasını isteme
 - d-Satılanın ayıpsız bir misli ile değiştirilmesini isteme, haklarından birini kullanabilir.
- 4-Tüketicinin bu haklardan ücretsiz onarım hakkını seçmesi durumunda satıcı; işçilik masrafı değiştirilen parça bedeli yada başka herhangi bir ad altında hiçbir ücret talep etmeksizin malın onarımını yapmak veya yaptırmakla yükümlüdür.Tüketici ücretsiz onarım hakkını üretici veya ithalatçıya karşı da kullanabilir.Satıcı üretici ve ithalatçı tüketicinin bu hakkını kullanmasından müteselsilen sorumludur.
- 5-Tüketicinin ücretsiz onarım hakkını kullanması halinde malın
 - Garanti süresi içinde tekrar arızalanması,
 - Tamiri için gereken azami sürenin aşılması,
 - Tamirinin mümkün olmadığının yetkili servis istasyonu satıcı, üretici veya ithalatçı tarafından bir raporla belirlenmesi durumlarında;tüketici malın bedel iadesini, ayıp oranında bedel indirimini veya imkan varsa malın misli ile değiştirilmesini satıcıdan talep edebilir.Satıcı , Tüketicinin talebini reddedemez.Bu talebin yerine getirilmemesi durumunda satıcı, üretici ve ithalatçı müteselsilen sorumludur.
- 6-Malın tamir süresi 20 iş gününü binek otomobil ve kamyonetler için ise 30 iş gününü geçemez.Bu süre garanti süresi içerisinde mala ilişkin arızanın yetkili servis istasyonuna veya satıcıya bildiri tarihinde garanti süresi dışında ise malın yetkili servis istasyonuna teslim tarihinden itibaren başlar.Malın arızasının 10 iş günü içerisinde giderilmemesi halinde üretici ve ithalatçı malın tamiri tamamlanıncaya kadar benzer özelliklere sahip başka bir malı tüketicinin kullanımına tahsis etmek zorundadır.Malın garanti süresi içerisinde arızalanması durumunda tamirde geçen süre garanti süresine eklenir.
- 7-Malın kullanma kılavuzunda yer alan hususlara aykırı kullanılmasından kaynaklanan arızalar garanti kapsamı dışındadır.
- 8-Tüketici garantiden doğan haklarının kullanılması ile ilgili olarak çıkabilecek uyuşmazlıklarda yerleşim yerinin bulunduğu veya tüketici işleminin yapıldığı yerdeki tüketici hakem heyetine veya tüketici mahkemesine başvurabilir.
- 9-Satıcı tarafından bu garanti belgesinin verilmemesi durumunda tüketici gümrük ve ticaret bakanlığı tüketicinin korunması ve piyasa gözetimi genel müdürlüğüne başvurabilir.

Kullanım Kılavuzunda belirtilen maddelere uyulmaması halinde oluşabilecek sorunlar garanti kapsamı dışındadır.

ÖNEMLİ: Lorelli Tamir Bakım Servisi harici bir yerde yapılan bakım onarım arabanın garanti kapsamından çıkmasına neden olur.

Kullanım Ömrü 5 Yıldır.

İTHALATÇI FIRMA: COOLBABY ÇOCUK GEREÇLERİ SAN VE TİC. A.Ş.

Çınar mah. 6/7 Sok. No:4/a Bağcılar/ İstanbul Tel: 0212 438 20 45

Web: www.lorelli.eu www.coolbaby.com.tr

Yetkili Servis : Coolbaby Çocuk Gereçleri San ve Tic A.S. Orucreis mah. Giyimkent sitesi 16. Sk. No:75 Esenler / İstanbul **Tel :** 0212 438 20 45 www.coolbaby.com.tr

FONTOS! FIGYELMESEN OLVASSA EL, ÉS ŐRIZZE MEG KÉSŐBBI FELHASZNÁLÁS ESETÉRE. SPEEDY

HÁROMKEREKŰ / Használati utasítás

BIZTONSÁGI UTASÍTÁSOK:

- FIGYELMEZTETÉS!** Ne hagyja a gyereket felügyelet nélkül!
- FIGYELMEZTETÉS!** Védő szerelés használata szükséges! (sisak, térdvédő, kesztyű és könyökvédő).
- FIGYELMEZTETÉS!** Használat közben egyéni védőeszközök használata ajánlatos. Ne használják a gépjárművek forgalmi sávjában. Maximális súly 20 kg.
- FIGYELMEZTETÉS!** Az alkatrészek kipakolása után tegye el az összes csomagoló anyagot és nylon zsákokat.
- FIGYELMEZTETÉS!** Felhasználása javasolt 12 - 36 hónapos gyerekekre.
- FIGYELMEZTETÉS!** Ezt a terméket csak felnőtt személy szerelheti fel.
- FIGYELMEZTETÉS!** A gyerek kell, hogy rendelkezzen speciális ügyességekkel ahhoz, hogy használjon a háromkerékűt és kerülje a kiesést vagy közlekedési baleseteket, amelyek a gyerek vagy harmadik személyek sérüléséhez vezethetnek.
- FIGYELMEZTETÉS!** Mielőtt a gyerek elkezdi tolni a háromkerékűt, tanítsa meg őt, hogyan kell fellépni a lábtámaszra, hogyan kell bánni a kormányval, hogyan kell pörgetni a pedálokat, hogyan kell felülni és lejönni. Ha a gyerek nem tud önállóan tolni a háromkerékűt, akkor tartsa a háromkerékűt a vezérlési fogantyúval. Tanítsa meg a gyereket arra, hogy ne tegye ki oldalt a lábát.
- FIGYELMEZTETÉS!** A háromkerékűt síkos területen kell használni. Lépcsőkön, hidakon, pocsolyákban, utakon, autópályákon és görögös felületeken használni tilos. Amíg a gyerek tolja a kocsit tilos őt lökni.
- FIGYELMEZTETÉS!** A gyerek maximális súlya 20 kg lehet és ez csak egy gyerekre vonatkozik. Ne engedjen túlsúlyt vagy a gyerek megsérülhet.
- FIGYELMEZTETÉS!** Olvassa el figyelmesen a használati utasítást és tegye el azt későbbi referenciával kapcsolatban. Az utasítások be nem tartása sérüléseket okozhat gyerekének.
- FIGYELMEZTETÉS!** Győződjön meg arról, hogy a biztonsági öv helyesen van becsatolva.
- FIGYELMEZTETÉS!** Használat előtt ellenőrizze azt, hogy minden elem helyesen van összekötve.
- FIGYELMEZTETÉS!** A kis darabokat tartsa távol gyerekektől.

EN 71-1,2,3

TISZTÍTÁS ÉS GONDOZÁS

- Használat előtt ellenőrizzen a háromkerékű állapotát. Ha van eltört vagy károsított alkatrész, azonnal cserélje azokat. Ellenőrizze rendszeresen a meglazult csavarokat.
- Ne hagyja a háromkerékűt nedves, túlzottan meleg vagy nagyon hideg helyeken.
- Tisztítsa a háromkerékűt nedves kendővel.
- FIGYELMEZTETÉS!** Ha a háromkerékű strandon lett használva, akkor tisztítsa ezt úgy, hogy távolítsa a rákerült homokot és sót a mozgó részekről és a kerekekről.

Kategória	Tartalom	Kategória	Tartalom
Ajánlott kor	12M-36M	A termék súlya	12.8kg
Maximum töltés	20kg	Termék méret	1090 x 520 x 1020mm
Ajánlott magasság	70~110cm	Termék Anyagok	Acél , PP , ABS , TPR

ÖSSZESZERELÉSE

ALKATRÉSZEK

- 1. kép
- A. Alváz
- B. Első villa
- C-1. Hátsó kerekek + C-2. Hátsó tengelyek
- D. Első kerék
- E. Szülői felügyelet alsó része
- F. F-1 csavar M8x38, F-2 csavar M8x110, F-3 kulcs 6 mm
- G. Kormány
- H. Támasz

- I. Kosár
- J. Szülői felügyelet felső része
- K-1;K-2. Napernyő
- L. Lábtámasz
- M. Ülész
- N. Ülész fixáló
- O. Fékszerkezetek
- P. Első lábtámasz
- Q. Táska
- R. Fényszóró zenével

A HÁROMKEREKŰ ÖSSZESZERELÉSE

FIGYELMEZTETÉS: Komoly sérülések elkerülése végett, mindig használja a biztonsági övet!

1. Vegye ki a csavarokat az első kerékből (D), tegye be az első villát (B) az első kerékbe (D) és feszítse a csavarokat. 2. kép.
2. Tegye be az első kereket (D) az alvázba (A). 3. kép.
3. Csavarja le a fényszóró alján található csavarokat és helyezzen bele 3 db AA típusú elemet, az elemtartó belsején, vagy a fedelén látható ábrát követve, a megfelelő polaritás szerint. Csatlakoztassa a fényszóró tartóját a kormányhoz a rögzítő elemek segítségével.
4. Tegye be a kormányt (G) az első villába (B) és feszítse a csavart. 4.4. kép.
5. Tegye be a hátsó tengelyt (C-2) a hátsó kerékbe (C-1). Azután tegye be őket a hátsó villa nyílásába megnyomott gomb mellett. 6. kép. A hátsó kerék beillesztése után, engedje el a villa gombját és győződjön meg arról, hogy a kerék helyesen áll. Győződjön meg arról, hogy a kerekek könnyuen forognak.
6. Vegye ki a csavart és a műanyag elemeket a lábtámaszból (L). Szerelje fel a láb támaszt az alváz alatt, helyezze vissza a műanyag elemeket és feszítse a csavart. 7. kép.
7. Szerelje fel az ülész fixálóját (N) az üléshez (M) csavarral (F-1). 8. kép.
8. Helyezze el az ülés az alvázra (A) és feszítse csavarral (F-2). 9. kép.
9. Helyezze be a támaszt (H) az ülésbe (M) kattanásig. 10a. kép.
10. Húzza át a biztonsági övet az ülész nyílásán keresztül (10b kép), és rögzítse a biztonsági övnek az ülész alatti klipjét (10c. Kép)
11. Vegye ki a műanyag csavarokat az ülész két oldaláról (M). 11. kép. Szerelje fel az első lábtámaszt (P) és feszítse a csavarokat oldalt.
12. Szerelje fel a napernőt a támasz lyukaiba. 12. kép.
13. Helyezze el a szülői felügyelet felső részét (J) a szülői felügyelet alsó részébe (E) kattanásig. 13. kép. Tegye be a fogantyút a szülői felügyelet csövébe és engedje le a rudat. 14. kép.
14. Szerelje fel a kosarat (I) az alváz hátsó részében és feszítse a műanyag csavart. 15. kép.
15. Szerelje fel a poharat a szülői felügyelet fogantyú közepén és feszítse a csöveket a négy szíjjal. 15. kép.

A HÁROMKEREKŰ HASZNÁLATA

1. A lábtámasz összecúskásához és szétnyílásához nyomja meg a műanyag gyűrűt lefelé és tolja előre vagy hátra. 16. kép.
2. Fordítsa az első kerék gombját az óráiránnyal szemben és így lefixálja a kerékforgás pedáljait. 17. kép.
3. Fordítsa az első kerék gombját az óra irányába és így elengedi a kerékforgás pedáljait.
4. A fékek aktiválása és deaktiválása a hátsó kerekek mellett lévő pedálok megnyomása és elengedésével. 9. kép.
5. A napernyő beállítása előre vagy hátra húzással. 20. kép.
6. Állítsa be a támaszt az oldalon lévő gombok megnyomásával. 21. kép.
7. **Az ülész forgatása:** ahhoz, hogy az ülés elfordítson, legelőbb dönteni kell a kormányt előre. 24. kép. Emelje meg a kormány cső fixáló csapját és egyidőben döntse előre amíg „kattanás” halatszik. Ezután húzza meg az ülész alatt lévő gombot (22.1. kép) és fordítsa el az ülés 180 fokra. (22.2. kép, 23. kép)

ELEM FELSZERELÉS

1. Fordítsák s terméket lefelé.
2. Lazítsák az elemtartó fedőlapját csavarhúzóval és távolítsa az elem fedőlapját.
3. Hejyezzenek 3 „AA”/LR6/ alkálielemet a fészekbe. Tanács:Javasoljuk az alkáli használatát mivel tartósabb.
4. Csavarják vissza a fedőlapot.

Az elemről szóló biztonsági információ:

Bizonyos esetekben az elem szivaroghatna, ami okozhat kémiai égést és tönkretetheti a terméket. Hogy ne szivarogjon az elem: Ne keverjenek új és használt elemeket együtt vagy különböző típusú elemeket: alkáli, standart (szén-cink) vagy újratölthető (nikkel-kadmium) Visszahelyezzék az elemeket, ahogy van mutatva. Ha nem használják a terméket hosszú ideig, vegyék ki az elemeket. Mindig vegyék ki a már nem működő elemeket. Biztonságosan dobják ki. Ne dobják ki tűzbe. Az elemek robbanhatnak vagy szivaroghatnak.

- Ne okozzák rövidzárlatot az elemekben.
- Használjanak csak egy típusú elemeket az utasításokat szerint.
- Ne töltsenek nem újratölthető elemeket.
- Mielőtt újratöltsék az elemeket, vegyék ki.
- Csak felnőtt felügyelete alatt lehet újratölteni az elemeket.



Azelemeket tilos a háztartási hulladékkal együtt kidobni (2002/96EC)! Ellenőrizze a helyi hatóságoknak az újrahasznosítással kapcsolatos ajánlásait (csak Európában).

Léggumi változat: kérjük, nyomja fel a léggumikat 0,8 BAR (0,8 ATM) (11,6 PSI) (80 kPa) maximális nyomásra.

FIGYELMEZTETÉS ! A gumi kerék mérete elég kicsi és gyorsan felfújható! Ne lépje túl a használati útmutatásban leírt guminyomás értékét! Ez a gumi roncsolódásához is vezethet és erre nem vonatkozik a jótállás! Tartsa be a használati útmutatásban előírt guminyomás értékét és nem a gumi oldalán lévő jelzéseket!

FIGYELMEZTETÉS ! Az akadály legyőzéséhez, először nyomja le a lábával a hátsó tengelyt (Figyeljen, hogy ne a fékeket nyomja le!) , hogy felemelkedjen az első része a tricikli, és ezután húzza magafelé vízszintesen a tolókart. Vigyázat: Ne nyomja le hirtelen a tolókart!!! Először húzza magafelé a tolókart!!! Figyelem: Az akadályok leküzdésére és a fogantyú túlzott erőre gyakorolt hatása komoly károkat okoz a fogantyúnál, amelyre nincs garanciacsere.

E RËNDËSISHME! RUANI PËR INFORMACIONE TË MËTEJSHME. LEXONI ME KUJDES!

SPEEDY

Treçikletës / Insruksion për përdorim

KËRKESA PËR SIGURI

1. **KUJDES!** Mos e lëni fëmijën pa mbikëqyrje!
2. **KUJDES!** Është e nevojshme veshje mbrojtëse! (helmetë, mbrojtëse për gju, dorashka dhe mbrojtëse për bërrylat).
3. **KUJDES!** Gjatë përparimit të mbahen mjete personale të mbrojtjes. Të mos përdoret korsa për lëvizjen e automjeteve. Maksimum 20 kg.
4. **KUJDES!** Pas nxjerrjes së pjesëve, mblidhni të gjitha paketimet dhe qeset najloni.
5. **KUJDES!** E përshtatshme për fëmijë në moshë 12 - 36 muaj.
6. **KUJDES!** Ky produkt duhet të motohet vetëm nga njëri i moshuar.
7. **KUJDES!** Nuk është e nevojshme që fëmija të ketë njohuri speciale që të përdorë treçikletën dhe të evitohet rënia ose aksident që mund të shkaktojë lëndim të fëmijës ose të personave të tretë.
8. **KUJDES!** Para se fëmija të fillojë të lëvizet me treçikletën e mësoni si të vendos këmbën në mbajtësen për këmbët, si të drejtojë timonin dhe si të lëviz pedale, si të ngjitet dhe të zbritet. Nëse fëmija nuk mund të lëvizet vet me treçikletën mbani atë përmes dorezën për drejtim. E mësoni fëmijën si të mos lëshojë këmbët anës.
9. **KUJDES!** Treçikleta duhet të lëvizet në sipërfaqe të rrafshët. Është ndaluar të lëvizet nëpër shkalla, ura, rruga për automjete, autostrada dhe sipërfaqe jo të rrafshëta. Deri sa fëmija e vozit vet është ndaluar që të shtyhet.
10. **KUJDES!** Peshë maksimale e fëmijës është 20 kg dhe është vetëm për një fëmijë. Mos e ngarkoni tepër sepse fëmija mund të plagohet.
11. **KUJDES!** Lexoni me vëmendje induksionin dhe e ruani për informim të ardhshëm. Mos respektimi i udhëzimeve mund të dëmtojë fëmijën Tuaj.
12. **KUJDES!** Kontrolloni a është vendosur drejt rripi i sigurisë.
13. **KUJDES!** Para përdorimit kontrolli a janë lidhur mirë të gjitha elementet.
14. **KUJDES!** I ruani pjesët e vogla larg fëmijëve.

EN 71-1,2,3

PASTRIM DHE KUJDES

1. Para përdorimit kontrolloni treçikletën. Nëse ka pjesa të dëmtuara l zëvendësoni menjëherë. Rregullisht kontrolloni për bulona të liruara.
2. Mos e lëni treçikletën në vende me lagështirë, shumë të ngrohta dhe shumë të ftohta .
3. Pastroni treçikletën me pecetë të lagët.
4. **KUJDES!** Nëse e keni përdorur treçikletën në plazh e pastroni kështu, që të evitoni rërën dhe kripën në pjesët e lëvizshme dhe në rrotat.

Kategori	Përmbajtje	Kategori	Përmbajtje
Mosha e rekomanduar	12M-36M	Peshë e Produktit	12.8kg
Ngarkesa maksimale	20kg	Madhësia e produktit	1090 x 520 x 1020mm
Lartësia e rekomanduar	70~110cm	Materialet e Produktit	Hekuri , PP , ABS , TPR

MONTIM

Pjesa

Fotografia 1

- A. Rama
- B. Pirini i përparmë
- C-1. Rrotat e prapme + C-2. Boshte e prapme
- D. Rrota e përparme
- E. Pjesa e poshtme e kontrollit prindëror
- F. F-1 Bulon M8x38; F-2 Bulon M8x110;
- F-3 Çelës6mm
- G. Timon
- H. Mbështetëse
- I. Shporta;

- J. Pjesa e sipërme e kontrollit prindëror
- K-1;K-2. Tenda
- L. Mbështetëse për këmbë
- M. Ulëse
- N. Fiksues i ulëses
- O. Elemente të frenave
- P. Mbështetëse e përparme për këmbë
- Q. Çanta
- R. Dritë me muzikë

Montim i treçikletës

KUJDES: Që të evitoni lëndime serioze gjithnjë përdorni rripin e sigurisë !

1. Nxirrni bulonat nga rrota e përparme (D), vendosni pirunin e përparmë (B) në rrotën e përparme (D) dhe shtrëngoni bulonat. Fotografia 2
2. Vëni rrotën e përparme (D) në ramën (A). Fotografia 3
3. Lironi bulonat e fundit të dritës dhe vendosni 3 bateri të tipit AA duke pasur kujdes për polaritetin e drejtë të vendosjes së baterive që është treguar me figura në ndarjen e baterive ose në kapakun. Fiksioni mbajtësen e dritës për timonin përmes kapësve. Fotografia 4
4. Vëni timonin (G) në pirunin e përparmë (B) dhe shtrëngoni me bulon (F-1) . Fotografia 5
5. Futeni boshtin e prapmë (C-1) në rrotën e prapme (C-2). Pastaj I vendosni në vrimën e pirunit të prapmë rrota shtypur butonin. Fotografia 6 Pas futjes së rrotës së prapme lëshoni butonin e pirunit dhe bindeni se rrota është në pozicionin e drejtë. Bindeni se rrotat e prapme mund të rrotullohen pa problem.
6. Nxirrni bulonin dhe elementet plastmase nga mbështetësja për këmbët (L). Montoni mbështetësen për këmbët nën ramën, vëni elementet plastmase dhe shtrëngoni bulonin .Fotografia 7
7. Montoni fiksuesin e ulëses (N) me ulësen (M) me bulon (F-1). Fotografi 8
8. Vendosni ulësen në ramën (A) dhe lidheni me bulon (F-2) . Fotografi 9
9. Vëni mbështetësen (H) në ulësen (M) deri sa dëgjohet „klik“. Fotografia 10a
10. Kaloni rripin e sigurisë përmes hapjes së selisë (Figura 10b) dhe vendosni klipin e rripit nën kyç (Figura 10 c)
11. Nxirrni bulonat plastike nga të dy anët e ulëses (M). Fotografia 11. Vendosni mbështetëses së përparme për këmbët (P) dhe I shtrëngoni bulonat nga anët.
12. Montoni tendën në vrimat e mbështetëses. Fotografia 12
13. Vëni pjesën e sipërme të kontrollit prindëror (J) në pjesën e poshtme të kontrollit prindëror (E) deri sa dëgjohet „klik“. Fotografia 13. Vendosni dorezën në tubin për kontroll prindëror dhe lëshoni levën. Fotografia 14
14. Vëni shportën (I) në pjesën e prapme të ramës dhe shtrëngoni me bulonin plastik .Fotografia 15
15. Vendosni çantën në mesin e dorezës për kontroll prindëror dhe kapeni për tubat me 4 rripa. Fotografia 15

Përdorimi i treçikletës

1. Për palosje dhe për hapje të mbështetëses së këmbëve shtypni unazën prej plastmase te poshtë dhe vendosni përpara dhe mbrapa. Fotografia 16
2. Rrotulloni butonin e rrotës së përparme në drejtim të kundërt të akrepit të orës që të fiksoni pedalet për lëvizje të rrotës Fotografia 17
3. Rrotulloni butonin e rrotës së përparme në drejtim të akrepit të orës që të lironi pedalet nga rrota .
4. Aktivizim dhe çaktivizim I frenave përmes shtypjes dhe lëshimit të pedaleve pranë rrotave të prapme. Fotografia 18
5. Rregullim I tendës përmes tërheqjes së butonave nga të dy anët . Fotografia 20
6. Rregullimi mbështetëse përmes shtypjes së butonave nga të dy anët . Fotografia 21
7. **Rrotullim i ulëses:** që të rrotulloni ulësen, së pari duhet të përkulni timonin përpara. Fotografia 24 Ngrini fiksuesin e tubit të timonit dhe njëkohësisht me këtë përkulni përpara deri sa dëgjohet „klik“. Pas kësaj tërheqë butonin nën ulësen (fotografia 22.1) dhe rrotulloni ulësen 180°. Fotografia 22.2 ; 23

INSTALIMI DHE ZËVENDËSIMI BATTERY

1. Ktheni produktin te poshtë .
2. Lironi vidhën e kapakut të sektorit të baterive me kaçavidë dhe hiqni kapakun.
3. Vendosni 3 bateri alkale „AA” (LR6) në vendin për bateri.
Këshillë: ne rekomandojmë që të përdoren bateri alkale për jetë më të gjatë.
4. Ktheni në vend kapakun dhe shtrëngoni vidhën.

Informacion për sigurinë e baterisë:

Në raste të veçanta nga bateritë mund të derdhen lëngje , që të shkaktojnë dijeje kimike , ose të dëmtojnë produktin. Që të parandalohet derdhje nga bateritë : - Mos i përzini bateri të reja me bateri të vjetra, ose bateri të llojeve të ndryshme: alkale, standarde (karbon -zink) ose karrikuese (nikel – kamdium). - Vendosni bateritë në vendin e tyre, siç është treguar.

- Në rast se nuk e përdorni produktin kohë të gjatë hiqni bateritë. Gjithnjë i nxirrni nga produkti. I hidhni në vend të sigurt. Mos i vëni në zjarr. Bateritë mund të shpërthejnë ose të derdhen.
- Mos shkaktoni qark të shkurtër në bateritë . - Përdorni vetëm bateritë tipit të njëjtë, sipas rekomandimeve .
- Mos bëni provë që të karrikoni bateri që nuk karrikohen. - Para se t'i karrikoni duhet të nxirrni bateritë nga produkti. - Nëse përdorni bateritë, që mund të karrikohen , karrikimi të bëhet vetëm me mbikëqyrjen e të moshuarit .



Ruani mjedisin duke mos e hedhur këtë produkt së bashku me plehrat shtëpiake (2002/96/BE). Informoheni për rekomandimet e autoriteteve lokale për riciklimin (vetëm në Evropë).

Opsioni goma me ajër: Ju lutem që të pomponi gomat me ajër deri në presion maksimal nga 0,8 BAR (0,8 ATM) (11,6 PSI) (80 kPa)

Volumi i gomës është shumë i vogël dhe ajo fryhet shumë shpjet !Mos e tejkalon presionin maksimal të gomës që është përshkruar në udhëzimin ! Kjo mund të shkaktojë prishjen e saj, gjë që nuk mbulohet nga garancia ! Respektoni presionin maksimal të gomës që është përshkruar në instruksionin dhe jo atë që është shënuar mbi gomën !

Që të ngrini boshtin e përparmë që të kapërceni pengesë shtypni me këmbë boshtin e prapmë (Fotografia 18) dhe jo frena dhe pas kësaj të tërhiqni horizontalisht dorezën tek ju . Kujdes : Mos e shtypni dorezën drejt për së drejti te poshtë!!! Së pari tërhiqni dorezën tek ju !!! Kujdes: Përpjekja për të kapërcyer pengesat dhe aplikimi i forcës së tepërt në doreza shkakton një dëm serioz në dorezë, e cila nuk i nënshtrohet riparimit të garancisë !!!



Дидис ООД, България
Шумен 9700, ул. „Тракия-изток“ № 6
Тел.: 054/850 830
e-mail: home.market@didis-ltd.com
e-mail: export@didis-ltd.com

Didis LTD, Bulgaria
Shumen 9700, № 6 Trakia-iztok street
Tel.: +359 54 850 830
e-mail: home.market@didis-ltd.com
e-mail: export@didis-ltd.com