

Bedienungsanleitung/Garantie

Gebruiksaanwijzing/Garantie • Mode d'emploi/Garantie
 Instrucciones de servicio/Garantía • Manual de instruções/Garantia
 Istruzioni per l'uso/Garanzia • Bruksanvisning/Garanti
 Instruction Manual/Guarantee • Instrukcja obsługi/Gwarancja
 Návod k použití/Záruka • A használati utasítás/Garancia
 Руководство по эксплуатации/Гарантия

Dampfbügelautomat

Stoomstrijkijzer • Fer à repasser à vapeur
 Automata de vapor • Automata de vapor
 Ferro da stiro a vapore • Dampstrykejern
 Automatic Steam Iron • Automatyczne żelazko parowe
 Napařovací žehlička • Gőzölös vasaló
 Паровой утюг



DB 3106

Übersicht der Bedienelemente

Overzicht van de bedieningselementen • Liste des différents éléments de commande
Indicación de los elementos de manejo • Descrição dos elementos • Elementi di comando
Oversikt over betjeningselementene • Overview of the Components
Przegląd elementów obsługi • Přehled ovládacích prvků • A kezelő elemek áttekintése
Обзор деталей прибора

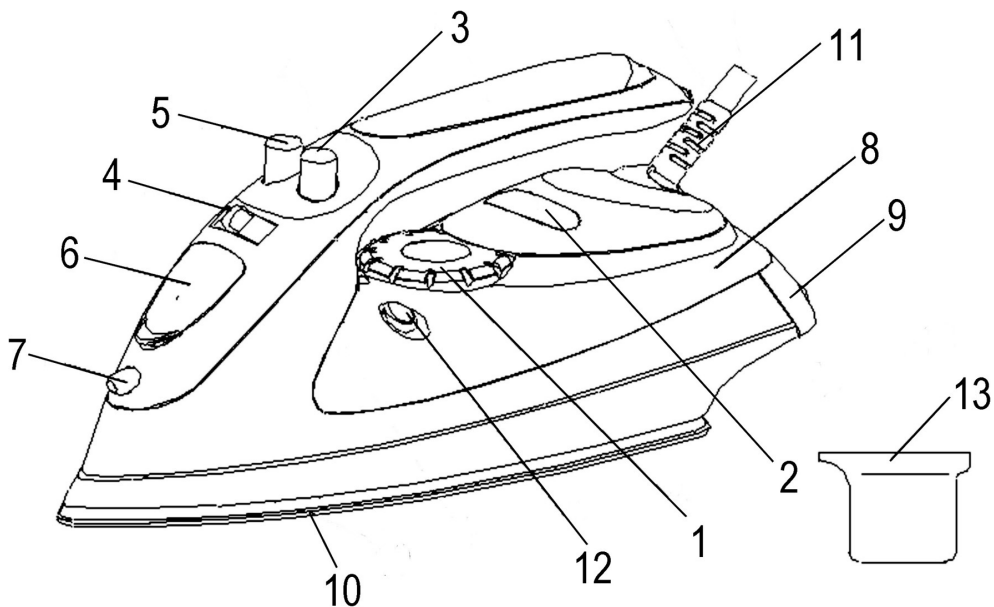

Общие указания по технике безопасности

Перед началом эксплуатации прибора внимательно прочитайте прилагаемую инструкцию по эксплуатации и сохраните ее в надежном месте, вместе с гарантийным талоном, кассовым чеком и, по возможности, картонной коробкой с упаковочным материалом.

- Пользуйтесь прибором только частным образом и по назначению. Прибор не предназначен для коммерческого использования. Не пользуйтесь прибором под открытым небом (исключая приборы, эксплуатация которых под открытым небом допустима). Предохраняйте прибор от жары, прямых солнечных лучей, влажности (ни в коем случае не погружайте его в воду) и ударов об острые углы. Не прикасайтесь к прибору влажными руками. Если прибор увлажнился или намок, тут же выньте вилку из розетки. Не прикасайтесь к мокрым местам.
- После эксплуатации, монтаже принадлежностей, чистке или поломке прибора всегда вынимайте вилку из розетки (тяните за вилку, а не за кабель).
- **Не** оставляйте включенные электроприборы без присмотра. Если возникнет необходимость отлучиться, то выключите электроприбор или выньте вилку из розетки (тяните за вилку, а не за кабель).
- Регулярно осматривайте прибор и кабель на предмет возможных повреждений. Ни в коем случае не включайте прибор, имеющий повреждения.
- Ни в коем случае не ремонтируйте прибор самостоятельно, а обращайтесь в таком случае за помощью к специалисту, имеющему соответствующий допуск. Из соображений безопасности, замена сетевого шнура на равнозначный допускается только через завод-изготовитель, нашу сервисную мастерскую или соответствующего квалифицированного специалиста.
- Используйте только оригинальные запчасти.
- Пожалуйста, соблюдайте нижеследующие „Специальные указания по технике безопасности“.

Дети

- Из соображений безопасности детей не оставляйте лежать упаковку (пластиковые мешки, картон, пенопласт и т.д.) без присмотра.

Внимание! Не позволяйте детям играть с полиэтиленовой пленкой.

Опасность удушья!

- Для защиты детей от поражений электротоком, следите за тем, чтобы кабель не висел где попало и дети не имели доступа к прибору.

Символы применяемые в данном руководстве пользователя

Важные рекомендации для обеспечения вашей безопасности обозначены по особенному. Обязательно следуйте этим рекомендациям, чтобы предотвратить несчастный случай или поломку изделия:

ПРЕДУПРЕЖДЕНИЕ:

Предупреждает об опасности для здоровья и возможном риске получения травмы.

ВНИМАНИЕ:

Указывает на возможную опасность для изделия и других окружающих предметов.

ПРИМЕЧАНИЕ: Дает советы и информацию.



Специальные меры предосторожности

ПРЕДУПРЕЖДЕНИЕ:

Подошва утюга быстро (10) нагревается и долго охлаждается. Пожалуйста не прикасайтесь к ней.

- Если утюг не используется, ставьте его вертикально на опору (9).
- Перед наполнением водяного бачка (8) выключайте утюг из сети. Не наполняйте бачок выше метки MAX (прим. 200 мл).

Обзор деталей прибора

- 1 Безступенчатый регулятор температуры
- 2 Контрольная лампочка
- 3 Кнопка для дополнительной подачи пара 
- 4 Подача пара 
- 5 Кнопка- Аэрозоль 
- 6 Отверстие для наполнения водяного бачка
- 7 Сопло распылителя
- 8 Прозрачный водяной бачок
- 9 Подставка под утюг
- 10 Подошва утюга из высококачественной стали
- 11 Гибкий подвод сетевого шнура
- 12 **Self clean** - кнопка самоочистки
- 13 Стаканчик-мерка

Ключение утюга

- Протрите подошву утюга слегка влажной тряпкой.
- Наполните водяной бачок водой через дополнительное отверстие (6). Воспользуйтесь стаканчиком-меркой (13). Закройте крышку резервуара для воды, так чтобы он зафиксировалась.
- Используйте по возможности дистиллированную воду или чистую водопроводную воду до максимальной жесткости 2. Если жесткость воды выше, используйте только дистиллированную воду.
- Запрещается наливать в водяной бачок воду из отопительной системы, сушильных автоматов или воду с добавками (как крахмал, ароматизирующие средства, размягчитель или другие химикаты). Изделие может испортиться от этого, так как в паровой камере могут образоваться отложения. Кроме этого эти отложения могут выйти через паровые отверстия и загрязнить белье.

Потребляемая мощность

Общая потребляемая мощность прибора доходит до 2500 ватт. Такую нагрузку рекомендуется подключать через отдельную электропроводку, оснащенную автоматом отключения на электроток 16 А и устройством токовой защиты.

ВНИМАНИЕ:

Не допускайте перегрузки! Не пользуйтесь удлинителями или разветвителями, так как устройство потребляет большую мощность.

Пользование прибором

ПРИМЕЧАНИЕ:

Гладьте утюгом только одежду и текстильные изделия!

- Перед включением удалите с подошвы утюга защитную фольгу и наклейки, если таковые имеются.
- Полностью размотайте сетевой шнур.

Гладение без пара (регулятор пара в положении „Ø“)

1. Установите утюг в вертикальное положение (9).
2. Установите регулятор подачи пара (4) на „Ø“.
3. Каждый раз, перед включением или выключением утюга из сети, переводите регулятор температуры (1) в положение „min“.
4. Рассортируйте белье по температуре глажения. Начинать с самой низкой температуры. Установите ее на утюге при помощи регулятора температуры (1):



синтетика, шелк	низкая температура
шерсть	средняя температура
хлопок, лен	высокая температура
max	наивысшая температура

5. Электросеть

- Убедитесь в том, что напряжение сети прибора (смотри типовой ярлык) соответствует напряжению вашей сети.
 - Включайте прибор только в розетку с защитными контактами и напряжением 230 В, 50 Гц, установленную в соответствии с предписаниями.
6. Контрольная лампочка (2) светится. Как только она потухнет, рабочая температура достигнута. Теперь вы можете начать гладить белье.
 7. После работы не забудьте вынуть вилку из розетки.

Гладение с паром

Для этого необходима более высокая температура (хлопок, лен). Оличество пара регулируется при помощи регулятора подачи пара (4).

пара нет „Ø“  сильная подача пара

Дополнительная подача пара достигается нажатием кнопки  (3).

ПРЕДУПРЕЖДЕНИЕ:

Горячий пар! Опасность получения ожогов!

Если глажение производится на низких температурах, то необходимо уменьшить подачу пара или гладить вообще без него. Обычно, если утюг недостаточно горячий, возможно вытекание воды из подошвы. Этот же утюг, однако, оснащен системой «Antitropf», которая выключает режим подачи пара, если утюг недостаточно горячий.

Наполнение водяного бачка

- Перед наполнением водяного бачка выньте вилку из розетки.
- Установите регулятор подачи пара (4) в положение „Ø“ (без пара). Откройте наполнительное отверстие (6) в крышке и осторожно залейте воду. Не наполняйте водяной бачок выше метки «MAX».

Режим - Аэрозоль

Для увлажнения отдельных частей одежды нажимайте кнопку (5) Аэрозоль (Spray).

Вертикальная подача пара

Делает возможным дополнительную подачу пара в вертикальном положении.

ПРИМЕЧАНИЕ:

Чтобы предотвратить вытекание избыточной воды из подошвы утюга, не держите кнопку интенсивной подачи пара более 5 секунд непрерывно.

Режим самоочистки (Self-Clean)

1. Наполните водяной бачок на половину водой.
2. Разогрейте прибор до максимальной температуры. После того, как контрольная лампочка погаснет, отключите его, пожалуйста, от сети.
3. Возьмите утюг в руки и держите его горизонтально над умывальником. Нажмите и держите нажатой кнопку „self clean“. Болтайте утюг туда-сюда пока бачок не опорожнится. Если отпустить кнопку „self clean“, она автоматически вернется в исходное положение.
4. Установите прибор обратно на подставку и разогрейте его ещё раз. Для очистки подошвы утюга прогладьте какое-нибудь хлопчатобумажное полотенце.

Уход за прибором и хранение

- Перед чисткой всегда вынимайте вилку из розетки!
- Протирайте корпус слегка влажной тряпкой.
- Подошву протирайте также слегка влажной тряпкой.
- По окончании работы всегда возвращайте регулятор подачи пара в положение „Ø“ и сливайте остатки воды из бачка, чтобы предотвратить ее вытекание.
- **Ни в коем случае не погружайте щипцы в воду!**

Технические данные

Модель: DB 3106

Электропитание: 230 В, 50 Гц

Потребляемая мощность: 2500 ватт

Класс защиты: I

Это изделие прошло все необходимые и актуальные проверки, предписанные директивой СЕ, к прим. на электромагнитную совместимость и соответствие требованиям к низковольтной технике, оно было также сконструировано и построено с учетом последних требований по технике безопасности.

Мы оставляем за собой право на технические изменения!

Гарантийное обязательство

Гарантийный срок на территории Российской Федерации устанавливается полномочными представителями.

Кассовый чек является гарантийным талоном. Без него невозможен бесплатный ремонт или замена изделия.

В случае возникновения претензий по гарантии, предъявите изделие в **полной комплектации, с оригинальной упаковкой** и кассовым чеком торговой точки, продавшей это изделие.

Дефекты изнашиваемых принадлежностей или трущихся деталей, а также чистка, техобслуживание или замена трущихся деталей не попадают под гарантию, и поэтому проводятся за отдельную оплату!

Гарантия теряется при вскрытии изделия посторонними лицами.

После гарантии

После окончания срока гарантии, ремонт изделий производится за оплату, соответствующими мастерскими или пунктами сервисного обслуживания.

GARANTIE-KARTE

Garantiebewijs • Carte de garantie
Certificato di garanzia • Tarjeta de garantía
Cartão de garantia • Guarantee card
Garantikort • Karta gwarancyjna • Záruční list
Garancia lap • Гарантийная карточка

DB 3106

24 Monate Garantie gemäß Garantie-Erklärung • 24 maanden
garantie overeenkomstig schriftelijke garantie • 24 mois de garantie
conformément à la déclaration de garantie • 24 meses de garantía
según la declaración de garantía • 24 meses de garantía, conforme a
declaración de garantía • 24 mesi di garanzia a seconda della spiegazione
della garanzia • 24 months guarantee according to guarantee declaration
24 måneders garanti i henhold til garantierklæring • 24 miesiące
gwarancji na podstawie karty gwarancyjnej • Záruka 24 měsíců podle
prohlášení o záruce • A garanciát lásd a használati utasításban
Гарантийные обязательства – смотри руководство пользователя

Kaufdatum, Händlerstempel, Unterschrift • Koopdatum, Stempel van de leverancier,
Handtekening • Date d'achat, cachet du revendeur, signature • Fecha de compra, Sello del
vendedor, Firma • Data de compra, Carimbo do vendedor, Assinatura • Data dell'acquisto,
timbro del commerciante, firma • Purchase date, Dealer stamp, Signature • Kjøpsdato,
stempel fra forhandler, underskrift • Data kupna, Pieczęta sklepu, Podpis • Datum
koupi, Raztko prodaje, Podpis • A vásárlási dátum, a vásárlási hely bélyegzője, aláírás
Дата покупки, печать торговца, подпись

 **CLATRONIC**[®]
INTERNATIONAL GMBH
Industriering Ost 40 • D-47906 Kempen

 **CLATRONIC**[®]
INTERNATIONAL GMBH

D-47906 Kempen/Germany • Industriering Ost 40
Internet: <http://www.clatronic.de> • email: info@clatronic.de

Stütings-Medien, Kerfeld • 03/06