

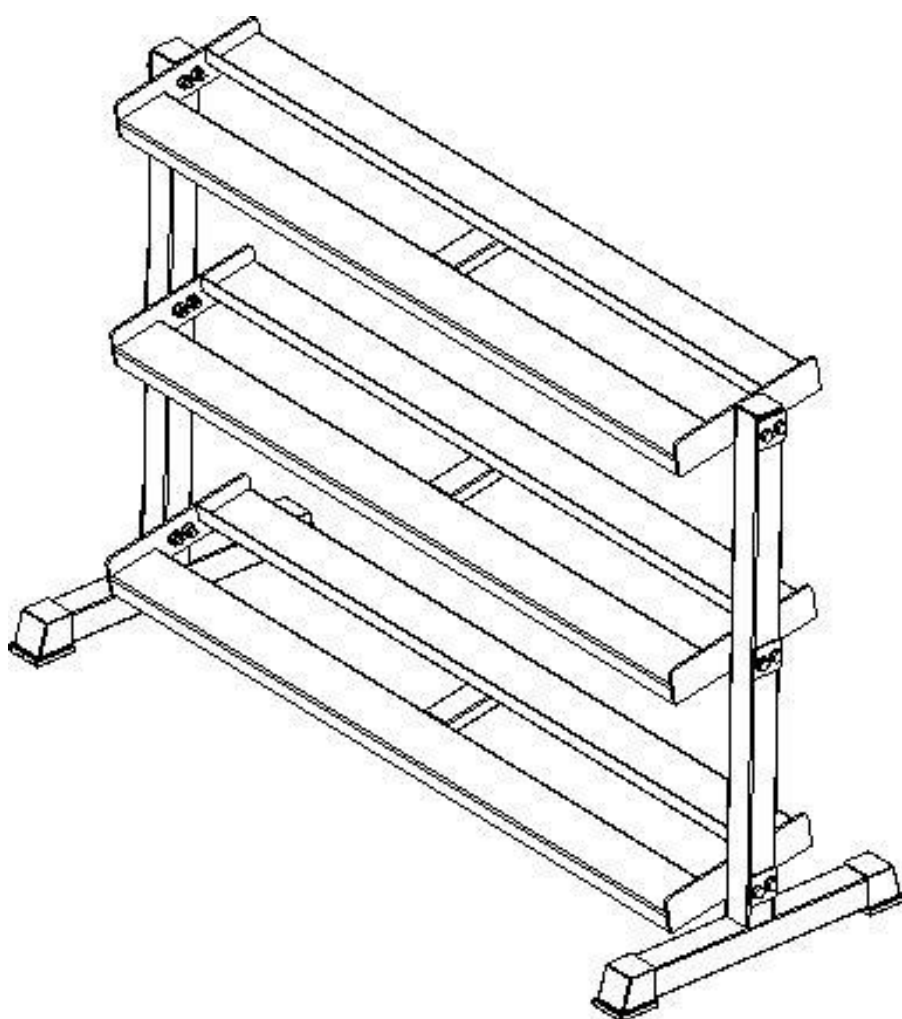

# СТОЙКА ДЛЯ ХРАНЕНИЯ ГАНТЕЛЕЙ

Артикул: RA070



РУКОВОДСТВО  
ПОЛЬЗОВАТЕЛЯ

# Сборочный

# чертеж/Сборочные единицы

**Замечание:** некоторые более мелкие детали могут быть предварительно установлены на более крупные детали. Пожалуйста, внимательно проверьте, прежде чем связываться с нами по поводу недостающих компонентов.

| №. | Наименование     | Кол-во |
|----|------------------|--------|
| 1  | Шайба, $\phi$ 10 | 24     |
| 2  | Контргайка M10   | 12     |
| 3  | Болт M10 x 75    | 12     |
| 4  | Скоба            | 6      |
| 5  | Стойка           | 2      |
| 6  | Опора            | 3      |

Нагрузка на каждую полку – 100 кг

## Инструкция по сборке

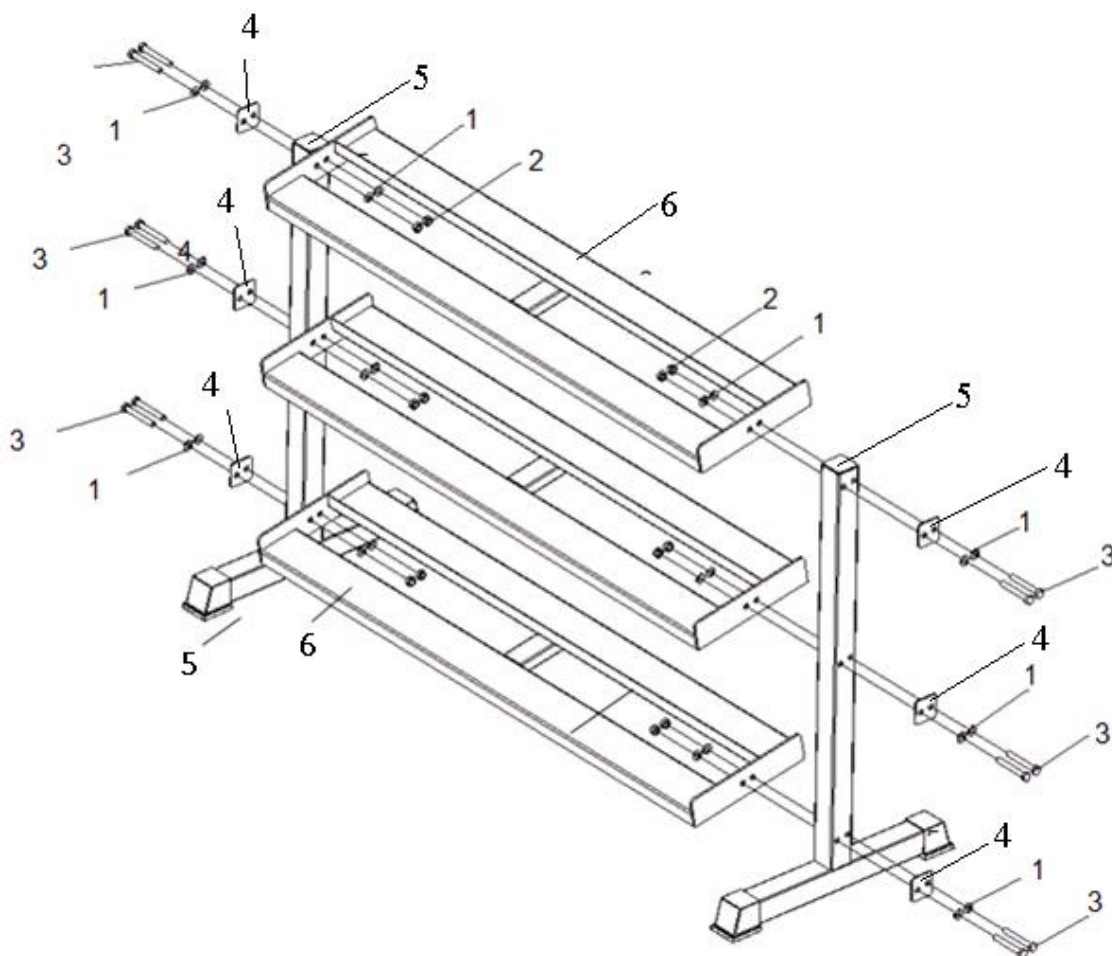

## **Важные меры предосторожности**

Перед сборкой извлеките детали из коробки и убедитесь, что всё перечисленное в наличии.

**ЗАМЕЧАНИЕ:** Затяните вручную болты и гайки, пока установка не будет полностью собрана.

### **ВНИМАНИЕ !**

Перед использованием оборудования прочтите все меры предосторожности и инструкции в этом руководстве.

### **ОСТОРОЖНО !**

Перед использованием данного устройства или началом любой программы упражнений проконсультируйтесь с врачом. Это особенно важно для людей старше 35 лет и / или людей с уже имеющимися проблемами со здоровьем. Компания поставщик не несет ответственности за телесные повреждения или материальный ущерб, возникшие в результате использования этого продукта.

Владелец несет ответственность за то, чтобы все пользователи этого устройства прочитали руководство по эксплуатации и ознакомились с информацией по технике безопасности и мерам предосторожности.

## **МЕРЫ БЕЗОПАСНОСТИ**

- Данное устройство следует использовать только на ровной поверхности, и оно предназначено только для использования внутри помещений. Мы рекомендуем подложить под устройство коврик для оборудования, чтобы защитить пол или ковер и упростить чистку.

- Носите удобную качественную обувь для ходьбы или бега и соответствующую одежду. Не используйте это устройство босиком, в сандалиях, носках или чулках!

- Всегда проверяйте устройство перед использованием, чтобы убедиться, что все части находятся в рабочем состоянии.

- Не оставляйте детей без присмотра рядом с устройством.

### Основные правила безопасности

Все люди, использующие это оборудование, подвергаются риску. Чтобы снизить риск, необходимо соблюдать правила:

1. Проверяйте оборудование перед каждой тренировкой. Убедитесь, что все гайки, винты и фиксаторы находятся на своих местах и полностью затянуты. Немедленно замените все изношенные детали. Никогда не используйте установку, если какие-либо детали повреждены или отсутствуют.

**НЕСОБЛЮДЕНИЕ ДАННЫХ ПРАВИЛ МОЖЕТ ПРИВЕСТИ К ЧРЕЗВЫЧАЙНО СЕРЬЕЗНОЙ ТРАВМЕ.**

2. Выполняйте упражнения осторожно. Выполняйте упражнения в плавном постоянном темпе; никогда не делайте резкие или нескоординированные движения, которые могут привести к травме.

3. Рекомендуется выполнять тренировки вдвоем с партнером.

4. Не позволяйте детям или несовершеннолетним играть на этом оборудовании или рядом с ним.

5. Проконсультируйтесь с врачом перед тем, как начать тренировки.

Для вашей же безопасности не начинайте никаких упражнений без соответствующей консультации.

Регулярный осмотр и техническое обслуживание важны для обеспечения максимальной безопасности и производительности.

Мы используем материалы высочайшего качества, но износ неизбежен. Следовательно, вы должны внимательно осматривать свое оборудование в соответствие с Графиком технического обслуживания. Имейте в виду, что износ может возникнуть даже в течение гарантийного срока. Гарантия не отменяет ответственности владельца за тщательный, внимательный и ежедневный осмотр оборудования.

Помимо технического обслуживания оборудования, владелец также несет ответственность за:

1. Всегда обеспечивайте надлежащий контроль за всеми конечными пользователями.

2. Проинструктируйте всех конечных пользователей о правильном использовании.

3. Убедитесь, что все дежурные и персональные инструкторы, инструктирующие конечных пользователей по использованию оборудования, должным образом обучены и знают функцию и важность каждой регулировки и настройки.

Кроме того, убедитесь, что эти тренеры дают конечным пользователям надлежащие инструкции по основам силовых тренировок.

## Гайки/Болты/Крепеж

1. Периодически проверяйте все гайки и болты. При необходимости подтяните, болты периодически откручиваются.
2. Периодически выполняйте повторную затяжку, чтобы убедиться, что все крепежные детали затянуты должным образом.