

0 - 13 kg

Britax

Römer

BABY-SAFE plus

RÖMER BABY-SAFE plus

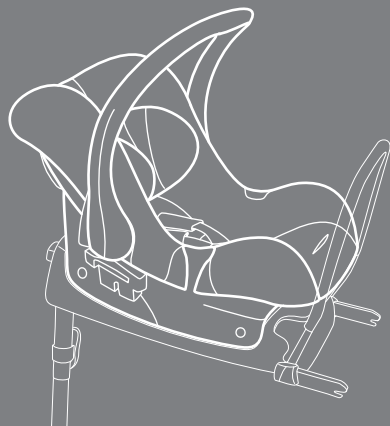

Инструкция по эксплуатации

Οδηγίες χρήσης

User Instructions

RU

GR

GB

Britax Excelsior Limited
1 Churchill Way West
Andover
Hampshire SP10 3UW
United Kingdom

t +44 (0)1264 333343
f +44 (0)1264 334146
e service.uk@britax.com
www.britax.eu

BRITAX RÖMER
Kindersicherheit GmbH
Blaubeurer Straße 71
89077 Ulm
Deutschland

t +49 (0)731 9345-199
f +49 (0)731 9345-210
e service.de@britax.com
www.roemer.eu

- DE** Wir schicken Ihnen gerne diese Anleitung auch in deutsch zu. Bitte wenden Sie sich an die obenstehende Adresse.
- GB** We are happy to send you these instructions also in English language. Please contact the address stated above.
- FR** Nous vous enverrons ces instructions volontiers aussi en français. Veuillez vous adresser à l'adresse indiquée ci-dessous.
- ES** Con mucho gusto le enviáramos estas instrucciones en español. Por favor, póngase en contacto a la dirección de más abajo.
- PT** Nós lhe enviamos com prazer este manual em português. Dirija-se, sff. ao endereço indicado abaixo.
- IT** Se lo desidera, Le inviamo queste istruzioni anche in italiano. Si rivolga all'indirizzo sottostante.
- RU** Мы охотно вышлем Вам это руководство также на русском языке. Просьба обратиться по нижеуказанному адресу.
- DK** Denne vejledning foreligger også på dansk. Tilsendes efter ønske. Kontakt nedenstående adresse.
- NL** Wij sturen u deze handleiding ook graag tot in de Nederlandse taal. Gelieve daarvoor het onderstaande adres te contacteren.
- PL** Wyślemy Państwu chętnie niniejszą instrukcję obsługi w języku polskim. Prosimy zwrócić się pod niżej wymieniony adres.
- CZ** Rádi Vám tento návod zašleme v českém jazyce. Obrát' se prosím na níže uvedenou adresu.
- SK** Radi Vám pošleme tento návod k použitiu i v slovenskom jazyku. Obrát' te sa prosím na dole uvedenú adresu.
- HU** A leírás szívesen megküldjük Önnek magyar nyelven is. Kérjük, szíveskedjen a lenti címhez fordulni.
- SI** To navodilo Vam radi pošljemo tudi v slovenskem jeziku. Prosimo, da se obrnete na spodnji naslov.
- HR** Rado ćemo Vam poslati ovu Uputu i na hrvatskom jeziku. Molimo da se obratite na dolje navedenu adresu.
- SE** Vi skickar dig gärna denna anvisning även på svenska. Var god vänd dig till nedanstående adress.
- NO** Vi sender deg gjerne denne veiledningen på norsk. Du kan henvende deg til adressen nedenfor.
- FI** Lähetämme sinulle nämä ohjeet mielellämme myös Suomeksi. Ota yhteyttä allamainittuun osoitteeseen.

BABY-SAFE plus



Инструкция по эксплуатации

Мы рады, что наше сиденье **BABY-SAFE plus** может стать надежным спутником Вашего ребенка на первых месяцах его жизни.

Для надлежащей защиты ребенка детское сиденье должно устанавливаться и эксплуатироваться только в полном соответствии с настоящей инструкцией.

Если у Вас возникнут дополнительные вопросы по его применению, просим обращаться в нашу фирму.

BRITAX RÖMER Kindersicherheit GmbH
Britax Excelsior Ltd.

Содержание

1. Назначение 5
2. Применение в автомобиле 7
 - 2.1 с 3-точечным автомобильным ремнем безопасности (универсальное) 11
3. Обеспечение безопасности ребенка 13
 - 3.1 Удаление опорной подушки 15

Οδηγίες χρήσης

Χαιρόμαστε που το **BABY-SAFE plus** μας συνοδεύει το παιδί σας με ασφάλεια στους πρώτους μήνες της ζωής του.

Για την καλύτερη ασφάλεια του παιδιού σας, το **BABY-SAFE plus** πρέπει να τοποθετείται και να χρησιμοποιείται πάντα σύμφωνα με τις οδηγίες χρήσης που σας έχουν δοθεί.

Αν έχετε απορίες ως προς τη χρήση, απευθυνθείτε σε εμάς.

BRITAX RÖMER Kindersicherheit GmbH
Britax Excelsior Ltd.

Περιεχόμενα

1. Καταλληλότητα	6
2. Χρήση σε όχημα	8
2.1 με τη ζώνη 3 σημείων του οχήματος (universal)	12
3. Ασφάλιση του μωρού σας	14
3.1 Απομάκρυνση του προσκέφαλου	16

User instructions

We are pleased that our **BABY-SAFE plus** may accompany your child safely through the first months of his or her life.

In order to protect your baby correctly, the **BABY-SAFE plus must always be used and installed as described in these instructions.**

If you have any further questions regarding its use, please feel free to contact us.

BRITAX RÖMER Kindersicherheit GmbH
Britax Excelsior Ltd.

Contents

1. Suitability	6
2. Use in the vehicle	8
2.1 with the vehicle's 3-point seatbelt (universal)	12
3. Securing your baby	14
3.1 Removing the newborn support	16

3.2	Регулировка дуги для ношения	17
3.3	Подгонка подголовника	19
3.4	Ослабление плечевых ремней	23
3.5	Пристегивание ребенка ремнем	23
3.6	Натяжение ремней	27
3.7	Проверка безопасности Вашего ребенка	27
4.	Монтаж сиденья в автомобиле	29
4.1	Пристегивание сиденья ремнями	31
4.2	Проверка правильности установки детского сиденья	37
5.	Установка солнцезащитного тента	39
6.	Использование в качестве Travel System ...	41
6.1	Установка детского сиденья на коляске ..	43
6.2	Демонтаж детского сиденья с коляски	47
7.	Инструкция по уходу за сиденьем	49
7.1	Уход за замком ремня	51
7.2	Очистка	55
7.3	Снятие чехла	57
7.4	Надевание чехла	61
7.5	Демонтаж ремней	61
7.6	Монтаж ремней	63
8.	Указания по утилизации	67
9.	Сиденья для детей старшего возраста	67
10.	Двухгодичная гарантия	67
11.	Гарантийный талон/ Формуляр контроля при покупке	74

3.2	Ρύθμιση της χειρολαβής	18
3.3	Προσαρμογή του στηρίγματος κεφαλιού	20
3.4	Χαλάρωμα των ζωνών για τους ώμους	24
3.5	Δέσιμο του μωρού	24
3.6	Σφίξιμο της ζώνης	28
3.7	Έτσι είναι το μωρό σας σωστά ασφαλισμένο	28
4.	Τοποθέτηση στο όχημα	30
4.1	Πρόσδεση στο παιδικό κάθισμα	32
4.2	Έτσι είναι το παιδικό σας κάθισμα σωστά τοποθετημένο	38
5.	Τοποθέτηση του καλύμματος για τον ήλιο	40
6.	Χρήση ως σύστημα ταξιδιού	42
6.1	Τοποθέτηση του παιδικού καθίσματος στο παιδικό καρότσι	44
6.2	Αφαίρεση του παιδικού καθίσματος από το καρότσι	48
7.	Οδηγίες φροντίδας	50
7.1	Φροντίδα του κουμπώματος της ζώνης	52
7.2	Καθαρισμός	56
7.3	Αφαίρεση του καλύμματος	58
7.4	Τοποθέτηση του καλύμματος	62
7.5	Αποσυναρμολόγηση της ζώνης	62
7.6	Τοποθέτηση της ζώνης	64
8.	Οδηγίες για την απόρριψη	68
9.	Διαδοχικά καθίσματα	68
10.	2 χρόνια εγγύηση	70
11.	Κάρτα εγγύησης/έλεγχος παράδοσης	76

3.2	Adjusting the handle	18
3.3	Adjusting the headrest	20
3.4	Loosening the shoulder straps	24
3.5	Securing your baby using the harness	24
3.6	Tightening the harness	28
3.7	Checklist to ensure that your baby is buckled up correctly	28
4.	Installation in the vehicle	30
4.1	Securing the infant carrier in your vehicle	32
4.2	Checklist for the correct installation of the infant carrier in your car	38
5.	Fitting the sunshade	40
6.	Use as a Travel System.....	42
6.1	Fitting the infant carrier to a pushchair	44
6.2	Removing the baby seat from the pushchair	48
7.	Care instructions	50
7.1	Care for the harness buckle	52
7.2	Cleaning	56
7.3	Removing the cover	58
7.4	Re-fitting the cover	62
7.5	Removing the harness	62
7.6	Installing the harness	64
8.	Notes regarding disposal	68
9.	Next child safety seat	68
10.	2-year warranty	70
11.	Warranty Card/Transfer Check	78

1. Назначение

Разрешение на эксплуатацию

Автомобильное сиденье для детей от фирмы Britax / RÖMER	Проверка и разрешение на эксплуатацию согласно стандарту ECE* R 44/04	
	Группа	Вес тела
BABY-SAFE plus (со штоками для фиксации X)	0+	до 13 кг

*ECE = Европейский стандарт по оборудованию техники безопасности

- Автомобильное детское сиденье сконструировано, испытано и разрешено для эксплуатации в соответствии с требованиями Европейского стандарта по оборудованию для безопасности детей в автомобиле (ECE R 44/04). Знак проверки (буква E в кружке) и номер разрешения для эксплуатации приведены на допуске к эксплуатации (наклейке на сиденье).
- При внесении пользователем каких-либо изменений в конструкцию сиденья разрешение для эксплуатации утрачивает силу. Изменения могут вноситься исключительно фирмой-изготовителем.

1. Καταλληλότητα

Πιστοποίηση

Britax / RÖMER Παιδικό κάθισμα αυτοκινήτου	Έλεγχος και πιστοποίηση σύμφωνα με ECE* R 44/04	
	Ομάδα	Βάρος σώματος
BABY-SAFE plus (με ράβδους ασφάλισης X)	0+	έως 13 κιλά

*ECE = Ευρωπαϊκό πρότυπο για εξοπλισμό ασφαλείας

- Το παιδικό κάθισμα αυτοκινήτου είναι σχεδιασμένο, δοκιμασμένο και εγκεκριμένο σύμφωνα με τις απαιτήσεις του ευρωπαϊκού κανονισμού για την ασφάλεια των παιδιών (ECER 44/04). Το σύμβολο E (σε κύκλο) και ο αριθμός πιστοποίησης βρίσκονται στην ετικέτα πιστοποίησης (αυτοκόλλητο στο παιδικό κάθισμα αυτοκινήτου).
- Η πιστοποίηση παύει να ισχύει μόλις αλλάξετε κάτι στο παιδικό κάθισμα αυτοκινήτου. Αλλαγές μπορούν να γίνουν αποκλειστικά και μόνο από τον κατασκευαστή.

1. Suitability

Certification

Britax / RÖMER Child safety seat	Test and certification to ECE* R 44/04	
	Group	Body weight
BABY-SAFE plus (with locking bars X)	0+	to 13 kg

*ECE = European Standard for Safety Equipment

- The child safety seat has been designed, tested and certified to the requirements of the European Standard for Child Safety Equipment (ECE R 44/04). The seal of approval E (in a circle) and the approval number are located on the approval label (sticker on the child safety seat).
- This approval shall be invalidated if you make any modifications to the child safety seat. No modifications may be made to the child safety seat other than by the manufacturer.

2. Применение в автомобиле



Опасно! Надувная подушка безопасности, входящая в соприкосновение с сиденьем, может явиться причиной травмы ребенка или даже смертельного исхода.



Запрещается использовать детское сиденье на переднем сиденье автомобиля, оборудованном подушкой безопасности! 3)

Следуйте указаниям по применению автомобильных детских сидений, приведенным в руководстве по эксплуатации Вашего автомобиля.

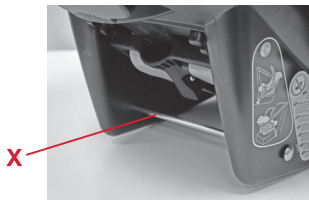

Детское сиденье BABY-SAFE plus (со штоками для фиксации X) имеет официальное разрешение для двух различных вариантов установки:

2. Χρήση σε όχημα

Κίνδυνος! Ένας αερόσακος που βρίσκεται απέναντι από το παιδικό κάθισμα μπορεί να τραυματίσει σοβαρά το μωρό σας ή και να το σκοτώσει.



Να μην χρησιμοποιείται στο κάθισμα του συνοδηγού, όταν αυτό διαθέτει αερόσακο! 3)

Παρακαλούμε να δώσετε προσοχή στις οδηγίες του βιβλίου του αυτοκινήτου σας όσον αφορά στη χρήση παιδικού καθίσματος αυτοκινήτου.

Το BABY-SAFE plus (με ράβδους ασφάλισης X) διατίθεται σε δύο διαφορετικούς τύπους εφαρμογής:

2. Use in the vehicle

Danger! An airbag hitting the infant carrier can cause serious injuries to your child, possibly resulting in death.



DO NOT use on a passenger seat with a front airbag! 3)

Please observe the instructions in your vehicle manual for the use of child seats.

The BABY-SAFE plus (with locking bars X) is approved for two different methods of installation:



с 3-точечным автомобильным
ремнем безопасности
(универсальное)



с креплением **ISOFIX** и **опорой**
(Полууниверсальное)



Крепление с использованием адаптера ISOFIX выполняется в соответствии с разрешением на применение для полууниверсального варианта. Сиденье может использоваться с адаптером ISOFIX только в автомобилях, входящих в прилагаемый к адаптеру список типов. Список типов постоянно дополняется. Наиболее актуальную версию Вы можете получить непосредственно у нас или в Internet: www.britax.eu / www.roemer.eu.



**με τη ζώνη 3 σημείων του οχήματος
(universal)**



**με σύστημα στερέωσης ISOFIX και
στήριγμα ποδιών
(semi universal)**



Το σύστημα στερέωσης με προσαρμογέα ISOFIX είναι εγκεκριμένο για χρήση semi universal. Το κάθισμα πρέπει να χρησιμοποιείται με τον προσαρμογέα ISOFIX μόνο στους τύπους των οχημάτων που αναφέρονται στη λίστα. Η λίστα με τους τύπους των οχημάτων ενημερώνεται συνεχώς. Την τρέχουσα έκδοση μπορείτε να την λάβετε κατευθείαν από εμάς ή από τους ιστότοπους www.britax.eu / www.roemer.eu.



**with the vehicle's 3-point seatbelt
(universal)**



**with ISOFIX fastening and support leg
(semi-universal)**



Fastening with the **ISOFIX adapter** is based on semi-universal approval. The seat may only be used with the **ISOFIX adapter** in the vehicles detailed in the list of approved vehicle types enclosed with the adapter. This list is constantly updated. The latest version can be obtained from us or from www.britax.eu / www.roemer.eu.

2.1 с 3-точечным автомобильным ремнем безопасности (универсальное)

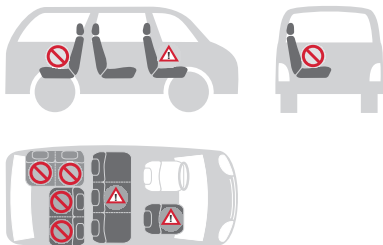

Варианты применения детского сиденья в автомобиле:

в направлении движения	нет
против движения	да
с 2-точечным ремнем	нет 1)
с 3-точечным ремнем 2)	да
на переднем сиденье	да 3)
на задних сиденьях по краям	да
на заднем сиденье по середине	нет 4)

(Соблюдайте предписания, действующие в Вашей стране)

1) Применение 2-точечного ремня существенно повышает риск травмы ребенка при дорожно-транспортном происшествии.

2) Ремень должен иметь разрешение для эксплуатации согласно стандарту ECE R 16 (или аналогичному стандарту), свидетельством чему является, например, буква "E" ("e") в кружке на этикетке допуска на ремне.

3) Запрещается применять детское сиденье на переднем сиденье, оборудованном подушкой безопасности!

4) Применение допускается при наличии 3-точечного ремня.

2.1 με τη ζώνη 3 σημείων του οχήματος (universal)



Με αυτόν τον τρόπο μπορείτε να χρησιμοποιήσετε το παιδικό κάθισμα αυτοκινητού:

με κατεύθυνση προς τα εμπρός	όχι
με κατεύθυνση προς τα πίσω	ναι
με ζώνη 2 σημείων	όχι 1)
με ζώνη 3 σημείων 2)	ναι
στη θέση του συνοδηγού	ναι 3)
στα πλευρικά πίσω καθίσματα	ναι
στο μεσαίο πίσω κάθισμα	όχι 4)

(Παρακαλούμε λάβετε υπόψη τις διατάξεις που ισχύουν στη χώρας σας.)

- 1) Η χρήση ζώνης 2 σημείων αυξάνει σημαντικά τον κίνδυνο τραυματισμού του παιδιού σας σε περίπτωση ατυχήματος.
- 2) Η ζώνη πρέπει να έχει εγκριθεί σύμφωνα με τον ECE R 16 (ή κάποιον ανάλογο κανονισμό) π.χ. να είναι εμφανές το σύμβολο «E», «e» στην ετικέτα της ζώνης.
- 3) Να μην χρησιμοποιείται στο κάθισμα του συνοδηγού, όταν αυτό διαθέτει αερόσακο!
- 4) Η χρήση είναι δυνατή, όταν είναι διαθέσιμη μια ζώνη 3 σημείων.

2.1 with the vehicle's 3-point seatbelt (universal)



This is how you can use your child safety seat:

forward facing	no
rearward facing	yes
with 2-point belt	no 1)
with 3-point belt 2)	yes
on front passenger seat	yes 3)
on outer rear seat	yes
on centre rear seat	no 4)

(Please observe the relevant regulations in your country.)

- 1) The use of a 2-point belt substantially increases the risk of injury to your child in the event of an accident.
- 2) The safety belt must be approved to ECE R 16 or a comparable standard (see test label on belt with an "E" or "e" in a circle).
- 3) DO NOT use on a passenger seat with a front airbag!
- 4) Can be used if the vehicle seat is equipped with a 3-point belt.

3. Обеспечение безопасности ребенка



Для защиты Вашего ребенка

- Всегда пристегивайте находящегося в сиденье ребенка ремнем.
- При размещении сиденья на высоте не оставляйте находящегося в сиденье ребенка без присмотра. (например, столик для пеленания, стол и т.п.).
- Никогда не зажимайте конец ремня безопасности **8** (см.3.6) в подвижных частях автомобиля (таких как: автоматические двери, транспортеры и т.д.).
- **Внимание!** Пластмассовые части сиденья нагреваются на солнце. Ребенок может при этом получить ожоги. Защищайте ребенка и сиденье от интенсивного воздействия солнечных лучей (например, накинув сверху на сиденье легкую ткань).
- Детское сиденье занимает в автомобиле лишь одно пассажирское место. Однако это преимущество обуславливает нахождение ребенка в полулежащем положении. Следует как можно чаще вынимать ребенка

3. Ασφάλιση του μωρού σας



Για την ασφάλεια του μωρού σας

- Πάντα να έχετε δεμένο το μωρό σας, όταν εκείνο κάθεται στο παιδικό κάθισμα.
- Ποτέ μην αφήνετε το μωρό σας από τα μάτια σας, όταν είναι καθισμένο στο παιδικό κάθισμα και τοποθετημένο σε υπερυψωμένη επιφάνεια. (π.χ. αλλαξιέρα, τραπέζι...)
- Μην συνδέετε το άκρο της ζώνης **8** (βλέπε 3.6) σε κινούμενα μέρη (π.χ. αυτόματα πόρτες, κυλιόμενες σκάλες...).
- **Προσοχή!** Τα πλαστικά μέρη του καθίσματος θερμαίνονται από τον ήλιο. Το μωρό σας μπορεί να υποστεί εγκαύματα αν έρθει σε επαφή με αυτά. Προστατέψτε το μωρό σας και το κάθισμα από την έντονη ηλιακή ακτινοβολία (π.χ. τοποθετήστε ένα ελαφρύ πανί πάνω από το κάθισμα).
- Το παιδικό κάθισμα αφορά ένα μωρό μόνο. Αυτό προϋποθέτει την καθιστή στάση του μωρού.
Να σηκώνετε το μωρό σας όσο πιο συχνά γίνεται από το παιδικό κάθισμα ώστε να ανακουφίζεται η σπονδυλική του στήλη. Γι' αυτόν τον λόγο να κάνετε συχνά στάσεις όταν ταξιδεύετε με το αυτοκίνητο. Έχετε στο νου σας ότι ακόμη και εκτός

3. Securing your baby



For the protection of your baby

- Always secure your baby in the infant carrier using the seat belt.
- Never leave your baby unattended in the infant carrier when placing it on elevated surfaces (e.g. a table, nappy changing unit, etc.).
- Never allow the strap end **8** (see 3.6) to become caught in moving parts (e.g. automatic doors, escalators, etc.).
- **Caution!** The plastic parts of the infant carrier heat up in the sun, so that your baby may get burnt. Protect your baby and the infant carrier against intensive solar radiation (e.g. by putting a light cloth over the seat).
- The infant carrier requires only one seating position in the car. This advantage means, however, that your baby must be in a semi-reclined position.
Take your baby out of the infant carrier as often as possible to relieve its spine. We recommend frequent breaks during long journeys. Even outside of the car, please avoid leaving your

из сиденья, разгружая тем самым его позвоночник. Делайте для этого остановки, особенно при продолжительной езде. Об этом не следует забывать также вне автомобиля – не допускайте слишком долгого нахождения ребенка в сиденье.

- Если ребенок еще совсем маленький, эргономические условия для Вашего ребенка можно улучшить за счет использования поставляемой с сиденьем опорной подушки.

Внимание! Опорную подушку следует использовать только при нахождении подголовника в самом нижнем положении.

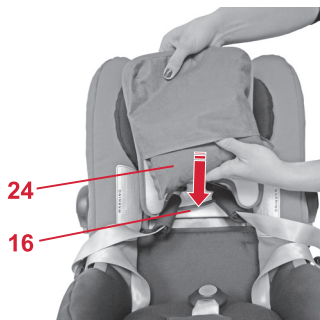

3.1 Удаление опорной подушки

Опорная подушка 24 обеспечивает маленькому ребенку необходимую опору.

Вы можете использовать опорную подушку 24 до тех пор, пока Ваш ребенок не подрастет настолько, что подголовник 16 можно будет установить в более высокое положение (см.3.3).

- ✎ Достаньте опорную подушку 24 из кармана в чехле подголовника.

αυτοκινήτου το μωρό δεν πρέπει να είναι πολλές ώρες καθισμένο στο κάθισμα.

- Όταν το μωρό σας είναι ακόμη πολύ μικρό, το προσκέφαλο που συμπεριλαμβάνεται βελτιώνει την εργονομία για το μωρό σας.

Προσοχή! Χρησιμοποιήστε το προσκέφαλο στην κατώτερη θέση του στηρίγματος του κεφαλιού (βλέπε 3.1).

3.1 Απομάκρυνση του προσκέφαλου

Το προσκέφαλο **24** παρέχει στο μικρό ακόμη μωρό σας την απαραίτητη υποστήριξη.

Μπορείτε να χρησιμοποιείτε το προσκέφαλο **24**, μέχρι το μωρό σας να μεγαλώσει τόσο, ώστε να πρέπει να ρυθμίσετε το στήριγμα κεφαλιού **16** από την κατώτερη στην ανώτερη θέση (βλέπε 3.3).

- ☞ Βγάλτε το προσκέφαλο από **24** την τσάντα του καλύμματος του στηρίγματος για το κεφάλι.

baby in the infant carrier for too long.

- The head support is used to provide extra comfort for very small babies.

Caution! Only use the head support when the headrest is in the lowest position (see 3.1).

3.1 Removing the newborn support

The newborn support **24** gives your baby the necessary support while he or she is still small.

You can use the newborn support **24** until your baby has grown to a size where you must adjust the height of the head rest **16** from the lowest position to a higher one (see 3.3).

- ☞ Pull the newborn support **24** out of its pocket in the headrest cover.

3.2 Регулировка дуги для ношения

Дуга для ношения может быть зафиксирована в одном из трех положений:

- ✧ Нажмите одновременно на обе кнопки **4**, расположенные на дуге для ношения **5**.
- ✧ При нажатых кнопках **4** отклоните теперь дугу для ношения **5** вперед или назад так, чтобы она зафиксировалась в желаемом положении.

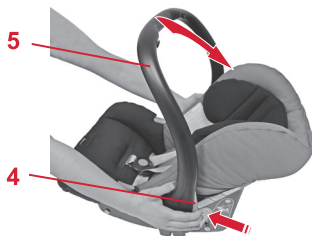

- **A** : Для ношения и для использования в автомобиле
Внимание! Прежде чем поднять детское сиденье, следует убедиться в том, что дуга для ношения **5** зафиксировалась надежно.
- **B** : Для укладывания ребенка
Полезный совет! Вы можете отклонить дуги для ношения **5** из положения **B**, не нажимая кнопки **4** в положение **A**

3.2 Ρύθμιση της χειρολαβής

Μπορείτε να ρυθμίσετε τη χειρολαβή σε τρεις θέσεις:

- ✎ Πιέστε ταυτόχρονα και τα δύο κουμπιά **4** στη χειρολαβή **5**.
- ✎ Μετακινήστε τώρα τη χειρολαβή **5** με πατημένο το κουμπί **4** μπροστά ή πίσω μέχρι να φτάσει στην επιθυμητή θέση.

- **A** : Για μεταφορά και μεταφορά με αυτοκίνητο
Προσοχή! Βεβαιωθείτε ότι η χειρολαβή **5** έχει ασφαλίσει στη θέση της, πριν ανασηκώσετε το παιδικό κάθισμα.
- **B** : Τοποθέτηση του μωρού σας
Συμβουλή! Μπορείτε να μετακινήσετε τη χειρολαβή **5** από τη θέση **B**, χωρίς να πιέσετε τα κουμπιά **4**, στη θέση **A**.

3.2 Adjusting the handle

You can engage the handle in three positions:

- ✎ Simultaneously press both buttons **4** on the handle **5**.
- ✎ Then whilst holding the buttons pressed **4** turn the handle **5** backwards or forwards until it engages in the desired position.

- **A** : For carrying and for transport in the car
Caution! Ensure that the handle **5** is securely engaged before you pick up the infant carrier.
- **B** : For placing your baby into the infant carrier
Tip! You can swivel the handle **5** from position **B** to position **A** without pressing the buttons **4**.

C



- **C** : Для устойчивого положения вне автомобиля

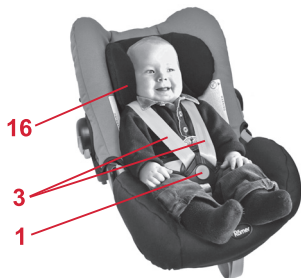

3.3 Подгонка подголовника

Хорошо подогнанный подголовник **16** обеспечивает для Вашего ребенка в сиденье оптимальное положение.

Подголовник **16** должен быть установлен так, чтобы плечевые ремни **3** лежали на уровне плеч ребенка или несколько ниже.

Таким образом Вы можете подогнать высоту подголовника **16** по росту Вашего ребенка:

- ✂ Откройте замок ремня **1** (нажав на красную кнопку).

- **Γ** : Σίγουρη τοποθέτηση έξω από το αυτοκίνητο

3.3 Προσαρμογή του στηρίγματος κεφαλιού

Ένα σωστά τοποθετημένο στήριγμα κεφαλιού **16** παρέχει στο μωρό σας στο παιδικό κάθισμα το ιδανικό κράτημα.

Το στήριγμα του κεφαλιού **16** πρέπει να τοποθετηθεί έτσι, ώστε οι ζώνες των ώμων **3** να βρίσκονται στο ύψος των ώμων του μωρού ή λίγο πιο κάτω από αυτούς.

Έτσι μπορείτε να προσαρμόσετε το στήριγμα κεφαλιού **16** στο ύψος του σώματος του μωρού σας:

- ✎ Ανοίξτε το κούμπωμα των ζωνών **1** (πιέστε το κόκκινο πλήκτρο).

- **C** : For setting the infant carrier down safely outside the car

3.3 Adjusting the headrest

A correctly adjusted headrest **16** ensures your baby's optimal posture in the infant carrier.

The headrest **16** must be adjusted so that the shoulder straps **3** are at the same level as your baby's shoulders or slightly below.

To adjust the height of the headrest **16** to fit your baby:

- ✎ Open the harness buckle **1** (press the red release button).

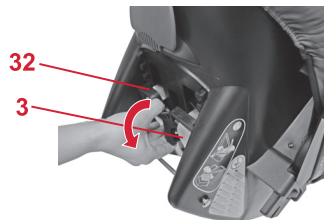

- Отклонив регулятор подголовника **32**, освободите его из фиксатора.



- Сместите регулятор подголовника **32** на нужную высоту и зафиксируйте снова.

- ✎ Γείρτε τη ρύθμιση στηρίγματος κεφαλιού **32** από το πλέγμα.

- ✎ Ρυθμίστε το στήριγμα του κεφαλιού **32** στο κατάλληλο ύψος της ζώνης και φροντίστε να κλειδώσει.

- ✎ Tilt the headrest adjuster **32** until it disengages.

- ✎ Slide the headrest adjuster **32** until the shoulder straps are at the correct height and re-engage.



3.4 Ослабление плечевых ремней

- ✧ Нажмите на кнопку регулировки натяжения **7** и вытяните оба плечевых ремня **3** одновременно вперед.

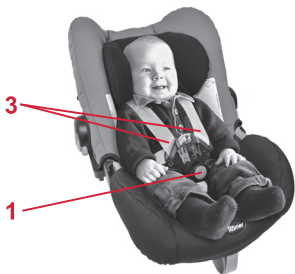

3.5 Пристегивание ребенка ремнем

- ✧ Ослабьте плечевые ремни. (см. пункт 3.4).
- ✧ Откройте замок ремня **1** (нажав на красную кнопку).
- ✧ Уложите ребенка в сиденье.
- ✧ Проведите плечевые ремни **3** поверх плеч ребенка.

Внимание! Не допускать скручивания или перестановки плечевых ремней.

3.4 Χαλάρωμα των ζωνών για τους ώμους

- ✎ Πιέστε το πλήκτρο ρύθμισης **7** και τραβήξτε ταυτόχρονα τις δύο ζώνες ώμων **3** προς τα εμπρός.

3.5 Δέσιμο του μωρού

- ✎ Χαλαρώστε τις ζώνες ώμου. (βλέπε 3.4)
- ✎ Ανοίξτε το κούμπωμα των ζωνών **1** (πιέστε το κόκκινο πλήκτρο).
- ✎ Τοποθετήστε το μωρό σας στο παιδικό κάθισμα.
- ✎ Περάστε τις ζώνες **3** πάνω από τους ώμους του μωρού σας.
Προσοχή! Μη συστρέφετε και μην αλλάζετε θέση στις ζώνες των ώμων.

3.4 Loosening the shoulder straps

- ✎ Press the adjustment button **7** and at the same time pull both shoulder straps **3** forward.

3.5 Securing your baby using the harness

- ✎ Loosening the shoulder straps. (see 3.4)
- ✎ Open the harness buckle **1** (press the red release button).
- ✎ Place your baby into the infant carrier.
- ✎ Put the shoulder straps **3** over the shoulders of your baby.
Caution! Do not twist or interchange the shoulder straps.

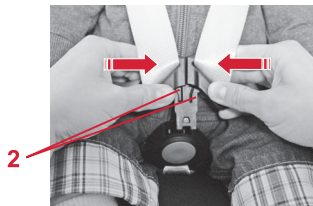

☞ Сведите оба язычка замка **2** друг с другом...

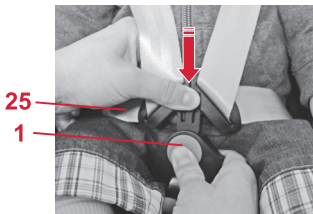

☞ ... и зафиксируйте их с щелчком в замке ремня **1**.
ЩЕЛК!

☞ Натяните ремни так, чтобы они плотно прилегали к телу ребенка.
(см. пункт 3.6).

Внимание! Поясные ремни **25** должны проходить через паховый сгиб ребенка как можно ниже.

✎ Ενώστε τα δύο γλωσσίδια του κουμπώματος **2**...

✎ ...και πιάστε τα στο κούμπωμα της ζώνης **1** μέχρι να ακούσετε τον χαρακτηριστικό ήχο.
ΚΛΙΚ!

✎ Τεντώστε τη ζώνη μέχρι να σφιξει στο σώμα του μωρού σας.
(βλέπε 3.6)

Προσοχή! Οι ζώνες για το ισχίο **25** πρέπει να περνούν όσο το δυνατόν πιο χαμηλά πάνω από την κοιλιακή χώρα του μωρού σας.

✎ Put the two buckle tongues **2** together...

✎ ...and engage in the harness buckle **1** with an audible CLICK!

✎ Tighten the straps until they are in contact with your baby's body.
(see 3.6)

Caution! The hip belt **25** must lie as low as possible over your baby's hips.

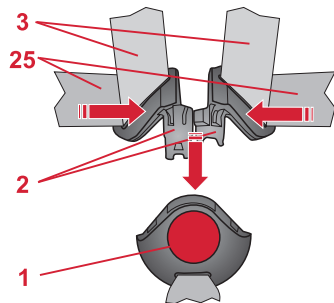

3.6 Натяжение ремней

- ✧ Потяните за конец ремня **8**.

Внимание! Тянуть за конец ремня следует прямо, не смещая его вверх или вниз.

- ✧ Обращайте внимание на конец ремня безопасности **8**. Во время движения он должен всегда висеть на крючках рядом с секцией для инструкции.

3.7 Проверка безопасности Вашего ребенка

! Для гарантии безопасности Вашего ребенка убедитесь в том, что...

- плечевые ремни **3** детского сиденья плотно прилегают к телу ребенка, не стесняя его движений,
- плечевые ремни **3** правильно отрегулированы,
- плечевые ремни **3** не скручены,
- язычки замка **2** зафиксированы в замке ремня **1**.

3.6 Σφίξιμο της ζώνης

✎ Τραβήξτε το άκρο της ζώνης **8**.

Προσοχή! Τραβήξτε το άκρο της ζώνης ευθεία μπροστά, όχι προς τα πάνω ούτε προς τα κάτω.

✎ Προσέξτε το άκρο της ζώνης **8**. Πρέπει να είναι πάντοτε στερεωμένο στο άγκιστρο του οδηγού.

3.7 Έτσι είναι το μωρό σας σωστά ασφαλισμένο

 Μπορείτε να βεβαιωθείτε για την ασφάλεια του μωρού σας, ελέγχοντας αν

- οι ζώνες των ώμων **3** εφάπτονται στο σώμα του μωρού σας, χωρίς να το σφίγγουν,
- οι ζώνες των ώμων **3** είναι τοποθετημένες σωστά,
- οι ζώνες των ώμων **3** δεν είναι συνεστραμμένες,
- τα γλωσσίδια **2** είναι τοποθετημένα **1** στο κούμπωμα της ζώνης.

3.6 Tightening the harness

✎ Pull the strap end **8**.

Caution! Pull the strap end straight towards you, not upwards or downwards.

✎ Please pay attention to the strap end **8**. Whilst travelling (especially outside the car) it should always be attached to the hook on the user instructions compartment.

3.7 Checklist to ensure that your baby is buckled up correctly

 For the safety of your baby, please check that...

- the shoulder straps **3** of the infant carrier are comfortable but FIRM fit around your child,
- the shoulder straps **3** are adjusted correctly,
- the shoulder straps **3** are not twisted,
- the buckle tongues **2** are engaged in the harness buckle **1**.

4. **Монтаж сиденья в автомобиле**



Не оставляйте ребенка в установленном в автомобиле сиденье без присмотра .



Для защиты всех находящихся в автомобиле

При экстренном торможении или дорожно-транспортном происшествии незакрепленные предметы и не пристегнутые пассажиры могут причинить травмы другим пассажирам. Поэтому необходимо всегда следить за тем, чтобы...

- были закреплены спинки сидений (например, зафиксировать заднее откидное сиденье).
- были зафиксированы все находящиеся в автомобиле тяжелые предметы или предметы с острыми кромками (например, на полке заднего стекла),
- все пассажиры были пристегнуты ремнями,
- детское сиденье всегда было зафиксировано, даже если в нем не перевозится ребенок.

4. Τοποθέτηση στο όχημα



Παρακαλούμε μην αφήνετε ποτέ το παιδί σας στο παιδικό κάθισμα αυτοκινήτου στο όχημα χωρίς επιτήρηση.



Για την προστασία όλων των επιβατών του οχήματος

Σε ένα απότομο φρενάρισμα ή σε ένα ατύχημα μπορεί αντικείμενα ή άτομα που δεν είναι ασφαλισμένα να τραυματίσουν άλλους επιβάτες. Γι' αυτό προσέχετε πάντα ώστε...

- να είναι σταθερά στερεωμένες οι πλάτες των καθισμάτων (π.χ. ασφαλίστε το αναδιπλούμενο πίσω κάθισμα).
- όλα τα βαριά ή αιχμηρά αντικείμενα που βρίσκονται μέσα στο όχημα (π.χ. στην πίσω εταζέρα) να είναι ασφαλισμένα.
- να είναι δεμένοι με ζώνες ασφαλείας όλοι οι επιβάτες του αυτοκινήτου.
- το παιδικό κάθισμα στο αυτοκίνητο να είναι πάντα ασφαλισμένο, ακόμα και αν δεν μεταφέρετε κάποιο παιδί.

4. Installation in the vehicle



Please do not leave your child unattended in the child safety seat in the vehicle.



For the protection of all vehicle occupants

In the case of an emergency stop or an accident unsecured persons or objects may cause injury to other vehicle occupants. Please always check that...

- the backrests of the vehicle seats are locked (i.e. that a foldable rear seat bench latch is engaged).
- all heavy or sharp-edged objects in the vehicle (e.g. on the parcel shelf) are secured.
- all persons in the vehicle have their seat belts fastened.
- the child safety seat is always secured when it is in the vehicle, even if no child is being transported.

Для защиты Вашего автомобиля

- При использовании детского сиденья на автомобильных чехлах из восприимчивых к деформациям материалов (например, из велюра, кожи и т.п.) могут появиться потертые места. Во избежание этого Вы можете подложить под детское сиденье одеяло или полотенце.

4.1 Пристегивание сиденья ремнями



Вы можете зафиксировать детское сиденье с помощью 3-точечного ремня, действуя следующим образом:

- ✎ Установите детское сиденье на пассажирском сиденье против движения (ребенок смотрит назад).

Полезный совет! Если детское сиденье размещается на пассажирском сиденье неустойчиво или с чрезмерным наклоном, Вы можете исправить это путем подкладывания одеяла. Или же выберите другое пассажирское сиденье для установки детского сиденья.

Για την προστασία του οχήματός σας

- Αν το κάθισμα του αυτοκινήτου σας είναι κατασκευασμένο από ευαίσθητο υλικό (π.χ. βελούδο, δέρμα κ.τ.λ.), πιθανόν η χρήση παιδικού καθίσματος να προκαλέσει φθορές. Για να το αποφύγετε αυτό μπορείτε να βάλετε από πάνω ένα κάλυμμα ή ένα πανί.

4.1 Πρόσδεση στο παιδικό κάθισμα



Έτσι ασφαλίσετε το παιδικό σας κάλυμμα με τη ζώνη 3 σημείων του οχήματός σας:

- ✎ Τοποθετήστε το παιδικό κάθισμα με κατεύθυνση προς τα πίσω (το μωρό να κοιτάει προς τα πίσω) πάνω στο κάθισμα του αυτοκινήτου.
Συμβουλή! Αν το παιδικό κάθισμα δεν είναι σταθερό πάνω στο κάθισμα του αυτοκινήτου, μπορείτε να το διορθώσετε τοποθετώντας κάποιο στήριγμα. Ή διαλέξτε μια άλλη θέση.

To protect your vehicle

- Some vehicle seat covers of sensitive materials (e.g. velour, leather, etc.) may develop wear marks when child seats are used. This can be avoided by placing a blanket or towel under the child seat.

4.1 Securing the infant carrier in your vehicle



To secure the infant carrier using the 3-point belt of your vehicle proceed as follows:

- ✎ Place the infant carrier rearward-facing on the vehicle seat (baby is facing backwards).
Tip! In certain cases it is possible that the infant carrier does not rest securely or is inclined too steeply on the vehicle seat. This can be remedied by placing a blanket under the child seat or choosing another seating position.

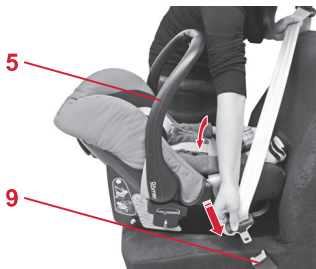

- ✧ Убедитесь в том, что дуга для ношения **5** находится в верхнем положении **A**.
- ✧ Вытяните автомобильный ремень и проведите его поверх сиденья.
- ✧ Зафиксируйте язычки в замке автомобильного ремня **9**.

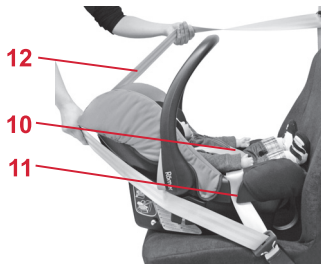

- ✧ Вложите поясной ремень **10** в голубые направляющие ремня **11** по обеим сторонам сиденья.
Внимание! Не допускается скручивание ремня.
- ✧ Подтяните поясной ремень **10** путем натяжения диагонального ремня **12**.
Внимание! Замок автомобильного ремня **9** ни в коем случае не должен располагаться в голубой направляющей ремня **11** или выступать вперед настолько, чтобы оказаться впереди (по направлению движения) голубой направляющей **11**.
- ✧ Протяните диагональный ремень **12** за головную часть детского сиденья.

- ✎ Βεβαιωθείτε ότι η χειρολαβή **5** είναι στην ανώτερη θέση **A**.
- ✎ Τραβήξτε τη ζώνη του αυτοκινήτου και περάστε την πάνω από το παιδικό κάθισμα.
- ✎ Πιάστε τα γλωσσίδια στο κούμπωμα της ζώνης του αυτοκινήτου **9**.

- ✎ Τοποθετήστε τη ζώνη του καθίσματος **10** στους γαλάζιους οδηγούς ζώνης **11** στις δύο πλευρές του πλαισίου του παιδικού καθίσματος.
Προσοχή! Μη συστρέψετε τη ζώνη.
- ✎ Τεντώστε τη ζώνη για τη λεκάνη **10**, τραβώντας τη διαγώνια ζώνη **12**.
Προσοχή! Το κούμπωμα της ζώνης του αυτοκινήτου **9** δεν επιτρέπεται σε καμία περίπτωση να βρίσκεται στους γαλάζιους οδηγούς της ζώνης **11** ή να φτάνει τόσο μακριά ώστε να βρίσκεται μπροστά από τους γαλάζιους οδηγούς ζώνης **11** (με κατεύθυνση προς τα εμπρός).
- ✎ Τραβήξτε τις διαγώνιες ζώνες **12** πίσω από το άκρο του κεφαλιού του παιδικού καθίσματος.

- ✎ Ensure that the handle **5** is in its upper position **A**.
- ✎ Pull out the vehicle seat belt and place it across the infant carrier.
- ✎ Engage the buckle tongue in the vehicle seat buckle **9**.

- ✎ Place the lap belt section **10** in the light blue belt guides **11** on both sides of the infant carrier.
Caution! Do not twist the belt.
- ✎ Tighten the lap belt section **10** by pulling the diagonal belt section **12**.
Caution! The buckle **9** of the vehicle seat belt must not be positioned in or in front of the light blue belt guide **11** (in the direction of travel).
- ✎ Pull the diagonal seat belt section **12** behind the top end of the infant carrier.

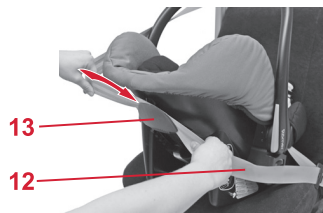

- ✧ Вставьте диагональный ремень **12** между темно-синим держателем **13** и детским сиденьем так, чтобы обеспечить зацепление ремня.
Внимание! Не допускать скручивания ремня.
- ✧ Натяните диагональный ремень **12**.

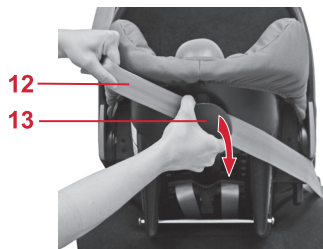

Демонтаж сиденья

- Немного отожмите темно-синий держатель ремня **13** в сторону от детского сиденья с тем, чтобы вывести диагональный ремень из зацепления **12**.
- Откройте замок автомобильного ремня **9** и выньте из голубых направляющих **11** поясной ремень **10**.

- ✎ Σπρώξτε τη διαγώνια ζώνη **12** ανάμεσα στον σκούρο μπλε γάντζο **13** και το παιδικό κάθισμα μέχρι να πιάσει η ζώνη.
Προσοχή! Μη συστρέψετε τη ζώνη.
- ✎ Σφίξτε τις διαγώνιες ζώνες **12**.

Αποσυναρμολόγηση

- ✎ Πιέστε τον σκούρο μπλε γάντζο **13** λίγο μακριά από το παιδικό κάθισμα για να ξεκρεμάσετε τη διαγώνια ζώνη **12**.
- ✎ Ανοίξτε το κούμπωμα των ζωνών του αυτοκινήτου **9** και βγάλτε τις ζώνες του καθίσματος **10** από τους γαλάζιους οδηγούς ζώνης **11**.

- ✎ Push the diagonal belt section **12** between the dark blue holder **13** and the infant carrier until the belt engages.
Caution! Do not twist the belt.
- ✎ Tighten up the diagonal belt section **12**.

Removal

- ✎ Pull the dark blue holder **13** a little away from the infant carrier to unhook the diagonal belt section **12**.
- ✎ Open the vehicle seat buckle **9** and take the lap belt section **10** out of the light blue belt guides **11**.

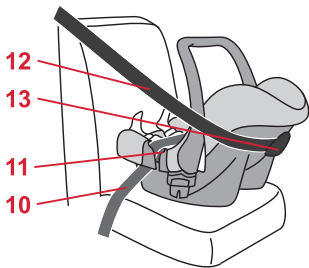
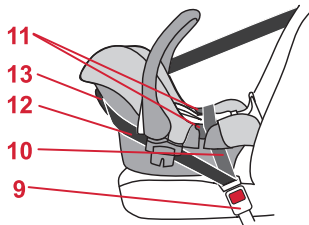

4.2 Проверка правильности установки детского сиденья



! Для гарантии безопасности Вашего ребенка убедитесь в том, что...

- детское сиденье закреплено против движения,
- детское сиденье закреплено на переднем сиденье таким образом, что ему не угрожает столкновение с надувной подушкой безопасности,
- сиденье закреплено с помощью **3-точечного ремня**,
- поясной ремень **10** проходит через обе голубые направляющие ремня **11** по сторонам детского сиденья,
- диагональный ремень **12** проходит между темно-синим держателем **13** и детским сиденьем,
- замок автомобильного ремня **9** **не находится ни в голубой направляющей ремня 11, ни перед голубой направляющей 11,**
- автомобильный ремень натянут и не скручен,

4.2 Έτσι είναι το παιδικό σας κάθισμα σωστά τοποθετημένο



Μπορείτε να βεβαιωθείτε για την ασφάλεια του μωρού σας, ελέγχοντας αν

- το παιδικό κάθισμα είναι ασφαλισμένο με κατεύθυνση προς τα πίσω,
- το κάθισμα του συνοδηγού στο οποίο έχετε τοποθετήσει το παιδικό κάθισμα δεν έχει μπροστινό αερόσακο,
- το παιδικό κάθισμα είναι δεμένο με μια ζώνη **3 σημείων**,
- η ζώνη του καθίσματος **10** περνάει από τους δύο γαλάζιους οδηγούς **11** στο άκρο του παιδικού καθίσματος,
- η διαγώνια ζώνη **12** περνάει ανάμεσα στον σκούρο μπλε γάντζο **13** και το παιδικό κάθισμα,
- το κούμπωμα της ζώνης του αυτοκινήτου **9** δεν περνάει **ούτε** μέσα από τον γαλάζιο οδηγό ζώνης **11**, **ούτε** μπροστά από τον γαλάζιο οδηγό ζώνης **11**,
- η ζώνη του αυτοκινήτου είναι ίσια και όχι διπλωμένη.

4.2 Checklist for the correct installation of the infant carrier in your car



For the safety of your baby, please check that...

- the infant carrier is installed rearward-facing,
- the infant carrier is only installed on the front passenger seat if no front airbag can strike the infant carrier,
- the infant carrier is only secured using a **3-point belt**,
- the lap belt section **10** runs through both light blue belt guides **11** on the infant carrier,
- the diagonal belt section **12** runs through the blue belt holder **13** and the infant carrier,
- the vehicle seat buckle **9** is **not positioned in or in front of** the light blue belt guide **11**,
- the vehicle seat belt is tightened up and not twisted.

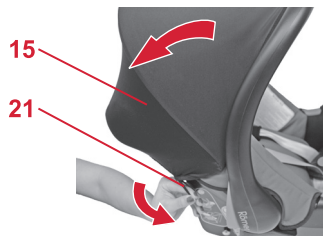

5. Установка солнцезащитного тента

- ✧ Зацепите резиновые петли **14** солнцезащитного тента **15** снизу за крючки дуги для ношения **5**.
- ✧ Потяните эластичную кайму тента через верхний край детского сиденья.
- ✧ Зацепите резиновые петли **21** за крючки **22** под краем сиденья.
- ✧ Натяните солнцезащитный тент **15**, потянув за край тента над дугой для ношения **5**

5. Τοποθέτηση του καλύμματος για τον ήλιο

- ✎ Κρεμάστε τις λαστιχένιες θηλιές **14** του καλύμματος για τον ήλιο **15** από την κάτω πλευρά στους γάντζους της χειρολαβής **5**.

- ✎ Τραβήξτε την ελαστική ραφή πάνω από το ανώτερο πλαίσιο του παιδικού καθίσματος.
- ✎ Κρεμάστε τις λαστιχένιες θηλιές **21** στους γάντζους **22** κάτω από το πλαίσιο του παιδικού καθίσματος.

- ✎ Τεντώστε το κάλυμμα για τον ήλιο **15**, ώστε να ωθήσετε την άκρη του καλύμματος πάνω στη χειρολαβή **5**.

5. Fitting the sunshade

- ✎ Hook the elastic loops **14** of the sunshade **15** from underneath into the hooks on the handle **5**.

- ✎ Pull the elastic seam over the upper edge of the infant carrier.
- ✎ Hang the elastic loops **21** in the hooks **22** under the edge of the infant carrier.

- ✎ Tighten the sunshade **15** by pulling the edge of the sunshade over the handle **5**.

6. Использование в качестве Travel System



Соблюдайте, пожалуйста, указания руководства по эксплуатации Вашей детской коляски!



Детское сиденье можно использовать в качестве Travel System на всех шасси детских колясок, оборудованных адаптером „Тип А“ и разрешенным для использования с детскими сиденьями Britax/RÖMER.



Для защиты Вашего ребенка

ПРЕДОСТЕРЕЖЕНИЕ! Эта Travel System **не** предназначена...

- ... в качестве замены для кроватки или колыбели.
в качестве сумки для ношения, детские и спортивные коляски должны использоваться только для транспортировки.
- ... для транспортировки более, чем одного ребенка.
- ... в производственных целях.
- ... в сочетании с другими шасси.

6. Χρήση ως σύστημα ταξιδιού



Διαβάστε προσεκτικά τις οδηγίες χρήσης του παιδικού καροτσιού που χρησιμοποιείτε!



Το παιδικό κάθισμα μπορεί να χρησιμοποιηθεί ως σύστημα ταξιδιού για όλα τα πλαίσια παιδικών καροτσιών, τα οποία διαθέτουν **προσαρμογέα τύπου Α** και είναι εγκεκριμένα για χρήση με παιδικά καθίσματα Britax/RÖMER.



Για την ασφάλεια του μωρού σας

ΠΡΟΕΙΔΟΠΟΙΗΣΗ! Αυτό το σύστημα ταξιδιού

δεν ενδείκνυται ...

- ... ως υποκατάστατο κρεβατιού ή κούνιας. Ο μάρσιπος, τα παιδικά καροτσάκια και τα καροτσάκια περιπάτου πρέπει να χρησιμοποιούνται μόνο για τη μεταφορά του παιδιού.
- ... για τη μεταφορά περισσότερων του ενός παιδιών.
- ... για επαγγελματική χρήση.
- ... για χρήση με άλλους σκελετούς.

6. Використання в якості пристрою для перевезення дітей



Будь ласка, дотримуйтеся інструкції до вашої дитячої коляски!



Переносне дитяче автокрісло можна використовувати як пристрій для перевезення дітей на всіх візках дитячих колясок, які дозволено використовувати з **перехідником „Типу А“** і переносними дитячими автокріслами Britax/RÖMER.



Для забезпечення захисту вашого малюка

ПОПЕРЕДЖЕННЯ! Цю систему для перевезення дитини **не можна використовувати...**

- ... замість ліжка або колиски. Сумки, дитячі й легкі коляски можна використовувати лише для перевезення.
- ... для перевезення більш ніж однієї дитини.
- ... для нецільового використання.
- ... у поєднанні з іншими візками.



Для защиты Вашего ребенка

- Всегда пристегивайте находящегося в сиденье ребенка ремнем.
- **ПРЕДОСТЕРЕЖЕНИЕ!** Убедитесь в надежности крепления сиденья к детской коляске.
- Для того чтобы поднять или переместить коляску никогда не беритесь за детское сиденье.
- Всегда фиксируйте тормоз, прежде чем закреплять детское сиденье в коляске или вынимать его снова.

6.1 Установка детского сиденья на коляске



- ✧ Зафиксируйте тормоз, как описано в инструкции детской коляски.
- ✧ Подготовьте коляску для Travel System, как описано в инструкции (например, отрегулируйте детское сиденье, отцепите чехол)

**Για την ασφάλεια του μωρού σας**

- Πάντα να έχετε δεμένο το μωρό σας, όταν εκείνο κάθεται στο παιδικό κάθισμα.
- **ΠΡΟΕΙΔΟΠΟΙΗΣΗ!** Βεβαιωθείτε ότι το κάθισμα μωρού είναι σταθερά τοποθετημένο στο παιδικό καρότσι.
- Δεν πρέπει ποτέ να σηκώνετε ή να στρώχνετε το καρότσι από το κάθισμα μωρού.
- Ενεργοποιείτε πάντα το φρένο πριν την τοποθέτηση ή αφαίρεση του καθίσματος μωρού από το παιδικό καρότσι.

6.1 Τοποθέτηση του παιδικού καθίσματος στο παιδικό καρότσι



- ✎ Πατήστε το φρένο του καροτσιού, όπως περιγράφεται στις οδηγίες για το παιδικό καρότσι.
- ✎ Προετοιμάστε το παιδικό καρότσι για το σύστημα ταξιδιού (Travel System), όπως περιγράφεται στις οδηγίες του παιδικού καροτσιού (π.χ. ρύθμιση καθίσματος παιδικού καροτσιού, αφαίρεση καλύμματος καθίσματος)

**Для забезпечення захисту вашого малюка**

- Завжди пристібайте дитину в переносному дитячому автокріслі.
- **ПОПЕРЕДЖЕННЯ!** Переконайтеся, що переносне дитяче автокрісло надійно приєднане до коляски.
- Ніколи не піднімайте й не штовхайте коляску за переносне дитяче автокрісло.
- Завжди фіксуйте гальма перед встановленням дитячого автокрісла на коляску або перед тим, як його знімати.

6.1 Встановлення переносного дитячого автокрісла на дитячу коляску



- ✎ Встановіть дитячу коляску на гальма відповідно до інструкції для дитячої коляски.
- ✎ Підготуйте дитячу коляску відповідно до інструкції, яка надається до неї, для перевезення дитини (напр., переставте сидіння дитячої коляски, зніміть чохол)



- Поднимите детское сиденье над детской коляской против направления движения.
Внимание! Ни в коем случае не пытайтесь закрепить детское сиденье в коляске в направлении движения.

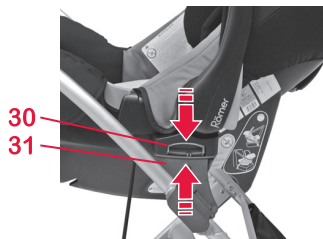

- Защелкните язычки крепления **30** детского сиденья в пазах **31** по обеим сторонам.
Внимание! Убедитесь в том, что сиденье надежно соединено с детской коляской, потянув дугу для ношения **5** вверх.

- ✎ Σηκώστε το κάθισμα μωρού με κατεύθυνση προς τα πίσω πάνω από το καρότσι.

Προσοχή! Μην προσπαθήσετε ποτέ να στερεώσετε στο καρότσι το κάθισμα μωρού με κατεύθυνση προς τα εμπρός.

- ✎ Ασφαλίστε τους ιμάντες στερέωσης **30** αμφιπλευρώς του παιδικού καθίσματος στις υποδοχές **31**.

Προσοχή! Βεβαιωθείτε ότι το παιδικό κάθισμα είναι συνδεδεμένο σωστά στο παιδικό καρότσι, τραβώντας προς τα πάνω τη χειρολαβή **5**.

- ✎ Підніміть переносне дитяче автокрісло над коляскою у положенні, спрямованому назад. **Обережно!** Ніколи не намагайтеся прикріпити переносне дитяче автокрісло до коляски в напрямку руху транспортного засобу.

- ✎ Введіть виступи фіксаторів **30** дитячого автокрісла у гнізда фіксаторів **31** з обох боків коляски.

Обережно! Переконайтеся, що переносне дитяче автокрісло надійно прикріплене до коляски за допомогою фіксації на трубчастій рамі **5**.

6.2 Демонтаж детского сиденья с коляски

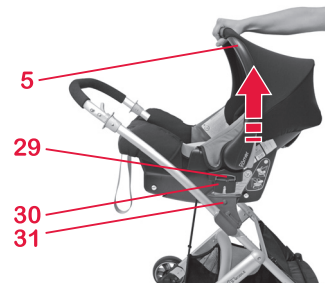
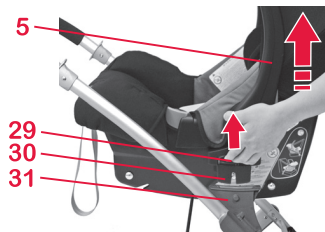

- ✧ Зафиксируйте тормоз, как описано в инструкции детской коляски.
- ✧ Поверните дугу для ношения **5** детского сиденья вверх **A** (см. 3.2).

BABY-SAFE plus

- ✧ Нажмите на адаптерах Travel System с обеих сторон сиденья светло-серые кнопки деблокировки **29** вверх.
 - ✧ Поднимите детское сиденье так, чтобы язычки крепления **30** вышли из пазов крепления **31**.
- Внимание!** При этом прочно удерживайте сиденье.
- ✧ Теперь детское сиденье можно достать из коляски.

6.2 Αφαίρεση του παιδικού καθίσματος από το καρότσι



- ✎ Πατήστε το φρένο του καροτσιού, όπως περιγράφεται στις οδηγίες για το παιδικό καρότσι.
- ✎ Μετακινήστε τη χειρολαβή **5** του παιδικού καροτσιού προς τα πάνω **A** (βλέπε 3.2).

BABY-SAFE plus

- ✎ Τραβήξτε προς τα πάνω στους προσαρμογείς συστήματος ταξιδιού (Travel System) και στις δύο πλευρές του παιδικού καθίσματος το ανοιχτό γκρι κουμπί απασφάλισης **29** .

- ✎ Ανασηκώστε το παιδικό κάθισμα, έως ότου απασφαλιστούν οι ιμάντες στερέωσης **30** από τις υποδοχές **31**.

Προσοχή! Κρατάτε σταθερά το κάθισμα μωρού.

Τώρα μπορείτε να βγάλετε το κάθισμα μωρού από το καρότσι.

6.2 Знімання переносного дитячого автокрісла з дитячої коляски



- ✎ Встановіть дитячу коляску на гальма відповідно до інструкції для дитячої коляски.
- ✎ Потягніть трубчасту раму **5** переносного дитячого автокрісла вгору **A** (див. 3.2).

BABY-SAFE plus

- ✎ Натисніть на перехідники для кріплення автокрісла для перевезення дитини з обох боків переносного дитячого автокрісла, світло-сірі кнопки від'єднання, **29** вгору.

- ✎ Піднімайте переносне дитяче автокрісло до вивільнення виступів фіксаторів **30** із гнізд фіксаторів **31** .

Обережно! Надійно тримайте переносне дитяче автокрісло, коли це робите.

- ✎ Тепер можна зняти переносне дитяче автокрісло з коляски.

7. Инструкция по уходу за сиденьем



Для сохранения защитной функции сиденья

- При дорожно-транспортном происшествии в результате столкновения или наезда на препятствие со скоростью свыше 10 км/ч в детском сиденье могут возникнуть повреждения, которые не всегда видны невооруженным глазом. Обязательно замените повреждённое детское сиденье. Утилизацию повреждённого сиденья следует производить согласно предписаниям (см. пункт 7).
- Регулярно проверяйте все ответственные детали на предмет отсутствия повреждений. Убедитесь в том, что детали механической конструкции функционируют безупречно.
- Следите за тем, чтобы сиденье не было зажато и повреждено между жесткими деталями конструкции автомобиля (двери, направляющие сидений и т.д.).
- Поврежденное сиденье (например, в результате падения) в обязательном порядке должно быть передано изготовителю для проверки.

7. Οδηγίες φροντίδας



Για αποτελεσματική προστασία

- Σε περίπτωση ατυχήματος με ταχύτητα σύγκρουσης άνω των 10 χλμ/ώρα ενδέχεται να προκληθούν βλάβες στο παιδικό κάθισμα αυτοκινήτου, οι οποίες δεν είναι απαραίτητα εμφανείς.
Πρέπει απαραίτητως να ελεγχθεί από τον κατασκευαστή και, αν χρειάζεται, να αντικατασταθεί.
- Ελέγχετε τακτικά όλα τα σημαντικά εξαρτήματα για τυχόν βλάβες. Βεβαιωθείτε ότι όλα τα μηχανικά εξαρτήματα λειτουργούν άψογα.
- Προσέξτε ώστε το παιδικό κάθισμα να μην στριμώχνεται σε σκληρά σημεία του αυτοκινήτου (πόρτες, μπράτσα καθίσματος κτλ.) γιατί μπορεί να υποστεί βλάβες.
- Αν κάποιο παιδικό κάθισμα έχει υποστεί βλάβη (π.χ. μετά από ένα τρακάρισμα), πρέπει οπωσδήποτε να ελεγχθεί από τον κατασκευαστή.

7. Care instructions



To retain the protective effect

- In an accident at a collision speed above 10 km/h the child safety seat could suffer damage which is not necessarily obvious.
In such cases it is extremely important that you replace the child seat. Please dispose of it properly (see 7.).
- Regularly check all important parts for damage. Ensure the correct operation of all mechanical components.
- To prevent damage or breakage, ensure that the child seat does not become jammed in the car door, seat runners, etc.
- Should the child seat be damaged (for example after dropping it) it must be inspected by the manufacturer.

7.1 Уход за замком ремня

От функционирования замка ремня существенно зависит безопасность сиденья. Неисправности замка ремня в большинстве случаев возникают вследствие его загрязнения:

Неисправность

- При нажатии красной кнопки язычки замка выскакивают с задержкой.
- Язычки замка не фиксируются (каждый раз выталкиваются снова).
- Язычки замка вставляются без слышимого щелчка.
- Смыкание язычков замка происходит с торможением (как в вязкой среде).
- Замок ремня открывается с большим трудом.

Устранение неисправности

Чтобы замок ремня снова работал исправно, его следует промыть, действуя следующим образом:

1. Демонтаж замка ремня

- ✎ Откройте замок ремня **1** (нажав на красную кнопку).
- ✎ Ослабьте ремень (см. пункт 3.4).

7.1 Φροντίδα του κουμπώματος της ζώνης

Η λειτουργία του κουμπώματος ζώνης συμβάλλει σημαντικά στην ασφάλεια. Οι δυσλειτουργίες στο κούμπωμα της ζώνης οφείλονται συνήθως σε βρομιά:

Δυσλειτουργίες

- Με το πάτημα του κόκκινου πλήκτρου τα γλωσσίδια δεν απασφαλίζουν εύκολα.
- Τα γλωσσίδια δεν ασφαλίζουν πλέον (δεν κουμπώνουν και οι ζώνες απελευθερώνονται).
- Τα γλωσσίδια ασφαλίζουν χωρίς να ακουστεί κλικ.
- Η είσοδος των γλωσσιδίων κουμπώματος εμποδίζεται.
- Το κούμπωμα της ζώνης ανοίγει μόνο αν ασκήσετε μεγάλη δύναμη.

Αποκατάσταση

Με αυτόν τον τρόπο μπορείτε να πλύνετε το κούμπωμα της ζώνης ώστε να μπορεί να λειτουργεί ξανά χωρίς κανένα πρόβλημα:

1. Αφαίρεση του κουμπώματος της ζώνης
 - ✘ Ανοίξτε το κούμπωμα των ζωνών **1** (πιέστε το κόκκινο πλήκτρο).
 - ✘ Χαλαρώστε τη ζώνη (βλέπε 3.4).

7.1 Care for the harness buckle

The function of the harness buckle is important for the safety of your child. Malfunctions of the harness buckle are mostly attributable to accumulations of dirt and dust.

Malfunction

- The buckle tongues are ejected only slowly when the red release button is pressed.
- The buckle tongues will no longer lock home (are ejected again).
- The buckle tongues engage without an audible "click".
- The buckle tongues are difficult to insert (you feel resistance).
- The buckle only opens if extreme force is applied.

Remedy

Wash out the harness buckle so that it functions properly once again:

1. Removing the harness buckle
 - ✘ Open the harness buckle **1** (press the red release button).
 - ✘ Loosen the harness straps (see 3.4).

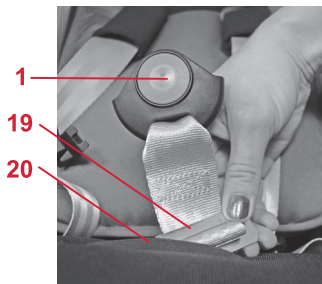
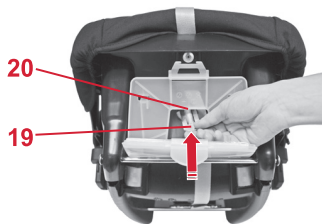

- ✧ Отклоните сиденье назад и откройте секцию для инструкции.
 - ✧ Сдвиньте металлическую пластинку **19**, при помощи которой замок ремня **1** закреплен на сиденье, ребром через паз для ремня **20**.
2. Промывание замка ремня
- ✧ Положите замок ремня **1**, по меньшей мере, на 1 час в теплую воду с моющим средством. Затем промойте его и хорошо просушите.
3. Монтаж замка ремня
- ✧ Сдвиньте металлическую пластинку **19** сверху вниз ребром через паз для ремня **20** в чехле **и через сиденье**.
Потяните с силой за замок ремня **1**, чтобы проверить **его крепление**.

Неисправность

- Язычки **2** не вставляются в замок ремня **1**.

Устранение неисправности

- ✧ Разблокируйте замок ремня **1** путем нажатия на красную кнопку.

- ✘ Γείρτε το παιδικό κάθισμα προς τα πίσω και ανοίξτε τον οδηγό.
 - ✘ Σπρώξτε το μεταλλικό τμήμα **19** με το οποίο είναι στερεωμένο το κούμπωμα της ζώνης **1** στο παιδικό κάθισμα, όρθιο μέσα από την υποδοχή της ζώνης **20**.
2. Καθαρισμός του κουμπώματος της ζώνης
- ✘ Βάλτε το κούμπωμα της ζώνης **1** για 1 ώρα τουλάχιστον σε ζεστό νερό με απορρυπαντικό. Στη συνέχεια ξεβγάλτε το και αφήστε το να στεγνώσει καλά.
3. Τοποθέτηση του κουμπώματος ζώνης
- ✘ Σπρώξτε τη μεταλλική πλάκα **19** όρθια από πάνω προς τα κάτω μέσα από την υποδοχή της ζώνης **20** στο κάλυμμα **και μέσα στο παιδικό κάθισμα**. Τραβήξτε δυνατά το κούμπωμα της ζώνης **1**, για να **ελέγξετε τη σταθερότητα**.

Δυσλειτουργίες

- Τα γλωσσίδια **2** δεν μπαίνουν πια στο κούμπωμα της ζώνης **1**.

Αποκατάσταση

- ✘ Ελευθερώστε το κούμπωμα της ζώνης **1** πιέζοντας το κόκκινο κουμπί.

- ✘ Tilt the infant carrier backwards and open the user instructions compartment.
 - ✘ Push the metal plate **19**, with which the harness buckle **1** is fixed to the seat shell, on its side upwards through the belt slot **20**.
2. Cleaning the harness buckle
- ✘ Soak the buckle **1** in warm water with dishwashing liquid for at least an hour. Rinse and dry thoroughly.
3. Re-fitting the harness buckle
- ✘ Push the metal plate **19** on its side downwards through the belt slot **20** in the cover **and through the seat shell**. Check for correct fitting by pulling firmly on the harness buckle **1**.

Malfunction

- The buckle tongues **2** can no longer be inserted into the buckle housing **1**.

Remedy

- ✘ Unlock the buckle **1** by pressing the red release button.

7.2 Очистка

Вы должны проследить за тем, чтобы использовался только оригинальный запасной чехол фирмы Britax/RÖMER, поскольку этот чехол представляет собой существенную часть конструкции сиденья. Запасной чехол можно приобрести в специализированной торговле или в ADAC (Автомобильный клуб ФРГ).



Запрещается эксплуатация детского сиденья **без чехла**.

- Вы можете снять **чехол** для последующей стирки в стиральной машине в щадящем режиме при температуре 30°C с использованием нейтрального моющего средства. Точно соблюдайте указания по стирке, приведенные на бирке чехла. При стирке с температурой выше 30°C материал чехла может полинять. Не разрешается отжим чехла в центрифуге, а также просушивание его в сушильной машине (ткань может отслоиться от набивки).
- **Пластмассовые детали** можно промывать в мыльном растворе. **Запрещается** применять сильнодействующие моющие средства (например, растворители).

7.2 Καθαρισμός

Βεβαιωθείτε ότι χρησιμοποιείτε μόνο αυθεντικό ανταλλακτικό κάλυμμα Britax/RÖMER, διότι το κάλυμμα αποτελεί σημαντικό τμήμα της λειτουργίας του συστήματος. Ανταλλακτικά θα βρείτε στο εμπόριο ή σε κάποιο κατάστημα ADAC.



Το παιδικό κάθισμα δεν επιτρέπεται να χρησιμοποιείται **χωρίς κάλυμμα**.

- Το **κάλυμμα** μπορείτε να το βγάλετε και να το πλύνετε με απορρυπαντικό για ευαίσθητα υφάσματα στο πλυντήριο στους 30°C. Ακολουθήστε πιστά τις οδηγίες πλυσίματος του καλύμματος. Αν πλύνετε το κάλυμμα σε θερμοκρασία άνω των 30°C, το χρώμα του μπορεί να ξεθωριάσει. Μη στύβετε το κάλυμμα και σε καμία περίπτωση μην το στεγνώνετε σε ηλεκτρικό στεγνωτήριο (το ύφασμα μπορεί να αποκολληθεί από το μαξιλάρι).
- Τα **πλαστικά μέρη** μπορείτε να τα πλύνετε με ένα διάλυμα με σαπούνι. **Μη** χρησιμοποιείτε καυστικά μέσα (π.χ. διαλυτικά).
- Τη **ζώνη** μπορείτε να την πλύνετε σε ένα χλιαρό διάλυμα με σαπούνι.
Προσοχή! Μην απομακρύνετε ποτέ τα γλωσσίδια **2** από τις ζώνες ασφαλείας. Αφαίρεση του καλύμματος

7.2 Cleaning

Please be sure to use only original Britax / RÖMER replacement seat covers, as the seat cover is important to the proper functioning of the system. Replacement seat covers are available from your retailer and or at ADAC (German Motoring Club) branches.



The child seat must **not be used without the seat cover**.

- The **cover** can be removed and washed with a mild detergent using the washing machine's cycle for delicate items (30 °C). Please observe the instructions on the washing label of the cover. The colours of the cover may fade if washed at more than 30 °C. Do not spin, and never tumble dry in an electric clothes dryer (the fabric may separate from the padding).
- The **plastic parts** can be cleaned using soapy water. **Do not** use harsh cleaning agents (such as solvents).
- The **harness** can be removed and washed in lukewarm soapy water.
Caution! Never remove the buckle tongues **2** from the straps.

- **Ремни** можно промывать в теплом мыльном растворе.
Внимание! Никогда не отделяйте язычки замка **2** от ремней.

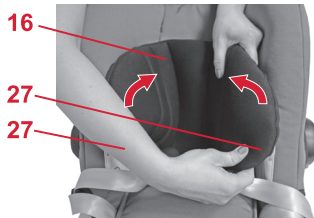

7.3 Снятие чехла

- ✧ Ослабьте ремни насколько это возможно (см. 3.4).
- ✧ Откройте замок ремня **1** (нажав на красную кнопку).
- ✧ Установите подголовник **16** в самое нижнее положение (см. 3.3).
- ✧ Откройте кнопки **27** слева и справа от чехла подголовника **16**.
- ✧ Снимите чехол подголовника **16**.
- ✧ Откройте кнопки **27** слева и справа на задней части **28** чехла.
- ✧ Откиньте заднюю часть **28** чехла на сиденье.
- ✧ Проденьте ремни через прорези чехла.

7.3 Αφαίρεση του καλύμματος

- ✘ Χαλαρώστε τη ζώνη όσο το δυνατό περισσότερο (βλέπε 3.4).
- ✘ Ανοίξτε την κλειδαριά ζώνης ασφαλείας **1** (πιέστε το κόκκινο πλήκτρο).
- ✘ Μετακινήστε το προσκέφαλο **16** στην κατώτατη θέση (βλέπε 3.3).
- ✘ Ξεκουμπώστε τα κουμπιά **27** αριστερά και δεξιά από το κάλυμμα του προσκέφαλου **16**.
- ✘ Αφαιρέστε το κάλυμμα του προσκέφαλου **16**.
- ✘ Ανοίξτε τα κουμπώματα **27** αριστερά και δεξιά στην πλάτη **28** του καλύμματος.
- ✘ Διπλώστε την πλάτη **28** του καλύμματος επάνω στην οριζόντια επιφάνεια του καθίσματος.
- ✘ Περάστε τη ζώνη μέσα από την εγκοπή στο κάλυμμα.

7.3 Removing the cover

- ✘ Loosen the harness straps as far as possible (see 3.4).
- ✘ Open the harness buckle **1** (press the red release button).
- ✘ Slide the headrest **16** to the lowest position (see 3.3).
- ✘ Open the snaps **27** at the left and right on the headrest cover **16**.
- ✘ Remove the cover of the headrest **16**.
- ✘ Open the snaps **27** at the left and right on the back part **28** of the cover.
- ✘ Fold the back part **28** of the cover onto the seat surface.
- ✘ Thread the harness straps through the recess in the cover.

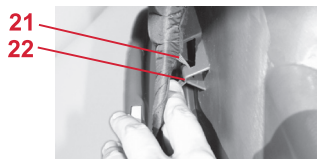

- ✘ Отцепите резиновые петли **21** чехла от крючков **22** под краем сиденья.



- ✘ Вытяните замок ремня **1** из чехла.
- ✘ Потяните чехол немного вверх и наденьте его затем поверх подголовника **16**.

- ✎ Ξεκρεμάστε τις λαστιχένιες θηλιές **21** του καλύμματος από το γάντζο **22** κάτω από το πλαίσιο του παιδικού καθίσματος.

- ✎ Περάστε το κούμπωμα της ζώνης **1** από το κάλυμμα και ελευθερώστε το.
- ✎ Τραβήξτε λίγο το κάλυμμα προς τα πάνω και μετά τοποθετήστε το με την εγκοπή πάνω από το προσκέφαλο **16**.

- ✎ Take the elastic loops **21** of the cover off the hooks **22** under the edge of the baby shell.

- ✎ Unthread the harness buckle **1** from the cover.
- ✎ Pull the cover upwards a little and then put it with the recess over the headrest **16**.

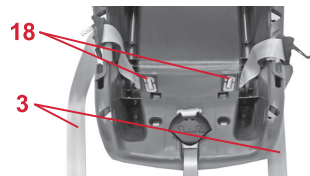
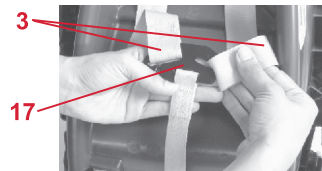

7.4 Надевание чехла

- ✧ Все описанные операции следует выполнить в обратной последовательности согласно 6.3.
- ✧ **Внимание!** Убедитесь в том, что ремни не запутаны и правильно вложены в пазы для ремня **29** в чехле.

7.5 Демонтаж ремней

- ✧ Снимите чехол (см. пункт 6.3).
- ✧ Вытяните плечевые ремни **3** из соединительного элемента **17**.
- ✧ Вытяните плечевые ремни **3** из пазов для ремня **6**.
- ✧ Вытяните плечевые накладки **26**.
- ✧ Вытащите металлический элемент **18**, с помощью которого ремень **3** крепится внизу к сиденью.

7.4 Τοποθέτηση του καλύμματος

- ✎ Απλώς ακολουθήστε με αντίστροφη σειρά τα βήματα που περιγράφονται στο 6.3.
- ✎ **Προσοχή!** Βεβαιωθείτε ότι οι ζώνες δεν έχουν συστραφεί και ότι είναι τοποθετημένες σωστά στην υποδοχή ζώνης **29** του καλύμματος.

7.5 Αποσυναρμολόγηση της ζώνης

- ✎ Αφαιρέστε το κάλυμμα (βλέπε 6.3).
- ✎ Ξεκρεμάστε τις ζώνες των ώμων **3** από το εξάρτημα σύνδεσης **17**.
- ✎ Τραβήξτε τις ζώνες των ώμων **3** από τις υποδοχές των ζωνών **6**.
- ✎ Βγάλτε τις βάτες των ώμων **26**.
- ✎ Τραβήξτε προς τα έξω το μεταλλικό τμήμα **18**, με το οποίο είναι στερεωμένη η ζώνη **3** κάτω από το παιδικό κάθισμα.

7.4 Re-fitting the cover

- ✎ Simply proceed in the reverse order of section 6.3.
- ✎ **Caution!** Ensure that the harness straps are not twisted and that they were correctly inserted in the belt slots **29** of the cover.

7.5 Removing the harness

- ✎ Take off the cover (see 6.3).
- ✎ Unhook the shoulder straps **3** from the connecting piece **17**.
- ✎ Pull the shoulder straps **3** out of the belt slots **6** of the baby shell.
- ✎ Unthread the shoulder pads **26**.
- ✎ Pull out the metal part **18** which is used to fasten the strap **3** to the bottom of the baby shell.

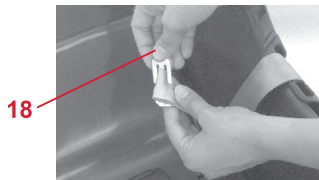

- ✧ Сместите петли ремня на короткой стороне металлического элемента **18** назад и отцепите его.
- ✧ Теперь можно снять ремни.

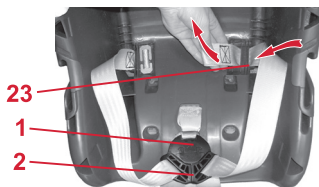

7.6 Монтаж ремней

- ✧ Вставьте язычки с защелкиванием **2** в замок ремня **1** (см 3.5).
- ✧ Теперь проденьте петлю ремня, помеченную дополнительным швом, сначала через наружный, а затем через внутренний боковые пазы **23** сиденья.
Внимание! Не допускать скручивания ремней.
- ✧ Введите металлический элемент **18** в петлю ремня (сначала длинной, а затем короткой стороной **18**).

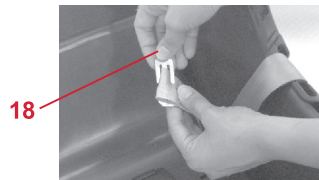

- ✎ Σπρώξτε πίσω τη θηλιά της ζώνης στη μικρή πλευρά του μεταλλικού τμήματος **18** και ξεκρεμάστε το.
- ✎ Τώρα μπορείτε να αφαιρέσετε τις ζώνες.

7.6 Τοποθέτηση της ζώνης

- ✎ Πιάστε τα γλωσσίδια **2** στο κούμπωμα της ζώνης **1** (βλέπε 3.5).
- ✎ Περάστε τώρα τη θηλιά της ζώνης που είναι μαρκαρισμένη με ένα επιπλέον γαζί πρώτα από την εξωτερική και ύστερα από την εσωτερική πλευρική υποδοχή **23** του παιδικού καθίσματος.
Προσοχή! Μη συστρέψετε τη ζώνη.
- ✎ Κρεμάστε το μεταλλικό τμήμα **18** στη θηλιά της ζώνης (πρώτα τη μακριά και ύστερα την κοντή πλευρά του μεταλλικού τμήματος **18**).

- ✎ Push the strap loop inwards from the short side of the metal part **18** and unhook the strap.
- ✎ You can now pull the strap out.

7.6 Installing the harness

- ✎ Engage the buckle tongues **2** in the harness buckle **1** (see 3.5).
- ✎ Now take the strap loops which are marked with an additional seam and thread them first through the outer and then through the inner side slots **23** of the baby shell.
Caution! Do not twist the belts.
- ✎ Hook the metal part **18** into the strap loop (first the long side and then the short side of the metal part **18**).

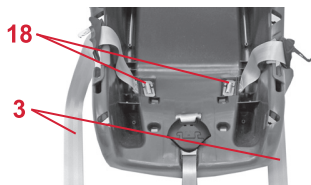

- ✧ Подтяните ремень **3**, так, чтобы металлический элемент **18** попал в углубление сиденья.



- ✧ Заправьте плечевые ремни **3** через плечевые накладки **26** и пазы для ремня **6**.
Внимание! Не допускать скручивания или перестановки плечевых ремней **3**.
- ✧ Проденьте плечевые накладки **26** вместе с соединительной резинкой через пазы для ремня в чехле подголовника.

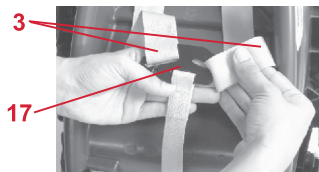

- ✧ Снова заправьте плечевые ремни **3** в соединительный элемент **17**.

✎ Τραβήξτε τη ζώνη **3**, έως ότου το μεταλλικό τμήμα **18** βρεθεί ακριβώς στο άνοιγμα το παιδικού καθίσματος.

✎ Περάστε τις ζώνες των ώμων **3** από τις βάτες των ώμων **26** και την υποδοχή της ζώνης **6**.
Προσοχή! Μη συστρέψετε και μη μπλέκετε μεταξύ τους τις ζώνες των ώμων **3**.

✎ Περάστε τις βάτες των ώμων **26** με το λάστιχο σύνδεσης από το άνοιγμα της ζώνης του καλύμματος του στηρίγματος κεφαλιού.

✎ Κρεμάστε τις ζώνες των ώμων **3** ξανά στο εξάρτημα σύνδεσης **17**.

✎ Pull the strap **3**, until the metal part **18** is seated squarely in the recess of the baby shell.

✎ Thread the shoulder straps **3** through the shoulder pads **26** and the belt slots **6**.
Caution! Do not twist or interchange the shoulder straps **3**.

✎ Thread the shoulder pads **26** with the connecting elastic through the belt slots of the headrest cover.

✎ Hook the shoulder straps **3** back onto the connecting piece **17**.

8. Указания по утилизации

Соблюдайте предписания по утилизации отходов, действующие в Вашей стране

Утилизация упаковочных материалов	
	Контейнер для картона
Утилизация отдельных деталей	
Чехол	Прочие отходы, использование для регенерации тепла
Пластмассовые детали	согласно маркировке в предусмотренные для этого контейнеры
Металлические детали	Контейнер для металлолома
Лента ремня	Контейнер для полиэфирных материалов
Замок и язычок	Прочие отходы

9. Сиденья для детей старшего возраста

Автомобильные детские сиденья Britax / RÖMER	Проверка и разрешение на эксплуатацию согласно стандарту ECE R 44/04	
	Группа	Вес тела
<ul style="list-style-type: none"> • ECLIPSE • KING plus • DUO plus • SAFEFIX plus 	I	9 до 18 кг

10. Двухгодичная гарантия

На это автомобильное/велосипедное детское сиденье мы предоставляем двухгодичную гарантию на отсутствие брака изготовления или дефектов материалов. Гарантийный срок исчисляется с даты покупки. Для подтверждения сохраняйте заполненный гарантийный талон, подписанный Вами формуляр контроля при покупке, а также торговый чек на весь период действия гарантийных обязательств.

При представлении рекламаций к сиденью

8. Οδηγίες για την απόρριψη

Παρακαλούμε προσέξτε τους κανόνες απόρριψης που ισχύουν στη χώρα σας.

Απόρριψη συσκευασίας	
	Κάδος για χαρτόνι
Απόρριψη μεμονωμένων εξαρτημάτων	
Κάλυμμα	Υπολειμματικά απορρίμματα, θερμική εκμετάλλευση
Πλαστικά εξαρτήματα	Κάδος με σήμανση ανάλογη γι' αυτήν τη χρήση
Μεταλλικά εξαρτήματα	Κάδος για μέταλλα
Ζώνη ασφαλείας	Κάδος για πολυεστέρα
Κούμπωμα και γλωσσίδα	Υπολειμματικά απορρίμματα

9. Διαδοχικά καθίσματα

Britax / RÖMER Παιδικά καθίσματα αυτοκινήτου	Έλεγχος και πιστοποίηση σύμφωνα με ECE R 44/04	
	Ομάδα	Βάρος σώματος
<ul style="list-style-type: none"> ECLIPSE KING plus DUO plus SAFEX plus 	L	9 έως 18 κιλά

8. Notes regarding disposal

Please observe the disposal regulations in your country.

Disposal of packaging	
	Container for paperboard
Disposal of components	
cover	garbage, thermal utilisation
plastic parts	container corresponding to the label on the part
metal parts	container for metals
webbing	container for Polyester
buckle and tongue	garbage

9. Next child safety seat

Britax / RÖMER Child safety seat	Tested and certified according to ECE R 44/04	
	Group	Body weight
<ul style="list-style-type: none"> ECLIPSE KING plus DUO plus SAFEX plus 	I	9 to 18 kg

должен быть приложен гарантийный талон. Гарантийные обязательства распространяются только на детские автомобильные/ велосипедные сиденья, с которыми обращались надлежащим образом, и которые были отправлены обратно в чистом и аккуратном виде.

Гарантийные обязательства не распространяются:

- на естественной износ, а также на повреждения, вызванные чрезмерной нагрузкой
- на повреждения, возникшие как следствие применения не по назначению или неправильной эксплуатации

Действует гарантия или нет?

Материалы: Все наши материалы отвечают жестким требованиям к сохранению цвета под воздействием УФ-излучения. Не смотря на это, все материалы, подвергающиеся воздействию УФ-излучения, выцветают. При этом речь идет не о дефектах материалов, а о естественных признаках износа, на которые гарантийные

10. 2 χρόνια εγγύηση

Για αυτό το παιδικό κάθισμα αυτοκινήτου/ποδηλάτου παρέχουμε μια εγγύηση 2 χρόνων για λάθη κατασκευής και υλικών. Η αρχή της περιόδου εγγύησης ξεκινά την ημέρα της αγοράς. Ως αποδεικτικό σας παρακαλούμε να φυλάξετε τη συμπληρωμένη κάρτα εγγύησης, τον έλεγχο παράδοσης υπογεγραμμένο από εσάς καθώς και την απόδειξη αγοράς για τη διάρκεια της εγγύησης.

Σε περιπτώσεις παραπόνων η εγγύηση πρέπει να συνοδεύει το παιδικό κάθισμα. Η ισχύς της εγγύησης περιορίζεται στα παιδικά καθίσματα αυτοκινήτου/ποδηλάτου, που χρησιμοποιούνται σωστά και αποστέλλονται πίσω σε καθαρή και άρτια κατάσταση.

Η εγγύηση δεν ισχύει για:

- φυσική φθορά και βλάβες λόγω υπερβολικής καταπόνησης
- βλάβες λόγω ακατάλληλης και λανθασμένης χρήσης

Ισχύει η εγγύηση ή όχι;

Υλικά: Όλα τα υφάσματά μας είναι υψηλών προδιαγραφών όσον αφορά στην ανθεκτικότητα

10. 2-year warranty

For this car/bicycle child seat we provide a 2-year warranty against manufacturing or material defects. The warranty period is effective from the day of purchase. As proof we ask that you fill out the Warranty Card and retain it for the whole term of the warranty period, together with the Transfer Check signed by you and your sales receipt.

In the case of a warranty claim, the Warranty Card must be returned together with the product. The Warranty covers only car/bicycle child seats which have been handled properly and which have been sent to us in a clean condition.

The Warranty does not cover:

- natural signs of wear and damage resulting from excessive stress.
- damage resulting from inappropriate or improper use.

What is covered by the Warranty?

Fabric: All of our fabrics meet very high requirements with regard to colour fastness when exposed to UV radiation. Nevertheless, all fabrics fade when exposed to UV radiation. This is not a

обязательства не распространяются.

Замок: Неисправности замка в большинстве случаев вызваны загрязнением, которое можно удалить промыванием. В своих действиях руководствуйтесь настоящей инструкцией по эксплуатации.

В случаях, требующих предоставления услуг по гарантии, немедленно обращайтесь в специализированный магазин, продавший Вам этот товар. Там Вам будет оказана помощь словом и делом. При обработке рекламаций применяются нормы амортизации для конкретного изделия. Здесь мы обращаем Ваше внимание на общие условия сделки, с которыми можно ознакомиться у продавца.

Применение, уход и техническое обслуживание

При обращении с автомобильным/ велосипедным детским сиденьем необходимо соблюдать инструкции по эксплуатации. Мы настоятельно обращаем Ваше внимание на то, что использоваться могут только оригинальные запасные части или принадлежности.

τους απέναντι στην υπεριώδη ακτινοβολία. Παρόλα αυτά, όλα τα υλικά ξεθωριάζουν όταν εκτεθούν υπερβολικά στην υπεριώδη ακτινοβολία. Σε αυτή την περίπτωση δεν πρόκειται για σφάλμα υλικού, αλλά για φυσιολογικές ενδείξεις φθοράς, για τις οποίες δεν ισχύει η εγγύηση.

Κούμπωμα: Αν εμφανιστούν δυσλειτουργίες στο κούμπωμα της ζώνης, συνήθως οφείλονται σε βρομιές που μπορούν να καθαριστούν. Για αυτές τις περιπτώσεις ανατρέχετε στις οδηγίες χρήσης.

Σε περιπτώσεις που ισχύει η εγγύηση παρακαλούμε απευθυνθείτε χωρίς αναβολή σε εξουσιοδοτημένο κατάστημα. Εκεί θα σας βοηθήσουν με σωστές και πρακτικές συμβουλές. Κατά την επεξεργασία παραπόνων χρησιμοποιούνται συγκεκριμένα κριτήρια. Σχετικά, ανατρέξτε στους γενικούς όρους του καταστήματος, που θα βρείτε στον έμπορο με τον οποίο συνεργάζεστε.

Χρήση, φροντίδα και συντήρηση

Το παιδικό κάθισμα αυτοκινήτου/ποδηλάτου πρέπει να χρησιμοποιείται σύμφωνα με τις οδηγίες χρήσης. Σας προτείνουμε ρητά να χρησιμοποιείτε τα αυθεντικά αξεσουάρ και ανταλλακτικά.

material defect, but rather a normal sign of wear which is not covered by the Warranty.

Buckle: Buckle malfunction is often due to accumulations of dirt and dust which may stop it from working properly. If this happens, the buckle can be washed out. Please refer to your user instructions.

Please contact your retailer directly in the event of a warranty claim. He or she will give you the advice and support you need. When processing claims, product-specific depreciation rates will be applied. Please refer to our General Terms and Conditions which are available from your retailer.

Use, care and maintenance

The car/bicycle child seat must be used in accordance with the user instructions. We would like to point out that it is extremely important that only Britax / RÖMER accessories and replacement parts are used.



11. Гарантийный талон / Формуляр контроля при покупке

Фамилия:

Адрес:

Почтовый индекс:

Город:

Телефон (с кодом
страны, города):

Электронная почта:

Автомобильное/
велосипедное детское
сиденье:

Номер артикула:

Цвет материала (узор):

Принадлежности:



Формуляр контроля при покупке:**1. Комплектность** проверено / в порядке**2. Функциональный контроль**

- Механизм регулировки сиденья

 проверено / в порядке

- Регулировка ремней

 проверено / в порядке**3. Сохранность**

- Контроль сиденья

 проверено / в порядке

- Контроль матерчатых элементов

 проверено / в порядке

- Контроль пластмассовых деталей

 проверено / в порядке Я проверил автомобильное/ велосипедное детское сиденье и удостоверился, что сиденье передано мне в полном комплекте, и что все его функции действуют в полном объеме. Я получил достаточную информацию об изделии и его функциях перед покупкой и принял к сведению указания по эксплуатации и техническому обслуживанию.

Дата покупки:

Покупатель
(подпись):

Продавец:

Штамп продавца

11. Κάρτα εγγύησης / έλεγχος παράδοσης

Όνομα:

Διεύθυνση:

Ταχυδρομικός κώδικας:

Περιοχή:

Τηλέφωνο (με κωδικό
περιοχής):

E-Mail:

Παιδικό κάθισμα
αυτοκινήτου/ποδηλάτου:

Κωδικός προϊόντος:

Χρώμα καλύμματος
(ντεσέν):

Αξεσουάρ:



Έλεγχος παράδοσης:**1. Αριότητα**

○ Ελέγχθηκε / σε άριστη κατάσταση

2. Έλεγχος λειτουργίας

- Μηχανισμός ρύθμισης καθίσματος

○ Ελέγχθηκε / σε άριστη κατάσταση

- Ρύθμιση ζώνης

○ Ελέγχθηκε / σε άριστη κατάσταση

3. Αριότητα

- Έλεγχος καθίσματος

○ Ελέγχθηκε / σε άριστη κατάσταση

- Έλεγχος υφασμάτινων εξαρτημάτων

○ Ελέγχθηκε / σε άριστη κατάσταση

- Έλεγχος πλαστικών εξαρτημάτων

○ Ελέγχθηκε / σε άριστη κατάσταση

○ Έχω ελέγξει το παιδικό κάθισμα αυτοκινήτου/ ποδηλάτου και βεβαιώνω ότι το κάθισμα παραδόθηκε ακέραιο και ότι λειτουργούσε κανονικά σε όλες του τις λειτουργίες.

○ Έχω λάβει επαρκείς πληροφορίες για το προϊόν και για τις λειτουργίες του πριν από την αγορά και γνωρίζω τις οδηγίες φροντίδας και συντήρησης.

Ημερομηνία αγοράς:

Αγοραστής
(υπογραφή):

Έμπορος:

Σφραγίδα καταστήματος

11. Warranty Card / Transfer Check

Name:

Address:

Post Code:

City/Town:

Telephone No. (including
area code):

e-mail address:

Car/bicycle child seat:

Article No.:

Fabric colour (design):

Accessories:



Transfer Check:**1. Completeness** examined / OK**2. Function test**

- Seat adjustment mechanism

 examined / OK

- Belt adjustment

 examined / OK**3. Intactness**

- Seat

 examined / OK

- Fabrics

 examined / OK

- Plastic parts

 examined / OK I have examined the car/bicycle child seat and ensured that the seat has been sold to the above customer in a complete and fully functional condition. I have received sufficient information on the above product and its functions before purchase and noted the manufacturer's user instructions supplied with the product.

Date of purchase:

Buyer (signature):

Retailer:

Retailer's stamp