

Комод 180 " ГЕНЕЗИС " .

Схема сборки :

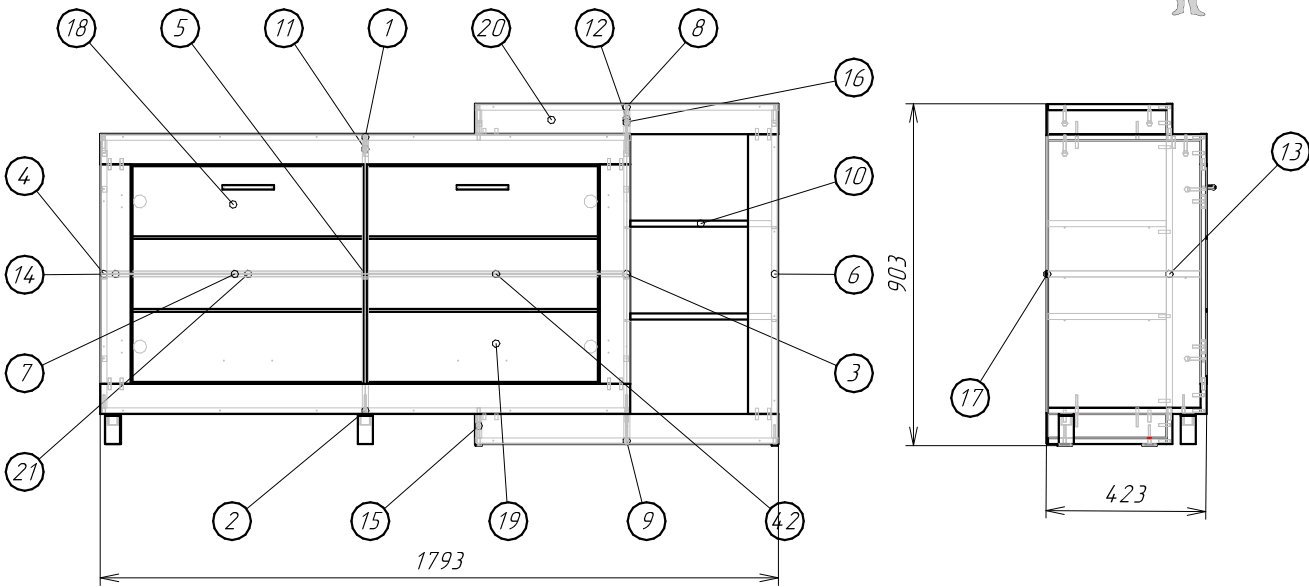





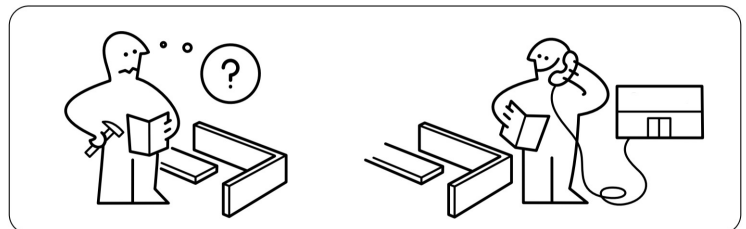
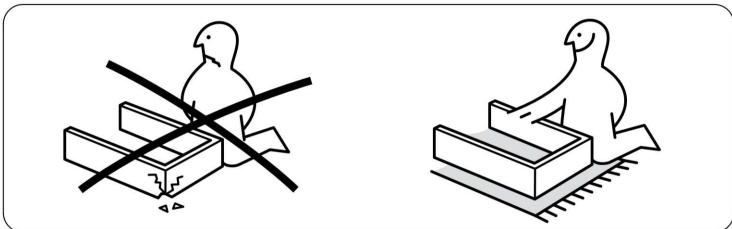
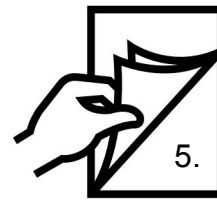
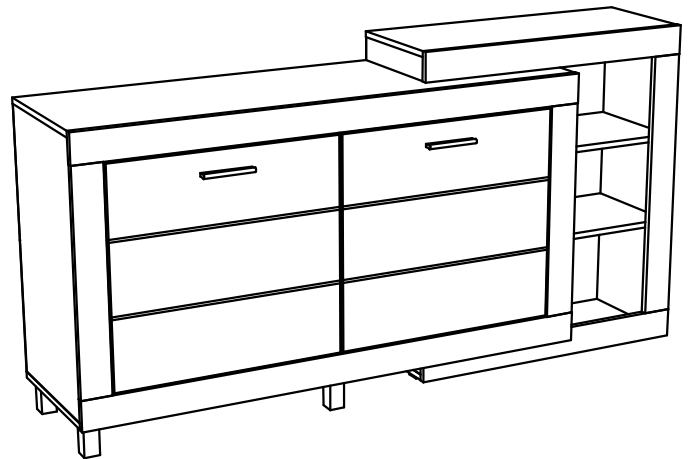





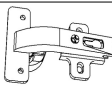
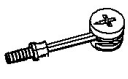

Детализировка :

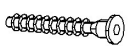
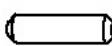
Поз.	Наименование	Кол-во	Длина	Ширина
1	Крышка	1	1401	404
2	Дно	1	1401	404
3	Боковина правая	1	708	404
4	Боковина левая	1	708	404
5	Боковина Средняя	1	708	404
6	Боковина 2 правая	1	867	314
7	Полка	2	674	402
8	Крышка	1	801	314
9	Дно	1	801	314
10	Полка	2	374	314
11	Планка горизонтальная	2	1402	80
12	Планка горизонтальная	2	802	80
13	Планка вертикальная	1	740	80
14	Планка вертикальная	2	581	80
15	Планка опорная	2	314	64
16	Планка опорная	2	314	64
17	ДВП задняя стенка	1	896	398
18	ДВП задняя стенка	2	367	699
19	ДВП задняя стенка	2	367	691
20	ДВП задняя стенка	2	80	398
21	Дверь	2	577	617

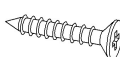

Фурнитура :

Поз.	Вид	Наименование	Кол.
22		ПВА тубик	1
23		Ключ шестигранный	1
24		Заглушка самоклейка	16
25		Опора 80мм квадратная Возможна замена такой же высоты 80мм.	3
26		Ручка С-24 128мм	2
27		Петля 90* BZ-90 Slidwe-on тело петли №27т, планка ответная №27п	4
28		Стяжка Эксцентриковая (шток+эксцентрик) Шток №28ш, эксцентрик №28э	16
29		Подпятник пластмассовый Рассверлить отверстие D3.5мм под шуруп	4
30		Евровинт 6,5x50	18
31		Шкант 8x30	65
36		Полкодержатель штифт	16
39		Шуруп 4x30 к ручке	4
40		Шуруп 3,5x16	28
41		Евровинт 6,3x13	8
43		Гвоздь 1,2x25	66
44		Скрепка мебельная "Крабик"	20
45		Шуруп 3.5x20 к с крепке	20

Шаг.1

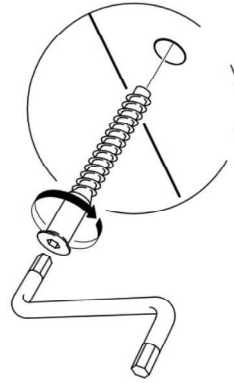
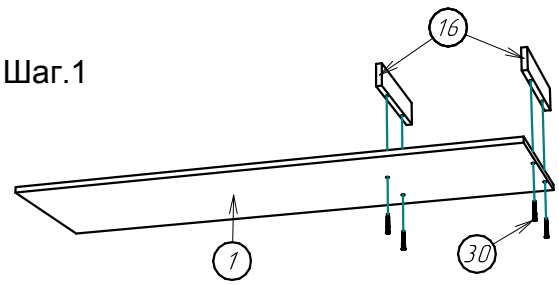

Шаг.2

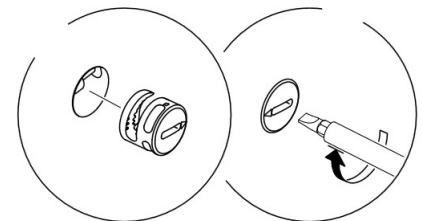
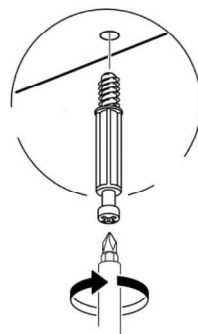
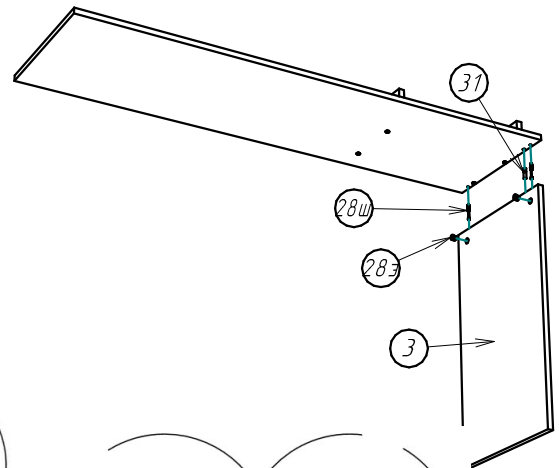

Шаг.3

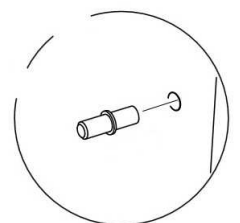
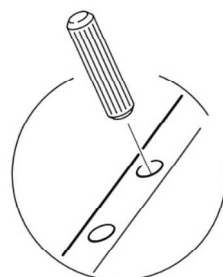
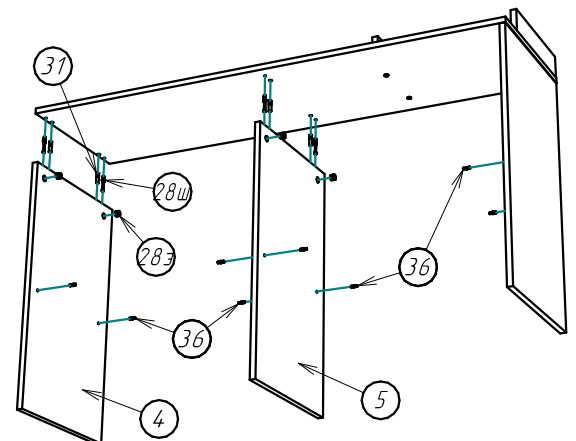

Шаг.4

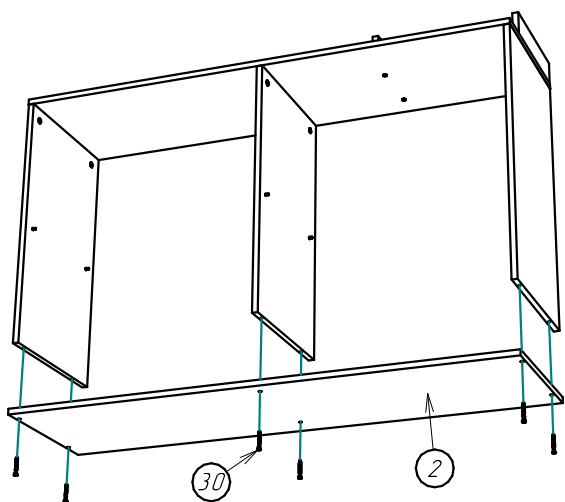

Шаг.5

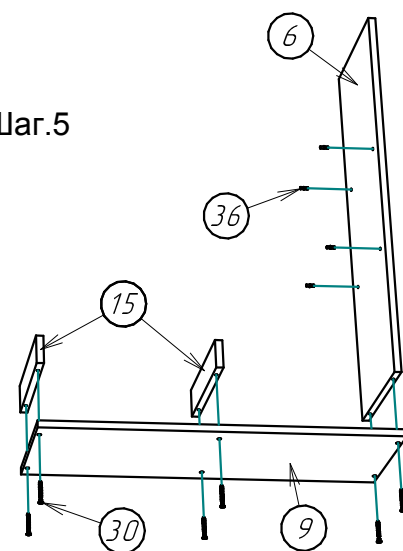

Шаг.6

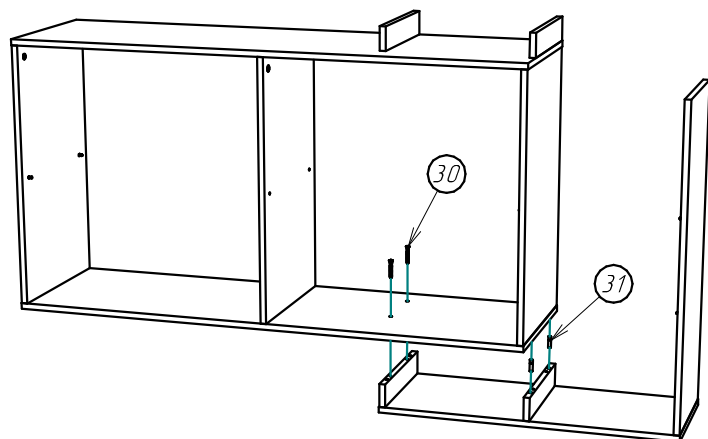
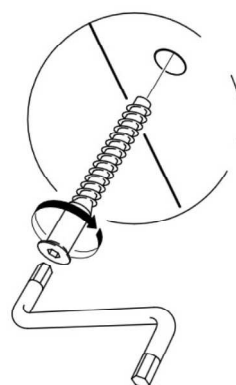

Шаг.7

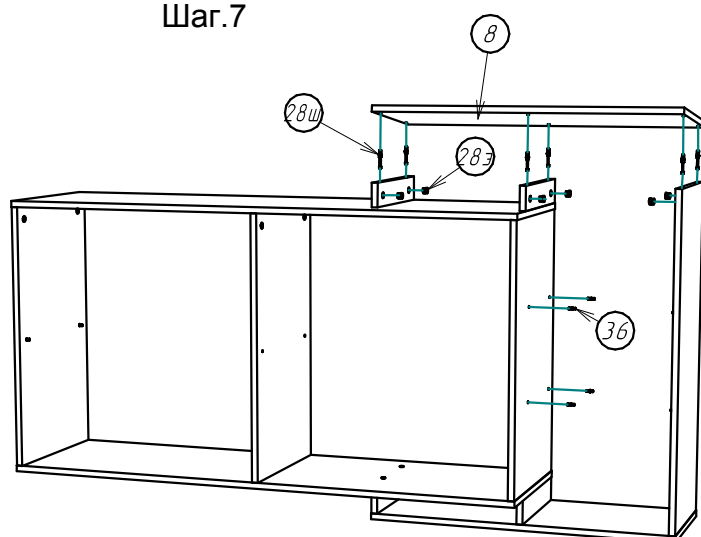

Выдержать 20-30мин.
под нагрузкой.

Шаг.8

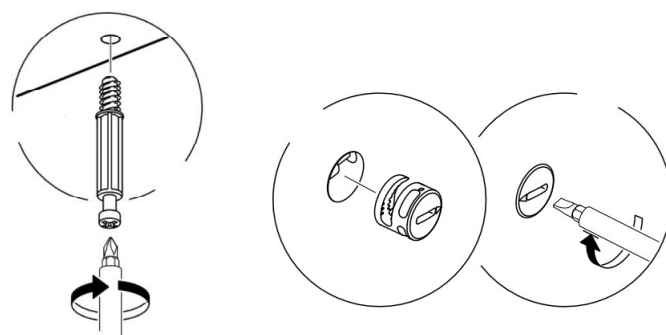
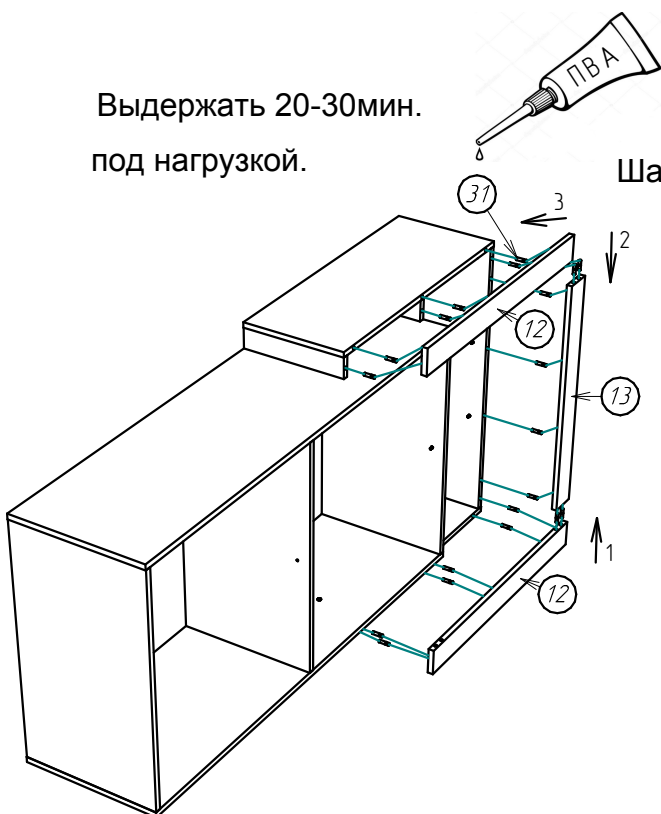

4.

Шаг.9

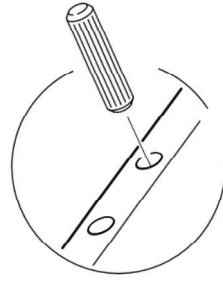
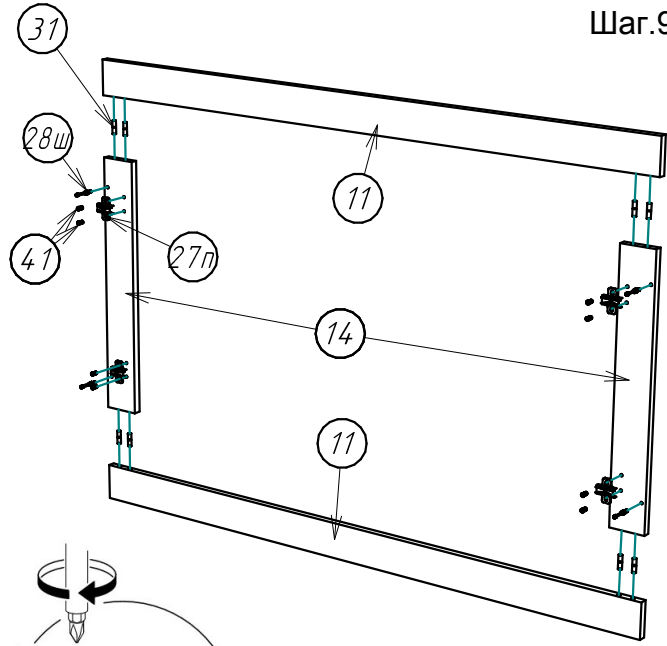

Шаг.10

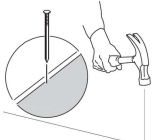
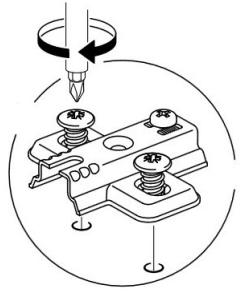
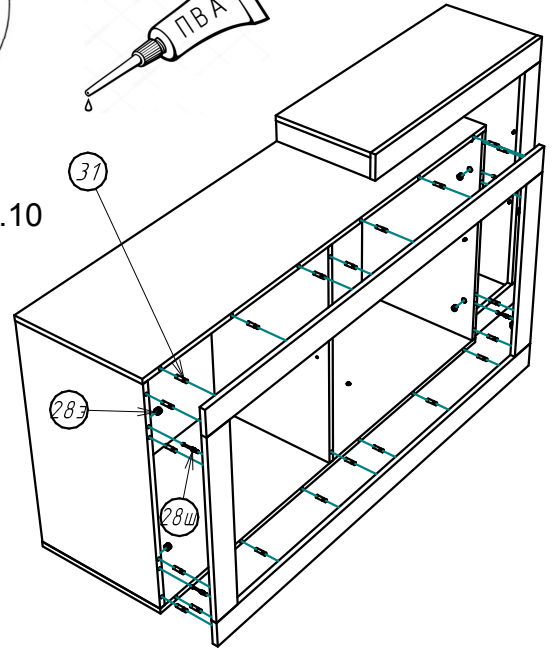

Интервал 90-120мм.

Шаг.11

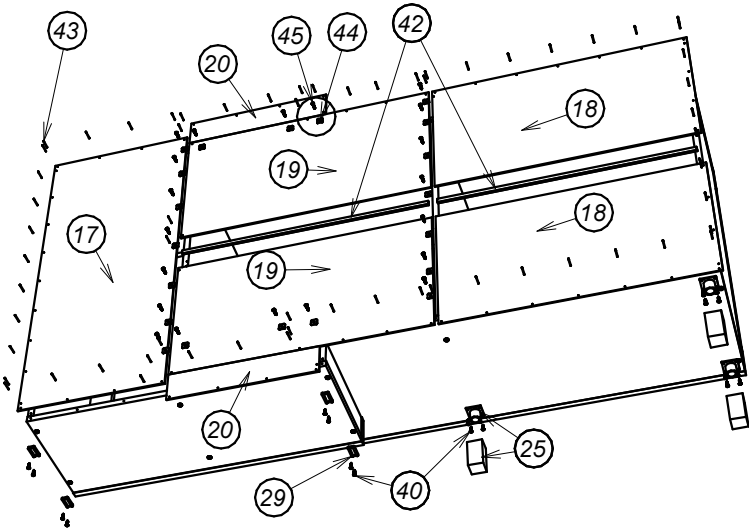

Проверь диагонали !

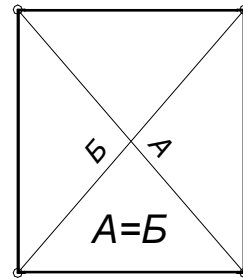

Шаг.12

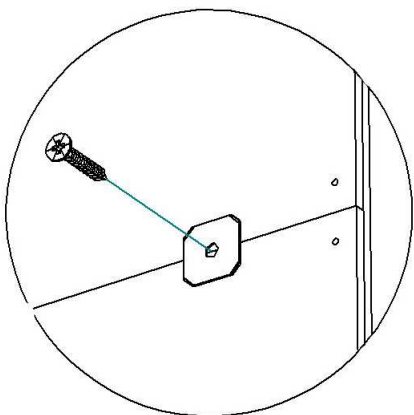
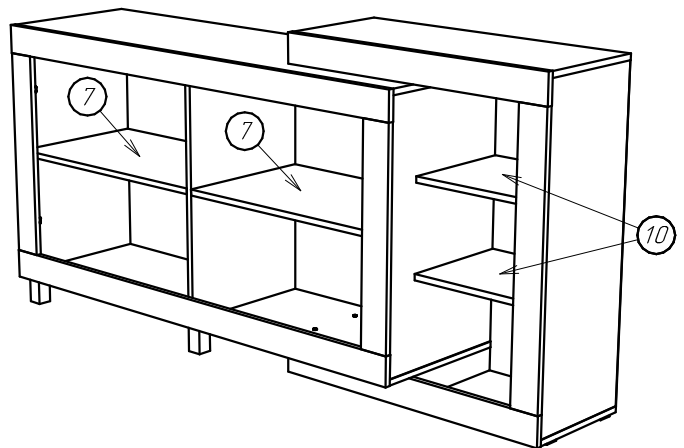

До сверловка отверстий под ручки :

- 1) Подложи брусок.
- 2) Сверло D4.5-5мм.

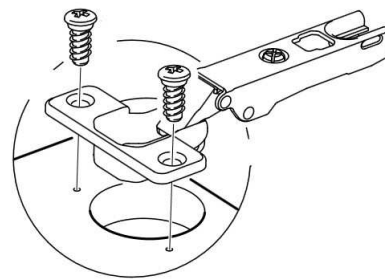
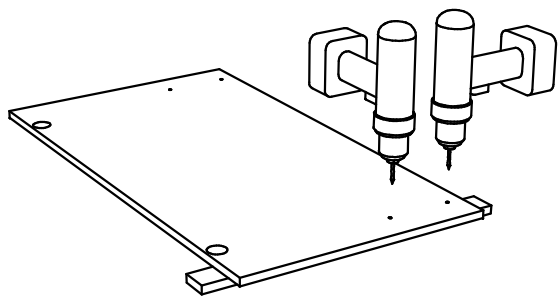

Установка тела петли :

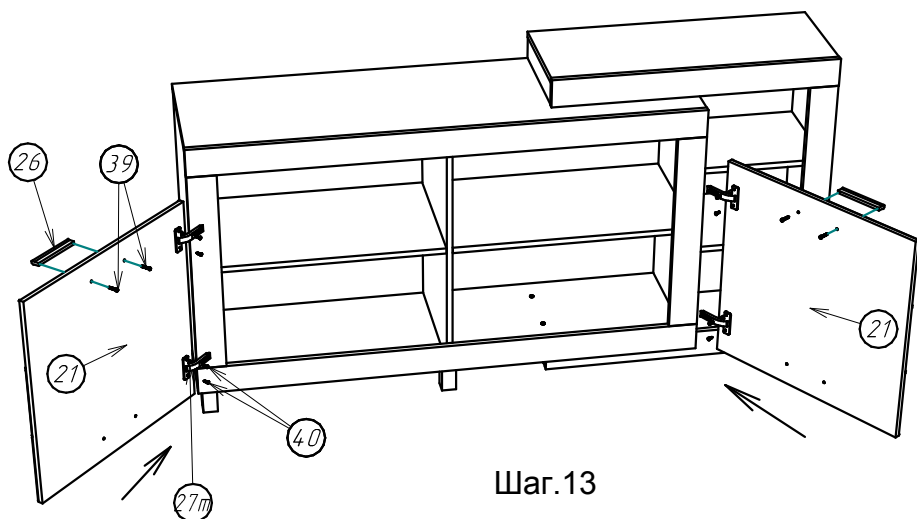
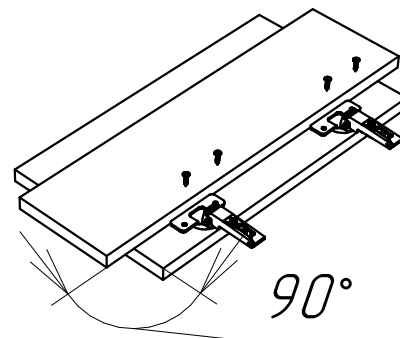

Шаг.13

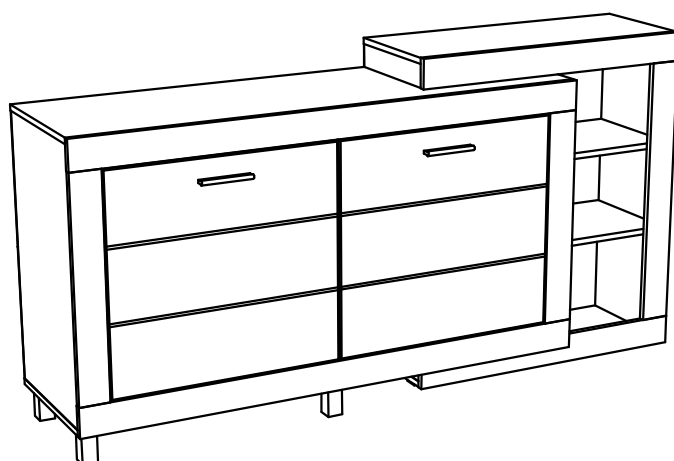

Схема регулировки фасадов (дверей) :

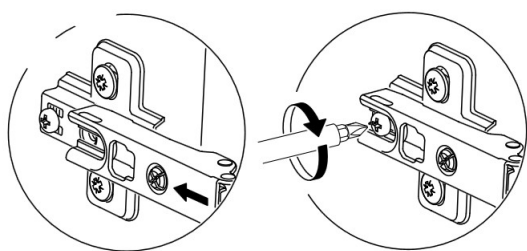