

Предприятие гарантирует качество продукции, при условии соблюдения правил транспортировки, установки и эксплуатации. За дефекты, возникшие при не соблюдении покупателем правил эксплуатации (механические повреждения - бой, сколы и проч.), предприятие-изготовитель ответственности не несет. СБОРКА осуществляется строго по прилагаемой схеме (см. на обороте). Лакированные покрытия перед сборкой протрите сухой, мягкой тканью (фланель, сукно, плюш) для удаления транспортной пыли и придания кровати окончательного внешнего вида. После сборки еще раз проверьте и убедитесь в безопасности креплений.

ЭКСПЛУАТАЦИЯ в сухих проветриваемых помещениях при температуре 10- 28°C и относительной влажности воздуха 50-70%. Нельзя ставить вблизи открытого огня или других источников сильного тепла, таких, как электрообогреватель, газовая печь и др. Исключить попадание воды и иных жидкостей на элементы, соприкасающиеся с полом. Большие колебания температуры и влажности, сырость и близкое расположение источников тепла вызывают ускоренное старение лакокрасочного покрытия, коробление и деформацию дерева.

ВНИМАНИЕ!

В кровати нельзя оставлять ничего, чем ребенок может воспользоваться для того, чтобы подняться или что может вызвать опасность удушья. Все детали фурнитуры должны быть надежно закреплены. Винты не должны шататься, чтобы ребенок ими не защемился или не зацепился одеждой (например, тесемками, шнурками или лентой соски).

Благодарим за покупку.

**СРОК СЛУЖБЫ ДЕТСКОЙ КРОВАТИ - 3 ГОДА.
ГАРАНТИЙНЫЙ СРОК СЛУЖБЫ - 12 МЕСЯЦЕВ**

Гарантийный срок при розничной продаже через торговую сеть исчисляется со дня продажи изделия магазином. При обнаружении недостатка комплектующих элементов, а также с претензиями по качеству, следует обращаться в магазин, где приобретена кровать, с предъявлением чека, удостоверяющего дату приобретения.

**ПРИ ПОКУПКЕ КРОВАТИ ТРЕБУЙТЕ НАЛИЧИЕ
ПЕЧАТИ МАГАЗИНА И ДАТЫ ПРОДАЖИ!**

ГАРАНТИЙНЫЙ ТАЛОН

Дата продажи _____

Штамп торгующей организации



Частное предприятие

“ЭдВитМаш”

Республика Беларусь, Гродненская
область, г.Ивье, ул.Энгельса, 1

e-mail: shchotski@tut.by,

www.krovatki-bambini.by



Механизм маятниковый для кровати детской.

ПРОЕКТ M01.10.14

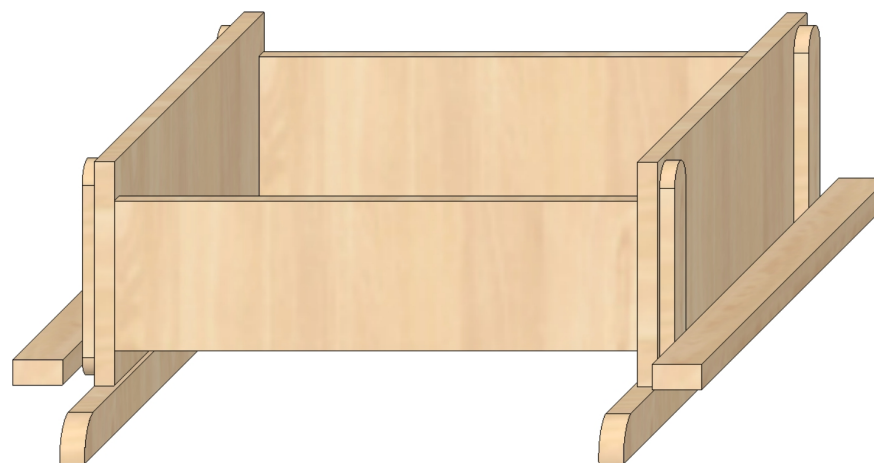

Детали механизма

- 1Д. Боковина механизма - 2 шт.
- 2Д. Опорная планка - 2 шт.
- 3Д. Царга короткая - 2 шт.
- 4Д. Царга длинная - 2 шт.
- 5Д. Брусок крепления к кровати - 2 шт.

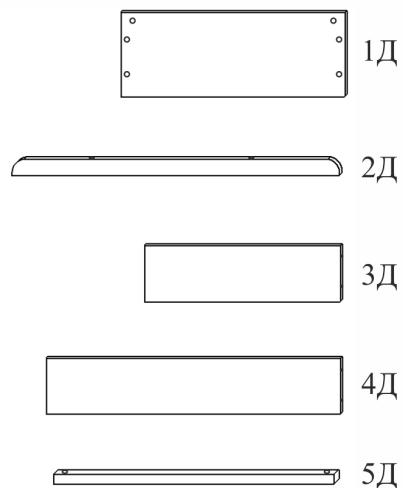

Комплектующие

<p>Конфирмат 7x50</p>  <p>12 шт. 1К</p>	<p>Ключ</p>  <p>1 шт. 2К</p>
<p>Болт М6x25</p>  <p>8 шт. 3К</p>	<p>Маятник</p>  <p>4 шт. 4К</p>
<p>Гайка Эриксона</p>  <p>4 шт. 5К</p>	<p>Подпятник</p>  <p>4 шт. 6К</p>
<p>Втулка</p>  <p>8 шт. 7К</p>	<p>Стопор маятника</p>  <p>2 шт. 8К</p>
<p>Болт М8x25/30</p>  <p>4 шт. 9К</p>	

Механизм в собранном виде

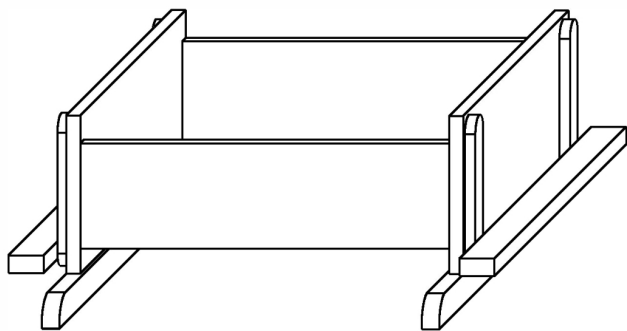

1. Сборка механизма качания для круглой кровати.

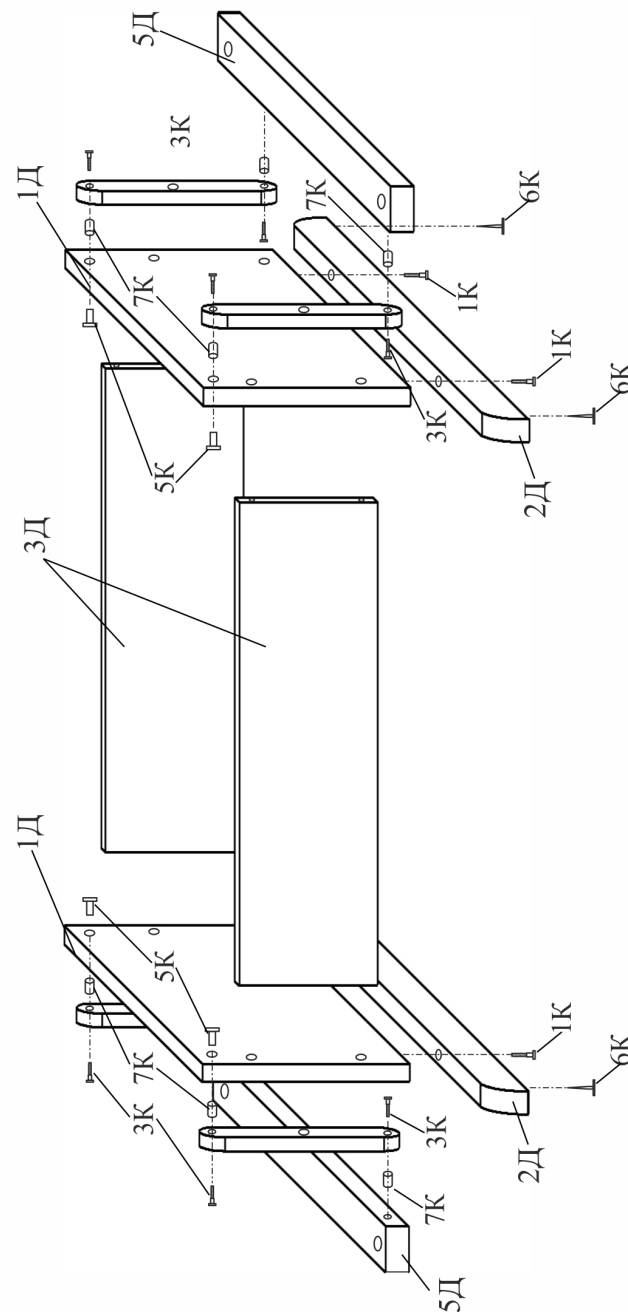

II. Сборка механизма качания для овальной кровати аналогична сборке для круглой, только вместо деталей 3Д применяются детали 4Д.