



Kölner



Только для бытового использования

Машина фрезерная электрическая
KER 1200V

— РУКОВОДСТВО ПО ЭКСПЛУАТАЦИИ —



РУКОВОДСТВО ПО ЭКСПЛУАТАЦИИ

УВАЖАЕМЫЙ ПОКУПАТЕЛЬ!

Мы благодарим Вас за выбор. Вы стали обладателем продукции торговой марки Kölner, которая отличается эргономичным дизайном и высоким качеством исполнения. Мы надеемся, что наша продукция станет Вашим надежным помощником на долгие годы!

Внимательно прочтите это руководство перед использованием инструмента и сохраните для обращения к нему впоследствии!

ОБЩИЕ УКАЗАНИЯ

При покупке изделия в розничной торговой сети требуйте проверки его рабочего состояния, комплектности, наличия штампа торговой организации и даты продажи в гарантийном талоне, являющемся неотъемлемой частью настоящего руководства. Обращаем Ваше внимание на исключительно бытовое назначение данного изделия. (Бытовое назначение подразумевает под собой непрерывное использование в течение 15–20 минут, затем отключение на 5 минут). Применение изделия в профессиональных и коммерческих целях не предусмотрено.

ВНИМАНИЕ!

ДЛЯ ПРЕДОТВРАЩЕНИЯ ОПАСНОСТИ ВОСПЛАМЕНЕНИЯ ИЛИ ПОРАЖЕНИЯ ЭЛЕКТРИЧЕСКИМ ТОКОМ НЕ ПОДВЕРГАЙТЕ ИЗДЕЛИЕ ВОЗДЕЙСТВИЮ ДОЖДЯ ИЛИ ВЛАГИ. ВО ИЗБЕЖАНИЕ ЭЛЕКТРИЧЕСКОГО УДАРА НЕ ПЫТАЙТЕСЬ САМОСТОЯТЕЛЬНО ВСКРЫВАТЬ КОРПУС. ОБРАЩАЙТЕСЬ ЗА ОБСЛУЖИВАНИЕМ ТОЛЬКО В АВТОРИЗОВАННЫЙ СЕРВИСНЫЙ ЦЕНТР.

МЕРЫ ПРЕДОСТОРОЖНОСТИ ПРИ РАБОТЕ С ЭЛЕКТРОИНСТРУМЕНТОМ

1. Не используйте электроинструмент для любых иных целей, кроме указанных в данном руководстве.

2. Не допускайте использования электроинструмента неквалифицированными, несовершеннолетними лицами или людьми с недостаточными для использования электроинструмента физическими данными.

В случае передачи электроинструмента другим лицам подробно расскажите о правилах его использования и дайте ознакомиться с настоящим руководством.

3. Не погружайте электроинструмент или отдельные его части в воду или другие жидкости.

4. Не используйте электроинструмент, если есть риск возгорания или взрыва, например, вблизи легковоспламеняющихся жидкостей или газов.

5. Переносите электроинструмент, держа его только за рукоятки.

6. Не переносите электроинструмент во включенном состоянии.

7. Убедитесь в том, что параметры в сети соответствуют параметрам, указанным на электроинструменте и в настоящем руководстве.

8. При работе с электроинструментом пользуйтесь средствами индивидуальной защиты. В случае необходимости воспользуйтесь респиратором, специальными перчатками, очками и наушниками.

9. При работе с электроинструментом рекомендуется надевать подходящую

одежду, чтобы никакие части не контактировали с инструментом. Также убедитесь, что на Вас нет ничего, что могло бы помешать работе или вызвать нежелательные последствия.

10. В целях Вашей безопасности настоятельно не рекомендуется работать с ненадежно закрепленной обрабатываемой деталью или неустойчивой поверхностью. По возможности обеспечьте надежную фиксацию обрабатываемой поверхности или детали, например, с помощью тисков.

11. Подводите электроинструмент к обрабатываемой детали/поверхности в выключенном состоянии.

12. При работе крепко держите электроинструмент за обе рукоятки.

13. Ничего, кроме обрабатываемой поверхности или детали, не должно касаться движущихся частей электроинструмента.

14. Не допускайте нагрузку электроинструмента, вызывающую его остановку.

15. Запрещается устанавливать электроинструмент стационарно (например, зажимать в тиски).

16. Не оставляйте включенный электроинструмент без внимания.

17. Не кладите электроинструмент сразу же после отключения, дождитесь полной остановки двигателя.

18. Всегда старайтесь держать электроинструмент так, чтобы стружка, пыль и мелкие частицы не летели в сторону тела.

19. Избегайте попадания сетевого кабеля на обрабатываемую электроинструментом поверхность.

20. Держите сетевой кабель вдали от ис-

РУКОВОДСТВО ПО ЭКСПЛУАТАЦИИ

точника нагрева, масла и острых предметов.

21. Не допускайте присутствия детей, животных или посторонних в рабочей зоне.

22. Не прикасайтесь во время работы с инструментом к заземленным предметам (например, трубопроводам, радиаторам отопления, газовым плитам, холодильнику).

23. При отключении электроинструмента от сети держитесь за штекер сетевого кабеля.

24. Всегда отключайте электроинструмент от электросети, когда Вы его не используете, а также:

- в случае любых неполадок;
- перед сменой фрез или чисткой;
- после окончания работы.

25. Не пользуйтесь электроинструментом после его падения или если на нем видны какие-либо следы повреждения. Обратитесь в авторизованный сервисный центр для диагностики или ремонта электроинструмента.

26. При повреждении сетевого кабеля во избежание опасности его должен заменить изготовитель, его агент или аналогичное квалифицированное лицо. Замена сетевого кабеля осуществляется в авторизованном сервисном центре согласно действующему тарифу.

27. Работа и техобслуживание должны осуществляться строго в соответствии с данным руководством.

28. Не используйте чистящие средства, которые могут повредить инструмент (бензин и прочие агрессивные вещества).

29. Храните электроинструмент в месте, недоступном для детей и животных.

**ПРАВИЛА БЕЗОПАСНОГО
ИСПОЛЬЗОВАНИЯ ИНСТРУМЕНТА**

1. Чтобы опасность травмирования была наименьшей, рекомендуется во время работы держать фрезерную машину (далее по тексту фрезер) двумя руками.
2. Гвозди и металлические детали следует предварительно удалить из обрабатываемого материала.
3. На фрезер следует устанавливать только острые, находящиеся в хорошем техническом состоянии фрезы.
4. При фрезеровании различных видов ДСП может образоваться вредная для здоровья пыль, поэтому при выполнении подобных работ следует носить респиратор.
5. Фрезу следует устанавливать в цанговый патрон не менее, чем на 20 мм, или на половину длины хвостовика.
6. Прежде чем приступать к работе с фрезером, следует надежно затянуть гайку цангового патрона.
7. После включения фрезера рекомендуется дать ему поработать в течение нескольких секунд в «холостом» режиме. При этом в случае обнаружения посторонних шумов или вибраций следует выключить фрезер и обратиться в авторизованный сервисный центр.

ВНИМАНИЕ!

ЗАПРЕЩЕНО ПОЛЬЗОВАТЬСЯ ЭЛЕКТРОИНСТРУМЕНТОМ В СОСТОЯНИИ АЛКОГОЛЬНОГО ИЛИ НАРКОТИЧЕСКОГО ОПЬЯНЕНИЯ ИЛИ В ИНЫХ УСЛОВИЯХ, МЕШАЮЩИХ ОБЪЕКТИВНОМУ ВОСПРИЯТИЮ ДЕЙСТВИТЕЛЬНОСТИ, И НЕ СЛЕДУЕТ ДОВЕРЯТЬ ИНСТРУМЕНТ ЛЮДЯМ В ТАКОМ СОСТОЯНИИ ИЛИ В ТАКИХ УСЛОВИЯХ!

РУКОВОДСТВО ПО ЭКСПЛУАТАЦИИ

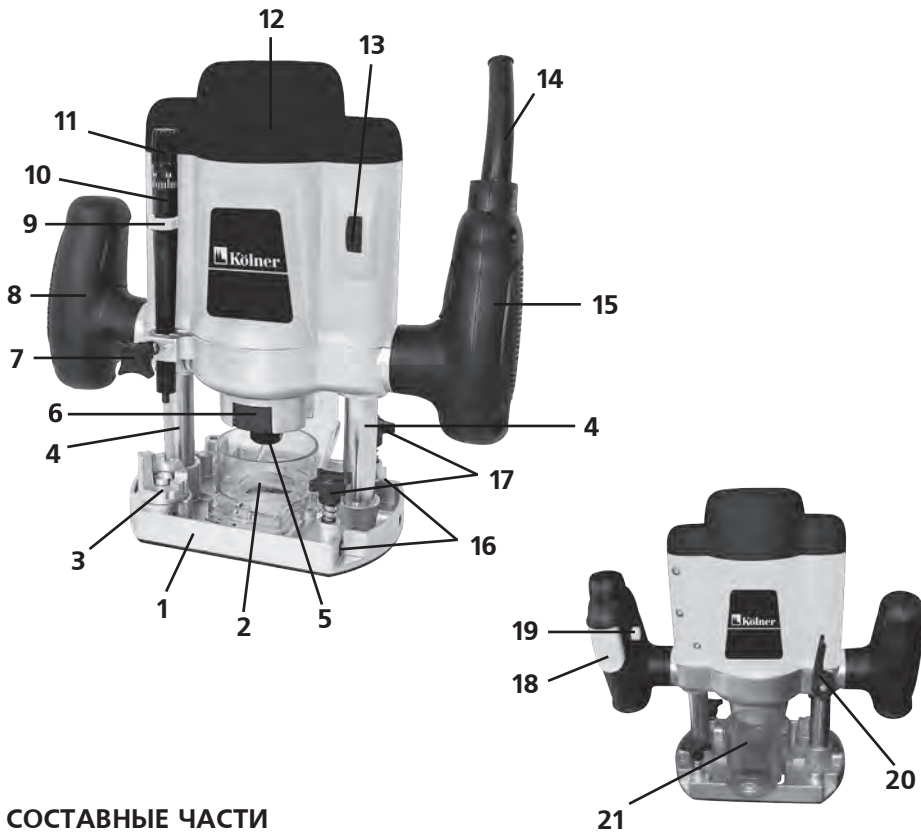

СОСТАВНЫЕ ЧАСТИ

1. Опорная подошва
2. Защитный кожух
3. Револьверный упор
4. Направляющая стойка
5. Цанговый патрон
6. Фиксатор шпинделя
7. Фиксатор глубиномера
8. Левая боковая рукоятка
9. Указатель глубины погружения
10. Глубиномер
11. Регулятор точной настройки глубины погружения
12. Корпус
13. Регулятор оборотов
14. Сетевой кабель
15. Правая боковая рукоятка
16. Отверстия для установки параллельного упора
17. Фиксаторы крепления параллельного упора
18. Выключатель
19. Кнопка защиты от случайного включения
20. Фиксатор глубины погружения
21. Патрубок для подключения пылесоса/мешка для сбора опилок.

РУКОВОДСТВО ПО ЭКСПЛУАТАЦИИ

КОМПЛЕКТ ПОСТАВКИ

- Руководство по эксплуатации
- Машина фрезерная электрическая
- Параллельный упор:
 - направляющая (2 шт.)
 - упор
 - метчик
- Фреза
- Защитный кожух
- Ключ для цангового патрона
- Дополнительная цанга (6 мм)
- Копировальная втулка
- Угольные щетки (запасной комплект)

ПОДГОТОВКА К РАБОТЕ

ВНИМАНИЕ! Перед выполнением любых операций убедитесь, что инструмент выключен и отключен от сети.

Перед началом работы рекомендуется предварительно нанести на материал линии, по которым пойдет фрезеровка.

С внешней стороны материала фрезеровку следует проводить по часовой стрелке, с внутренней стороны - против часовой стрелки.

ЭКСПЛУАТАЦИЯ

ВНИМАНИЕ! Инструмент предназначен для выполнения различных пазов и вырезов в древесных структурах и подобных нетвердых материалах.

УСТАНОВКА ФРЕЗЫ

Для установки/замены фрезы отсоедините штекер сетевого кабеля (14) от сети.

1. Нажмите фиксатор шпинделя (6).
2. При помощи ключа открутите гайку цангового патрона (5).
3. Установите хвостовик фрезы в цанговый патрон и убедитесь в том, что она зашла в патрон не менее чем на 20 мм или на половину длины хвостовика.
4. Затяните гайку цангового патрона, удерживая при этом кнопку блокировки шпинделя.

ВНИМАНИЕ! Для работы следует применять только концевые фрезы с диаметром хвостовика 6 или 8 мм.

РЕГУЛИРОВКА ГЛУБИНЫ ФРЕЗЕРОВАНИЯ

Для регулировки глубины погружения фрезы необходимо:

1. Ослабить фиксаторы глубины погружения (20) и глубиномера (7)
2. Установить необходимую глубину погружения при помощи глубиномера (10). При необходимости воспользуйтесь регулятором точной настройки (11).
3. Затянуть фиксатор глубиномера
4. Нажав на рукоятки машины опустить фрезер на нужную глубину.
5. Затянуть фиксатор глубины погружения (20).

Во время настройки глубины погружения фрезы следует помнить, что в процессе работы требуемая глубина фрезерования достигается при помощи ее постепенного увеличения. Машина оснащена 7-ступенчатым револьверным упором (3), который позволяет постепенно увеличивать глубину погружения фрезы.

РУКОВОДСТВО ПО ЭКСПЛУАТАЦИИ

Сначала фрезеруют на минимальной глубине (первое положение на верхней части револьверного упора), а затем постепенно доходят до последнего (седьмого) положения. При каждом повороте ограничителя глубина погружения фрезы увеличивается на 3 мм.

РЕГУЛИРОВКА ЧАСТОТЫ ВРАЩЕНИЯ

Изменения частоты вращения проводят при помощи регулятора оборотов (13), расположенного на корпусе фрезера (12).

ВНИМАНИЕ! Частоту вращения следует устанавливать по следующему принципу: чем меньше фреза, тем больше частота вращения, иначе существует риск повредить заготовку, фрезу и сам инструмент.

РЕГУЛИРОВКА ПОЛОЖЕНИЯ ПАРАЛЛЕЛЬНОГО УПОРА

Для регулировки положения параллельного упора необходимо ослабить два фиксатора (17), расположенные на опорной подошве фрезерной машины (1), затем вставить параллельный упор в отверстия (16), передвинуть упор в нужное положение и затянуть фиксаторы.

ПОДКЛЮЧЕНИЕ ПЫЛЕСОСА/МЕШКА ДЛЯ СБОРА ОПИЛОК

Фрезер оснащен специальным патрубком для подключения пылесоса/мешка для сбора опилок (21).

ХРАНЕНИЕ И ТЕХНИЧЕСКОЕ ОБСЛУЖИВАНИЕ

ВНИМАНИЕ! Перед проведением работ по техобслуживанию электроинструмента всегда отключайте сетевой кабель от электросети.

1. Хранить электроинструмент необходимо при температуре окружающей среды от 0°C до +40°C и относительной влажности воздуха не более 80% в месте, недоступном для детей.
2. Использование изношенных фрез снижает эффективность выполняемой работы и может привести к выходу из строя мотора, поэтому необходимо периодически затачивать или заменять износившиеся фрезы.
3. Регулярно проверяйте надежность крепления всех винтов. При обнаружении ослабленного винта немедленно затяните его. В противном случае Вы подвергаете себя риску получения травмы.
4. Необходимо особенно бережно относиться к электродвигателю, избегать попадания воды или масла в его обмотки.
5. После работы тщательно протирайте электроинструмент.
6. Следите за тем, чтобы вентиляционные отверстия всегда были чистыми.
7. Своевременная смена угольных щеток значительно увеличит срок службы инструмента. Для их замены обращайтесь в сервисный центр.

ГАРАНТИЙНЫЕ УСЛОВИЯ

ВНИМАНИЕ! При покупке изделия требуйте его проверки на предмет комплектности и исправности, а также правильного заполнения гарантийного талона.

1. Гарантийные обязательства осуществляются при наличии правильно заполненного гарантийного талона с указанием в нем даты продажи, печати (штампа) торгующей организации, подписи продавца. При отсутствии у Вас правильно заполненного гарантийного талона мы будем вынуждены отклонить Ваши претензии по качеству данного изделия.

2. Во избежание недоразумений убедительно просим Вас перед началом работы с изделием внимательно ознакомиться с руководством по эксплуатации.

3. Обращаем Ваше внимание на исключительно бытовое назначение изделия.

4. Правовой основой настоящих гарантийных условий является действующее законодательство Российской Федерации, в частности, последняя редакция Федерального закона «О защите прав потребителей» и Гражданский кодекс Российской Федерации.

5. Гарантийный срок эксплуатации на изделие составляет 12 месяцев. Этот срок исчисляется со дня продажи через розничную сеть.

6. Наши гарантийные обязательства распространяются только на неисправности, выявленные в течение гарантийного срока, и обусловленные производствен-

ными, технологическими и конструктивными дефектами, т. е. допущенными по вине предприятия-изготовителя.

7. Гарантийные обязательства не распространяются:

7.1. На неисправности изделия, возникшие в результате:

- несоблюдения пользователем предписаний руководства по эксплуатации;

- механического повреждения, вызванного внешним или любым другим воздействием;

- применения изделия не по назначению;

- неблагоприятных атмосферных и внешних воздействий на изделие, таких как дождь, снег, повышенная влажность, нагрев, агрессивные среды, несоответствие параметров питающей электросети требованиям руководства по эксплуатации;

- использование принадлежностей, расходных материалов и запчастей, не рекомендованных или не одобренных производителем;

- попадание внутрь изделия инородных предметов или засорения вентиляционных отверстий большим количеством отходов, таких как пыль, стружка, мелкие частицы и т.п.

7.2. На изделия, подвергавшиеся вскрытию, ремонту или модификации неуполномоченными на то лицами.

7.3. На неисправности, возникшие вследствие ненадлежащего обращения или хранения изделия, с характерными признаками:

- наличие ржавчины на металлических элементах изделия;

- обрывы и надрезы шнура питания;

- сколы, царапины, сильные потертости

РУКОВОДСТВО ПО ЭКСПЛУАТАЦИИ

корпуса.

7.4. На неисправности, возникшие в результате перегрузки изделия, повлекшей выход из строя электродвигателя или других узлов и деталей.

К безусловным признакам перегрузки относятся:

- деформация или оплавление деталей и узлов изделия;
- появление окалины на коллекторе или угольных щетках;
- одновременный выход из строя ротора и статора электродвигателя;
- потемнение или обугливание изоляции проводов.

7.5. На расходные материалы, сменные детали, узлы, подлежащие периодической замене, такие как угольные щетки, фрезы, копировальные втулки, защитные кожухи, цанговые патроны, параллельные упоры, метчики и проч.

7.6. На изделия без читаемого серийного номера

На детали и узлы, замененные при ремонте в авторизованном сервисном центре, предоставляется гарантия 3 месяца. Техническое освидетельствование инструмента на предмет установления гарантийного случая производится только в авторизованном сервисном центре.

УТИЛИЗАЦИЯ

При утилизации пришедшего в негодность инструмента примите все меры, чтобы не нанести вреда окружающей среде. Не стоит самостоятельно пытаться утилизировать изделие. Настоятельно рекомендуется обратиться в специаль-

ную службу.

ШУМОВИБРАЦИОННЫЕ ХАРАКТЕРИСТИКИ

Шумовибрационные характеристики соответствуют европейским стандартам.

Шум	Вибрация
LpA: 86dB(A)	Ah=3,42m/s ²
LwA: 97dB(A)	K=1,5m/s ²

Фирма-производитель обращает внимание покупателей, что при эксплуатации инструмента в рамках личных нужд и соблюдений правил пользования, приведенных в данном руководстве по эксплуатации, срок службы инструмента может значительно превысить указанный в настоящем руководстве.

Фирма-производитель оставляет за собой право вносить в конструкцию и комплектацию изменения, не ухудшающие эксплуатационные качества товара.

Список сервисных центров можно узнать у продавца или на сайте www.kolner-tools.com.

РУКОВОДСТВО ПО ЭКСПЛУАТАЦИИ

Данное оборудование соответствует требованиям: Технического регламента Таможенного союза ТР ТС 004/2011 «О безопасности низковольтного оборудования», утвержденный Решением Комиссии Таможенного союза от 16 августа 2011 г. №768; Технического регламента Таможенного союза ТР ТС 010/2011 «О безопасности машин и оборудования», утвержденный Решением Комиссии Таможенного союза от 18 октября 2011г. № 823; Технического регламента Таможенного союза ТР ТС 020/2011 «Электромагнитная совместимость технических средств», утвержденный Решением Комиссии Таможенного союза от 9 декабря 2011г.

№879

Импортер и уполномоченная организация по принятию претензий:

ООО «ОМЕГА»

РОССИЯ, г. Ульяновск, ул. Локомотивная, 14
Изготовитель: Сан-Мун Индастриал Ко., Лимитед

Адрес: 136, Чангянг роад, зона С, Нинбо Янбей Инвестмент Пиониринг Центр, Нинбо, Китай

Дата изготовления: указана на серийном номере

Сделано в КНР



ТЕХНИЧЕСКИЕ ХАРАКТЕРИСТИКИ

Напряжение/частота	220В±10%/50 Гц
Мощность	1200 Вт
Число оборотов	16000-30000 об/мин
Размер цангового патрона	8/6 мм
Глубина фрезерования	0-52 мм
Длина сетевого кабеля	2 м
Срок службы	3 года
Вес	3,2 кг