

Схема сборки транспортной тележки

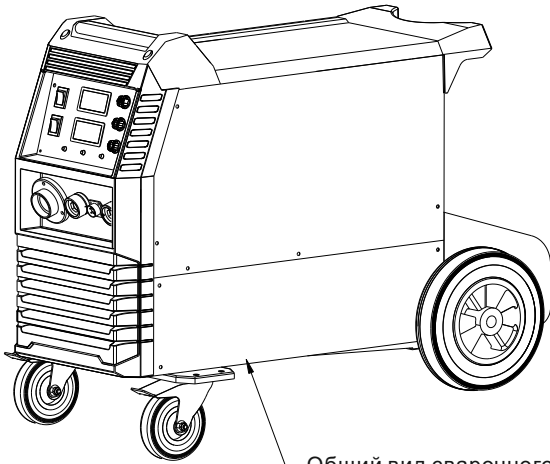

Общий вид сварочного аппарата после завершения сборки

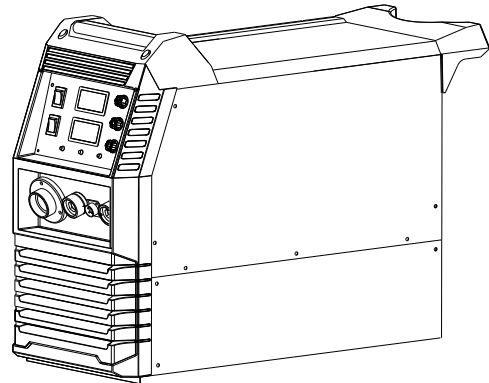

1. Возьмите основание (рис. 1) и установите на него вал для колеса, как показано на рисунке 2.

2. Установите левую и правую перегородки на основание (нижняя часть левой и правой перегородок имеет отверстия для винтов) и закрепите перегородки с обеих сторон, как показано на рисунке 3.

3. Установите 10-дюймовые колёса (10") на левой и правой сторонах вала соответственно. Места установки стопорных колец находятся на левом и правом концах вала. Защёлкните стопорные кольца для фиксации положения колёс. Правильно установленные стопорные кольца и колёса показаны на рисунках 3 и 4.

4. Закрепите два колеса размером 5" на основании 7 с помощью винтов. Правильное положение показано на рисунке 8.

5. Собранные узлы, показанные на рисунках 4 и 8, прикрепите к нижней части сварочного аппарата с помощью винтов. Отверстия для винтов также расположены в местах крепления левой и правой перегородок к задней панели оборудования. Затяните по два винта на задней панели аппарата.

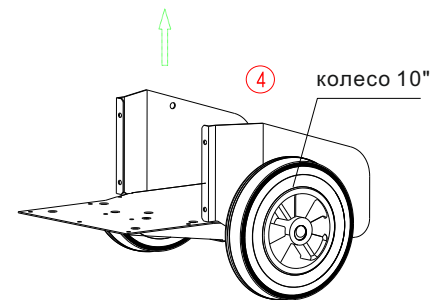
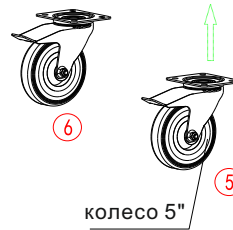
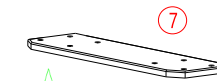
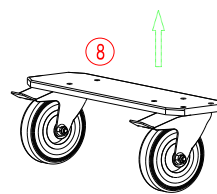

левая перегородка

правая перегородка

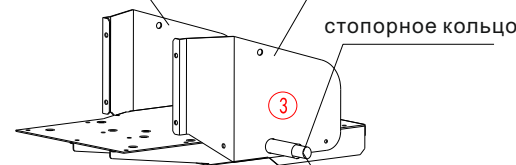

установка стопорного кольца

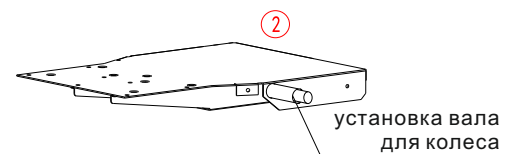

установка вала для колеса

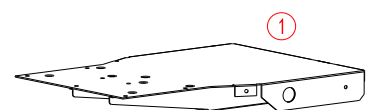

Примечание: для установки колёс на концах валов кроме стопорных колец можно использовать шплинты.