



Кресло-слайдер "Санторини"

Изготовитель: ООО "Слайдер"

Адрес: 153040, Россия, г. Иваново, пр. Строителей, д.88, оф.2



ГОСТ 19917-2014 "Мебель для сидения и лежания"

Сертификат ЕАЭС N RU Д-RU.КА01.В.23457/20

Гарантийный срок - 12 месяцев со дня приобретения

Комплектация:



- 1 Спинка мягкой части - 1 шт
- 2 Сиденье мягкой части - 1 шт
- 3 Боковина - 2 шт
- 4 Перемычка - 4 шт

Фурнитура:



Евровинт 7x50 - 16 шт



Ключ шестигранный - 1 шт



Заглушка - 14 шт



Подпятник - 4 шт

Порядок сборки:

Важно! До начала сборки убедитесь в наличии всех необходимых деталей и фурнитуры.

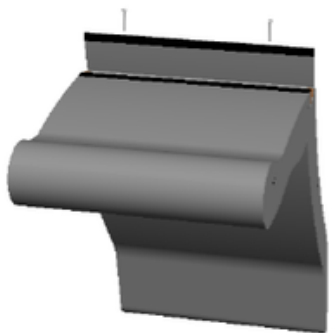

При помощи шестигранного ключа и двух евровинтов 7x50 скрепить между собой спинку и сиденье мягкой части.



Закреть пришивной клапан на контактной ленте.



При помощи шестигранного ключа и евровинтов поочередно прикрепить перемычки между боковинами.



Прикрепить боковины к каркасу, совмещая отверстия на мягкой части и боковинах. Места крепления закрыть заглушками для евровинтов. Приклеить подпятники к основаниям.



Для облегчения сборки рекомендуется сначала прикрепить сиденье к боковинам, не затягивая винты, а затем прикрепить спинку и протянуть все соединения.

Рекомендации по эксплуатации:

Проводите осмотр изделия минимум один раз в шесть месяцев, убедившись в том, что все винты плотно затянуты.

Кожаную (виниловую) и тканевую обивку рекомендуется протирать влажной тканью, смоченной в умеренном моющем растворе. Избегайте использования агрессивных чистящих средств и растворов.

Гарантийные обязательства производителя и правила гарантийного обслуживания

Продавец гарантирует, что изделие, приобретённое Вами и обозначенное в гарантийном талоне (далее «Изделие»), является комплектным, не имеет механических повреждений и соответствует установленным на момент покупки стандартам качества, безопасности и требованиям ГОСТа 19917-93.

1. Комплектность Изделия проверяется Покупателем при получении товара в присутствии Продавца. Послепродажные претензии по укомплектованности изделий не принимаются.
2. Изготовитель обеспечивает бесплатный ремонт Изделия только в случае обнаружения дефектов производственного характера.
3. Изготовитель оставляет за собой право отказа от бесплатного гарантийного ремонта в следующих случаях:
 - 3.1 Если Изделие имеет следы постороннего вмешательства или была попытка самостоятельного ремонта.
 - 3.2 Если обнаружены несанкционированные изменения конструкции Изделия.
 - 3.3. Если Изделие эксплуатировалось не в соответствии со своим целевым предназначением или в условиях, для которых оно не предназначено.
 - 3.4. Если изделие использовалось с фурнитурой, не предусмотренной Изготовителем.
 - 3.5 Если в гарантийном талоне присутствуют исправления, не заверенные Изготовителем.
 - 3.6 Если обнаружены следы хранения внутри мебели мокрых и влажных вещей, а также расслоение, растрескивание и разбухание деревянных деталей и частей изделия вследствие прямого попадания на них влаги.
 - 3.7 Если дефект появился в результате отсутствия периодического подтягивания резьбовых соединений по мере надобности.
4. Гарантия не распространяется на следующие неисправности:
 - 4.1 Механические повреждения, как внутренние, так и внешние, полученные в результате неправильной эксплуатации, установки или транспортировки Покупателем.
 - 4.2 Повреждения, вызванные попаданием на поверхность Изделия едких веществ и жидкостей.
 - 4.3 Повреждения, вызванные стихией, пожаром, бытовыми факторами.
5. Гарантия действительна при наличии Гарантийного талона, подписанного Покупателем. Все поля, указанные в Гарантийном талоне обязательны к заполнению!
6. Гарантийный срок устанавливается в течение 12 месяцев. Продолжительность гарантийного срока указывается в Гарантийном талоне и исчисляется с Даты продажи Изделия.
7. Гарантия на заменённые компоненты прекращается вместе с гарантией на Изделие.
8. Изготовитель снимает с себя ответственность за возможный вред, прямо или косвенно нанесенный продукцией людям, домашним животным, имуществу в случае, если это произошло в результате несоблюдения правил и условий эксплуатации, установки изделия; умышленных или неосторожных действий потребителя или третьих лиц.

Инструкция кресла по эксплуатации:

1. Неукоснительно следуйте инструкции по сборке кресла.
2. При сборке кресла проверяйте прочность конструкций и закрепляющих элементов.
3. Эксплуатируйте кресло только в сухих отапливаемых помещениях.
4. Не допускайте ударов по креслу и любых других видов экстремальных нагрузок.
5. Не сидите на подлокотниках и не создавайте динамической нагрузки на них.
6. Не рекомендуется сидеть на кресле более чем одному человеку.
7. Старайтесь правильно и аккуратно пользоваться механизмами.
8. Избегайте прямого попадания солнечных лучей на кресло.
9. Не допускайте контакта изделия с открытым пламенем и нагрева выше 50°C.
10. Не ставьте на кресло предметы с острыми углами и краями.
11. Не допускайте попадания окрашивающих и растворяющих веществ.
12. Не используйте кресло как средство перевозки предметов.
13. Кресло не предназначено для эксплуатации при температурных условиях ниже 0°C.
14. При доставке кресла в холодное время года, приступайте к его эксплуатации спустя сутки после нахождения в помещении с комнатной температурой.
15. Производите проверку механизмов, подтяжку крепежей и фиксирующих элементов кресла каждые полгода.
16. Для ухода за креслом рекомендуется использовать пылесос и/или сухую химчистку, при этом правильно выбирайте средства, не применяйте растворители, ацетон, бензин и любые другие, не предназначенные для этих целей вещества