

Always here to help you

Register your product and get support at
www.philips.com/welcome



HR1864
HR1863
HR1856
HR1855



User manual

PHILIPS



www.philips.com

 100% recycled paper
100% papier recyclé
4203.064.5994.1

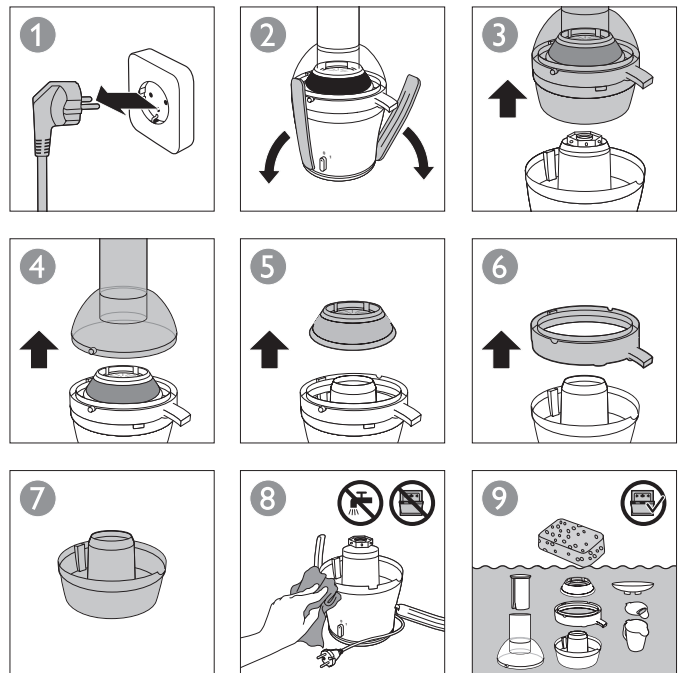
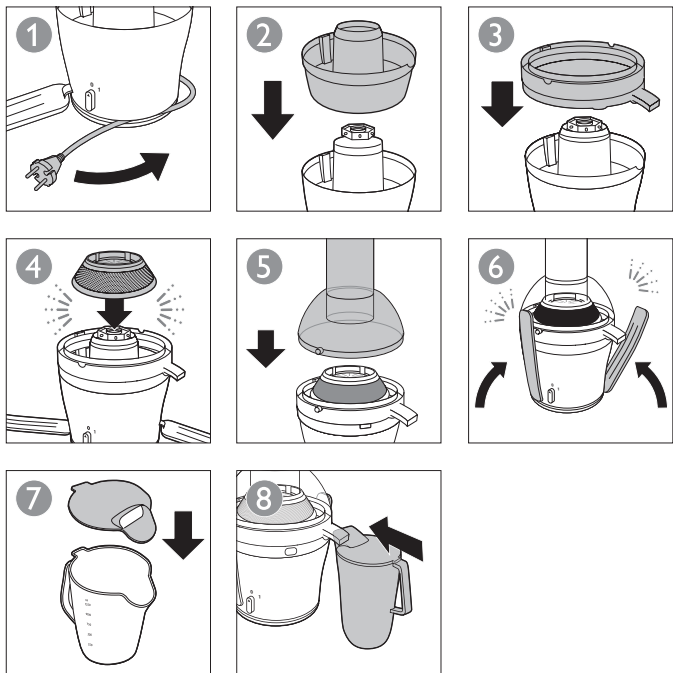
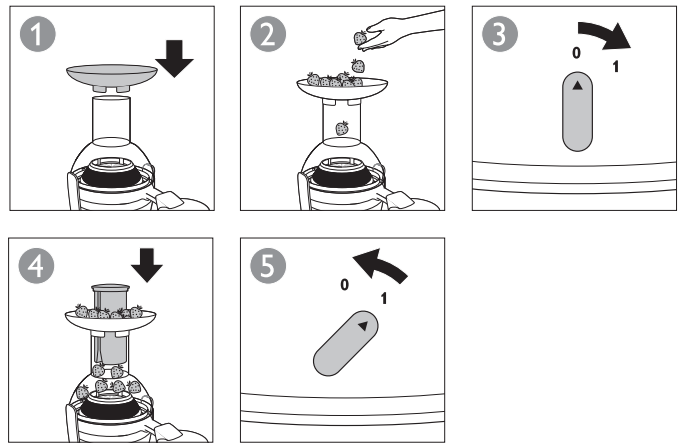
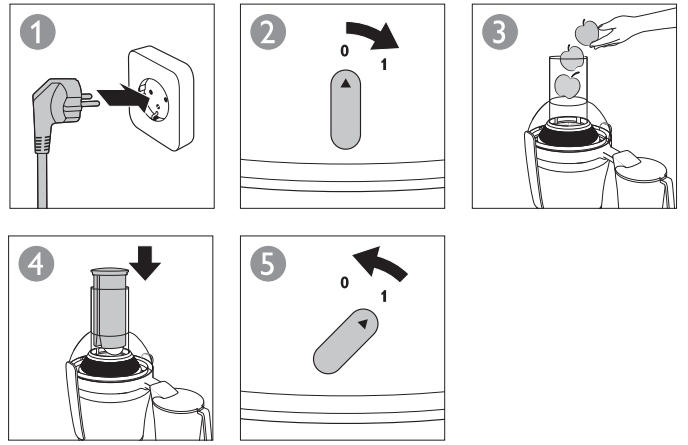
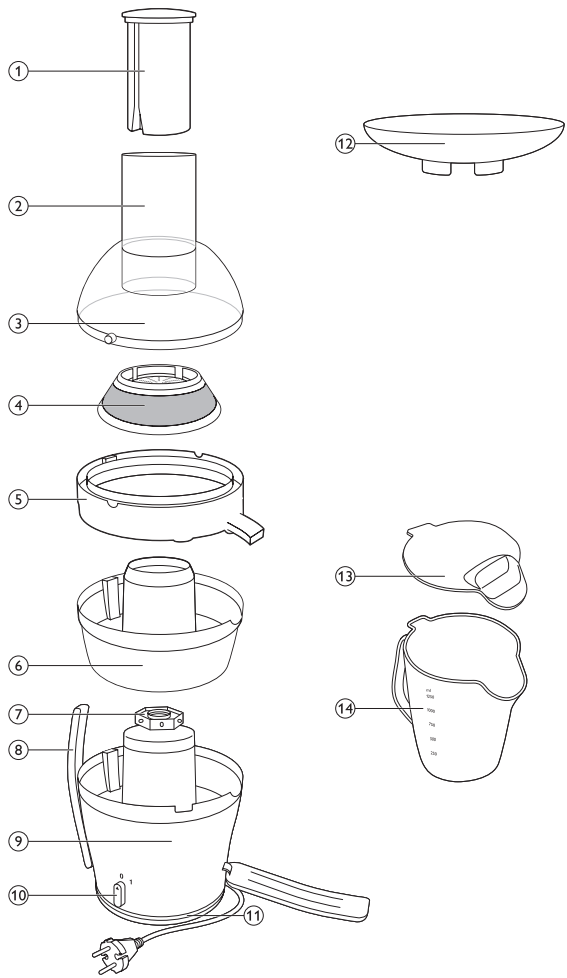

Išvadas

Sveikiname įsigijus pirkinį ir sveiki atvykę į „Philips“! Kad galėtumėte naudotis visu „Philips“ palaikymu, savo gaminį registruokite adresu www.philips.com/welcome.

Ši sulčiaspaudė buvo sukurta siekiant išspausti kuo daugiau sulčių ir sumažinti valymo pastangas; ir ypač tam, kad su pasitikėjimu perdirbtumėte įvairiausių maisto produktus ir galėtumėte gaminti įvairiausių receptus.

Bendrasis aprašymas (Pav. 1)

- 1 Stūmiklis
- 2 Padavimo vamzdis
- 3 Dangtis
- 4 Filtras
- 5 Sulčių rinktuvas su snapeliu
- 6 Integruotas tirščių indas
- 7 Varomoji ašis
- 8 Užrakto rankenėlė
- 9 Variklio įtaisas
- 10 Valdymo rankenėlė
- 11 Laido saugojimo skyrelis
- 12 Piltuvėlis uogoms (tik HR1864, HR1856)
- 13 Sulčių ašočio dangtelis su putų sieteliu
- 14 Sulčių ašotis

Svarbu

Prieš pradėdami naudotis prietaisu atidžiai perskaitykite šią svarbią informaciją ir saugokite ją, nes jos gali prireikti ateityje.

Pavojus

- Niekada nemerkitė variklio į vandenį ar kitą skystį ir neskalkaukite jo po tekančiu vandeniu.
- Neplaukite variklio įtaiso indaplovėje.

Išpėjimas

- Prieš įjungdami prietaisą, patikrinkite, ar ant prietaiso stovo nurodyta įtampa atitinka vietinio tinklo įtampą.
- Nenaudokite prietaiso, kai kištukas, maitinimo laidas ar kitos dalys yra pažeistos.
- Jei pažeistas maitinimo laidas, jį turi pakeisti „Philips“ darbuotojai, „Philips“ įgaliotasis techninės priežiūros centras arba kiti panašios kvalifikacijos specialistai, kitaip kyla pavojus.
- Šį prietaisą gali naudoti 8 metų ir vyresni vaikai bei asmenys, kurių fiziniai, jutimo ir protiniai gebėjimai yra silpnesni, arba neturintieji patirties ir žinių su sąlyga, kad jie bus išmokyti saugiai naudotis prietaisu ir bus prižiūrėti siekiant užtikrinti, jog jie saugiai naudotų prietaisą, bei supažindinti su susijusiais pavojais.
- Valyti ir taisyti prietaiso jaunesni nei 8 metų vaikai be suaugusiųjų priežiūros negali.
- Laikykite prietaisą ir jo laidą jaunesniems nei 8 metų vaikams nepasiekiamoje vietoje.
- Prižiūrėkite vaikus, kad jie nežaistų su prietaisu.
- Niekada nepalikite veikiančio prietaiso be priežiūros.
- Jei filtras įtrūkęs ar sugadintas, prietaiso nebenaudokite ir susisieki su „Philips“ vartotojų priežiūros centru dėl filtro pakeitimo.
- Kai prietaisas įjungtas, niekada nekiškite pirštų ar daiktų į tiekimo vamzdį. Tam naudojamas tik stūmiklis.
- Nelieskite filtro dugne esančių mažų peiliukų. Jie yra labai aštrūs.

Dėmesio

- Šis prietaisas skirtas naudoti tik namų ūkyje.
- Nešdami prietaisą nelaikykite jo už fiksuojamųjų spaustukų.

- Niekada nenaudokite jokių kitų gamintojų arba „Philips“ specialiai nerekomenduojamų priedų arba dalių. Jei naudosite tokius priedus arba dalis, nebegalios jūsų garantija.
- Norėdami, kad prietaiso stovas būtų stabilus, stalas ir prietaiso apatinė dalis visada turi būti švarūs.
- Prieš įjungdami prietaisą, įsitikinkite, kad visos dalys yra teisingai surinktos.
- Prietaisą naudokite tik fiksuojamiesiems spaustukams esant fiksavimo padėtyje.
- Fiksuojamuosius spaustukus nuleiskite ir atkabinkite tik tada, kai prietaisas išjungtas ir filtras nebesisuka.
- Baigę naudotis, būtinai išjunkite prietaisą iš maitinimo tinklo.
- Triukšmo lygis: Lc = 78 db (A)

Elektromagnetiniai laukai (EML)

Šis „Philips“ prietaisas atitinka visus elektromagnetinių laukų (EMF) standartus.

Faktai apie vaisius ir daržoves

Atsižvelgiant į naudojamus produktus, neištuštinus integruotojo tirščių indo galima paruošti iki 2 litrų sulčių. Kai spaudžiate sultis iš kietų produktų, pavyzdžiui, morkų ar burokėlių, didžiausias išspausių sulčių kiekis gali būti iki 500 ml (patikrinkite lygio padalą ant ašočio sultims).

Pastaba. Kai integruotasis tirščių indas visiškai pripildomas, tirščiai patenka į sulčių rinktuvą ir sultis.

Jei perpildysite integruotą tirščių indą, prietaisas bus užblokuotas. Jei taip nutiks, išjunkite prietaisą ir pašalinkite tirščius iš integruoto tirščių indo.

Receptai**Apelsinų ir morkų sultys**

Sudėtis:

- 1 kg morkų
- 4 apelsinai
- 1 šaukštas alyvuogių aliejaus
- 1 didelė šviežios mėtų šakelė (papildomas papuošimas)

1 Nulupkite apelsinus.

2 Perdirbkite morkas ir apelsinus sulčiaspaudėje.

Pastaba. Šiuo prietaisu per 2 minutes galima apdoroti 3 kg morkų (neskaitant laiko, kurio reikia tirščiams išimti). Išspaudę kilogramą morkų, prietaisą išjunkite ir atjunkite nuo maitinimo šaltinio, tada pašalinkite tirščius iš integruotojo tirščių indo, nuo dangtelio ir filtro. Baigę spausti morkas, prietaisą išjunkite ir leiskite jam atvėsti iki kambario temperatūros.

3 Į sultis įpilkite šaukštą alyvuogių aliejaus ir įdėkite kelis kubelius ledo.

4 Gerai suplakite.

5 Supilstykite sultis į stiklines.

Patarimas. Papildomai galite papuošti stiklinę šviežia mėtų šakele.

Priedų užsakymas

Norėdami įsigyti šio prietaiso priedų, apsilankykite mūsų internetinėje parduotuvėje adresu www.shop.philips.com/service. Jei internetinės parduotuvės jūsų šalyje nėra, apsilankykite pas savo „Philips“ atstovą arba „Philips“ techninės priežiūros centre. Jei negalite gauti prietaisui reikiamų priedų, kreipkitės į savo šalies „Philips“ klientų aptarnavimo centrą. Jo kontaktinius duomenis rasite visame pasaulyje galiojančios garantijos lankstinuke.

Aplinka

- Susidėvėjusio prietaiso neišmeskite su įprastomis buitinėmis atliekomis, o nuneškite jį į oficialų surinkimo punktą perdirbti. Taip prisidėsite prie aplinkosaugos (Pav. 2).

Garantija ir techninė priežiūra

Prireikus techninės priežiūros paslaugų, informacijos ar jei iškilė problema, apsilankykite „Philips“ svetainėje www.philips.com/support arba kreipkitės į savo šalies „Philips“ klientų aptarnavimo centrą. Jo telefono numerį rasite visame pasaulyje galiojančios garantijos lankstinuke. Jei jūsų šalyje nėra klientų aptarnavimo centro, kreipkitės į vietinį „Philips“ prekybos atstovą.



Naudodami uogų piltuvėlį spauskite sultis iš agrastų, bruknių, putinų uogų, šaltalankių uogų, žemuogių, aviečių, gervuogių, juodųjų serbentų ar spanguolių.



Ruošimas

- Norėdami išspausti daugiau sulčių, visuomet spauskite stūmiklią lėtai.
- Naudokite šviežius vaisius ir daržoves, nes juose yra daugiau sulčių. Ananasai, burokėliai, salierai, obuoliai, morkos, špinatai, melionai, pomidorai, apelsinai ir vynuogės yra ypač tinkami sultims sulčiaspaude spausti.
- Sulčiaspaudė nėra pritaikyta labai kietiems ir (arba) pluoštiniais ar krakmolingiems vaisiams ar daržovėms, pavyzdžiui, cukranendrėms.
- Lapai ir lapkočiai, pvz., salotos, taip pat gali būti perdirbami sulčiaspaudėje.
- Iš vyšnių, slyvų, persikų ir t. t. išimkite kauliukus. Nebūtina išimti šerdžių ar sėklų iš tokių vaisių kaip melionai, obuoliai ir vynuogės.
- Plonų žievelių ar odelių nulupiti nereikia. Nulupkite tik storas žieves, kurių nevalgote, pvz., apelsinų, ananasų ir nevirtų burokėlių.
- Spausdami obuolių sultis atminkite, kad obuolių sulčių tirštumas priklauso nuo naudojamų obuolių rūšies. Kuo sultingesni obuoliai, tuo skystesnės yra sultys. Pasirinkite tokius obuolius, iš kurių išspaudžiamos jūsų mėgstamos sultys.
- Jei sulčiaspaude norite spausti citrusinius vaisius, nulupkite žievelę ir baltą minkštimą. Baltas minkštimas sultims suteikia kartumo.
- Vaisių, turinčių krakmolo (bananų, papajos, avokadų, figų ir mangų) negalima apdoroti sulčiaspaude. Šiems vaisiams apdoroti naudokite virtuvės kombainą, maišytuvą ar stalinį maišytuvą.

Pastaba. Kai integruotas tirščių indas visiškai pripildomas, tirščiai atsiduria sulčių rinktuve, dangtelyje ir sultyse.

Jei perpildysite integruotą tirščių indą, prietaisas bus užblokuotas. Jei taip nutiks, išjunkite prietaisą ir pašalinkite tirščius iš integruoto tirščių indo.

POLSKI

Wprowadzenie

Gratulujemy zakupu i witamy wśród użytkowników produktów Philips! Aby w pełni skorzystać z oferowanej przez firmę Philips pomocy, zarejestruj swój produkt na stronie www.philips.com/welcome.

Ta sokowirówka została stworzona z myślą o zwiększeniu do maksimum ilości otrzymywanego soku przy jednoczesnym zmniejszeniu wysiłku koniecznego do wyciszczenia urządzenia. Sokowirówka umożliwia przetwarzanie szerokiej gamy składników i przygotowywanie wielu przepisów.

Opis ogólny (rys. 1)

- 1 Popychacz
- 2 Otwór na produkty
- 3 Pokrywka
- 4 Filtr
- 5 Pojemnik z dziobkiem na sok
- 6 Wbudowany pojemnik na miąższ
- 7 Wałek napędowy
- 8 Ramię blokujące
- 9 Część silnikowa
- 10 Pokrętko regulacyjne
- 11 Schowek na przewód sieciowy
- 12 Lejek do jagód (tylko modele HR1864, HR1856)
- 13 Pokrywka dzbanka na sok z wbudowanym separatorem piany
- 14 Dzbanek na sok

Ważne

Przed rozpoczęciem korzystania z urządzenia zapoznaj się dokładnie z tymi informacjami i zachowaj je na przyszłość.

Niebezpieczeństwo

- Nie zanurzaj części silnikowej urządzenia w wodzie ani innym płynie. Nie opłukuj jej pod bieżącą wodą.
- Nigdy nie myj części silnikowej w zmywarce.

Ostrzeżenie

- Przed podłączeniem urządzenia upewnij się, że napięcie podane na podstawie urządzenia jest zgodne z napięciem w sieci elektrycznej.
- Nie korzystaj z urządzenia, jeśli jego wtyczka, przewód sieciowy lub inne elementy składowe są uszkodzone.
- Ze względów bezpieczeństwa wymianę uszkodzonego przewodu sieciowego należy zlecić autoryzowanemu centrum serwisowemu firmy Philips lub odpowiednio wykwalifikowanej osobie.
- Urządzenie może być używane przez dzieci w wieku powyżej 8 lat oraz osoby z ograniczonymi zdolnościami fizycznymi, sensorycznymi lub umysłowymi, a także nieposiadające wiedzy lub doświadczenia w użytkowaniu tego typu urządzeń, pod warunkiem, że będą one nadzorowane lub zostaną poinstruowane na temat korzystania z tego urządzenia w bezpieczny sposób oraz zostaną poinformowane o potencjalnych zagrożeniach.
- Urządzenie nie może być czyszczone ani obsługiwane przez dzieci poniżej 8 roku życia. Starsze dzieci podczas wykonywania tych czynności powinny być nadzorowane przez osoby dorosłe.
- Przechowuj urządzenie oraz przewód sieciowy poza zasięgiem dzieci poniżej 8 roku życia.
- Nie pozwalaj dzieciom bawić się urządzeniem.
- Nigdy nie zostawiaj włączonego urządzenia bez nadzoru.
- Jeśli zauważysz, że filtr jest popękany lub w inny sposób uszkodzony, nie korzystaj z urządzenia i skontaktuj się Centrum Obsługi Klienta firmy Philips w celu dokonania wymiany.
- Nie wkładaj palców ani żadnych przedmiotów do otworu na produkty podczas pracy urządzenia. Do otworu można wkładać jedynie popychacz.
- Nie dotykaj małych ostrzy tnących znajdujących się w podstawie filtra. Są bardzo ostre.

Uwaga

- Urządzenie to jest przeznaczone wyłącznie do użytku domowego.
- Podczas przenoszenia urządzenia nie trzymaj go za zaciski blokujące.
- Nigdy nie używaj akcesoriów ani części zamiennych innych producentów ani takich, które nie są zalecane przez firmę Philips. W przypadku użycia takich akcesoriów lub części gwarancja traci ważność.
- Aby zapewnić stabilność urządzenia, stół i dolna część urządzenia powinny być czyste.
- Przed włączeniem urządzenia sprawdź, czy wszystkie części są prawidłowo złożone.
- Z urządzenia korzystaj tylko wtedy, gdy zaciski blokujące są zablokowane.
- Zaciski blokujące można opuścić do pozycji odblokowania dopiero wtedy, gdy urządzenie zostanie wyłączone, a filtr przestanie się obracać.
- Zawsze po zakończeniu korzystania z urządzenia wyjmij wtyczkę z gniazdka elektrycznego.
- Poziom hałas: Lc = 78 dB (A)

Pola elektromagnetyczne (EMF)

Niniejsze urządzenie Philips spełnia wszystkie normy dotyczące pól elektromagnetycznych.

Informacje o owocach i warzywach

Bez opróżniania wbudowanego pojemnika na miąższ można przygotować maksymalnie 2 litry soku (zależnie od używanych składników). W przypadku wyciskania soku z twardych składników, takich jak marchew lub buraki, maksymalna ilość soku, który można wycisnąć, to 500 ml (oznaczenie poziomu zawartości znajduje się na dzbanku na sok).

Uwaga: Po osiągnięciu maksymalnej pojemności wbudowanego pojemnika miąższ dostaje się do pojemnika na sok oraz pokrywki.

Przepełnienie wbudowanego pojemnika na miąższ może spowodować zablokowanie urządzenia. W takim przypadku należy wyłączyć urządzenie oraz usunąć miąższ z wbudowanego pojemnika na miąższ.

Przepisy

Sok marchwiowo-pomarańczowy

Składniki:

- 1 kg marchwi
- 4 pomarańcze
- 1 łyżka oliwy z oliwek
- 1 duża gałązka świeżej mięty (opcjonalne przybranie)

1 Obierz pomarańcze.

2 W sokowirówce wyciśnij sok z marchwi i pomarańczy.

Uwaga: To urządzenie wyciska 3 kg marchwi w ciągu ok. 2 minut (nie uwzględniając czasu potrzebnego na usunięcie miąższu). Po wyciśnięciu każdego kilograma marchwi wyłącz urządzenie i wyjmij wtyczkę z gniazdka elektrycznego, a następnie usuń miąższ z wbudowanego pojemnika na miąższ, pokrywki i filtra. Po zakończeniu wyciskania soku z marchwi wyłącz urządzenie i poczekaj, aż ostygnie do temperatury pokojowej.

3 Dodaj do soku łyżkę oliwy z oliwek i kilka kostek lodu.

4 Dokładnie go wymieszaj.

5 Nalej sok do szklanki.

Wskazówka: Nalany do szklanki sok można dodatkowo przybrać gałązką świeżej mięty.

Zamawianie akcesoriów

Aby zakupić akcesoria do tego urządzenia, odwiedź nasz sklep internetowy pod adresem www.shop.philips.com/service. Jeśli sklep internetowy nie jest dostępny w Twoim kraju, skontaktuj się ze sprzedawcą produktów firmy Philips lub centrum serwisowym firmy Philips. W przypadku trudności z zakupem akcesoriów skontaktuj się z lokalnym Centrum Obsługi Klienta firmy Philips. Informacje kontaktowe znajdują się w ulotce gwarancyjnej.

Ochrona środowiska

Zużytego urządzenia nie należy wyrzucać wraz z normalnymi odpadami gospodarstwa domowego — należy oddać je do punktu zbiórki surowców wtórnych w celu utylizacji. Stosowanie się do tego zalecenia pomaga w ochronie środowiska (rys. 2).

Gwarancja i serwis

W razie konieczności naprawy oraz w przypadku jakichkolwiek pytań lub problemów odwiedź naszą stronę internetową www.philips.com/support lub skontaktuj się z lokalnym Centrum Obsługi Klienta firmy Philips. Numer telefonu znajduje się w ulotce gwarancyjnej. Jeśli w danym kraju nie ma takiego centrum, zwróć się o pomoc do lokalnego sprzedawcy produktów firmy Philips.



Za pomocą lejka do jagód można wycisnąć sok np. z agrestu, czerwonych jagód, owoców kaliny, owoców rokitnika, poziomek, malin, jeżyn, czarnej porzeczki lub żurawiny.



Przygotowanie

- Aby wycisnąć maksymalną ilość soku, zawsze naciskaj popychacz powoli.
- Używaj świeżych owoców i warzyw, gdyż zawierają one więcej soku. Szczególnie odpowiednie do wyciskania w sokowirówce są ananasy, buraki, seler naciowy, jabłka, marchew, szpinak, melony, pomidory, granaty, pomarańcze i winogrona.
- Sokowirówka nie nadaje się do wyciskania soku z owoców i warzyw, które są bardzo twarde i/lub włókniste bądź też zawierają skrobię, np. z trzciny cukrowej.

- W sokowirówce można wycisnąć także liście i głąby, np. sałaty.
- Należy usuwać pestki z wiśni, śliwek, brzoskwiń itp. Nie ma konieczności usuwania gniazd nasiennych oraz nasion z owoców takich jak melony, jabłka i winogrona.
- Nie musisz obierać owoców i warzyw o cienkich skórkach. Usuwać tylko grube niejadalne skórki, np. z pomarańczy, ananasów, kiwi, melonów i surowych buraków.
- Podczas przygotowywania soku z jabłek weź pod uwagę, że gęstość soku zależy od odmiany jabłek. Im bardziej soczyste jabłko, tym mniej gęsty sok. Wybieraj jabłka, z których można wycisnąć taki rodzaj soku, jaki lubisz.
- Przed przetworzeniem w sokowirówce owoców cytrusowych należy usunąć z nich zarówno skórkę, jak i biały miąższ, który powoduje, że sok nabiera gorzkiego smaku.
- Nie można wyciskać soku z owoców zawierających skrobię, takich jak banany, papaje, awokado, figi i mango. Użyj robota kuchennego lub blendera, aby zmiksować te owoce.

Uwaga: Po osiągnięciu maksymalnej pojemności wbudowanego pojemnika miąższ dostaje się do pojemnika na sok, pokrywki oraz do soku.

Przepełnienie wbudowanego pojemnika na miąższ może spowodować zablokowanie urządzenia. W takim przypadku należy wyłączyć urządzenie i usunąć miąższ z wbudowanego pojemnika.

ROMÂNĂ

Introducere

Felicitări pentru achiziție și bun venit la Philips! Pentru a beneficia pe deplin de asistența oferită de Philips, înregistrați-vă produsul la www.philips.com/welcome.

Acest storcător a fost conceput pentru a maximiza cantitatea de suc obținută, minimizând în același timp efortul de curățare. A fost conceput special pentru a vă permite să procesați cu încredere o varietate largă de ingrediente și o gamă largă de rețete.

Descriere generală (fig. 1)

- 1 Element de împingere
- 2 Tub de alimentare
- 3 Capacul
- 4 Filtru
- 5 Vas de colectare pentru suc cu gură de scurgere
- 6 Container integrat pentru pulpă
- 7 Arbore de acționare
- 8 Braț de blocare
- 9 Bloc motor
- 10 Buton de comandă
- 11 Compartiment pentru păstrarea cablului
- 12 Pâlnie pentru fructe de pădure (numai pentru modelele HR1864, HR1856)
- 13 Capac cană pentru suc cu separator de spumă integrat
- 14 Cană pentru suc

Important

Citiți cu atenție aceste informații importante înainte de a utiliza aparatul și păstrați-le pentru consultare ulterioară.

Pericol

- Nu introduceți blocul motor în apă sau în alt lichid și nici nu-l clătiți sub jet de apă.
- Nu curățați blocul motor în mașina de spălat vase.

Avertisment

- Înainte de a conecta aparatul, verificați dacă tensiunea indicată sub aparat corespunde tensiunii locale.
- Nu folosiți aparatul dacă ștecherul, cablul de alimentare sau alte componente sunt deteriorate.
- În cazul în care cablul de alimentare este deteriorat, acesta trebuie înlocuit întotdeauna de Philips, de un centru de service autorizat de Philips sau de personal calificat în domeniu, pentru a evita orice accident.
- Acest aparat poate fi utilizat de către copii începând de la vârsta de 8 ani și persoane care au capacități fizice, senzoriale sau mentale reduse sau sunt lipsite de experiență și cunoștințe, dacă sunt supravegheate sau au fost instruite cu privire la utilizarea în condiții

de siguranță a aparatului și înțeleg pericolele pe care le prezintă.

- Curățarea și întreținerea de către utilizator nu trebuie efectuate de copii, decât dacă aceștia au vârsta de peste 8 ani și sunt supravegheați.
- Nu lăsați aparatul și cablul acestuia la îndemâna copiilor cu vârsta sub 8 ani.
- Copiii trebuie supravegheați pentru a nu se juca cu aparatul.
- Nu lăsați niciodată aparatul să funcționeze nesupravegheat.
- Dacă depistați fisuri pe filtru sau dacă filtrul este deteriorat în orice mod, încetați utilizarea aparatului și contactați centrul Philips de asistență pentru înlocuirea acestuia.
- Nu introduceți niciodată degetele sau alte obiecte în tubul de alimentare pe parcursul funcționării aparatului. În acest scop, utilizați numai elementul de împingere.
- Nu atingeți lamele de tăiere mici aflate la baza filtrului. Acestea sunt foarte ascuțite.

Precauție

- Acest aparat este destinat exclusiv uzului casnic.
- Nu țineți aparatul de clemele de blocare atunci când îl transportați.
- Nu utilizați niciodată accesoriile sau componente de la alți producători sau care nu au fost recomandate special de Philips. Dacă utilizați astfel de accesorii sau componente, garanția dvs. devine nulă.
- Pentru un suport stabil al aparatului, mențineți întotdeauna blatul de lucru și partea inferioară a aparatului curate.
- Verificați dacă toate componentele au fost asamblate corect înainte de a porni aparatul.
- Utilizați aparatul numai dacă clemele de blocare sunt în poziție închisă.
- Coborâți clemele de blocare în poziție deschisă numai după ce ați oprit aparatul și după ce filtrul a încetat să se rotească.
- Scoateți întotdeauna aparatul din priză după utilizare.
- Nivel de zgomot: Lc = 78 db(A)

Câmpuri electromagnetice (EMF)

Acest aparat Philips respectă toate standardele referitoare la câmpuri electromagnetice (EMF).

Informații despre fructe și legume

În funcție de ingredientele utilizate, puteți prepara până la 2 litri de suc fără a goli containerul integrat pentru pulpă. Când stoarceți ingrediente dure precum morcovi și rădăcini de sfeclă, cantitatea maximă de suc care poate fi extrasă este de până la 500 ml (verificați indicația de nivel pe cana pentru suc).

Notă: Atunci când containerul integrat pentru pulpă a ajuns la capacitatea sa maximă, pulpa ajunge în vasul de colectare pentru suc și în capac.

Dacă umpleți excesiv containerul integrat pentru pulpă, aparatul se blochează. Atunci când se întâmplă acest lucru, opriți aparatul și îndepărtați pulpa din containerul integrat pentru pulpă.

Rețete

Suc de portocale și de morcovi

Ingrediente:

- 1 kg de morcovi
- 4 portocale
- 1 lingură de ulei de măsline
- 1 fir mare de mentă proaspătă (ornare opțională)

1 Curățați portocalele.

2 Procesați morcovii și portocalele în storcător.

Notă: Acest aparat poate procesa 3 kg de morcovi în aprox. 2 minute (fără a include timpul necesar pentru îndepărtarea pulpei). După fiecare kg de morcovi, opriți aparatul și scoateți-l din priză și îndepărtați pulpa din containerul integrat pentru pulpă, capac și filtru. După ce ați terminat de procesat morcovii, opriți aparatul și lăsați-l să se răcească la temperatura camerei.

3 Adăugați în suc o lingură de ulei de măsline și câteva cuburi de gheață.

4 Amestecați-l bine.

5 Turnați sucul într-un pahar.

Sugestie: Adăugați un fir de mentă proaspătă în pahar ca ornare opțională.

Comandarea accesoriilor

Pentru a achiziționa accesoriile pentru acest aparat, vizitați magazinul nostru online www.shop.philips.com/service. Dacă magazinul online nu este disponibil în țara dvs., mergeți la dealerul dvs. Philips sau un centru de service Philips. Dacă întâmpinați dificultăți în obținerea accesoriilor pentru aparatul dvs., contactați centrul de asistență pentru clienți Philips din țara dvs. Găsiți detaliile de contact în broșura de garanție internațională.

Protecția mediului

Nu aruncați aparatul împreună cu gunoiul menajer la sfârșitul duratei de funcționare, ci predați-l la un punct de colectare autorizat pentru reciclare. În acest fel, veți ajuta la protejarea mediului înconjurător (fig. 2).

Garanție și service

Dacă aveți nevoie de service sau de informații sau întâmpinați probleme, vizitați site-ul web Philips la adresa www.philips.com/support sau contactați centrul Philips de asistență pentru clienți din țara dvs. Găsiți numărul de telefon în garanția internațională. Dacă în țara dvs. nu există un astfel de centru, deplasați-vă la furnizorul dvs. Philips local.



Utilizați pâlnia de boabe pentru a prepara sucuri precum cel de agrisă, afine roșii, calin, crușin, fragi, zmeură, mere, coacăze negre sau merișoare.



Preparare

- Pentru a extrage o cantitate cât mai mare de suc, apăsați întotdeauna încet pe elementul de împingere.
- Utilizați fructe și legume proaspete, deoarece acestea conțin mai mult suc. Ananasul, rădăcinile de sfeclă, tulpinile de țelină, merele, morcovii, spanacul, pepenele galben, roșiile, rodiile, portocalele și strugurii sunt foarte potriviți pentru procesare în storcătorul de fructe.
- Storcătorul nu este potrivit pentru procesarea unor fructe sau legume foarte tari și/sau fibroase sau cu amidon, cum ar fi trestia de zahăr.
- În storcătorul de fructe pot fi procesate, de asemenea, frunze și tulpini, de exemplu salată verde.
- Scoateți sămburii din cireșe, prune, piersici etc. Nu este nevoie să îndepărtați sămburii sau semințele din fructe precum pepeni, mere și struguri.
- Nu este nevoie să îndepărtați coaja sau pielețele subțiri. Trebuie să îndepărtați numai cojile groase pe care nu le mâncați, de exemplu cele de portocală, ananas, kiwi, pepene și sfeclă roșie crudă.
- Când preparați suc de mere, țineți cont de faptul că densitatea sucului de mere depinde de soiul de măr folosit. Cu cât mărul este mai suculent, cu atât sucul va fi mai subțire. Alegeți un soi de mere care produce tipul de suc preferat de dvs.
- Dacă doriți să procesați citrice cu storcătorul, îndepărtați atât coaja, cât și pielea albă. Pielea albă îi oferă sucului un gust mai amar.
- Fructele care conțin amidon, precum banane, papaya, avocado, smochine sau mango nu sunt potrivite pentru procesarea în storcătorul de fructe. Pentru a procesa astfel de fructe utilizați un robot de bucătărie sau un blender.

Notă: Atunci când containerul integrat pentru pulpă a ajuns la capacitatea sa maximă, pulpa ajunge în vasul de colectare pentru suc, în capac și în suc.

Dacă umpleți excesiv containerul integrat pentru pulpă, aparatul se blochează. Atunci când se întâmplă acest lucru, opriți aparatul și îndepărtați pulpa din containerul integrat pentru pulpă.

Введение

Поздравляем с покупкой продукции Philips! Для получения полной поддержки, оказываемой компанией Philips, зарегистрируйте прибор на веб-сайте www.philips.com/welcome.

Соковыжималка имеет уникальную конструкцию, благодаря которой удастся получить максимальное количество сока и обогатить процесс очистки прибора. Она предназначена для качественной обработки разнообразных продуктов и приготовления различных блюд.

Общее описание (Рис. 1)

- 1 Толкатель
- 2 Камера для подачи
- 3 Крышка
- 4 Фильтр
- 5 Контейнер для сока с носиком
- 6 Встроенный контейнер для мякоти
- 7 Приводной вал
- 8 Фиксатор
- 9 Блок электродвигателя
- 10 Переключатель режимов
- 11 Отделение для хранения сетевого шнура
- 12 Лоток для ягод (только для моделей HR1864 и HR1856)
- 13 Крышка чаши для сока со встроенным пеноотделителем
- 14 Чаша для сока

Важная информация

Перед началом эксплуатации прибора внимательно ознакомьтесь с настоящим буклетом и сохраните его для дальнейшего использования в качестве справочного материала.

Опасно!

- Запрещается погружать блок электродвигателя в воду или другие жидкости, а также промывать его под струей воды.
- Запрещается мыть блок электродвигателя в посудомоечной машине.

Предупреждение

- Перед подключением прибора убедитесь, что указанное на нём номинальное напряжение соответствует напряжению местной электросети.
- Запрещается использование прибора при повреждении сетевого шнура, вилки или других компонентов.
- В случае повреждения сетевого шнура его необходимо заменить. Чтобы обеспечить безопасную эксплуатацию прибора, заменяйте шнур только в авторизованном сервисном центре Philips или в сервисном центре с персоналом аналогичной квалификации.
- Дети старше 8 лет и лица с ограниченными интеллектуальными или физическими возможностями, а также лица с недостаточным опытом и знаниями могут пользоваться данным прибором только под присмотром или после получения инструкций по безопасному использованию прибора и при условии понимания потенциальных опасностей.
- Дети могут осуществлять очистку и уход за прибором, только если они старше 8 лет и только под присмотром взрослых.
- Храните прибор и шнур в месте, недоступном для детей младше 8 лет.
- Не позволяйте детям играть с прибором.
- Не оставляйте включенный прибор без присмотра.

- При обнаружении трещин в фильтре или при любом другом повреждении фильтра, прекратите использование прибора и свяжитесь с центром поддержки потребителей Philips для замены фильтра.
- Не проталкивайте продукты в камеру для подачи пальцами или посторонними предметами во время работы прибора. Для этих целей можно использовать только толкатель.
- Не прикасайтесь к маленьким лезвиям в основании фильтра. Они очень острые.

Внимание!

- Прибор предназначен только для домашнего использования.
- Запрещается держать прибор за фиксатор во время переноски.
- Запрещается пользоваться какими-либо аксессуарами или деталями других производителей без специальной рекомендации компании Philips. При использовании таких аксессуаров гарантийные обязательства утрачивают силу.
- Для обеспечения устойчивости убедитесь, что рабочая поверхность и нижняя панель прибора чистые.
- Перед включением прибора убедитесь, что все детали установлены правильно.
- Прибор можно использовать, только если фиксаторы находятся в положении "заблокировано".
- Опускайте фиксаторы только после отключения прибора и остановки вращения фильтра.
- После завершения работы отключите прибор от розетки электросети.
- Уровень шума: Lc = 78 дБ(А)

Электромагнитные поля (ЭМП)

Данный прибор Philips соответствует стандартам по электромагнитным полям (ЭМП).

Факты о фруктах и овощах

В зависимости от используемых ингредиентов можно приготовить до 2 литров сока, не очищая встроенный контейнер для мякоти. При обработке твердых ингредиентов, например моркови или свеклы, максимальное количество сока составляет до 500 мл (обратите внимание на индикацию на чаше для сока).

Примечание При переполнении встроенного контейнера для мякоти мякоть может попасть в контейнер для сока или на крышку.

При заполнении контейнера для мякоти прибор блокируется. Если это произошло, отключите прибор и очистите контейнер для мякоти.

Рецепты

Сок из апельсина и моркови

Ингредиенты

- 1 кг моркови
- 4 апельсина
- 1 столовая ложка оливкового масла
- 1 большая веточка свежей мяты (дополнительно для украшения)

1 Очистите апельсины.

2 Приготовьте сок из апельсинов и моркови в соковыжималке.

Примечание Этот прибор позволяет обработать 3 кг моркови приблизительно за 2 минуты (без учета времени на очистку от мякоти). По завершении обработки каждого килограмма моркови отключите прибор и отсоедините вилку от розетки электросети, очистите встроенный контейнер для мякоти, крышку и фильтр. По окончании обработки моркови отключите прибор и дайте ему остыть до комнатной температуры.

3 Добавьте в сок столовую ложку оливкового масла и несколько кубиков льда.

4 Тщательно смешайте.

5 Перелейте сок в стакан.

Совет. Украсьте сок веточкой мяты.

Заказ аксессуаров

Для приобретения принадлежностей для этого прибора посетите наш интернет-магазин по адресу www.shop.philips.com/service. Если в вашей стране такой магазин отсутствует, обратитесь в торговую организацию Philips или в сервисный центр Philips. При возникновении вопросов относительно заказа принадлежностей для прибора, обратитесь в центр поддержки потребителей Philips в вашей стране. Контактная информация указана на гарантийном талоне.

Защита окружающей среды

- После окончания срока службы не выбрасывайте прибор вместе с бытовыми отходами. Передайте его в специализированный пункт для дальнейшей утилизации. Этим Вы поможете защитить окружающую среду (Рис. 2).

Гарантия и обслуживание

При возникновении проблем, при необходимости получения дополнительной информации или сервисного обслуживания, посетите веб-сайт Philips www.philips.com/support или обратитесь в центр поддержки потребителей Philips в вашей стране (номер телефона центра указан на гарантийном талоне). Если в вашей стране подобный центр отсутствует, обратитесь в местную торговую организацию Philips.



Чтобы выжать сок из крыжовника, брусники, калины, облепихи, земляники, малины, ежевики, черной смородины, клюквы, используйте лоток для ягод.



Подготовка к работе

- Чтобы получить максимальное количество сока, надавливайте на толкатель медленно.
- Используйте свежие фрукты и овощи, так как они содержат больше сока. Для обработки в соковыжималке идеально подходят ананасы, свекла, сельдерей, яблоки, морковь, шпинат, дыни, томаты, гранаты, апельсины и виноград.
- Соковыжималка не подходит для обработки слишком твердых и/или волокнистых/крахмалистых овощей и фруктов (например, сахарный тростник).
- Листья и стебли латука отлично подходят для получения сока в соковыжималке.
- Удалите косточки из вишен, слив, персиков и пр. С таких фруктов как дыни, яблоки и виноград, удалить сердцевину и семена не нужно.
- Нет необходимости удалять тонкую пленку и кожуру. Удалите только несъедобные части, например кожуру апельсина, ананаса, киви, дыни или недозрелые части свеклы.
- Во время приготовления яблочного сока помните, что консистенция зависит от используемого сорта яблок. Чем сочнее яблоки, тем более жидким получается сок. Выбирайте сорт яблок в соответствии с желаемой консистенцией сока.
- Для приготовления сока из цитрусовых удалите с фруктов кожуру и белую пленку, которая придает соку горьковатый привкус.
- Крахмалосодержащие фрукты, такие, как бананы, папайя, авокадо, инжир и манго не подходят для приготовления сока в соковыжималке. Для получения сока из них используйте кухонный комбайн, блендер или барный блендер.

Примечание При переполнении контейнера для мякоти мякоть может попадать в контейнер для сока, на крышку или в готовый сок.

При заполнении встроенного контейнера для мякоти прибор блокируется. В этом случае отключите прибор и очистите встроенный контейнер для мякоти.

SLOVENSKY

Úvod

Gratulujeme Vám ku kúpe a vítajte medzi zákazníkmi spoločnosti Philips! Ak chcete využiť všetky výhody zákazníckej podpory spoločnosti Philips, zaregistrujte svoj výrobok na adrese www.philips.com/welcome. Tento odšŕavovač bol navrhnutý tak, aby poskytoval maximálne množstvo šťavy a zároveň minimalizoval námahu pri čistení. Bol vyvinutý špeciálne tak, aby Vám bezpečne umožnil spracovať rôzne druhy surovín a širokú škálu receptov.

Opis zariadenia (Obr. 1)

- 1 Piest
- 2 Dávkovacia trubica
- 3 Veko
- 4 Filter
- 5 Nádoba na zachytenie šťavy s výpustom
- 6 Vstavaná nádoba na dužinu
- 7 Hnací hriadeľ
- 8 Uzamykacie rameno
- 9 Pohonná jednotka
- 10 Ovládací regulátor
- 11 Priečinok na odkladanie kábla
- 12 Lievik na bobule (len model HR1864, HR1856)
- 13 Veko nádoby na šťavu so zabudovaným oddeľovačom peny
- 14 Nádoba na šťavu

Dôležité

Pred použitím zariadenia si pozorne prečítajte tieto dôležité informácie a uschovajte si ich na neskoršie použitie.

Nebezpečenstvo

- Pohonnú jednotku neponárajte do vody ani inej kvapaliny, ani ju neoplachujte pod tečúcou vodou.
- Pohonnú jednotku neumývajte v umývačke na riad.

Varovanie

- Pred pripojením zariadenia do siete sa presvedčite, či napätie uvedené na zariadení, je rovnaké ako napätie v miestnej sieti.
- Zariadenie nepoužívajte, ak sú zástrčka, siet'ový kábel alebo iné súčiastky poškodené.
- Poškodený siet'ový kábel smie vymeniť jedine personál spoločnosti Philips, servisného strediska autorizovaného spoločnosťou Philips alebo osoba s podobnou kvalifikáciou, aby nedošlo k nebezpečnej situácii.
- Toto zariadenie môžu používať deti staršie ako 8 rokov a osoby, ktoré majú obmedzené telesné, zmyslové alebo duševné schopnosti alebo nemajú dostatok skúseností a znalostí, pokiaľ sú pod dozorom alebo im bolo vysvetlené bezpečné používanie tohto zariadenia a za predpokladu, že rozumejú príslušným rizikám.
- Toto zariadenie smú čistiť a udržiavať iba deti staršie ako 8 rokov a musia byť pritom pod dozorom.
- Zariadenie a jeho kábel uchovávajte mimo dosahu detí mladších ako 8 rokov.
- Deti musia byť pod dozorom, aby sa nehrali so zariadením.
- Nikdy nenechávajte zariadenie zapnuté bez dozoru.
- Ak vo filtri objavíte praskliny alebo ak je filter poškodený, zariadenie prestaňte používať a obráťte sa na Stredisko starostlivosti o zákazníkov spoločnosti Philips ohľadom výmeny.
- Kým zariadenie pracuje, nikdy nesiahajte do dávkovacej trubice prstami ani žiadnymi predmetmi. Na tento účel používajte výhradne piest.
- Nedotýkajte sa malých rezných čepeľí v základni filtra. Sú veľmi ostré.

Výstraha

- Toto zariadenie je určené len na domáce použitie.
- Keď zariadenie prenášate, nikdy ho nedržte za uzamykacie svorky.
- Nepoužívajte príslušenstvo od iného výrobcu ani diely, ktoré spoločnosť Philips výslovne neodporučila. Ak takéto príslušenstvo alebo diely použijete, záruka stratí platnosť.
- Aby bol stojan zariadenia stabilný, udržiavajte kuchynský pult a spodnú stranu zariadenia čistú.
- Pred zapnutím zariadenia sa uistite, že sú všetky súčiastky správne zložené.
- Zariadenie používajte iba vtedy, keď sú uzamykacie svorky v polohe uzamknuté.
- Uzamykacie svorky stlačte do polohy odomknuté až vtedy, keď vypnete zariadenie a otáčanie filtra sa zastaví.
- Po použití vždy odpojte zariadenie zo siete.
- Deklarovaná hodnota emisie hluku je 78 dB(A), čo predstavuje hladinu A akustického výkonu vzhľadom na referenčný akustický výkon 1 pW.

Elektromagnetické polia (EMF)

Tento spotrebič od spoločnosti Philips je v súlade so všetkými normami v spojitosti s elektromagnetickými poľami (EMF).

Fakty o ovocí a zelenine

V závislosti od použitých surovín môžete pripraviť až 2 litre šťavy bez vyprázdňovania vstavanej nádoby na dužinu. Pri odšťavovaní tvrdých surovín, ako napr. mrkvy alebo cvikly, je maximálne množstvo šťavy, ktorá sa dá získať, až 500 ml (skontrolujte ukazovateľ hladiny na nádobe na šťavu).

Poznámka: Keď vstavaná nádoba na dužinu dosiahne svoju maximálnu kapacitu, dužina sa dostane do nádoby na zachytenie šťavy, veka aj samotnej šťavy.

Ak preplníte vstavanú nádobu na dužinu, zariadenie sa zablokuje. V takom prípade zariadenie vypnite a zo vstavanej nádoby na dužinu odstráňte nahromadenú dužinu.

Recepty

Pomarančovo-mrkvový džús

Zloženie:

- 1 kg mrkvy
- 4 pomaranče
- 1 polievková lyžica olivového oleja
- 1 veľká vetvička čerstvej mäty (voliteľná ozdoba)

1 Pomaranče ošúpte.

2 Mrkvy a pomaranče spracujte v odšťavovači.

Poznámka: Toto zariadenie dokáže spracovať 3 kg mrkvy za približne 2 minúty (nepočítajúc pritom čas potrebný na odstránenie dužiny). Po spracovaní každého kg mrkvy zariadenie vypnite, odpojte zo siete a odstráňte dužinu zo vstavanej nádoby na dužinu, veka aj filtra. Po dokončení odšťavovania mrkvy zariadenie vypnite a nechajte ho vychladnúť na izbovú teplotu.

3 Do šťavy pridajte polievkovú lyžicu olivového oleja a niekoľko kociek ľadu.

4 Dôkladne rozmixujte.

5 Šťavu nalejte do pohára.

Tip: Do pohára môžete ako ozdobu pridať vetvičku čerstvej mäty.

Objednávania príslušenstva

Ak chcete zakúpiť príslušenstvo k tomuto spotrebiču, navštívte náš obchod on-line na stránke www.shop.philips.com/service. Ak vo vašej krajine nie je obchod on-line dostupný, obráťte sa na predajcu alebo servisné stredisko výrobkov značky Philips. Ak máte problémy s objednaním príslušenstva pre svoj spotrebič, obráťte sa na Stredisko starostlivosti o zákazníkov spoločnosti Philips vo svojej krajine. Kontaktné údaje strediska nájdete v priloženom celosvetovo platnom záručnom liste.

Životné prostredie

- Zariadenie na konci jeho životnosti neodhadzujte spolu s bežným komunálnym odpadom, ale kvôli recyklácii ho odovzdajte na mieste oficiálneho zberu. Pomôžete tak chrániť životné prostredie (Obr. 2).

Záruka a servis

Ak potrebujete servis, informácie alebo máte problém, navštívte webovú stránku spoločnosti Philips na adrese www.philips.com/support alebo sa obráťte na Stredisko starostlivosti o zákazníkov spoločnosti Philips vo svojej krajine. Telefónne číslo strediska nájdete v priloženom celosvetovo platnom záručnom liste. Ak sa vo Vašej krajine toto stredisko nenachádza, obráťte sa na miestneho predajcu výrobkov značky Philips.



Lievik na bobule používajte napr. pri odšťavovaní egrešov, čučoriedok, kalín, bobuľových plodov rakytníka, poľných jahôd, malín, čiernic, čiernych ríbezlí alebo brusníc.



Príprava

- Aby ste z ovocia získali maximálne množstvo šťavy, piest tlačte len pomaly nadol.
- Používajte čerstvé ovocie a zeleninu, pretože obsahuje viac šťavy. Ananás, červená repa, stopkový zeler, jablká, mrkva, špenát, melóny, paradajky, granátové jablká, pomaranče a hrozno sú obzvlášť vhodné na spracovanie v odšťavovači.
- Odšťavovač nie je vhodný na spracovanie veľmi tvrdých alebo vláknitých či škrobovitých druhov ovocia a zeleniny, ako napr. cukrovej trstiny.
- V odšťavovači môžete spracovať aj listy a byle z listovej zeleniny a ovocia, ako napr. šalátu.
- Odstráňte kôstky z čerešní, sliviek, broskýň atď. Odstraňovať nemusíte jadierka ani semená ovocia ako sú melóny, jablká či hrozno.
- Tenkú kôru alebo šupku ovocia nemusíte odstraňovať. Ošúpte len hrubé šupy, ktoré by ste nezjedli, napr. šupy pomarančov, ananásu, kivi, melónov či neuvarenej cvikly.
- Keď pripravujete jablkovú šťavu, berte do úvahy, že jej hustota závisí od druhu použitých jabĺk. Čím je jablko šťavnatejšie, tým redšiu šťavu pripravíte. Vyberte si taký druh jabĺk, ktorý najviac vyhovuje Vašej chuti.
- Ak chcete v odšťavovači spracovať citrusové plody, odstráňte šupku aj bielu blanku medzi šupkou a dužinou. Biela blanka dodáva šťave horkú chuť.
- Ovocie, ktoré obsahuje škrob, ako napríklad banány, papája, avokádo, figy a mango, nie je vhodné na spracovanie v odšťavovači. Na spracovanie týchto druhov ovocia použite kuchynský robot, mixér alebo ponorný mixér.

Poznámka: Keď vstavaná nádoba na dužinu dosiahne svoju maximálnu kapacitu, dužina sa dostane do nádoby na zachytenie šťavy, veka aj samotnej šťavy.

Ak preplníte vstavanú nádobu na dužinu, zariadenie sa zablokuje. V takom prípade zariadenie vypnite a zo vstavanej nádoby na dužinu odstráňte nahromadenú dužinu.

SLOVENŠČINA

Uvod

Čestitamo vam za nakup in dobrodošli pri Philipsu!

Če želite popolnoma izkoristiti podporo, ki jo nudi Philips, registrirajte izdelek na www.philips.com/welcome.

S tem sokovnikom lahko pripravite največje možne količine soka, čiščenje pa je skrajno enostavno. Omogoča vam obdelavo različnih sestavin in enostavno pripravo številnih receptov.

Splošni opis (Sl. 1)

- 1 Potiskalo
- 2 Kanal za polnjenje
- 3 Pokrov
- 4 Filter
- 5 Zbiralnik za sok z sladcem
- 6 Vgrajena posoda za tropine
- 7 Pogonska os
- 8 Zaklepna ročica
- 9 Motorna enota
- 10 Regulator
- 11 Prostor za shranjevanje kablov
- 12 Lijak za jagode (samo HR1864, HR1856)
- 13 Pokrov vrča za sok z vgrajenim ločevalnikom pene
- 14 Vrč za sok

Pomembno

Pred uporabo aparata natančno preberite ta pomembne informacije in jih shranite za poznejšo uporabo.

Nevarnost

- Motorne enote ne potaplajte v vodo ali katerokoli drugo tekočino ter je ne spirajte pod pipo.
- Motorne enote ne pomivajte v pomivalnem stroju.

Opozorilo

- Preden aparat priključite na električno omrežje, preverite, ali na podstavku aparata navedena napetost ustreza napetosti lokalnega električnega omrežja.
- Aparata ne uporabljajte, če je poškodovan vtikač, kabel ali katera druga komponenta.
- Poškodovani omrežni kabel sme zamenjati le podjetje Philips, Philipsov pooblaščen servis ali ustrezno usposobljeno osebo.
- Ta aparat lahko uporabljajo otroci od 8. leta starosti naprej in osebe z zmanjšanimi fizičnimi ali psihičnimi sposobnostmi ali s pomanjkljivimi izkušnjami in znanjem, če so prejele in razumejo navodila glede varne uporabe aparata ali jih pri uporabi nadzoruje odgovorna oseba, ki jih opozori na morebitne nevarnosti.
- Otroci aparata ne smejo čistiti in vzdrževati, če niso starejši od 8 in pod nadzorom.
- Aparat in kabel hranite izven dosega otrok pod 8. letom starosti.
- Pazite, da se otroci ne igrajo z aparatom.
- Aparata ne pustite delovati brez nadzora.
- Če na filtru opazite razpoke ali je ta na kakršenkoli način poškodovan, aparata ne uporabljajte več in se za zamenjavo obrnite na Philipsov center za pomoč uporabnikom.
- Med delovanjem aparata ne posegajte s prsti ali kakšnim predmetom v kanal za polnjenje. Za to lahko uporabljate samo potiskalo.
- Ne dotikajte se majhnih rezil na podstavku za filter. So zelo ostra.

Previdno

- Aparat je namenjen izključno uporabi v gospodinjstvu.
- Aparata ne prenašajte tako, da ga držite za zaponki.
- Ne uporabljajte nastavkov ali delov drugih proizvajalcev, ki jih Philips posebej ne priporoča. V primeru uporabe tovrstnih nastavkov se garancija razveljavi.
- Za zanesljivo postavitve aparata mora biti površina na spodnjem delu aparata vedno suha.
- Preden vklopite aparat, poskrbite, da so vsi sestavni deli pravilno nameščeni.
- Aparat uporabljajte samo, če sta zaponki pritrjeni na mesto.
- Zaponki spustite v odklenjeni položaj šele, ko je aparat izklopljen in se je filter prenehal vrteti.
- Po uporabi aparat vedno izklopite iz omrežne vtičnice.
- Raven hrupa: Lc = 78 dB(A)

Elektromagnetna polja (EMF)

Ta Philipsov aparat ustreza vsem standardom glede elektromagnetnih polj (EMF).

Podatki o sadju in zelenjavi

Glede na uporabljene sestavine lahko brez praznjenja vgrajene posode za tropine pripravite do 2 litra soka. Pri obdelavi trših sestavin, na primer korenja ali pese, lahko iztisnete največ 500 ml soka (preverite oznako nivoja na vrču za sok).

Opomba: Ko je vgrajena posoda za tropine polna, tropine stečejo v zbiralnik za sok in pokrov vrča.

Če je vgrajena posoda za tropine prepolna, se aparat zamaši. V tem primeru izklopite aparat in izpraznite vgrajeno posodo za tropine.

Recepti

Pomarančni in korenčkov sok

Sestavine:

- 1 kg korenja
- 4 pomaranče
- 1 žlica olivnega olja
- 1 velika vejica sveže mete (za dekoracijo)

1 Olupite pomaranče.

2 Korenje in pomaranče obdelajte v sokovniku.

Opomba: Ta aparat lahko obdelava 3 kg korenja v približno 2 minutah (brez časa, potrebnega za odstranjevanje tropin). Po vsakem kilogramu korenja aparat izklopite in izključite ter odstranite tropine iz vgrajene posode za tropine, pokrova in filtra. Ko končate z obdelavo korenja, aparat izklopite in počakajte, da se ohladi na sobno temperaturo.

3 Soku dodajte žlico olivnega olja in nekaj ledenih kock.

4 Dobro premešajte.

5 Sok nalijte v kozarec.

Namig: Kozarec lahko okrasite z vejico sveže mete.

Naročanje dodatne opreme

Dodatno opremo za aparat lahko kupite v naši spletni trgovini na naslovu www.shop.philips.com/service. Če spletna trgovina v vaši državi ni na voljo, se obrnite na Philipsovega prodajalca ali Philipsov servisni center. Če imate težave pri nabavi dodatne opreme za aparat, se obrnite na Philipsov center za pomoč uporabnikom v svoji državi. Kontaktno podatke najdete v mednarodnem garancijskem listu.

Okolje

- Aparata po preteku življenjske dobe ne odvrzite skupaj z običajnimi gospodinjstvi odpadki, temveč ga odložite na uradnem zbirnem mestu za recikliranje. Tako pripomorete k ohranitvi okolja (Sl. 2).

Garancija in servis

Za servis, informacije ali v primeru težav obiščite Philipsovo spletno stran na naslovu www.philips.com/support ali pa se obrnite na Philipsov center za pomoč uporabnikom v svoji državi (telefonsko številko najdete na mednarodnem garancijskem listu). Če v vaši državi ni takšnega centra, se obrnite na lokalnega Philipsovega prodajalca.



Lijak za jagode uporabljajte za iztiskanje soka iz kosmulj, borovnic, brogovit, morskih krhlik, divjih jagod, malin, robidnic, črnega ribeza ali brusnic.



Priprava

- Za doseganje največje možne količine soka zmeraj potiskajte potiskalo navzdol počasi.
- Uporabljajte sveže sadje in zelenjavo, ker vsebuje več soka. Še posebej primerni za obdelavo v sokovniku so ananas, pesa, stebela zelene, jabolka, korenje, špinača, melone, paradižniki, granatna jabolka, pomaranče in grozdje.
- Sokovnik ni primeren za obdelavo zelo trdega in/ali vlaknastega/škrobnega sadja ali zelenjave, kot je sladkorni trs.
- V sokovniku lahko obdelate tudi liste in stebelca npr. zelene solate.
- Razkoščičite češnje, slive, breskve itd. Pri sadežih, kot so melone, jabolka in grozdje, peščic in semen ni treba odstranjevati.
- Tankih lupin ali luščin ni treba odstranjevati. Odstranite samo debelejšje lupine, ki jih ne bi pojedli, na primer lupine pomaranč, ananasa, kivija, melone ali surove pese.
- Pri pripravi jabolčnega soka morate vedeti, da je gostota jabolčnega soka odvisna od vrste izbranih jabolok. Bolj kot je jabolko sočno, redkejši bo sok. Izberite jabolka, iz katerih lahko pridobite sok po vašem okusu.
- Če v sokovniku želite obdelati citruse, z njih odstranite olupke in belo kožico. Bela kožica soku da grenak okus.
- Sadje, ki vsebuje škrob, npr. banane, papaje, avokado, fige in mango, ni primerno za obdelavo v sokovniku. Za obdelavo teh vrst sadja uporabite kuhinjski strojček, mešalnik ali palični mešalnik.

Opomba: Ko je vgrajena posoda za tropine polna, tropine stečejo v zbiralnik za sok, pokrov in sok.

Če je vgrajena posoda za tropine preporna, se aparat zamaši. V tem primeru izklopite aparat in izpraznite vgrajeno posodo za tropine.

SRPSKI

Uvod

Čestitamo vam na kupovini i dobro došli u Philips! Da biste imali sve pogodnosti podrške koju pruža Philips, registrujte svoj proizvod na www.philips.com/welcome.

Ovaj sokovnik je dizajniran da poveća količinu soka i smanji napor prilikom čišćenja. Posebno je napravljen da vam omogući prerađivanje širokog spektra sastojaka i korišćenje mnoštva recepata sa pouzdanošću.

Opšti opis (Sl. 1)

- 1 Potiskivač
- 2 Otvor za punjenje
- 3 Poklopac
- 4 Filter
- 5 Posuda za skupljanje soka sa grlićem
- 6 Ugrađeno spremište za pulpu
- 7 Pogonska osovina
- 8 Ručica za zaključavanje
- 9 Jedinica motora
- 10 Regulator
- 11 Pregrada za odlaganje kabla
- 12 Levak za bobičasto voće (samo HR1864, HR1856)
- 13 Poklopac bokala za sok sa ugrađenim mehanizmom za odvajanje pene
- 14 Bokali za sok

Važno

Pre upotrebe aparata pažljivo pročitajte ove važne informacije i sačuvajte ih za buduće potrebe.

Opasnost

- Ne uranjajte jedinicu motora u vodu ili neku drugu tečnost i ne ispirajte je pod slavinom.
- Ne perite jedinicu motora u mašini za pranje posuđa.

Upozorenje

- Pre priključivanja aparata proverite da li napon naznačen na donjem delu aparata odgovara naponu lokalne električne mreže.
- Aparat ne upotrebljavajte ako su utikač, kabl ili drugi delovi oštećeni.
- Ako je kabl za napajanje oštećen, uvek mora da ga zameni kompanija Philips, ovlašćeni Philips servisni centar ili na sličan način kvalifikovane osobe kako bi se izbegao rizik.
- Ovaj aparat mogu da koriste deca starija od 8 godina i osobe sa smanjenim fizičkim, senzornim ili mentalnim sposobnostima, ili nedostatkom iskustva i znanja, pod uslovom da su pod nadzorom ili da su dobile uputstva za bezbednu upotrebu aparata i da razumeju moguće opasnosti.
- Čišćenje i korisničko održavanje dopušteno je samo deci starijoj od 8 godina i uz nadzor odraslih.
- Aparat i njegov kabl držite van domašaja dece mlađe od 8 godina.
- Deca moraju da budu pod nadzorom da se ne bi igrala aparatom.
- Nikada ne ostavljajte uključen aparat bez nadzora.
- Ako primetite bilo kakve naprsline ili oštećenja na filteru, prestanite sa korišćenjem aparata i obratite se centru za korisničku podršku kompanije Philips.
- Dok aparat radi, nemojte gurati prste niti druge predmete u otvor za punjenje. Za ovu namenu upotrebljavajte isključivo potiskivač.
- Ne dodirujte mala sečiva u osnovi filtera. Veoma su oštra.

Oprez

- Ovaj aparat namenjen je isključivo za upotrebu u domaćinstvu.
- Aparat nemojte držati za stezaljke za zaključavanje dok ga nosite.
- Nikada nemojte da koristite dodatke niti delove drugih proizvođača koje kompanija Philips nije izričito preporučila. U slučaju upotrebe takvih dodataka ili delova, garancija prestaje da važi.
- Da bi aparat stabilno stajao, uvek vodite računa da radna površina i donja strana aparata budu čiste.
- Proverite da li su svi delovi propisno sklopljeni pre nego što uključite aparat.
- Aparat koristite samo kada je stezaljka za zaključavanje u zaključanom položaju.
- Stezaljku za zaključavanje možete spustiti u zaključani položaj tek pošto isključite aparat i nakon što se filter zaustavi.
- Aparat nakon upotrebe uvek isključite iz struje.
- Nivo buke: Lc = 78 dB (A)

Elektromagnetna polja (EMF)

Ovaj Philips aparat usklađen je sa svim standardima u vezi sa elektromagnetnim poljima (EMF).

Činjenice o voću i povrću

U zavisnosti od namirnica koje koristite možete da pripremite do 2 litre soka bez pražnjenja ugrađenog spremišta za pulpu. Kada cedite tvrde sastojke, kao što je šargarepa ili cvekla, maksimalna količina soka koja se može iscediti je do 500 ml (pogledajte oznaku nivoa na bokalu za sok).

Napomena: Kada ugrađeno spremište za pulpu dostigne svoj puni kapacitet, pulpa će dospeti u posudu za sakupljanje soka i na poklopac.

Ako prepunite ugrađeno spremište za pulpu, aparat će se blokirati. Ukoliko se to desi, isključite aparat i uklonite pulpu iz ugrađenog spremišta za pulpu.

Recepti

Sok od pomorandže i šargarepe

Sastojci:

- 1 kg šargarepe
- 4 pomorandže
- 1 kašika maslinovog ulja
- 1 velika grančica sveže nane (opcionalni ukras)

1 Oljuštite pomorandže.

2 Obradite šargarepu i pomorandže u sokovniku.

Napomena: Ovaj aparat može da obradi 3 kg šargarepe za približno 2 minute (ne obuhvata vreme potrebno za vađenje pulpe). Nakon svakog kilograma šargarepe, isključite aparat i isključite ga iz struje te izvadite pulpu iz ugrađenog spremišta za pulpu, poklopca i filtera. Kada završite sa obradom šargarepe, isključite aparat i ostavite ga da se ohladi do sobne temperature.

3 U sok dodajte kašiku maslinovog ulja i nekoliko kocki leda.

4 Dobro promešajte.

5 Sipajte sok u čašu.

Savet: Dodajte grančicu sveže nane u čašu kao opcionalni ukras.

Naručivanje dodataka

Da biste kupili dodatke za ovaj aparat, posetite našu prodavnicu na mreži na adresi www.shop.philips.com/service. Ako prodavnica na mreži nije dostupna u vašoj zemlji, obratite se distributeru Philips proizvoda ili Philips servisnom centru. Ako imate bilo kakvih teškoća pri nabavci dodataka za aparat, obratite se centru za korisničku podršku kompanije Philips u svojoj zemlji. Podatke za kontakt ćete pronaći na međunarodnom garantnom listu.

Zaštita okoline

- Aparat koji se više ne može upotrebljavati nemojte da odlažete u kućni otpad, već ga predajte na zvaničnom mestu prikupljanja za reciklažu. Tako ćete doprineti zaštiti okoline (Sl. 2).

Гаранција i сервис

Уколико вам је потребан сервис, информације или имате неки проблем, посетите Web локацију компаније Philips на адреси www.philips.com/support или се обратите центру за корисничку подршку компаније Philips у својој земљи (број телефона ćete пронаћи на међународном гарантном листу). Ако у вашој земљи не постоји центар за корисничку подршку, обратите се локалним дистрибутеру Philips производа.



Левак за бобиčасто воће можете, између осталог, да користите за цеђење огрозда, црних боровница, калине, пасјег трна, дивљих јагода, малина, купина, црне рибизле или бруснице.



Припреманје

- Да бисте исцедили што више сока, увек полако притискајте потискавач.
- Користите свеже воће и поврће јер оно садржи више сока. Ананас, цвекла, стабљике целера, јабукe, џагарепа, спанач, динје, парадајз, нар, поморанџе и гроџде су нарочито погодни за обраду помоћу сокoвника.
- Сокoвник није погодан за обраду врло чврстог и/или влакнastог, односно воћа и поврћа које садржи скроб, као што је шећерна трска.
- Лишће и петелјке од, на пример, зелене салате можете обрадити помоћу сокoвника.
- Уклоните коштице из трешанја, шљива, брескви итд. Нема потребе да уклањате језгро нити семенке из воћа као што су лубенице, јабукe и гроџде.
- Не морате да скидате танку кору нити опне. Потребно је уклонити само дебелу кору која није јестива, нпр. са поморанџи, ананаса, кивија, динје и некуване цвекле.
- Када правите сок од јабукe, имајте на уму да густина сока зависи од врсте јабукa коју користите. Што је јабукa сочнија, то ће сок бити ређи. Изaberите врсту јабукa која даје сок по вашем укусу.
- Ако желите да обрадите цитрусе у сокoвнику, олјуштите кору, као и bele делове. Beli делови соку дају горак укус.
- Воће које садржи скроб, као што су банане, папaja, авокадо, смoкве и mango, није погодно за обраду помоћу сокoвника. Користите апарат за обраду хране, blender или цилиндрични blender за обраду тог воћа.

Напомена: Када уграђено спремиште за пулпу достигне свој пуну капацитет, пулпа ће доспети у посуду за сакупљање сока, на поклопац и у сок.

Ако препуните уграђено спремиште за пулпу, апарат ће се блокирати.

Уколико се то desi, искључите апарат и уклоните пулпу из уграђеног спремишта за пулпу.

УКРАЇНСЬКА

Вступ

Витаемо Вас із поупкою та ласкаво просимо до клубу Philips! Щоб у повній мірі скористатися підтримкою, яку пропонує компанія Philips, зареєструйте свій виріб на веб-сайті www.philips.com/welcome. Цю соковижималку розроблено для отримання максимуму соку та простого чищення без зусиль. Її спеціально розроблено для впевненої обробки широкого асортименту продуктів і приготування їх за різноманітними рецептами.

Загальний опис (Мал. 1)

- 1 Штовхач
- 2 Отвір для подачі
- 3 Кришка
- 4 Фільтр
- 5 Збирач соку з носиком
- 6 Вбудований збирач м'якоті
- 7 Привідний вал
- 8 Фіксатор
- 9 Блок двигуна
- 10 Регулятор
- 11 Відділення для зберігання шнура
- 12 Лійка для ягід (лише HR1864, HR1856)
- 13 Кришка глека для соку із вбудованим відокремлювачем піни
- 14 Глек для соку

Важлива інформація

Уважно прочитайте цю важливу інформацію перед початком користування пристроєм та зберігайте його для довідки в подальшому.

Небезпечно

- Не занурюйте блок двигуна у воду чи іншу рідину та не мийте його під краном.
- Не мийте блок двигуна в посудомийній машині.

Увага!

- Перед тим, як приєднувати пристрій до мережі, перевірте, чи збігається напруга, вказана на корпусі пристрою, із напругою у мережі.
 - Не використовуйте пристрій, якщо штекер, шнур живлення або інші компоненти пошкоджені.
 - Якщо шнур живлення пошкоджений, для уникнення небезпеки його необхідно замінити, звернувшись до компанії Philips, уповноваженого сервісного центру або фахівців із належною кваліфікацією.
 - Цим пристроєм можуть користуватися діти віком від 8 років або більше чи особи із послабленими фізичними відчуттями або розумовими здібностями, чи без належного досвіду та знань, за умови, що користування відбувається під наглядом, їм було проведено інструктаж щодо безпечного користування пристроєм та їх було повідомлено про можливі ризики.
 - Не дозволяйте дітям до 8 років виконувати чищення та догляд без нагляду дорослих.
 - Зберігайте пристрій та шнур живлення подалі від дітей віком до 8 років.
 - Дорослі повинні стежити, щоб діти не бавилися пристроєм.
 - Не залишайте пристрій працювати без нагляду.
 - Якщо Ви виявите тріщини на фільтрові, або якщо фільтр якимось чином пошкоджений, припиніть використовувати пристрій і зверніться до Центру обслуговування клієнтів Philips для заміни.
 - Ніколи не встромляйте в подавальний отвір пальці чи інші предмети, коли пристрій працює. Для цього використовуйте штовхач.
 - Не торкайтеся малих ножів на основі фільтра. Вони дуже гострі.
- ### Увага
- Цей пристрій призначений виключно для побутового використання.
 - Не тримайте пристрій за затискачі під час перенесення.
 - Не використовуйте насадки чи деталі інших виробників, за винятком тих, які рекомендує компанія Philips. Використання таких насадок чи деталей призведе до втрати гарантії.
 - Для стійкості пристрою завжди тримайте робочу поверхню та нижню частину пристрою чистими.
 - Перед тим, як вмикати пристрій, перевірте, чи усі деталі правильно зібрані.
 - Використовуйте пристрій лише тоді, коли затискачі знаходяться у положенні блокування.
 - Опускайте затискачі у положення блокування лише тоді, коли Ви вимкнули пристрій, а фільтр перестав обертатися.

- Після використання завжди від'єднуйте пристрій від мережі.
- Рівень шуму: $L_c = 78$ дБ (А)

Електромагнітні поля (ЕМП)

Цей пристрій Philips відповідає всім стандартам, які стосуються електромагнітних полів (ЕМП).

Деякі факти про фрукти та овочі

Залежно від продуктів, які використовуються, можна приготувати до 2 літрів соку, не спорожняючи вбудований збирач м'якоти. У разі обробки твердих продуктів (наприклад, моркви або буряків) можна вичавити щонайбільше 500 мл соку (дивіться індикацію рівня на глеку для соку).

Примітка: Коли вбудований збирач м'якоти повний, м'якоть потрапляє у збирач соку і на кришку.

Якщо у вбудованому збирачі м'якоти назбирається надто багато м'якоти, пристрій буде заблоковано. У такому разі вимкніть пристрій і спорожніть вбудований збирач м'якоти.

Рецепти

Моркв'яно-апельсиновий сік

Інгредієнти:

- 1 кг моркви
- 4 апельсини
- 1 стол. ложка оливкової олії
- 1 великий пагінець свіжої м'яти (додатково для прикрашання)

1 Почистіть апельсини.

2 Обробіть у соковижималці моркву та апельсини.

Примітка: Цей пристрій може обробити 3 кг моркви прибл. за 2 хвилини (не враховуючи часу, потрібного для видалення м'якоти). Після кожного кілограма моркви вимкніть пристрій і від'єдняйте його від електромережі, після чого видаліть м'якоть із вбудованого збирача м'якоти, кришки та фільтра. Після обробки моркви вимкніть пристрій і дайте йому охолонути до кімнатної температури.

3 Додайте до соку столову ложку оливкової олії і кілька кубиків льоду.

4 Добре перемішайте.

5 Налийте сік у склянку.

Порада: Додатково для прикрашання покладіть у склянку пагінець свіжої м'яти.

Замовлення приладь

Придбати приладдя для цього пристрою можна в Інтернет-магазині за адресою www.shop.philips.com/service. Якщо у Вашій країні немає Інтернет-магазину, зверніться до дилера Philips або сервісного центру Philips. Якщо у Вас виникають проблеми з придбанням приладь для пристрою, зверніться до Центру обслуговування клієнтів Philips у своїй країні. Контактну інформацію можна знайти в гарантійному талоні.

Навколишнє середовище

- Не викидайте пристрій разом зі звичайними побутовими відходами, а здавайте його в офіційний пункт прийому для повторної переробки. Таким чином Ви допоможете захистити довкілля (Мал. 2).

Гарантія та обслуговування

Якщо Вам необхідна інформація чи обслуговування або ж виникла проблема, відвідайте веб-сайт компанії Philips www.philips.com/support або зверніться до Центру обслуговування клієнтів компанії Philips у своїй країні. Номер телефону можна знайти у гарантійному талоні. Якщо у Вашій країні немає Центру обслуговування клієнтів, зверніться до місцевого дилера Philips.



Використовуйте лійку для ягід для вичавлення соку з агрусу, брусниці, калини, обліпихи, лісових суниць, малини, ожини, чорної смородини чи журавлини.



Приготування

- Щоб вичавити максимальну кількість соку, завжди повільно натискайте штовхач донизу.
- Використовуйте свіжі фрукти та овочі, адже в них міститься більше соку. Особливо підходять для соковижималки ананаси, буряки, пагінці селери, яблука, морква, шпинат, дині, помідори, гранати, апельсини та виноград.
- Соковижималка не підходить для отримання соку з дуже твердих та/або волокнистих фруктів/фруктів з крохмалем або таких овочів, як цукрова тростина.
- В соковижималці можна також переробляти листя та пагінці салату та інших аналогічних продуктів.
- Вийміть кісточку з вишень, слив, персиків тощо. Виймати серцевину або зерна з таких фруктів, як дині, яблука та виноград, не потрібно.
- Тонку шкірку з продуктів можна не знімати. Радимо знімати лише тверду неїстівну шкірку (наприклад, з апельсинів, ананасів, ківі, дині чи сирого буряка).
- Готуючи яблучний сік, пам'ятайте, що консистенція соку залежить від сорту яблук. Що соковитіше яблуко, то рідший сік. Вибирайте такий сорт яблук, з якого можна приготувати сік потрібної консистенції.
- Якщо за допомогою соковижималки потрібно обробити цитрусові, почистіть їх і зніміть білу шкірку, оскільки вона додає гіркоти.
- В соковижималці не можна переробляти фрукти, які містять крохмаль, такі як банани, папайя, авокадо, фіги та манго. Для отримання соку з цих видів фруктів використовуйте кухонний комбайн або блендер.

Примітка: Коли вбудований збирач м'якоти повний, м'якоть потрапляє у збирач соку, сік і на кришку.

Якщо у вбудованому збирачі м'якоти назбирається надто багато м'якоти, пристрій буде заблоковано. У такому разі вимкніть пристрій і спорожніть вбудований збирач м'якоти.