













## Комплектация фурнитурой Стол компьютерный №7 (Тумба выкатная)

Обозначение	Наименование материала	Кол-во
	Евровинт 7x50	9 шт
	Заглушка для евровинта	4 шт
	Ключ для евровинта	1 шт
	Направляющая 400 мм	3 компл
	Опора роликовая	4 шт
	Ручка Алди С-17 128 мм Металлик/ Венге	3 шт
	Шуруп 4x13	14 шт
	Шуруп 4x16	30 шт
	Шуруп 4x30	7 шт
	Шуруп 4x45	25 шт
	Винт для ручки	6 шт
	Гвоздь	40 шт
	Эксцентрик + дюбель	4 шт



**ВНИМАНИЕ!** Для предотвращения опрокидывания крупных элементов мебели их необходимо прикрепить к стене. В комплект для сборки мебели не входят крепежные средства для крепления к стене. Вам необходимо приобрести их самостоятельно в специализированных магазинах. Не забывайте о том, что для различных материалов стен необходимо использовать разные крепежные элементы.

### ГАРАНТИЙНЫЕ ОБЯЗАТЕЛЬСТВА

1. Изготовитель гарантирует соответствие мебели требованиям ГОСТ 16371-2014, 19917-2014 при соблюдении условий транспортировки, хранения, сборки (для мебели, поставляемой в разобранном виде), эксплуатации.
2. Гарантийный срок эксплуатации мебели - 3 года. Гарантийный срок исчисляется со дня продажи мебели. Срок службы - 15 лет.
3. Производитель оставляет за собой право на внесение изменений в детализировку изделия, состав, вид и комплектность фурнитуры.
4. Производитель не может гарантировать качество изделия в случае непрофессиональной сборки или неправильной эксплуатации изделия.

<http://www.sv-mebel.ru>



# SV-МЕБЕЛЬ

МЕБЕЛЬНАЯ ФАБРИКА

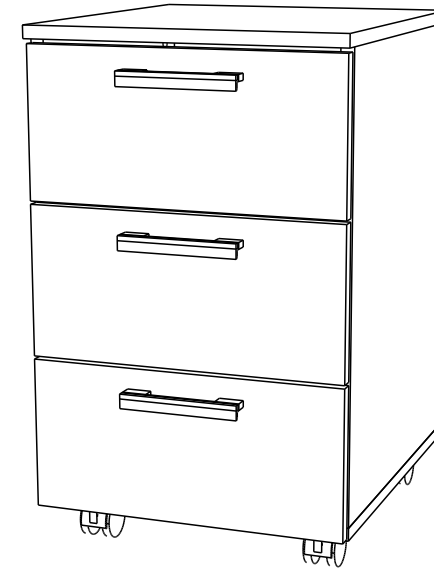

## Стол компьютерный №7 (Тумба выкатная) 400x660x450 (ШxВxГ)



**Уважаемые покупатели!** Идеального качества сборки можно добиться только путем привлечения **ПРОФЕССИОНАЛЬНОГО** (толкового) сборщика мебели. Если Вы все-таки приняли решение собрать мебель самостоятельно - настоятельно рекомендуем руководствоваться видеоуроком по сборке мебели на сайте [www.sv-mebel.ru](http://www.sv-mebel.ru) в разделе «Покупателям».

Все замечания и пожелания присылайте по адресу [sv-mebel@inbox.ru](mailto:sv-mebel@inbox.ru), они будут рассмотрены **НЕЗАМЕДЛИТЕЛЬНО**.

## Стол компьютерный №7 (Тумба выкатная)



рис.№1



При установке роликовых направляющих к боковым стенкам, саморезы 4x13 необходимо вкручивать в отверстие №1, как показано на рисунке

Поз.	Наименование	Длина	Ширина	Кол-во	№ уп-ки
1	Боковая стенка	564	430	2	1
2	Задний щит	564	367	1	1
3	Крышка	400	430	1	1
4	Крышка	401	450	1	1
5	Боковина ящика	400	100	6	1
6	Торцевая ящика	310	100	6	1
7	Накладка	188	396	3	1
8	ЛДВП	339	397	3	1

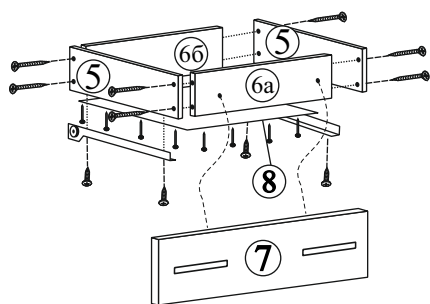
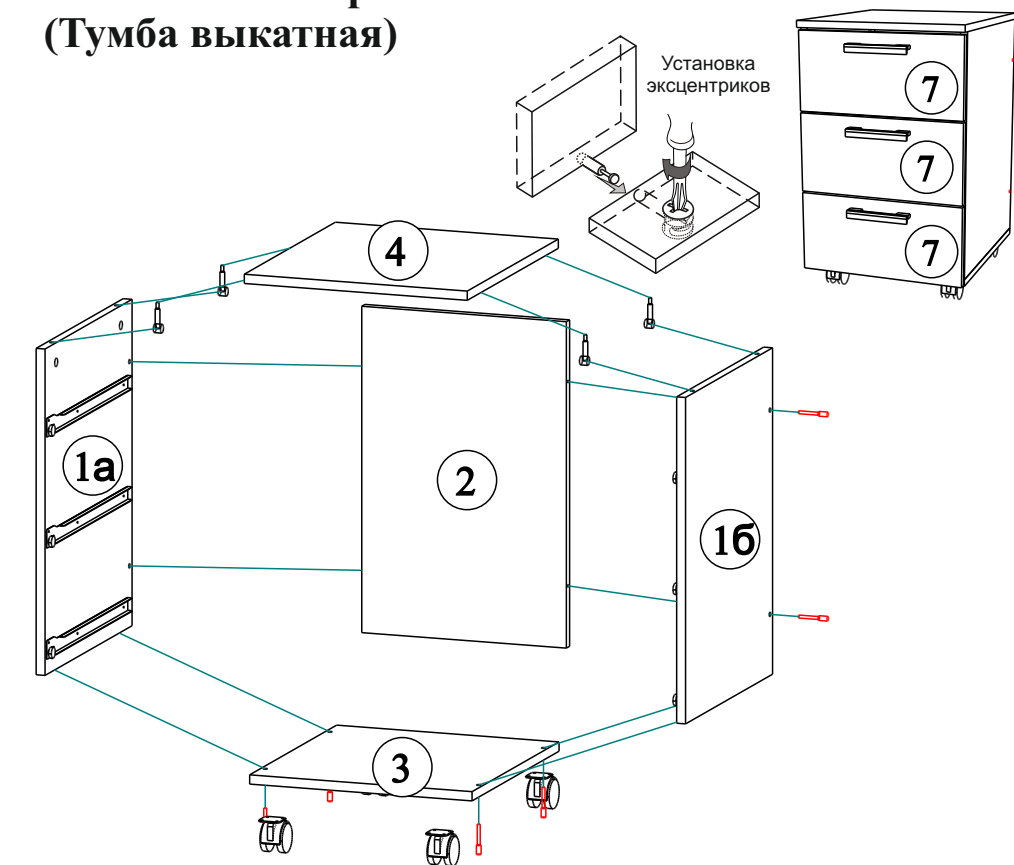
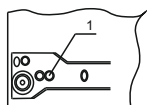
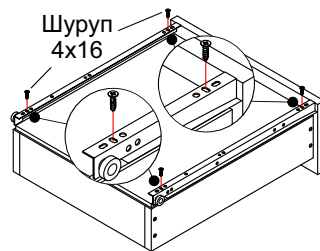
### Порядок сборки

Прежде чем приступить к сборке, необходимо ознакомиться с инструкцией и убедиться в правильности полученных вами комплектующих деталей, наличии крепежной фурнитуры, уяснить значение каждой детали, после этого разложить детали в той последовательности, в которой будет собираться изделие.

Для сборки понадобятся отвертки (плоская и крестовая), ключ для евровинта, либо шуруповерт с крестовой и шестигранной насадками (№2, №4), молоток, рулетка. Сборку следует производить на горизонтальной твердой поверхности, застеленной тканью или упаковочной тарой. Полы должны быть ровными.

На боковые стенки (дет.№ 1а,1б) установите направляющие шурупами 4x13. На крышку (дет. № 4) приверните дубель от эксцентрика. На крышку (дет. №3) установите роликовые опоры с помощью шурупов 4x16. Детали 1а,1б,2,3 соедините евровинтами. Установите крышку (дет. №4).

Соберите ящики как показано на рис.№1. Перед креплением ЛДВП к каркасу ящика (гвоздями), нужно выравнить диагональ ящика. Затем установить направляющие (шурупами 4x16). Далее нужно закрепить накладку(дет. № 7) к каркасам ящика(шурупами 4x30) и установить ручки.

Производитель оставляет за собой право вносить конструктивные изменения, улучшающие эксплуатационные свойства изделия, без извещения потребителя.