

Комплектация фурнитурой
Модульная система №1 (Комод с тремя створками)

Обозначение	Наименование	Кол-во	Ед.изм.
	Петля накладная Boyard	6	шт.
	Ручка Алди С-39 128 мм Хром	6	шт.
	Шуруп для ручки 4x30	6	шт.
	Евровинт 7x50	13	шт.
	Ключ для евровинта	1	шт.
	Гвоздь 1,6x25	90	шт.
	Шуруп 4x13	26	шт.
	Шуруп 4x16	45	шт.
	Шуруп 4x30	7	шт.
	Шуруп 4x45	31	шт.
	Заглушка для евровинта	4	шт.
	Опора регулируемая Н 20	5	шт.
	Полкодержатель металлический D=5 мм	8	шт.
	Заглушка технологическая D=8 мм	5	шт.
	Стяжка эксцентриковая (шток, эксцентрик)	4	шт.
	Шкант 8x30	16	шт.
	Направляющие 400 мм	3	КОМП.

Производитель оставляет за собой право вносить конструктивные изменения, улучшающие эксплуатационные свойства изделия, без извещения потребителя.

ГАРАНТИЙНЫЕ ОБЯЗАТЕЛЬСТВА

1. Изготовитель гарантирует соответствие мебели требованиям ГОСТ 16371-2014, 19917-2014 при соблюдении условий транспортировки, хранения, сборки (для мебели, поставляемой в разобранном виде), эксплуатации.
2. Гарантийный срок эксплуатации мебели - 2 года. Гарантийный срок исчисляется со дня продажи мебели. Срок службы - 15 лет.
3. Производитель оставляет за собой право на внесение изменений в детализовку изделия, состав, вид и комплектность фурнитуры.
4. Производитель не может гарантировать качество изделия в случае непрофессиональной сборки или неправильной эксплуатации изделия.

ПРОСТО ХОРОШАЯ
МЕБЕЛЬ



Модульная система №1
(Комод с тремя створками)
1200x982x420 (ШxВxГ)

Все замечания и пожелания присылайте
по адресу mebeconomy@mail.ru, они будут рассмотрены
НЕЗАМЕДЛИТЕЛЬНО.



Уважаемые покупатели! Идеального качества сборки
можно добиться только путем привлечения
ПРОФЕССИОНАЛЬНОГО (толкового) сборщика мебели.

Модульная система №1 (Комод с тремя створками)

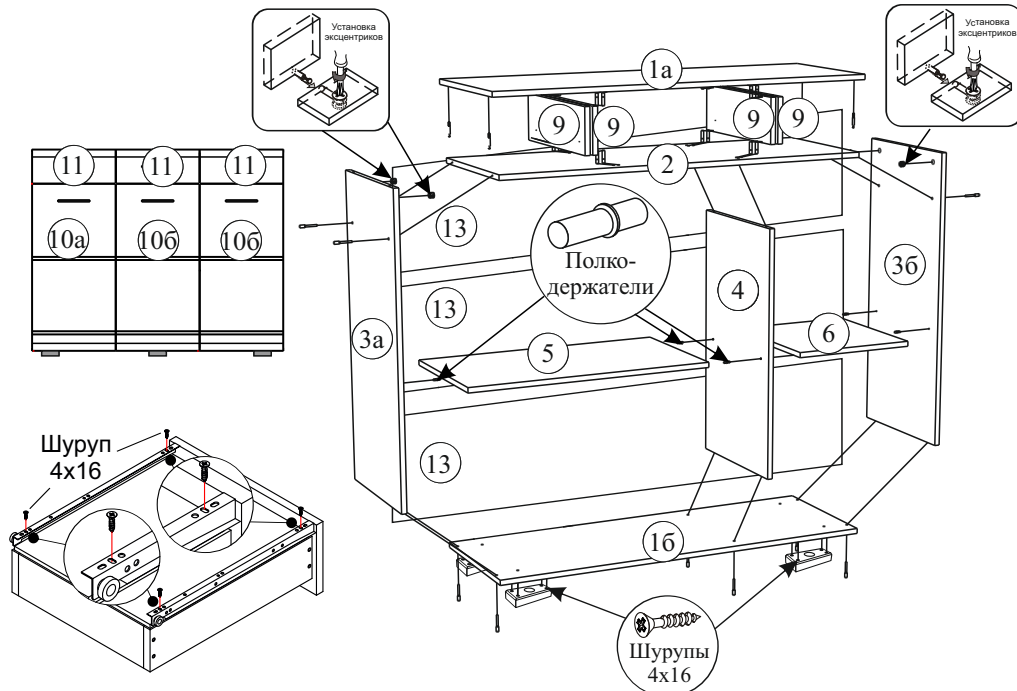

Внимание! Комод собирается в единственном исполнении - как указано в схеме сборки. Деталь №4 должна располагаться с правой стороны относительно изделия.



Рис. 1

№	Наименование	Размер		Кол-во	№ упак.
1а,б	Крышка	1201	420	2	1
2	Вязка	1168	420	1	1
3а,б	Боковая стенка	930	420	2	1
4	Перегородка	774	420	1	1
5	Полка	768	410	1	1
6	Полка	384	410	1	1
7	Боковая ящика	400	100	6	1
8а,б	Торцевая ящика	310	100	6	1
9	Перегородка	140	418	4	1
10	Створка	794	396	3	2
11	Накладка	396	160	3	2
12	ЛДВП	339	397	3	1
13	ЛДВП	1198	318	3	1
14	Брус соединительный	1167		2	1

Порядок сборки

Перед началом сборки необходимо ознакомиться с инструкцией и убедиться в правильности полученных вами комплектующих деталей и наличии крепежной фурнитуры.

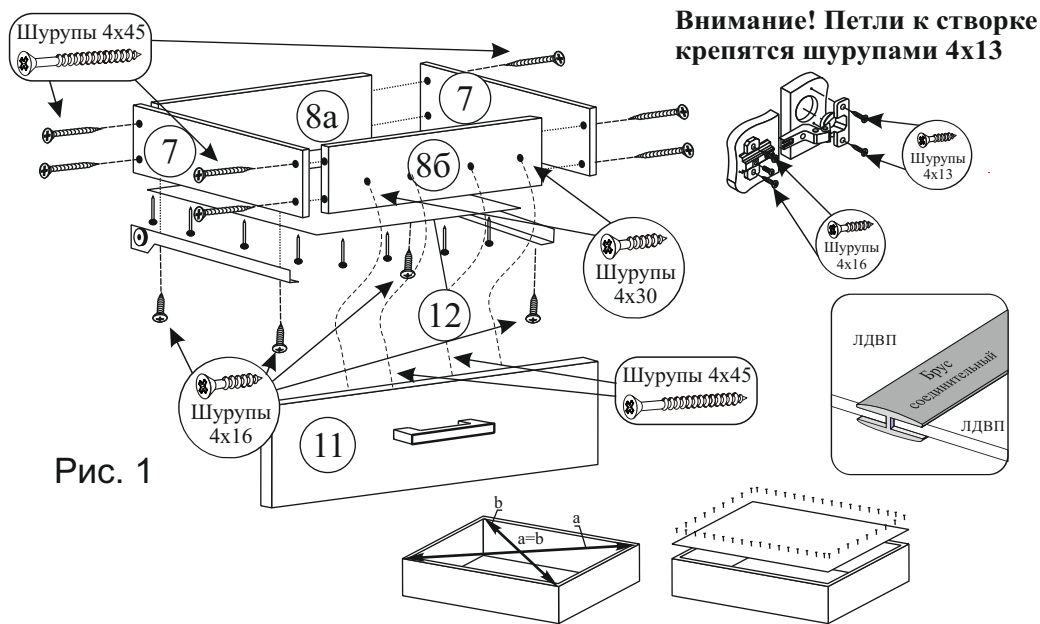
Для сборки необходимо иметь отвертки (одну плоскую и крестовую) или шурупверт с крестообразной насадкой №2, шестигранной №4, молоток, рулетка. Сборку следует производить на ровной горизонтальной чистой и твердой поверхности, застеленной тканью или упаковочной тарой. Полы должны быть ровными.

Начните сборку с установки фурнитуры. Прикрепите направляющие к дет. №9, при помощи шурупов 4x13. Закрепите эксцентрики на дет. 3а,3б. Шток эксцентрика приверните к дет. №1а. При помощи шурупов 4x16 приверните крепежные планки петель к дет. №3а,б и 4. К дет. №16 приверните опоры. Забейте шканты в отверстия на дет. №2 и 1а. Установите полкодержатели на дет. №3а,б и 4.

Приступите к сборке каркаса. При помощи евровинтов и эксцентриковой стяжки соедините детали 1а,б; 2; 3а,б; и 4 между собой. Проверьте перпендикулярность и параллельность щитов каркаса и зафиксируйте с помощью гвоздей заднюю стенку из ЛДВП (дет.№13), как указано на рис.1, не нарушая диагонали. Помните, что от этого зависит правильность работы створок.

Далее приступите к сборке ящиков, как показано на рисунке, при помощи шурупов 4x45. Снова замерьте рулеткой диагонали собранных каркасов, как указано на рис.1, размеры должны совпадать. Помните, что от этого зависит правильность работы ящиков. Закрепите гвоздями заднюю стенку из ЛДВП (дет.№12). Приверните накладки (дет.№11) к каркасу ящиков шурупами 4x30, а затем зафиксируйте её, установив ручки с помощью шурупов 4x45. Установите ящики по направляющим. Поставьте заглушки.

К створкам дет. №10 приверните петли при помощи шурупов 4x13, приверните ручку при помощи шурупов для ручки 4x30. Установите и отрегулируйте створки.

Петли позволяют регулировать положение створок относительно корпуса изделия. Если нижняя часть створки отстает, нужно ослабить винт 1 и сдвинуть створку, а затем затянуть винт 1.

Если створка наклонена вниз, нужно ослабить винт 1 и выправить наклон створки винтом 2, а затем затянуть винт 1.

Створки можно регулировать по высоте с помощью шурупов 3.

