

Инструкция по транспортировке, хранению, эксплуатации и уходу за мебелью.

Мебельные изделия транспортируют всеми видами транспорта в крытых транспортных средствах в соответствии с действующими правилами перевозки грузов при условии сохранения изделий или упаковок от загрязнений и механических повреждений. Мебельные изделия должны храниться и эксплуатироваться в сухих крытых помещениях при температуре не ниже +20С и относительной влажности воздуха 45-70%. Мебельные изделия не рекомендуется устанавливать в непосредственной близости от отопительных приборов. Удаление пыли производить мягкой сухой тканью. Следует беречь поверхности изделий от механических повреждений. Избегать попадания воды на места стыка деталей и кромок, во избежание образования дефектов. Не ставить на поверхности горячие предметы без теплоизолирующих прокладок. Не применять для ухода за мебелью средства, для этого не предназначенные. При нарушении правил эксплуатации производитель ответственности не несет.

Гарантии изготовителя.

Изготовитель гарантирует соответствие мебельных изделий требованиям ГОСТ 16371-93 («Мебель» ОТУ) при соблюдении правил транспортирования, хранения, сборки (при поставке в разобранном виде) и эксплуатации изделий. Гарантийный срок эксплуатации мебели: 12 мес. В течение гарантийного срока изготовитель рассматривает претензию по качеству изделий, производит ремонт или замену деталей. Срок службы, установленный изготовителем: 60 мес. Претензии по качеству, комплектности изделий и фурнитуры принимаются с предъявлением инструкции по сборке и этикетки с упаковки, не позднее 14 дней со дня продажи. Предприятие - изготовитель не принимает претензии на комплектность и механические повреждения, не несет ответственности и не гарантирует эксплуатационные качества в случаях:

- 1) нарушения правил транспортировки;
- 2) не соблюдения правил монтажа;
- 3) грубого нарушения правил эксплуатации;
- 4) воздействия динамических нагрузок, ударов, агрессивных сред;
- 5) изменения конструкции заказчиком;
- 6) применения конструкций не по назначению;
- 7) со следами сборки изделия.

Дата выпуска изделия _____

Дата продажи _____

м.п. магазина

С условиями гарантийного обслуживания ознакомлен

_____ (подпись покупателя)

ИП Родичев

Адрес предприятия: 606002, Россия, г.Дзержинск
Нижегородской области, просп. Свердлова, д.8

тел./факс 8(8313) 36-17-32, 36-02-08, 36-05-97, 36-12-45



Паспорт изделия

Стол журнальный трансформер СЖ-10
800x700x500 (1600x700x850)

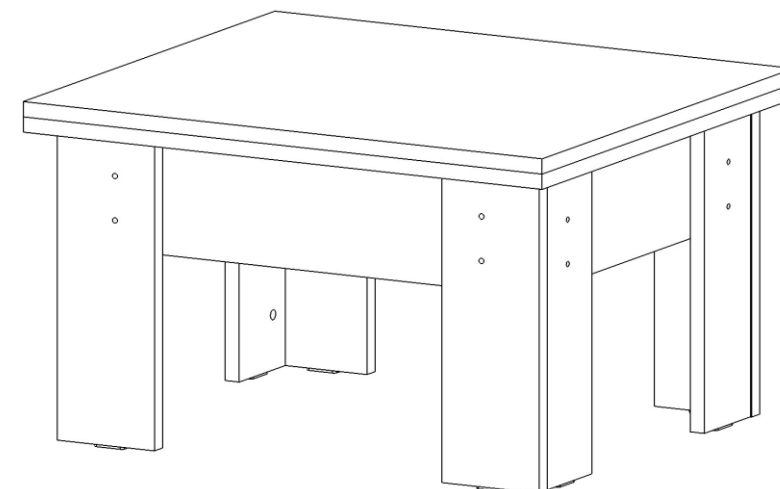

Спецификация на детали

Поз.	Наименование	Кол-во	Длина мм	Ширина мм	№ пакета
1	Столешница большая верхняя	1	800	700	
2	Столешница большая нижняя	1	800	700	
3	Столешница малая	1	447	447	
4	Стойка фронтальная левая	2	448	150	
5	Стойка фронтальная правая	2	448	150	
6	Стойка боковая левая	2	448	128	
7	Стойка боковая правая	2	448	128	
8	Панель передняя	2	663	169	
9	Панель боковая	2	569	169	

Спецификация на фурнитуру

Поз.	Наименование	Кол-во	Примечание	№ пакета
а	Евровинт 6x50	8		
б	Стяжка эксцентриковая \ заглушка	8 \ 4		
в	Механизм трансформер (кле-10)	1	комплект	
г	Петля раскладной столешницы	3	в детали 1, 2	
д	Винт угл стяжки М6x12	12		
е	Болт М6x50	16		
ж	Шайба М6	28		
з	Гайка М6	16		
и	Футорка	4	в детали 9	
к	Подпятник	8		
л	Гвозди	16		
м	Ключ евровинта	1		

Сборку изделия проводите на ровной чистой поверхности. Проверьте соответствие деталей и фурнитуры согласно описанию.

Инструкция по сборке изделия

- Соберите рамку из деталей 8 и 9 с помощью евровинтов (а). Обратите внимание - метки на деталях должны быть обращены внутрь и вверх (рис.1). Соберите опоры стола из деталей 4, 6 и 5, 7 с помощью эксцентриковой стяжки (б). Закрепите к стойкам подпятники (к) гвоздями (л). Соедините опоры с планками 8 болтами (е), навесьте на болты раздвижной механизм и затяните гайками с шайбами (ж,з). Закрепите опоры к планкам 9 также болтами (е) с шайбами и гайками (ж,з). Закрепите раздвижной механизм к планкам 9 винтами (д).
- Закрепите малую столешницу (3) к внутренним рычагам (рис. 3) механизма винтами (д) с шайбами (з). Закрепите большую сдвоенную столешницу (1, 2) к внешним рычагам механизма винтами (д) с шайбами (з).
- Для трансформации стола возьмитесь за столешницу в указанных точках и потяните на себя и вверх (рис. 2). Разложите верхнюю столешницу (рис. 4).

Предприятие-изготовитель оставляет за собой право вносить в конструкцию изделия и его элементов незначительные технологические изменения, не влияющие на потребительские характеристики.

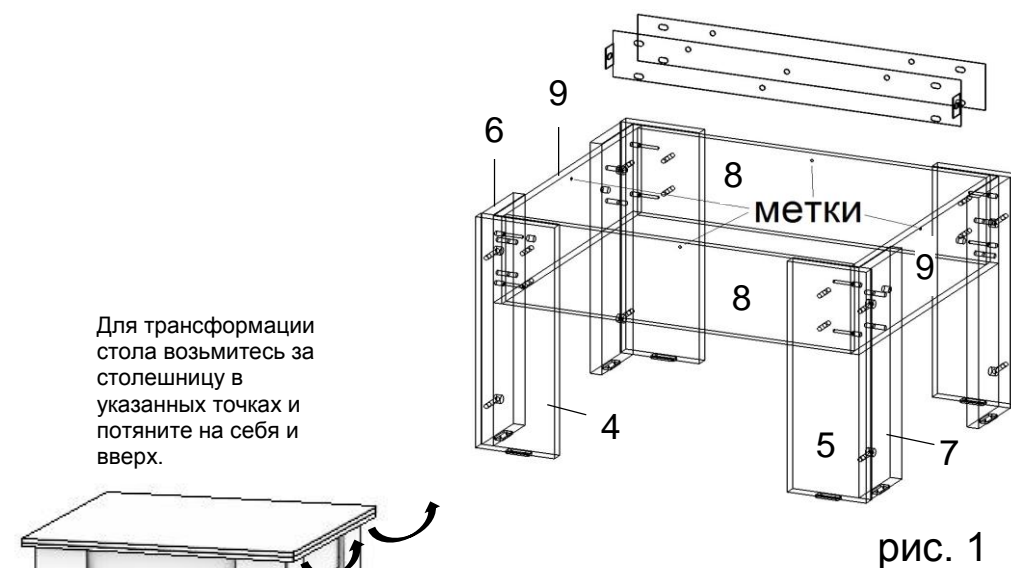

Для трансформации стола возьмитесь за столешницу в указанных точках и потяните на себя и вверх.



рис. 2



рис. 3

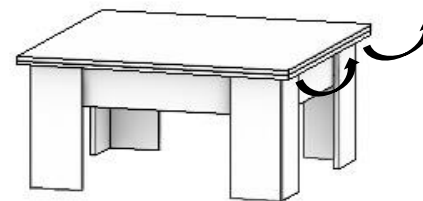
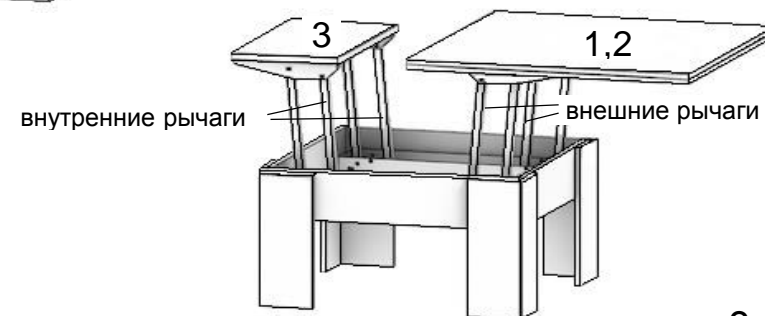
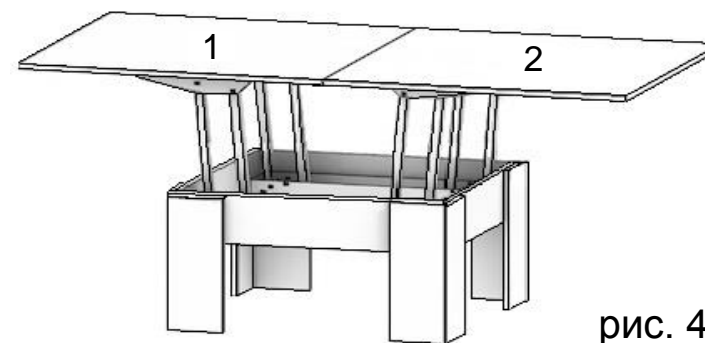

рис. 4