

Инструкция по транспортировке, хранению, эксплуатации и уходу за мебелью

Мебельные изделия транспортируют всеми видами транспорта в крытых транспортных средствах в соответствии с действующими правилами перевозки грузов при условии сохранения изделий или упаковок от загрязнений и механических повреждений.

Мебельные изделия должны храниться и эксплуатироваться в сухих крытых помещениях при температуре не ниже +20С и относительной влажности воздуха 45-70 %.

Мебельные изделия не рекомендуется устанавливать в непосредственной близости от отопительных приборов. Удаление пыли производить мягкой сухой тканью.

Беречь поверхности изделий от механических повреждений.

Избегать попадания воды на места стыка деталей и кромок, во избежание образования дефектов. Не ставить на поверхности горячие предметы без теплоизолирующих прокладок. Не применять для ухода за мебельными изделиями средства, для этого не предназначенные. При нарушении правил эксплуатации производитель ответственности не несет.

Гарантии изготовителя

Изготовитель гарантирует соответствие мебельных изделий требованиям ГОСТ 16371-93 («Мебель» ОТУ) при соблюдении правил транспортирования, хранения, сборки (при поставке в разобранном виде) и эксплуатации изделий. Гарантийный срок эксплуатации мебели: 12 мес. В течение гарантийного срока изготовитель рассматривает претензию по качеству изделий, производит ремонт или замену деталей. Срок службы, установленный изготовителем: 60 мес.

Претензии по качеству, некомплектности изделий и фурнитуры принимаются с предъявлением инструкции по сборке и этикетки с упаковки, не позднее 14 дней со дня продажи

Предприятие – изготовитель оставляет за собой право вносить в конструкцию и дизайн изделия изменения, не ухудшающие технические параметры и надёжность, без уведомления клиента

Предприятие - изготовитель не принимает претензии на комплектность и механические повреждения, не несет ответственности и не гарантирует эксплуатационные качества в случаях:

- 1) нарушение правил транспортировки;
- 2) не соблюдения правил монтажа;
- 3) грубого нарушения правил эксплуатации;
- 4) воздействия динамических нагрузок, ударов, агрессивных сред;
- 5) изменения конструкции заказчиком;
- 6) применения конструкций не по назначению;
- 7) Со следами сборки изделия

Внимание!

1. По уходу за изделиями с фотопечатью НЕ ДОПУСКАЕТСЯ использовать: - спиртовые средства - порошковые и абразивные вещества - химические растворители - так же жидкости, состав которых вы не знаете .
2. Эксплуатировать материала с фотопечатью в помещениях с относительной влажностью не более 60%;
3. Эксплуатация на открытом воздухе не рекомендуется.
4. Воздействие твердых предметов может привести к порче красочного слоя.
5. Протирать поверхность изделия с фотопечатью только мягкой салфеткой.

Дата выпуска изделия _____

Дата продажи _____ м.п. магазина

С условиями гарантийного обслуживания ознакомлен _____
(подпись покупателя)

Адрес предприятия: ИП Родичев 606002, Россия, г. Дзержинск
Нижегородской области, просп. Свердлова, д.8
Тел: 8(8313) 36-02-08, 36-17-32, 36-05-97, 36-12-45
<http://vk.com/premium52mk>



Комод для белья «Волжанка» КМ-04 500х420х902

Паспорт, инструкция по сборке и правила эксплуатации

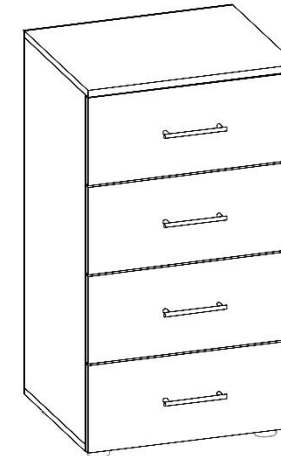

Ведомость деталей и фурнитуры

№ п/п	Наименование	Размеры, мм	Количество	Прим.
1	Стойка вертикальная левая	840x400	1	
2	Стойка вертикальная правая	840x400	1	
3	Крышка комода	500x420	1	
4	Дно комода	500x400	1	
5	Фасад ящика	210x496	4	
7	Боковина ящика	350x150	8	
8	Фронтальные стенки ящика	411x150	8	
9	ДВП фронтальная	872x500	1	
10	ДВП ящика	443x350	4	
11	Опора американка	шт.	4	
12	Ключ	шт.	1	
13	Направляющая 350мм шариковая	шт.	4	Компл
14	Ручка 128мм	шт.	4	
15	Саморез 4x45/шайба пластм	шт.	8/8	
16	Саморез 4x30	шт.	8	
17	Саморез 3,5x16	шт.	48	
18	Стяжка эксцентрик/заглушка	шт.	4/4	
19	Евровинт	шт.	20	
20	Гвозди	шт.	94	
21	Схема сборки	шт.	1	

Сборку изделия проводить на ровной чистой поверхности.

Проверить соответствие видов и количество деталей в упаковке – описанию.

Разложить комплекты деталей по отдельности.

1. По разметке (наклейки шилом) привернуть шурупами 17 к боковинам тумбы 1,2 детали шариковых направляющих 13, как показано на рисунке (1).
2. Прикрепить к дну тумбы 4, опоры 11.
3. С помощью евровинтов 19, эксцентриковых стяжек 18 и ключа шестигранного 12 собрать корпус тумбы из деталей 1,2,3,4.
4. Евровинтами 19, из деталей 7,8 собрать корпуса ящиков выдвижных. Снизу прикрепить гвоздями дно ящиков ДВП 10.
5. Согласно предварительной разметки, прикрепить шурупами к поперечным стенкам корпусов ящиков 8 фасадные панели 5 и привернуть ручки 14. Рис.2
6. Прикрепить к боковинам 7 ящиков детали направляющих 13, от фасадной панели.
7. Прибить гвоздями 20 ДВП 9
8. Головки всех евровинтов и видимых эксцентриковых стяжек закрыть пластиковыми заглушками.
9. Переместить изделие к месту эксплуатации.

Рис.1



Рис.2



Инструкция по транспортировке, хранению, эксплуатации и уходу за мебелью

Мебельные изделия транспортируют всеми видами транспорта в крытых транспортных средствах в соответствии с действующими правилами перевозки грузов при условии сохранения изделий или упаковок от загрязнений и механических повреждений.

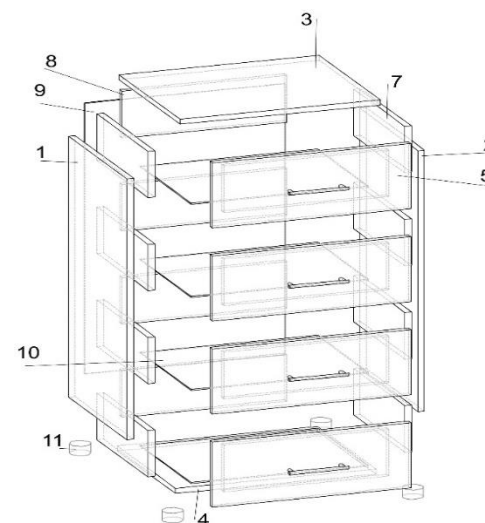
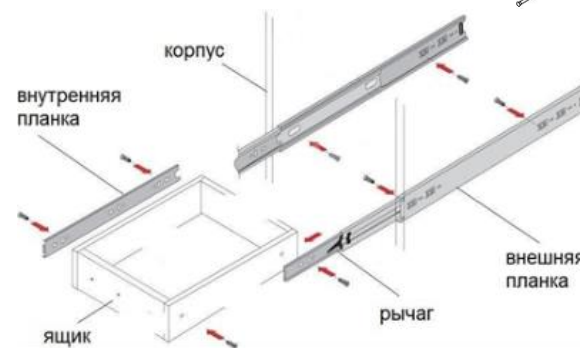
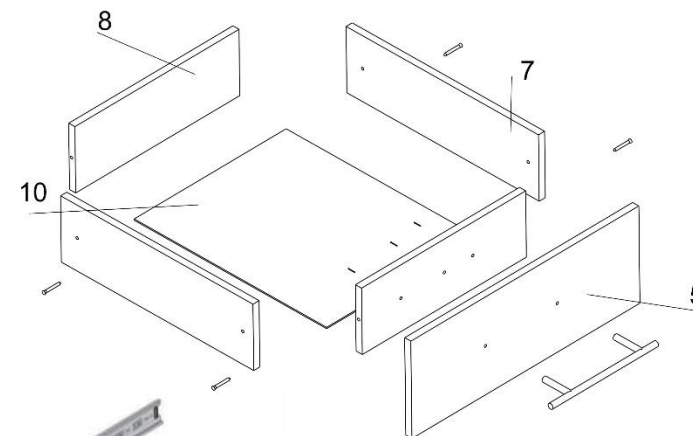
Мебельные изделия должны храниться и эксплуатироваться в сухих крытых помещениях при температуре не ниже +20С и относительной влажности воздуха 45-70 %.

Мебельные изделия не рекомендуется устанавливать в непосредственной близости от отопительных приборов. Удаление пыли производить мягкой сухой тканью.

Беречь поверхности изделий от механических повреждений.

Избегать попадания воды на места стыка деталей и кромок, во избежание образования дефектов. Не ставить на поверхности горячие предметы без теплоизолирующих прокладок. Не применять для ухода за мебельными изделиями средства, для этого не предназначенные. При нарушении правил эксплуатации производитель ответственности не несет.

Гарантии изготовителя

Изготовитель гарантирует соответствие мебельных изделий требованиям ГОСТ 16371-93 («Мебель» ОТУ) при соблюдении правил транспортирования, хранения, сборки (при поставке в разобранном виде) и эксплуатации изделий. Гарантийный срок эксплуатации мебели: 12 мес.

В течение гарантийного срока изготовитель рассматривает претензию по качеству изделий, производит ремонт или замену деталей. Срок службы, установленный изготовителем: 60 мес.

Претензии по качеству, некомплектности изделий и фурнитуры принимаются с предъявлением инструкции по сборке и этикетки с упаковки, не позднее 14 дней со дня продажи

Предприятие – изготовитель оставляет за собой право вносить в конструкцию и дизайн изделия изменения, не ухудшающие технические параметры и надёжность, без уведомления клиента

Предприятие - изготовитель не принимает претензии на комплектность и механические повреждения, не несет ответственности и не гарантирует эксплуатационные качества в случаях:

- 1) нарушение правил транспортировки;
- 2) не соблюдения правил монтажа;
- 3) грубого нарушения правил эксплуатации;
- 4) воздействия динамических нагрузок, ударов, агрессивных сред;
- 5) изменения конструкции заказчиком;
- 6) применения конструкций не по назначению;
- 7) Со следами сборки изделия

Внимание!

1. По уходу за изделиями с фотопечатью НЕ ДОПУСКАЕТСЯ использовать: - спиртовые средства - порошковые и абразивные вещества - химические растворители - так же жидкости, состав которых вы не знаете .

2. Эксплуатировать материала с фотопечатью в помещениях с относительной влажностью не более 60%;

3. Эксплуатация на открытом воздухе не рекомендуется.

4. Воздействие твердых предметов может привести к порче красочного слоя.

5. Протирать поверхность изделия с фотопечатью только мягкой салфеткой.

Дата выпуска изделия _____

Дата продажи _____ м.п. магазина

С условиями гарантийного обслуживания ознакомлен _____
(подпись покупателя)

Адрес предприятия: ИП Родичев 606002, Россия, г. Дзержинск
Нижегородской области, просп. Свердлова, д.8
Тел: 8(8313) 36-02-08, 36-17-32, 36-05-97, 36-12-45
<http://vk.com/premium52mk>



Комод для белья «Волжанка» КМ-05 500x420x1116

Паспорт, инструкция по сборке и правила эксплуатации

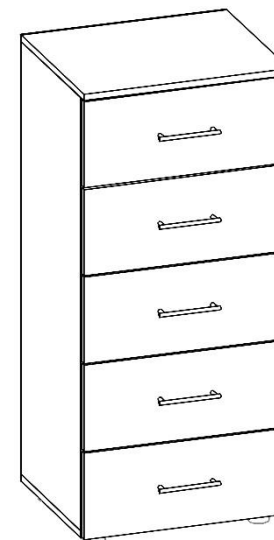

Ведомость деталей и фурнитуры

№ п/п	Наименование	Размеры, мм	Количество	Прим.
1	Стойка вертикальная левая	1054x400	1	
2	Стойка вертикальная правая	1054x400	1	
3	Крышка комода	500x420	1	
4	Дно комода	500x400	1	
5	Фасад ящика	210x496	5	
7	Боковина ящика	350x150	10	
8	Фронтальные стенки ящика	411x150	10	
9	ДВП фронтальная	1086x500	1	
10	ДВП ящика	443x350	5	
11	Опора американка	шт.	4	
12	Ключ	шт.	1	
13	Направляющая 350мм шариковая	шт.	5	Компл
14	Ручка 128мм	шт.	5	
15	Саморез 4x45/шайба пластм	шт.	10/10	
16	Саморез 4x30	шт.	10	
17	Саморез 3,5x16	шт.	60	
18	Стяжка эксцентрик/заглушка	шт.	4/4	
19	Евровинт	шт.	24	
20	Гвозди	шт.	110	
21	Схема сборки	шт.	1	

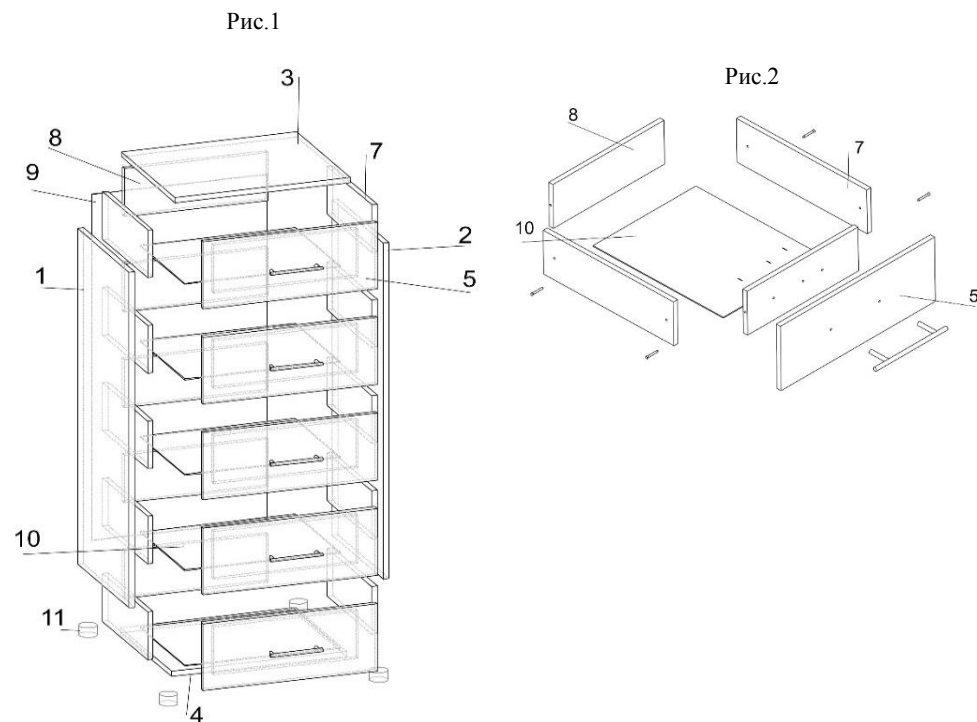

Сборку изделия проводить на ровной чистой поверхности.

Проверить соответствие видов и количество деталей в упаковке – описанию.

Разложить комплекты деталей по отдельности.

1. По разметке (наколки шилом) привернуть шурупами 17 к боковинам тумбы 1,2 детали шариковых направляющих 13, как показано на рисунке (1).
2. Прикрепить к дну тумбы 4, опоры 11.
3. С помощью евроинтов 19, эксцентриковых стяжек 18 и ключа шестигранного 12 собрать корпус тумбы из деталей 1,2,3,4.
4. Евроинтами 19, из деталей 7,8 собрать корпуса ящиков выдвижных. Снизу прикрепить гвоздями дно ящиков ДВП 10.
5. Согласно предварительной разметки, прикрепить шурупами к поперечным стенкам корпусов ящиков 8 фасадные панели 5 и привернуть ручки 14. Рис.2
6. Прикрепить к боковинам 7 ящиков детали направляющих 13, от фасадной панели.
7. Прибить гвоздями 20 ДВП 9
8. Головки всех евроинтов и видимых эксцентриковых стяжек закрыть пластиковыми заглушками.
9. Переместить изделие к месту эксплуатации.

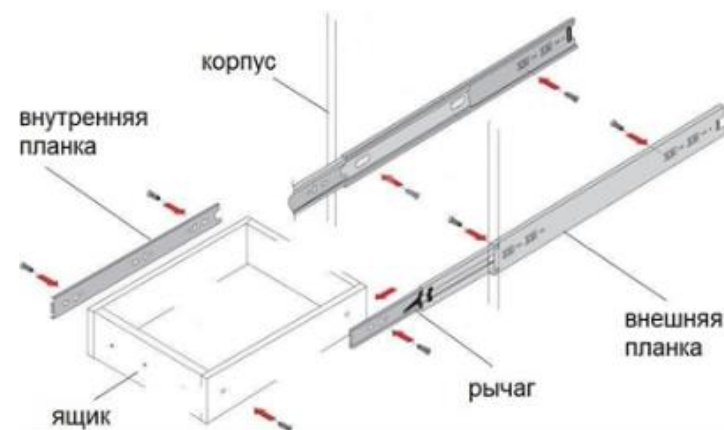

Инструкция по транспортировке, хранению, эксплуатации и уходу за мебелью

Мебельные изделия транспортируют всеми видами транспорта в крытых транспортных средствах в соответствии с действующими правилами перевозки грузов при условии сохранения изделий или упаковок от загрязнений и механических повреждений.

Мебельные изделия должны храниться и эксплуатироваться в сухих крытых помещениях при температуре не ниже +20С и относительной влажности воздуха 45-70 %.

Мебельные изделия не рекомендуется устанавливать в непосредственной близости от отопительных приборов. Удаление пыли производить мягкой сухой тканью.

Беречь поверхности изделий от механических повреждений.

Избегать попадания воды на места стыка деталей и кромок, во избежание образования дефектов. Не ставить на поверхности горячие предметы без теплоизолирующих прокладок. Не применять для ухода за мебельными изделиями средства, для этого не предназначенные. При нарушении правил эксплуатации производитель ответственности не несет.

Гарантии изготовителя

Изготовитель гарантирует соответствие мебельных изделий требованиям ГОСТ 16371-93 («Мебель» ОТУ) при соблюдении правил транспортирования, хранения, сборки (при поставке в разобранном виде) и эксплуатации изделий. Гарантийный срок эксплуатации мебели: 12 мес. В течение гарантийного срока изготовитель рассматривает претензию по качеству изделий, производит ремонт или замену деталей. Срок службы, установленный изготовителем: 60 мес. Претензии по качеству, комплектности изделий и фурнитуры принимаются с предъявлением инструкции по сборке и этикетки с упаковки, не позднее 14 дней со дня продажи

Предприятие – изготовитель оставляет за собой право вносить в конструкцию и дизайн изделия изменения, не ухудшающие технические параметры и надёжность, без уведомления клиента

Предприятие - изготовитель не принимает претензии на комплектность и механические повреждения, не несет ответственности и не гарантирует эксплуатационные качества в случаях:

- 1) нарушение правил транспортировки;
- 2) не соблюдения правил монтажа;
- 3) грубого нарушения правил эксплуатации;
- 4) воздействия динамических нагрузок, ударов, агрессивных сред;
- 5) изменения конструкции заказчиком;
- 6) применения конструкций не по назначению;
- 7) Со следами сборки изделия

Внимание!

1. По уходу за изделиями с фотопечатью НЕ ДОПУСКАЕТСЯ использовать: - спиртовые средства - порошковые и абразивные вещества - химические растворители - так же жидкости, состав которых вы не знаете .
2. Эксплуатировать материала с фотопечатью в помещениях с относительной влажностью не более 60%;
3. Эксплуатация на открытом воздухе не рекомендуется.
4. Воздействие твердых предметов может привести к порче красочного слоя.
5. Протирать поверхность изделия с фотопечатью только мягкой салфеткой.

Дата выпуска изделия _____

Дата продажи _____ м.п. магазина

С условиями гарантийного обслуживания ознакомлен _____

(подпись покупателя)

Адрес предприятия: ИП Родичев 606002, Россия, г. Дзержинск
Нижегородской области, просп. Свердлова, д.8
Тел: 8(8313) 36-02-08, 36-17-32, 36-05-97, 36-12-45

<http://vk.com/premium52mk>



Комод для белья «Волжанка» КМ-08 1200x420x902

Паспорт, инструкция по сборке и правила эксплуатации

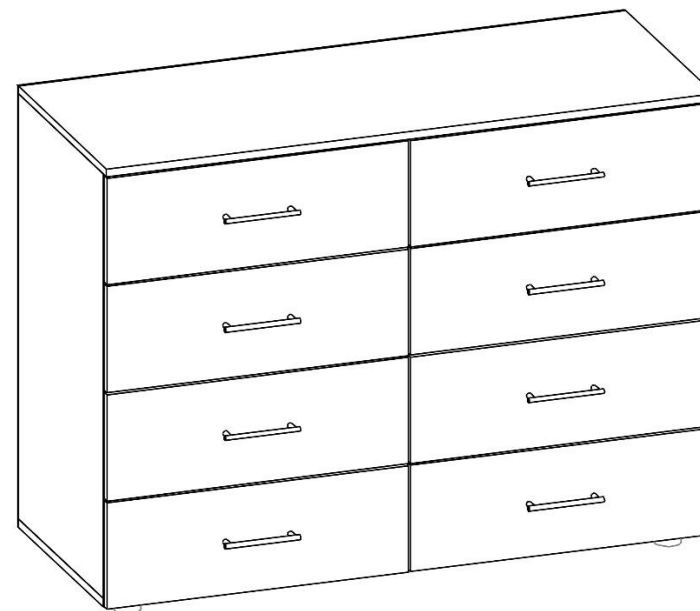

Ведомость деталей и фурнитуры

№ п/п	Наименование	Размеры, мм	Количество	Прим.
1	Стойка вертикальная левая	840x400	1	
2	Стойка вертикальная правая	840x400	1	
3	Крышка комода	1200x420	1	
4	Дно комода	1200x400	1	
5	Фасад ящика	210x596	8	
6	Центральная вертикальная стойка	840x400	1	
7	Боковина ящика	350x150	16	
8	Фронтальные стенки ящика	519x150	16	
9	ДВП фронтальная	872x595	2	
10	ДВП ящика	551x350	8	
11	Опора американка	шт.	6	
12	Ключ	шт.	1	
13	Направляющая 350мм шариковая	шт.	8	Комплект
14	Ручка 128мм	шт.	8	
15	Саморез 4x45/шайба пластм	шт.	16/16	
16	Саморез 4x30	шт.	16	
17	Саморез 3,5x16	шт.	96	
18	Стяжка эксцентрик/заглушка	шт.	6/6	
19	Евровинт	шт.	38	
20	Гвозди	шт.	220	
21	Схема сборки	шт.	1	

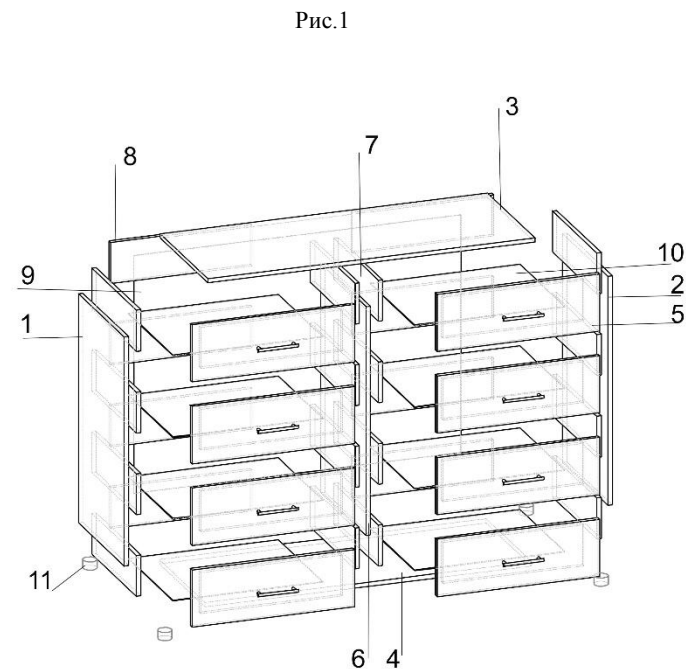

Сборку изделия проводить на ровной чистой поверхности.

Проверить соответствие видов и количество деталей в упаковке – описанию.

Разложить комплекты деталей по отдельности.

1. По разметке (наколки шилом) привернуть шурупами 17 к боковинам тумбы 1,2,6 детали роликовых направляющих 13, как показано на рисунке (1).
2. Прикрепить к дну тумбы 4, опоры 11.
3. С помощью евровинтов 19, эксцентриковых стяжек 18 и ключа шестигранного 12 собрать корпус тумбы из деталей 1,2,3,4,6.
4. Евровинтами 19, из деталей 7,8 собрать корпуса ящиков выдвижных. Снизу прикрепить гвоздями дно ящиков ДВП 10.
5. Согласно предварительной разметки, прикрепить шурупами к поперечным стенкам корпусов ящиков 8 фасадные панели 5 и привернуть ручки 14. Рис.2
6. Прикрепить к боковинам 7 ящиков детали направляющих 13, от фасадной панели.
7. Прибить гвоздями 20 ДВП 9
8. Головки всех евровинтов и видимых эксцентриковых стяжек закрыть пластиковыми заглушками.
9. Переместить изделие к месту эксплуатации.

