

Упак.	Материал	Поз.	Наименование	Кол-во	Размер	
1	ЛДСП 16 мм(Каркас)	1	Крышка верх	1	800	446
	ЛДСП 16 мм(Каркас)	2	Крышка низ	1	800	426
	ЛДСП 16 мм(Каркас)	3	Бок прав/лев.	2	784	426
	ЛДСП 16 мм(Каркас)	4	Задняя стенка ящика	1	709	234
	ЛДСП 16 мм(Каркас)	5	Задняя стенка ящика	2	709	138
	ЛДСП 16 мм(Каркас)	6	Бок ящика	2	400	234
	ЛДСП 16 мм(Каркас)	7	Бок ящика	4	400	138
	ЛДСП 16 мм(Фасад)	8	Фасад ящика	1	198	796
	ЛДСП 16 мм(Фасад)	15	Фасад ящика	1	198	796
	ЛДСП 16 мм(Фасад)	13	Фасад ящика	1	198	796
	ЛДСП 16 мм(Фасад)	14	Фасад ящика	1	198	796
	ЛХДФ 3,2 мм	10	Дно ящика	3	737	405
	ЛХДФ 3,2 мм	9	Задняя стенка	2	404	790
	ПЕНОПЛАСТ 16 мм	100	Проложка / Пенопласт 16 мм	1	803	65
	ПЕНОПЛАСТ 16 мм	101	Проложка / Пенопласт 16 мм	1	510	95
	ПЕНОПЛАСТ 16 мм	102	Проложка / Пенопласт 16 мм	2	803	115
ПЕНОПЛАСТ 16 мм	103	Проложка / Пенопласт 16 мм	3	803	85	
ПЕНОПЛАСТ 16 мм	104	Проложка / Пенопласт 16 мм	1	803	100	
Планка соединительная для ДВП	11	Планка для ДВП	1	766		

Фурнитура	Ед.изм.	Кол-во
Заглушка для евро-стяжки белфорд	шт	12,00
Заглушка для эксц. стяжки, белфорд	шт	15,00
Заглушка технологическая D 8 мм бежевая	шт	4,00
стяжка-евро 6,3*50 мм	шт	12,00
Ключ для стяжки евро	шт	1,00
стяжка hettich эксцентриковая	шт	15,00
Гвоздь 2 * 20 мм	шт	80,00
схема-сборки	шт	1,00
направляющие роликовые, 400 мм	шт	3,00
ножка 55*55*45 мм № 2 металл	шт	4,00
шкант 8*30 мм	шт	4,00
шуруп 3,5*15 мм (hettich)	шт	52,00
ручка C28 мет + мет 128 мм	шт	3,00
Демпфер силиконовый	шт	6,00
Коробка (Z-картон) под фурнитуру 460x100x100 мм	шт	1,00

1. Внимательно изучить эскиз и инструкцию по сборке.
2. Разложить детали по секциям, согласно инструкции.
3. Прикрутить направляющие для выдвижных ящиков к боковинам
4. Скрепить боковины с вязками, с помощью стяжек. Во избежание перекоса створок, после того как секция собрана, необходимо измерить диагонали. Они должны быть одинаковыми (+/- 1-2 мм).
- 5. Только после этих действий Вы можете прибить заднюю стенку !!!**  
Используйте данное примечание при сборке каждой секции
6. Положив изделие на боковину, примерить створки (створку).
7. При наличии с одной стороны створки, присадка осуществляется относительно верхней вязки.
8. При наличии нескольких створок, присадка начинается с верхней (относительно верхней вязки) и продолжается поочередно, с учетом зазора между створками.
9. При установке изделия, его нужно ставить на ровную поверхность, при отсутствии таковой, использовать подкладки для исправления неровностей пола. В противном случае, возможно несовпадение углов створок и ровности всего изделия.
10. Небольшое отклонение в створках, выравнивается регулировочными винтами на петлях.
11. При наличии в изделии шкантов, нужно помнить, что в первую очередь шкант помещается в поперечное отверстие, а затем присаживается в продольное.
12. При использовании шурупов, обратите внимание на то, чтобы они не оказались слишком длинными или короткими.
13. Подпятники прибиваются ограничительным ребром вовнутрь
14. При использовании шурупов или винтов с полукруглой головкой для крепления ручек в фасадах ящиков, необходимо произвести раззенковку в передней стенки ящика
15. Во избежание сколов при сверловке отверстий под ручку необходимо на выходе сверла подложить дощечку и плотно прижать к детали.
16. Нагрузка на полку не должна превышать 8 кг, при условии статичной равномерной нагрузки на полку.
17. При наличии в изделии фасадов из МДФ, облицованных пленкой ПВХ с глянцевым покрытием, то перед установкой на каркас с него необходимо удалить защитную пленку.
18. Петли крепить к боковине и фасаду шурупами 4 x 16 мм.
19. Стекла с рисунком устанавливать гладкой стороной наружу, во избежании повреждения рисунка.

#### Общие правила эксплуатации и ухода за мебелью

Оптимальная температура закрытых помещений с корпусной мебелью - не ниже +10°C и не выше +40°C при относительной влажности воздуха от 45% до 75%.

В процессе эксплуатации створки необходимо держать в закрытом состоянии, винты, шурупы, стяжки следует периодически подтягивать.

Следует избегать механических повреждений поверхностей, контакта с водой (в случае попадания воды следует тщательно протереть и высушить поверхность), воздействия щелочных растворов, абразивных и прочих, не предназначенных для ухода за мебелью средств.

Рекомендуется использовать мягкие ткани или замшу предварительно смоченные и хорошо отжатые перед использованием.

Особенности по уходу за мебелью из разных материалов смотрите на нашем сайте [mcstyle.ru](http://mcstyle.ru) во вкладке "ПОКУПАТЕЛЯМ" в шапке сайта.

#### Гарантийные обязательства

1. Изготовитель гарантирует соответствие изделия требованиям ГОСТ 16371, 19917 при соблюдении покупателем правил транспортировки, хранения, сборки и эксплуатации
2. Гарантийный срок эксплуатации изделия - 12 месяцев со дня продажи, но не более 18 месяцев со дня изготовления.

Гарантии не распространяются на изделия поврежденные при перевозке, а также при несоблюдении правил сборки, эксплуатации и хранения, изложенных в настоящей инструкции.

## Инструкция по сборке и эксплуатации мебели

*Уважаемые покупатели, рекомендуем доверить сборку Вашей мебели профессиональным сборщикам*

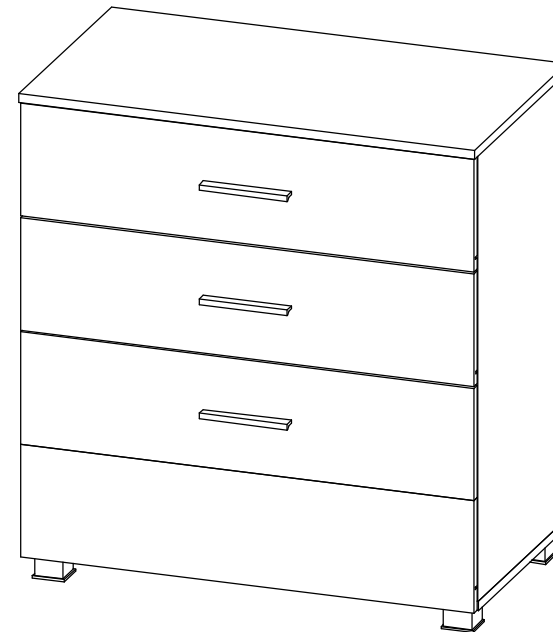

**ЛАЙК КМ-021 Комод**

**Габариты: Д804 X В860 X Г450 мм**

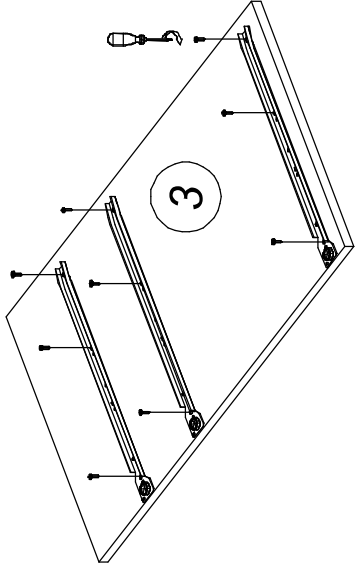

1. Крепить направляющие роликовые к боковинам, в намеченные насечки.

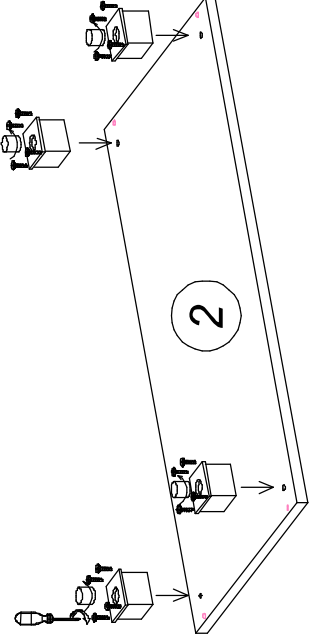

1. Выкрутить из опор втулки для регулировки высоты.  
 2. Совместить отверстия на крышке нижней и на опоре. Крепить шурупами 4x16мм  
 3. Вернуть обратно втулки для регулировки высоты.

2

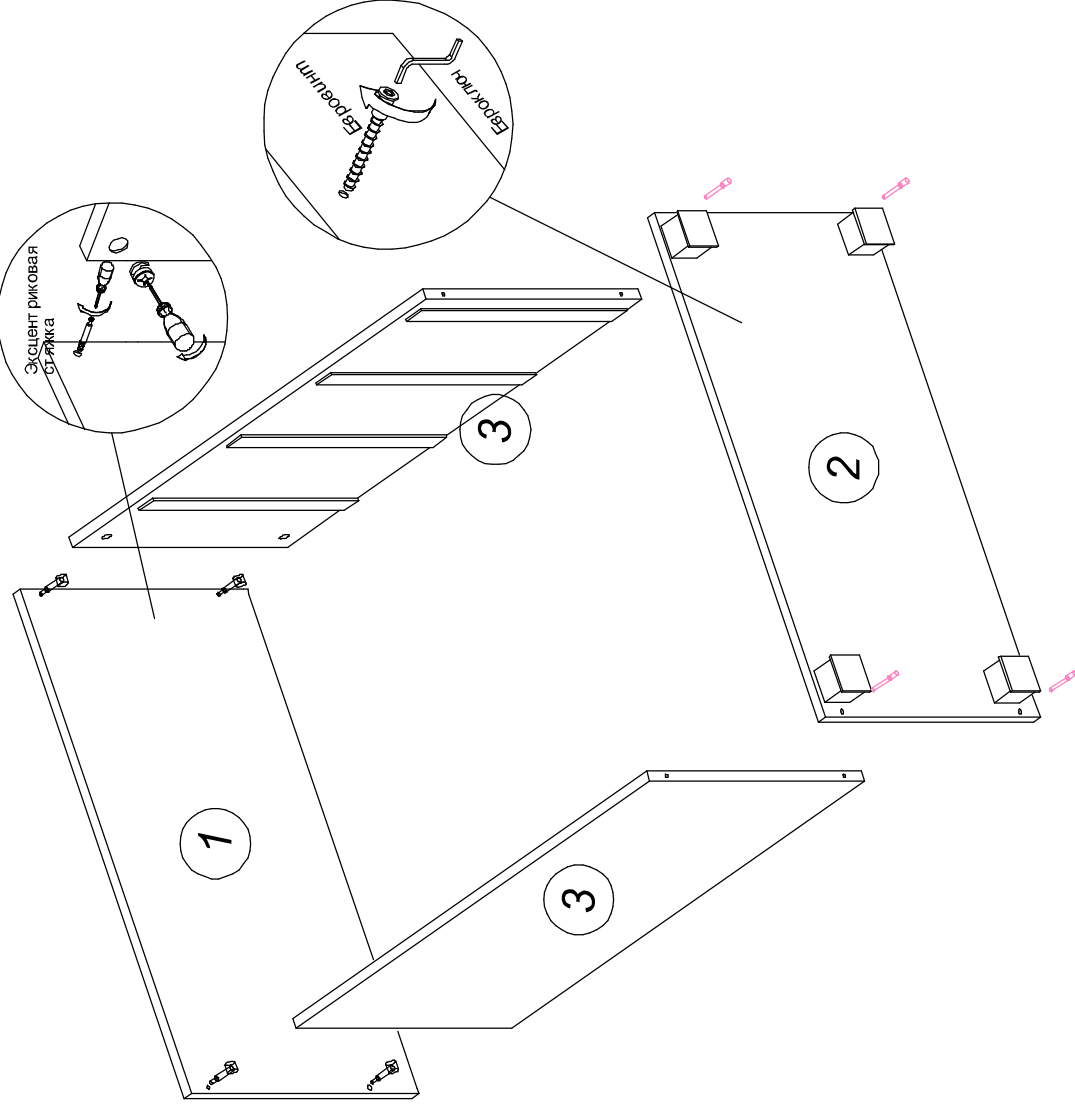

3

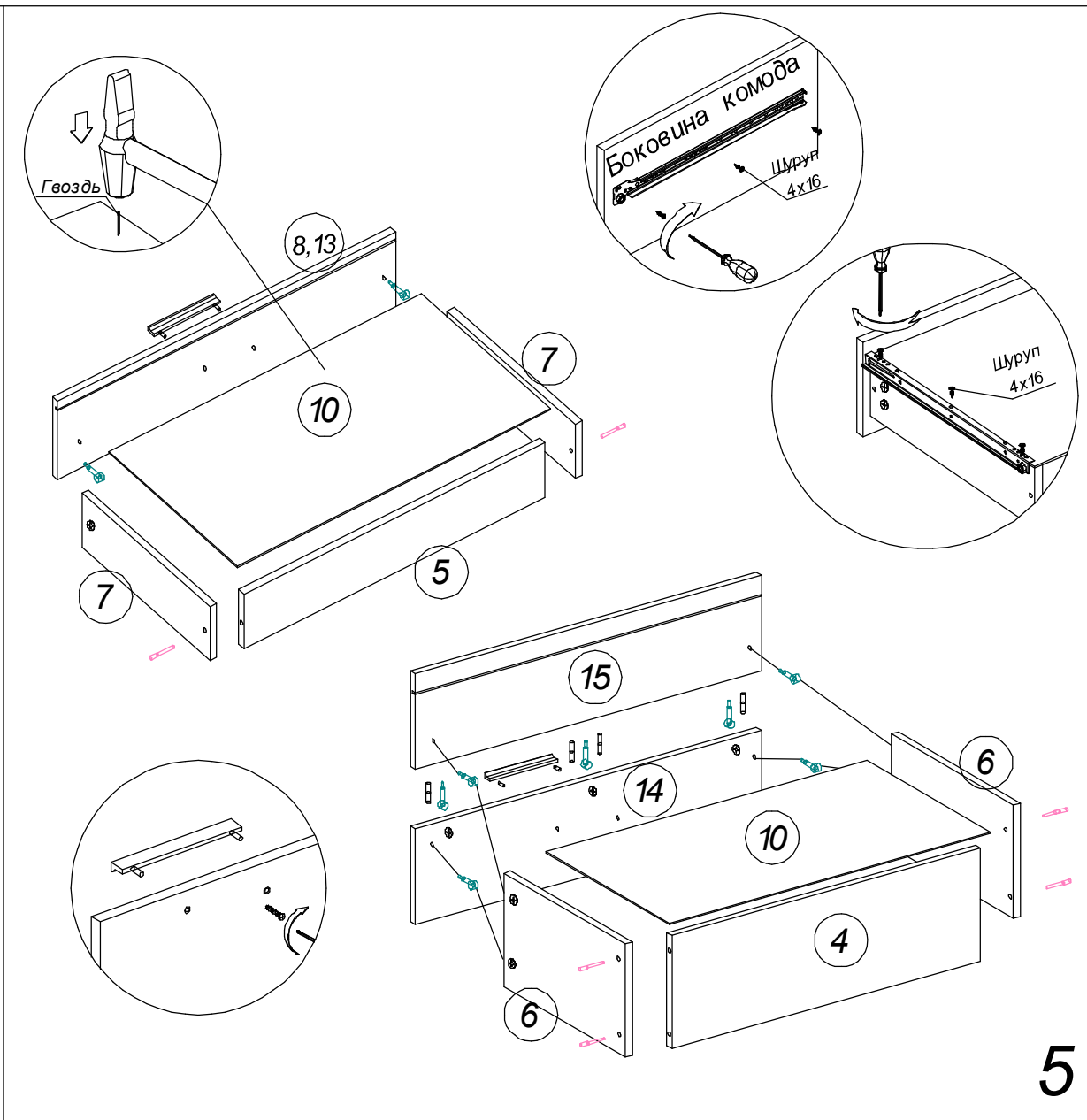
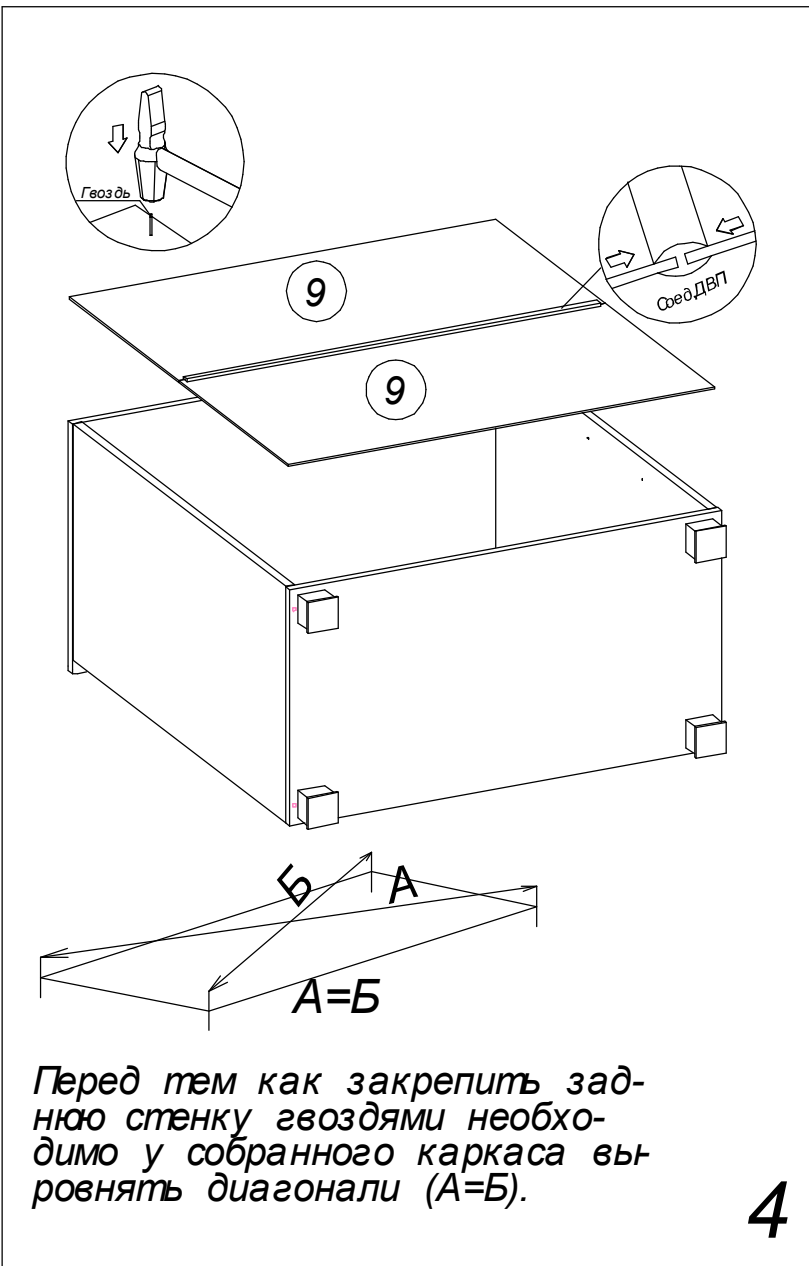



*Нижний фасад сборный, состоит из 2 фасадов, собирается с помощью шкантов и эксцентриковой стяжки.*

**6**

**ЛДСП 16 мм(Каркас)**

Поз.	Наименование	Кол-во	Размер	
2	Перегородка	1	234	2 000
3	Царга	2	200	2 000
4	Щиток	1	296	937

**ЛДСП 16 мм(Фасад)**

Поз.	Наименование	Кол-во	Размер	
1	Щиток	1	680	940

**МДФ 16 мм(Фасад)**

Поз.	Наименование	Кол-во	Размер	
5	Основание	2	1 900	50

**Кроватное основание**

Поз.	Наименование	Кол-во	Размер	
6	Настил	1	1 900	900

**ПЕНОПЛАСТ 16 мм**

Поз.	Наименование	Кол-во	Размер	
100	Проложка / Пенопласт 16 мм	2	300	42
101	Проложка / Пенопласт 16 мм	2	100	50

Фурнитура		Ед.изм.	Кол-во
стяжка-евро 6,3*50 мм		шт	4,00
Ключ для стяжки евро		шт	1,00
подпятник		шт	6,00
Гвоздь 2 * 20 мм		шт	12,00
схема-сборки		шт	1,00
Гайка М6		шт	16,00
Уголок кроватный (508 Фрегат) 100x43x43 мм		шт	4,00
Уголок опор./кроват.осн.(074 лев) 34x17,5x34 мм		шт	6,00
Болт меб. М6*25 (с ребром)		шт	16,00
шуруп 4*16 мм хром		шт	18,00
Заглушка для евро-стяжки белфорд		шт	4,00
шуруп 3.9*30 д/ГВЛ (саморез)		шт	28,00

1. Внимательно изучить эскиз и инструкцию по сборке.
  2. Разложить детали по секциям, согласно инструкции.
  3. Прикрутить направляющие для выдвижных ящиков к боковинам
  4. Скрепить боковины с вязками, с помощью стяжек. Во избежание перекоса створок, после того как секция собрана, необходимо измерить диагонали. Они должны быть одинаковыми (+/- 1-2 мм).
  - 5. Только после этих действий Вы можете прибить заднюю стенку !!!**
- Используйте данное примечание при сборке каждой секции
6. Положив изделие на боковину, примерить створки (створку).
  7. При наличии с одной стороны створки, присадка осуществляется относительно верхней вязки.
  8. При наличии нескольких створок, присадка начинается с верхней (относительно верхней вязки) и продолжается поочередно, с учетом зазора между створками.
  9. При установке изделия, его нужно ставить на ровную поверхность, при отсутствии таковой, использовать подкладки для исправления неровностей пола. В противном случае, возможно несовпадение углов створок и ровности всего изделия.
  10. Небольшое отклонение в створках, выравнивается регулировочными винтами на петлях.
  11. При наличии в изделии шкантов, нужно помнить, что в первую очередь шкант помещается в поперечное отверстие, а затем присаживается в продольное.
  12. При использовании шурупов, обратите внимание на то, чтобы они не оказались слишком длинными или короткими.
  13. Подпятники прибиваются ограничительным ребром вовнутрь
  14. При использовании шурупов или винтов с полукруглой головкой для крепления ручек в фасадах ящиков, необходимо произвести раззенковку в передней стенки ящика
  15. Во избежание сколов при сверловке отверстий под ручку необходимо на выходе сверла подложить дощечку и плотно прижать к детали.
  16. Нагрузка на полку не должна превышать 8 кг, при условии статичной равномерной нагрузки на полку.
  17. При наличии в изделии фасадов из МДФ, облицованных пленкой ПВХ с глянцевым покрытием, то перед установкой на каркас с него необходимо удалить защитную пленку.

#### Общие правила эксплуатации и ухода за мебелью

Оптимальная температура крытых помещений с корпусной мебелью - не ниже +10°С и не выше +40°С при относительной влажности воздуха от 45% до 75%.

В процессе эксплуатации створки необходимо держать в закрытом состоянии, винты, шурупы, стяжки следует периодически подтягивать.

Следует избегать механических повреждений поверхностей, контакта с водой (в случае попадания воды следует тщательно протереть и высушить поверхность), воздействия щелочных растворов, абразивных и прочих, не предназначенных для ухода за мебелью средств.

Рекомендуется использовать мягкие ткани или замшу предварительно смоченные и хорошо отжатые перед использованием.

Особенности по уходу за мебелью из разных материалов смотрите на нашем сайте mcstyle.ru во вкладке "ПОКУПАТЕЛЯМ" в шапке сайта.

#### Гарантийные обязательства

1. Изготовитель гарантирует соответствие изделия требованиям ГОСТ 16371, 19917 при соблюдении покупателем правил транспортировки, хранения, сборки и эксплуатации
  2. Гарантийный срок эксплуатации изделия - 12 месяцев со дня продажи, но не более 18 месяцев со дня изготовления.
- Гарантии не распространяются на изделия поврежденные при перевозке, а также при несоблюдении правил сборки, эксплуатации и хранения, изложенных в настоящей инструкции.

## Инструкция по сборке и эксплуатации мебели

*Уважаемые покупатели, рекомендуем доверить сборку Вашей мебели профессиональным сборщикам*

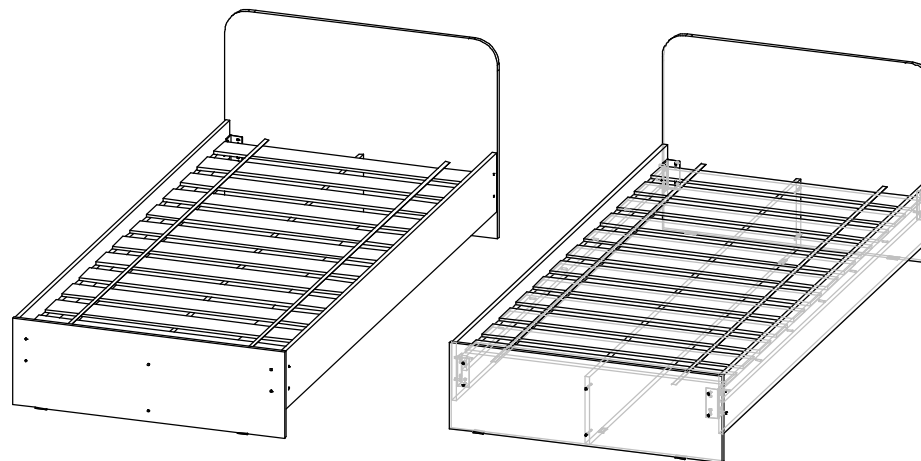

**ЛАЙК КР-112 (Кровать) 2 x 0,9 м**

**Габариты: 940 x 680 x 2032 мм**

ЛАЙК КР-112 (Кровать) 2 х 0,9 м

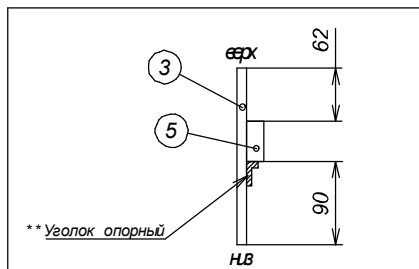

- \* Уголки крепить болтами 6х25 с гайками М6.
- \*\* Уголок опорный крепить под основание шурупом 4х16мм

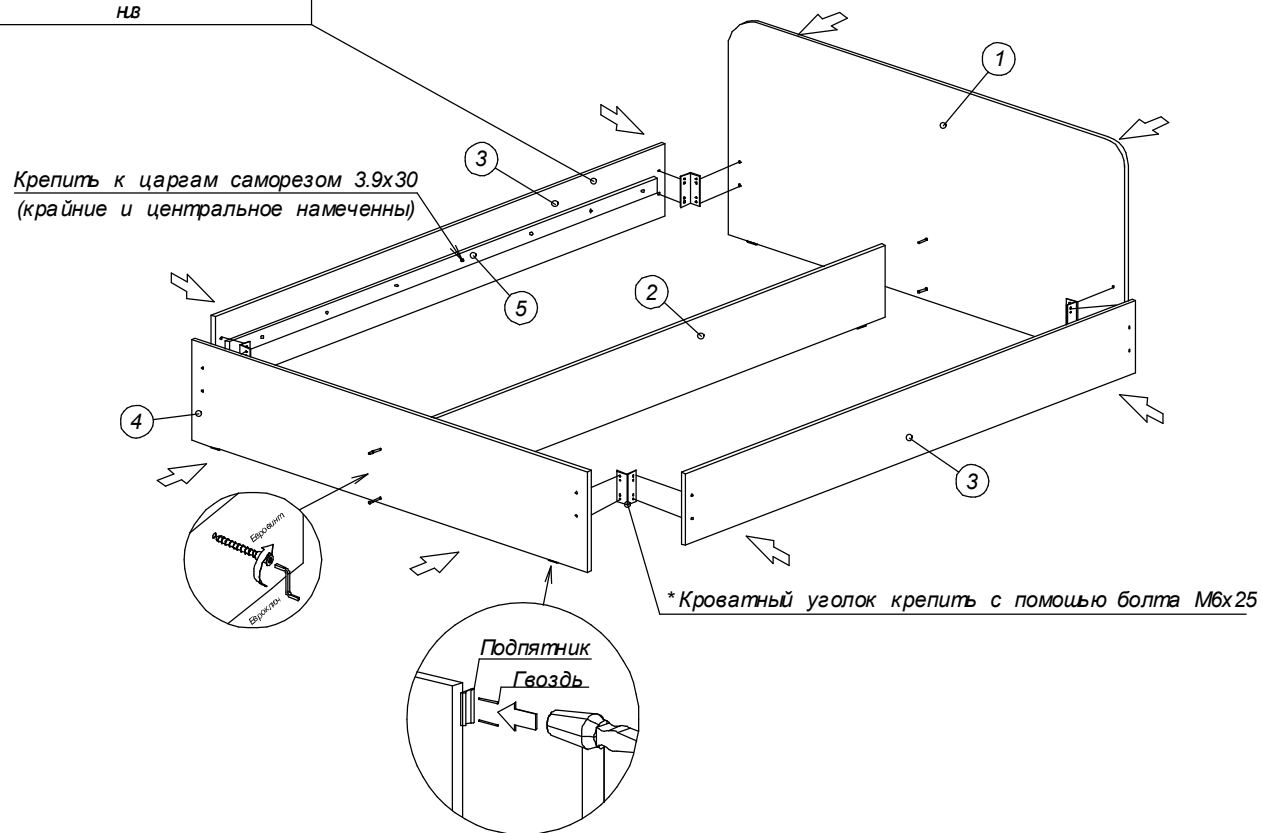



ЛАЙК КР-112 (Кровать) 2 х 0,9 м

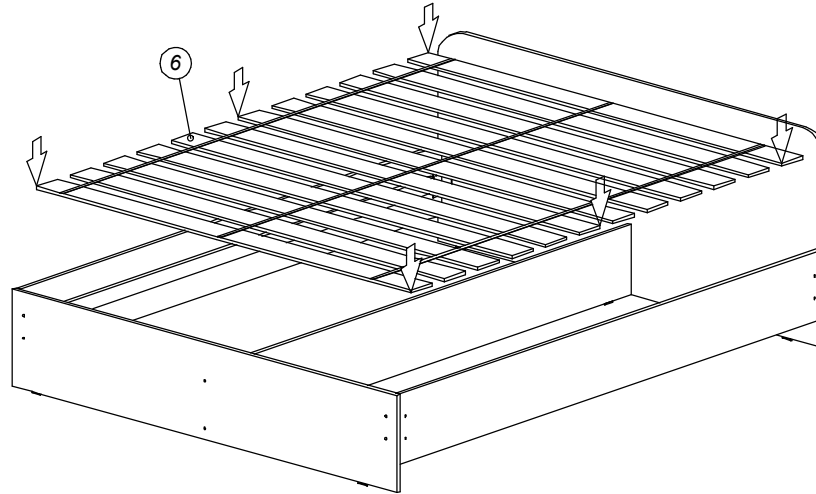

*В указанных местах стрелками обязательно необходимо прикрепить  
все ламели к планкам на царге саморезами 3.9 х 30 мм.  
(предварительно необходимо самостоятельно просверлить отверстие сверлом  $\square 3$  мм  
в ламелях и планке царги)*

2

**ЛДСП 16 мм(Каркас)**

Поз.	Наименование	Кол-во	Размер	
2	Перегородка	1	234	1 600
3	Царга	2	200	1 600
4	Щиток	1	296	837

**ЛДСП 16 мм(Фасад)**

Поз.	Наименование	Кол-во	Размер	
1	Щиток	1	680	840

**МДФ 16 мм(Фасад)**

Поз.	Наименование	Кол-во	Размер	
5	Основание	2	1 500	50

**Кроватное основание**

Поз.	Наименование	Кол-во	Размер	
6	Настил	1	1 600	800

**ПЕНОПЛАСТ 16 мм**

Поз.	Наименование	Кол-во	Размер	
100	Проложка / Пенопласт 16 мм	2	300	32
101	Проложка / Пенопласт 16 мм	2	100	50

Фурнитура		Ед.изм.	Кол-во
стяжка-евро 6,3*50 мм		шт	4,00
Ключ для стяжки евро		шт	1,00
подпятник		шт	6,00
Гвоздь 2 * 20 мм		шт	12,00
схема-сборки		шт	1,00
Гайка М6		шт	16,00
Уголок кроватный (508 Фрегат) 100x43x43 мм		шт	4,00
Уголок опор./кроват.осн.(074 лев) 34x17,5x34 мм		шт	6,00
Болт меб. М6*25 (с ребром)		шт	16,00
шуруп 4*16 мм хром		шт	18,00
Заглушка для евро-стяжки белфорд		шт	4,00
шуруп 3.9*30 д/ГВЛ (саморез)		шт	28,00

1. Внимательно изучить эскиз и инструкцию по сборке.
2. Разложить детали по секциям, согласно инструкции.
3. Прикрутить направляющие для выдвижных ящиков к боковинам
4. Скрепить боковины с вязками, с помощью стяжек. Во избежание перекоса створок, после того как секция собрана, необходимо измерить диагонали. Они должны быть одинаковыми (+/- 1-2 мм).
5. **Только после этих действий Вы можете прибить заднюю стенку !!!**  
Используйте данное примечание при сборке каждой секции
6. Положив изделие на боковину, примерить створки (створку).
7. При наличии с одной стороны створки, присадка осуществляется относительно верхней вязки.
8. При наличии нескольких створок, присадка начинается с верхней (относительно верхней вязки) и продолжается поочередно, с учетом зазора между створками.
9. При установке изделия, его нужно ставить на ровную поверхность, при отсутствии таковой, использовать подкладки для исправления неровностей пола. В противном случае, возможно несовпадение углов створок и ровности всего изделия.
10. Небольшое отклонение в створках, выравнивается регулировочными винтами на петлях.
11. При наличии в изделии шкантов, нужно помнить, что в первую очередь шкант помещается в поперечное отверстие, а затем присаживается в продольное.
12. При использовании шурупов, обратите внимание на то, чтобы они не оказались слишком длинными или короткими.
13. Подпятники прибиваются ограничительным ребром вовнутрь
14. При использовании шурупов или винтов с полукруглой головкой для крепления ручек в фасадах ящиков, необходимо произвести раззенковку в передней стенке ящика
15. Во избежание сколов при сверловке отверстий под ручку необходимо на выходе сверла подложить дощечку и плотно прижать к детали.
16. Нагрузка на полку не должна превышать 8 кг, при условии статичной равномерной нагрузки на полку.
17. При наличии в изделии фасадов из МДФ, облицованных пленкой ПВХ с глянцевым покрытием, то перед установкой на каркас с него необходимо удалить защитную пленку.

#### Общие правила эксплуатации и ухода за мебелью

Оптимальная температура крытых помещений с корпусной мебелью - не ниже +10°С и не выше +40°С при относительной влажности воздуха от 45% до 75%.

В процессе эксплуатации створки необходимо держать в закрытом состоянии, винты, шурупы, стяжки следует периодически подтягивать.

Следует избегать механических повреждений поверхностей, контакта с водой (в случае попадания воды следует тщательно протереть и высушить поверхность), воздействия щелочных растворов, абразивных и прочих, не предназначенных для ухода за мебелью средств.

Рекомендуется использовать мягкие ткани или замшу предварительно смоченные и хорошо отжатые перед использованием.

Особенности по уходу за мебелью из разных материалов смотрите на нашем сайте mcstyle.ru во вкладке "ПОКУПАТЕЛЯМ" в шапке сайта.

#### Гарантийные обязательства

1. Изготовитель гарантирует соответствие изделия требованиям ГОСТ 16371, 19917 при соблюдении покупателем правил транспортировки, хранения, сборки и эксплуатации
  2. Гарантийный срок эксплуатации изделия - 12 месяцев со дня продажи, но не более 18 месяцев со дня изготовления.
- Гарантии не распространяются на изделия поврежденные при перевозке, а также при несоблюдении правил сборки, эксплуатации и хранения, изложенных в настоящей инструкции.

## Инструкция по сборке и эксплуатации мебели

*Уважаемые покупатели, рекомендуем доверить сборку Вашей мебели профессиональным сборщикам*

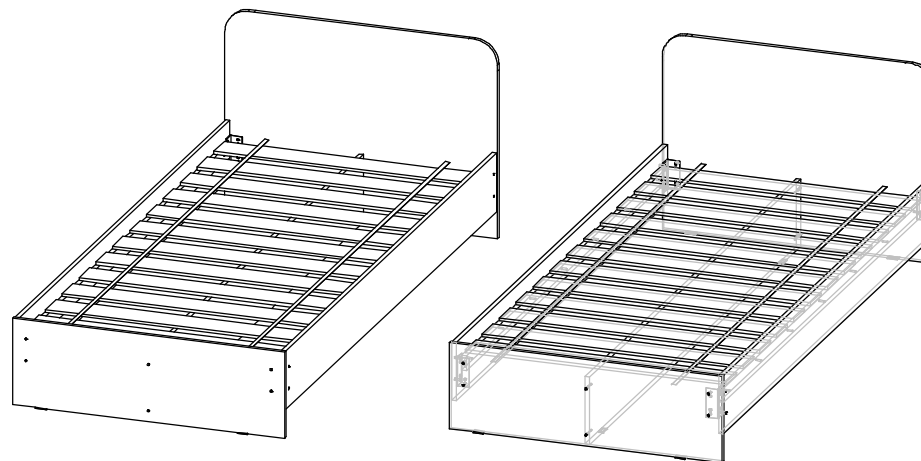

**ЛАЙК КР-113 (Кровать) 1,6 х 0,8 м**

**Габариты: 840 х 680 х 2032 мм**

ЛАЙК КР-113 (Кровать) 1,6 х 0,8 м

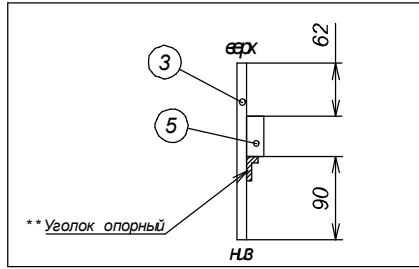

- \* Уголки крепить болтами 6х25 с гайками М6.
- \*\* Уголок опорный крепить под основание шурупом 4х16мм

Крепить к царгам саморезом 3.9х30  
(крайние и центральное намечены)

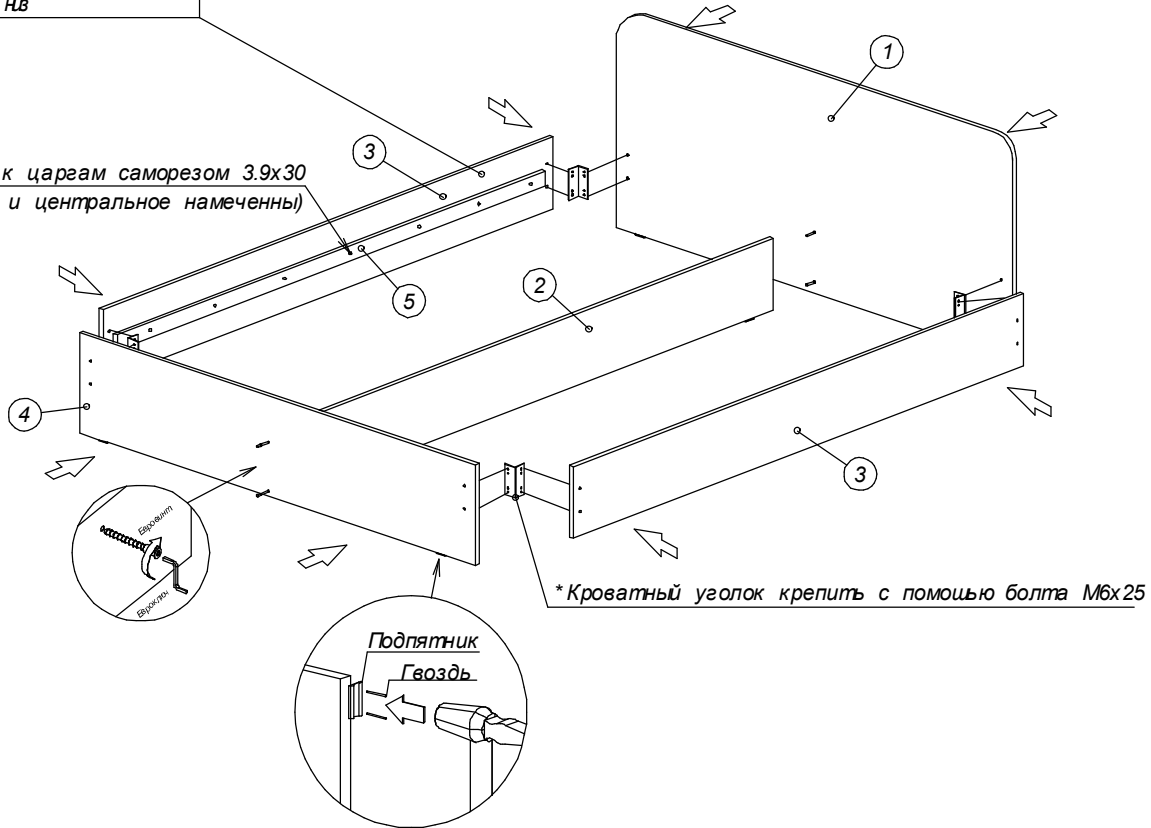

1

ЛАЙК КР-113 (Кровать) 1,6 х 0,8 м

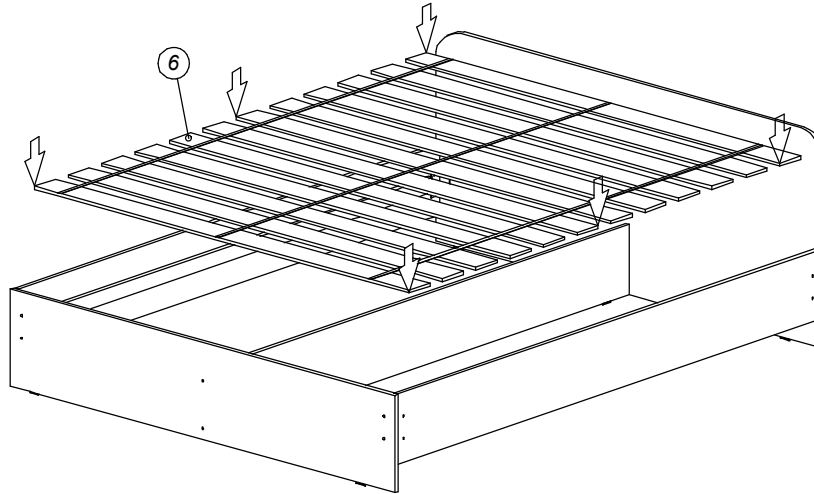

*В указанных местах стрелками обязательно необходимо прикрепить  
все ламели к планкам на царге саморезами 3.9 х 30 мм.  
(предварительно необходимо самостоятельно просверлить отверстие сверлом  $\square 3$  мм  
в ламелях и планке царги)*

2

**ЛДВП**

Поз.	Наименование	Кол-во	Размер	
7	Задняя стенка	1	364	795

**ЛДСП 16 мм(Фасад)**

Поз.	Наименование	Кол-во	Размер	
5	Вязка	2	282	202
6	Створка	1	796	366

**ЛДСП 16 мм(Каркас)**

Поз.	Наименование	Кол-во	Размер	
2	Бок левый	1	1 008	202
8	Бок правый	1	1 008	202
3	Бок центр	1	1 008	202
4	Вязка	1	768	202
1	Крышка	1	1 100	202

**ПЕНОПЛАСТ 16 мм**

Поз.	Наименование	Кол-во	Размер	
100	Проложка / Пенопласт 16 мм	1	332	202
101	Проложка / Пенопласт 16 мм	1	536	202

Фурнитура		Ед.изм.	Кол-во
стяжка-евро 6,3*50 мм		шт	10,00
Ключ для стяжки евро		шт	1,00
стяжка hettich эксцентриковая		шт	14,00
петля четырехшарнирная накладная (китай)		шт	2,00
Гвоздь 2 * 20 мм		шт	25,00
схема-сборки		шт	1,00
ручка С28 мет + мет 128 мм		шт	1,00
Демпфер силиконовый		шт	2,00
шуруп 4*16 мм хром		шт	12,00
навес уголок с накладкой (35x45x50)		шт	2,00
кронштейн газ-лифт ( подъемный, 60N)		шт	2,00
Заглушка для евро-стяжки белфорд		шт	10,00
Заглушка для эксц. стяжки, белфорд		шт	14,00

1. Внимательно изучить эскиз и инструкцию по сборке.
2. Разложить детали по секциям, согласно инструкции.
3. Прикрутить направляющие для выдвижных ящиков к боковинам
4. Скрепить боковины с вязками, с помощью стяжек. Во избежание перекоса створок, после того как секция собрана, необходимо измерить диагонали. Они должны быть одинаковыми (+/- 1-2 мм).
5. **Только после этих действий Вы можете прибить заднюю стенку !!!**  
Используйте данное примечание при сборке каждой секции
6. Положив изделие на боковину, примерить створки (створку).
7. При наличии с одной стороны створки, присадка осуществляется относительно верхней вязки.
8. При наличии нескольких створок, присадка начинается с верхней (относительно верхней вязки) и продолжается поочередно, с учетом зазора между створками.
9. При установке изделия, его нужно ставить на ровную поверхность, при отсутствии таковой, использовать подкладки для исправления неровностей пола. В противном случае, возможно несовпадение углов створок и ровности всего изделия.
10. Небольшое отклонение в створках, выравнивается регулировочными винтами на петлях.
11. При наличии в изделии шкантов, нужно помнить, что в первую очередь шкант помещается в поперечное отверстие, а затем присаживается в продольное.
12. При использовании шурупов, обратите внимание на то, чтобы они не оказались слишком длинными или короткими.
13. Подпятники прибиваются ограничительным ребром вовнутрь
14. При использовании шурупов или винтов с полукруглой головкой для крепления ручек в фасадах ящиков, необходимо произвести раззенковку в передней стенки ящика
15. Во избежание сколов при сверловке отверстий под ручку необходимо на выходе сверла подложить дощечку и плотно прижать к детали.
16. Нагрузка на полку не должна превышать 8 кг, при условии статичной равномерной нагрузки на полку.
17. При наличии в изделии фасадов из МДФ, облицованных пленкой ПВХ с глянцевым покрытием, то перед установкой на каркас с него необходимо удалить защитную пленку.

#### Общие правила эксплуатации и ухода за мебелью

Оптимальная температура крытых помещений с корпусной мебелью - не ниже +10°C и не выше +40°C при относительной влажности воздуха от 45% до 75%.

В процессе эксплуатации створки необходимо держать в закрытом состоянии, винты, шурупы, стяжки следует периодически подтягивать.

Следует избегать механических повреждений поверхностей, контакта с водой (в случае попадания воды следует тщательно протереть и высушить поверхность), воздействия щелочных растворов, абразивных и прочих, не предназначенных для ухода за мебелью средств.

Рекомендуется использовать мягкие ткани или замшу предварительно смоченные и хорошо отжатые перед использованием.

Особенности по уходу за мебелью из разных материалов смотрите на нашем сайте mcstyle.ru во вкладке "ПОКУПАТЕЛЯМ" в шапке сайта.

#### Гарантийные обязательства

1. Изготовитель гарантирует соответствие изделия требованиям ГОСТ 16371, 19917 при соблюдении покупателем правил транспортировки, хранения, сборки и эксплуатации
  2. Гарантийный срок эксплуатации изделия - 12 месяцев со дня продажи, но не более 18 месяцев со дня изготовления.
- Гарантии не распространяются на изделия поврежденные при перевозке, а также при несоблюдении правил сборки, эксплуатации и хранения, изложенных в настоящей инструкции.

## Инструкция по сборке и эксплуатации мебели

*Уважаемые покупатели, рекомендуем доверить сборку Вашей мебели профессиональным сборщикам*

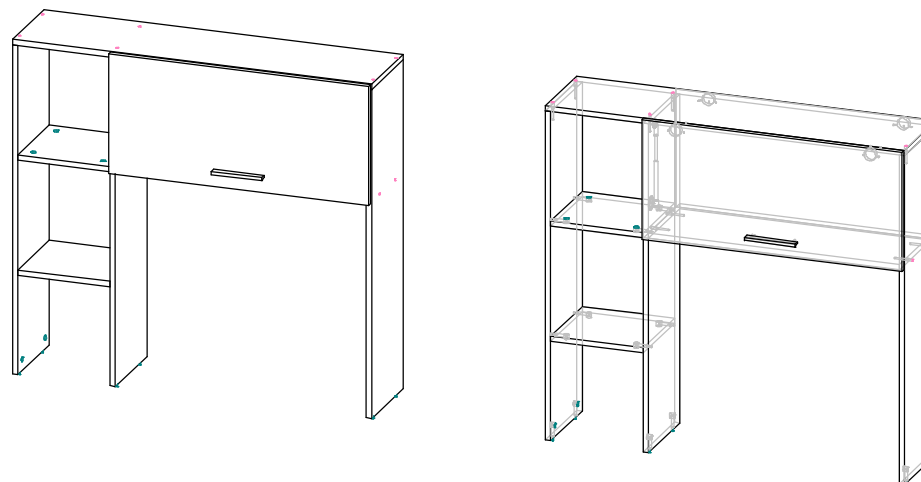

### ЛАЙК НД-201 (Надстройка) к СТ-101 (Стол)

Габариты: 1100 x 1024 x 221 мм

ЛАЙК НД-201 (Надстройка) к СТ-101 (Стол)

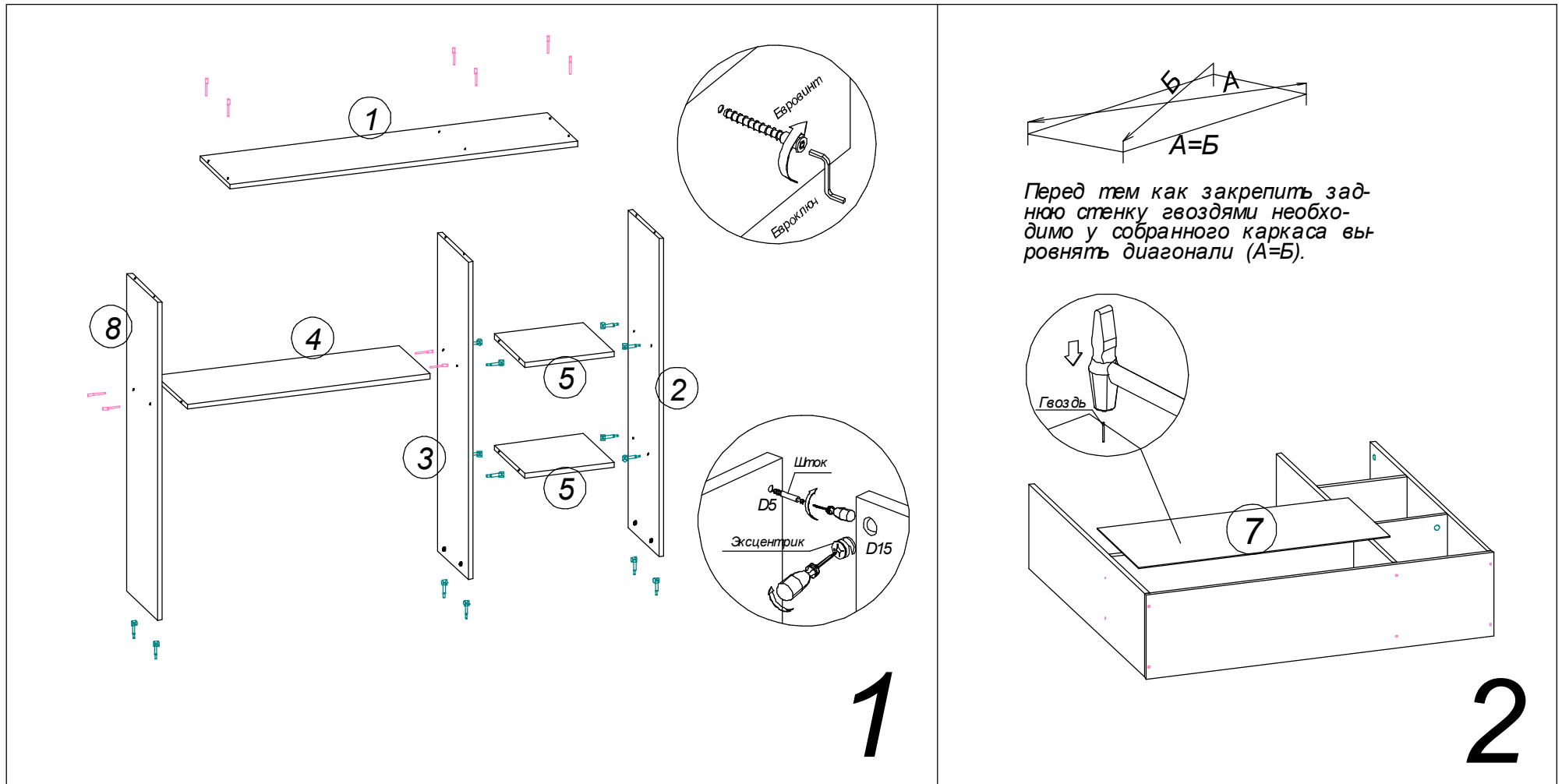



ЛАЙК НД-201 (Надстройка) к СТ-101 (Стол)

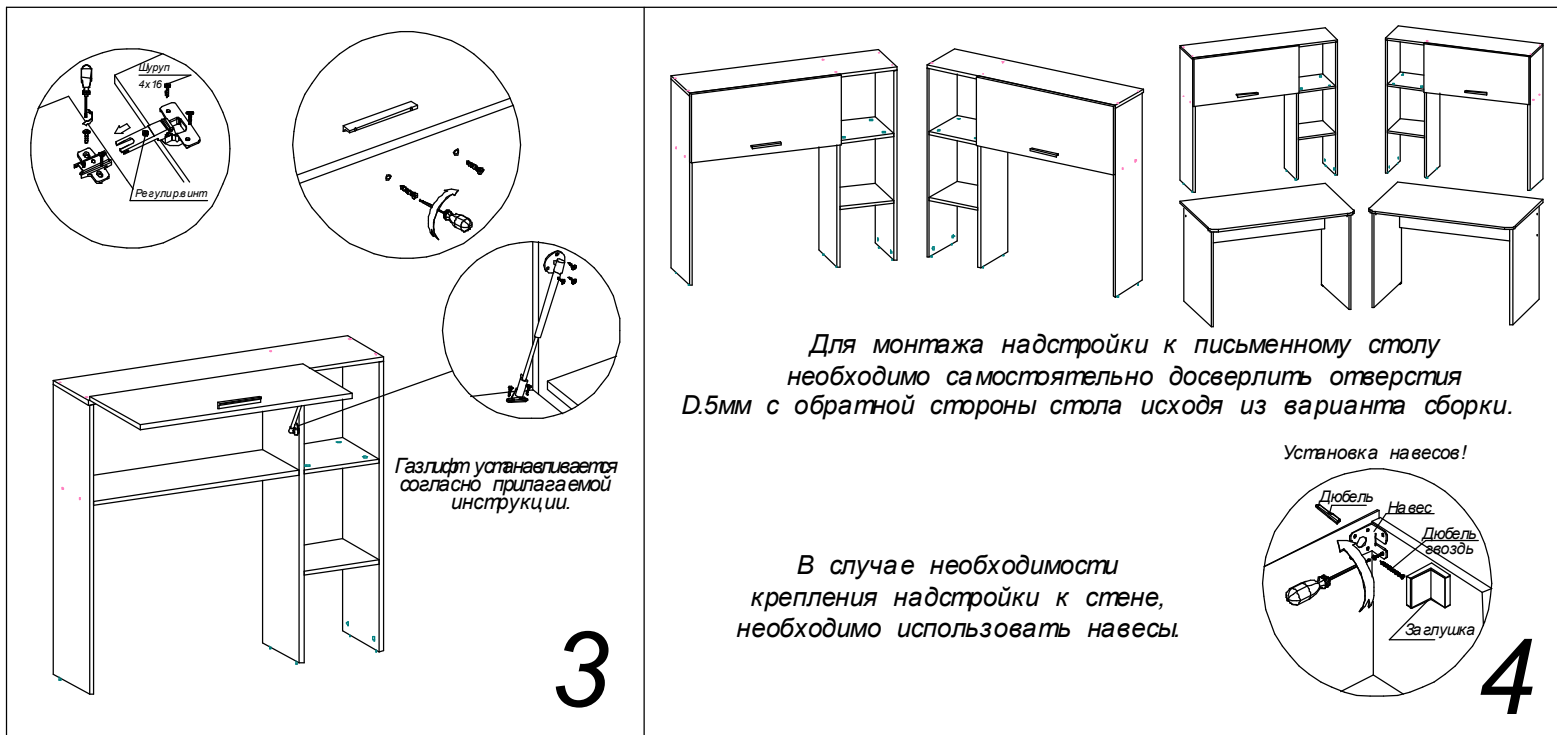

3

4

**ПЕНОПЛАСТ 16 мм**

Поз.	Наименование	Кол-во	Размер
100	Проложка / Пенопласт 16 мм	2	202   124

**ЛДСП 16 мм(Каркас)**

Поз.	Наименование	Кол-во	Размер
3	Бок	2	336   202
1	Крышка	2	1 100   202

**ЛДСП 16 мм(Фасад)**

Поз.	Наименование	Кол-во	Размер
5	Вязка	2	304   202
2	Перегородка	2	336   202

Фурнитура	Ед.изм.	Кол-во
Заглушка для евро-стяжки белфорд	шт	12,00
стяжка-евро 6,3*50 мм	шт	12,00
Ключ для стяжки евро	шт	1,00
стяжка hettich эксцентриковая	шт	8,00
навес уголок с накладкой (35x45x50)	шт	2,00
схема-сборки	шт	1,00
шуруп 4*16 мм хром	шт	4,00

1. Внимательно изучить эскиз и инструкцию по сборке.
2. Разложить детали по секциям, согласно инструкции.
3. Прикрутить направляющие для выдвижных ящиков к боковинам
4. Скрепить боковины с вязками, с помощью стяжек. Во избежание перекоса створок, после того как секция собрана, необходимо измерить диагонали. Они должны быть одинаковыми (+/- 1-2 мм).
- 5. Только после этих действий Вы можете прибить заднюю стенку !!!**  
Используйте данное примечание при сборке каждой секции
6. Положив изделие на боковину, примерить створки (створку).
7. При наличии с одной стороны створки, присадка осуществляется относительно верхней вязки.
8. При наличии нескольких створок, присадка начинается с верхней (относительно верхней вязки) и продолжается поочередно, с учетом зазора между створками.
9. При установке изделия, его нужно ставить на ровную поверхность, при отсутствии таковой, использовать подкладки для исправления неровностей пола. В противном случае, возможно несовпадение углов створок и ровности всего изделия.
10. Небольшое отклонение в створках, выравнивается регулировочными винтами на петлях.
11. При наличии в изделии шкантов, нужно помнить, что в первую очередь шкант помещается в поперечное отверстие, а затем присаживается в продольное.
12. При использовании шурупов, обратите внимание на то, чтобы они не оказались слишком длинными или короткими.
13. Подпятники прибиваются ограничительным ребром вовнутрь
14. При использовании шурупов или винтов с полукруглой головкой для крепления ручек в фасадах ящиков, необходимо произвести раззенковку в передней стенки ящика
15. Во избежание сколов при сверловке отверстий под ручку необходимо на выходе сверла подложить дощечку и плотно прижать к детали.
16. Нагрузка на полку не должна превышать 8 кг, при условии статичной равномерной нагрузки на полку.
17. При наличии в изделии фасадов из МДФ, облицованных пленкой ПВХ с глянцевым покрытием, то перед установкой на каркас с него необходимо удалить защитную пленку.

#### Общие правила эксплуатации и ухода за мебелью

Оптимальная температура крытых помещений с корпусной мебелью - не ниже +10°C и не выше +40°C при относительной влажности воздуха от 45% до 75%.

В процессе эксплуатации створки необходимо держать в закрытом состоянии, винты, шурупы, стяжки следует периодически подтягивать.

Следует избегать механических повреждений поверхностей, контакта с водой (в случае попадания воды следует тщательно протереть и высушить поверхность), воздействия щелочных растворов, абразивных и прочих, не предназначенных для ухода за мебелью средств.

Рекомендуется использовать мягкие ткани или замшу предварительно смоченные и хорошо отжатые перед использованием.

Особенности по уходу за мебелью из разных материалов смотрите на нашем сайте mcstyle.ru во вкладке "ПОКУПАТЕЛЯМ" в шапке сайта.

#### Гарантийные обязательства

1. Изготовитель гарантирует соответствие изделия требованиям ГОСТ 16371, 19917 при соблюдении покупателем правил транспортировки, хранения, сборки и эксплуатации
  2. Гарантийный срок эксплуатации изделия - 12 месяцев со дня продажи, но не более 18 месяцев со дня изготовления.
- Гарантии не распространяются на изделия поврежденные при перевозке, а также при несоблюдении правил сборки, эксплуатации и хранения, изложенных в настоящей инструкции.

## Инструкция по сборке и эксплуатации мебели

*Уважаемые покупатели, рекомендуем доверить сборку Вашей мебели профессиональным сборщикам*

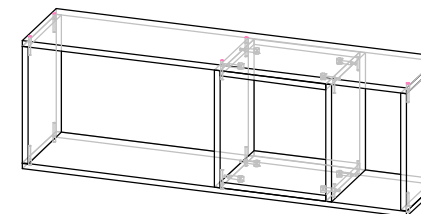
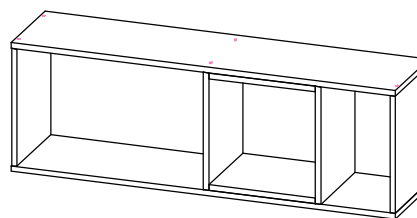

### ЛАЙК ПН-041 (Полка навесная)

Габариты: 1100 x 368 x 202 мм

ЛАЙК ПН-041 (Полка навесная)

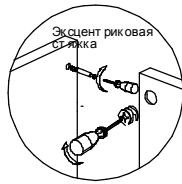
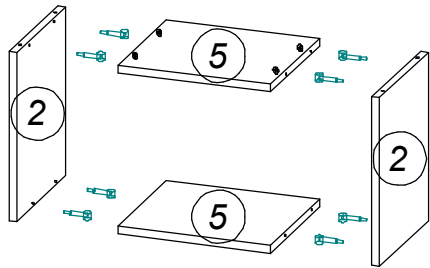

1

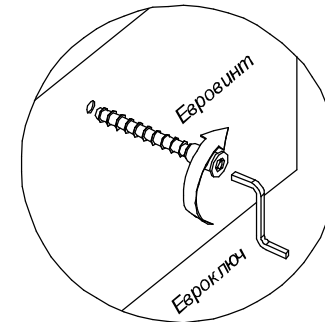
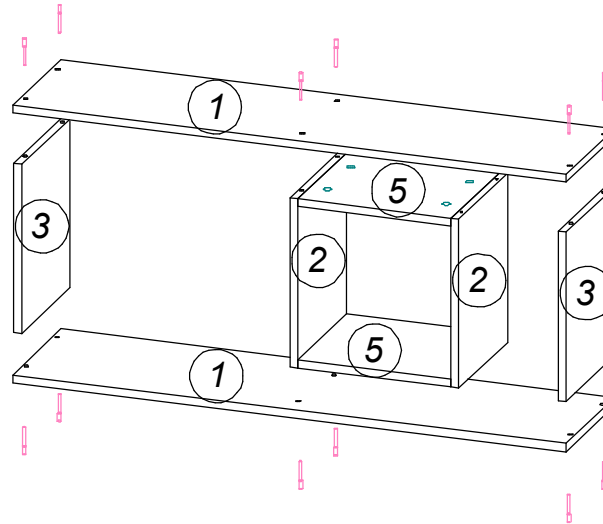

2

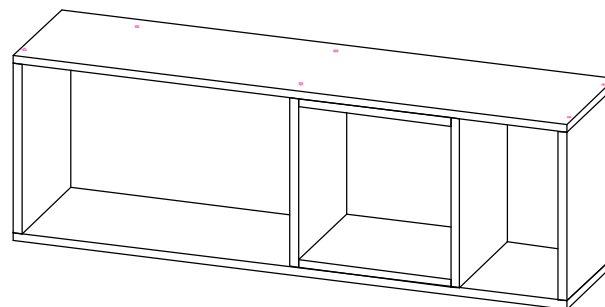
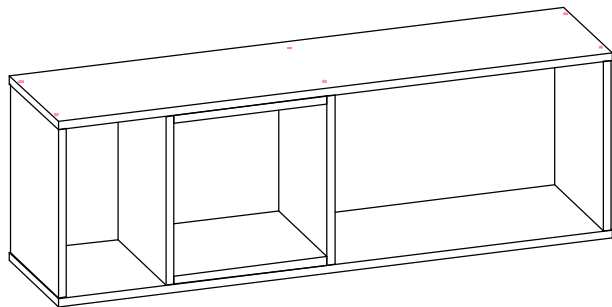

Монтаж к стене происходит при помощи навесов.

Установка навесов!

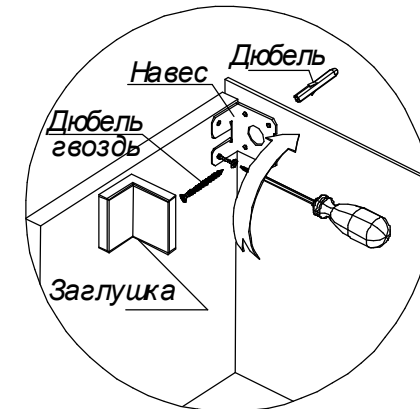

3

**ЛДВП**

Поз.	Наименование	Кол-во	Размер	
10	Задняя стенка	2	1 029	394
11	Дно ящика	1	337	355

**ЛДСП 16 мм(Фасад)**

Поз.	Наименование	Кол-во	Размер	
3	Вязка	3	366	394
12	Фасад ящика	1	198	396
8	Створка	1	500	396

**ПЕНОПЛАСТ 16 мм**

Поз.	Наименование	Кол-во	Размер	
100	Проложка / Пенопласт 16 мм	2	394	80
101	Проложка / Пенопласт 16 мм	1	396	112
102	Проложка / Пенопласт 16 мм	2	414	23

**ЛДСП 16 мм(Каркас)**

Поз.	Наименование	Кол-во	Размер	
1	Бок прав/лев.	2	2 032	394
2	Крышка верх	1	400	394
4	Вязка	1	366	394
5	Бок ящика	2	350	138
6	Крышка низ	1	400	394
7	Задняя стенка ящика	1	309	138
13	Полка	1	366	384

Фурнитура		Ед.изм.	Кол-во
стяжка-евро 6,3*50 мм		шт	10,00
Ключ для стяжки евро		шт	1,00
стяжка hettich эксцентриковая		шт	6,00
ножка 55*55*45 мм № 2 металл		шт	4,00
Гвоздь 2 * 20 мм		шт	60,00
схема-сборки		шт	1,00
направляющие роликовые, 350 мм		шт	1,00
петля четырехшарнирная накладная (китай)		шт	2,00
шуруп 4*16 мм хром		шт	36,00
полкодержатель обычный		шт	4,00
ручка С28 мет + мет 128 мм		шт	2,00
Флиппер (прозрачный) + евроинт		шт	12,00
Демпфер силиконовый		шт	4,00
Заглушка для евро-стяжки белфорд		шт	10,00
Заглушка для эксц. стяжки, белфорд		шт	6,00
Заглушка технологическая D 8 мм бежевая		шт	4,00
Заглушка технологическая D 5 мм бежевая		шт	2,00
шуруп 4.2*14 мм п/ш (саморез)		шт	4,00

1. Внимательно изучить эскиз и инструкцию по сборке.
2. Разложить детали по секциям, согласно инструкции.
3. Прикрутить направляющие для выдвижных ящиков к боковинам
4. Скрепить боковины с вязками, с помощью стяжек. Во избежание перекоса створок, после того как секция собрана, необходимо измерить диагонали. Они должны быть одинаковыми (+/- 1-2 мм).
5. **Только после этих действий Вы можете прибить заднюю стенку !!!**  
Используйте данное примечание при сборке каждой секции
6. Положив изделие на боковину, примерить створки (створку).
7. При наличии с одной стороны створки, присадка осуществляется относительно верхней вязки.
8. При наличии нескольких створок, присадка начинается с верхней (относительно верхней вязки) и продолжается поочередно, с учетом зазора между створками.
9. При установке изделия, его нужно ставить на ровную поверхность, при отсутствии таковой, использовать подкладки для исправления неровностей пола. В противном случае, возможно несовпадение углов створок и ровности всего изделия.
10. Небольшое отклонение в створках, выравнивается регулировочными винтами на петлях.
11. При наличии в изделии шкантов, нужно помнить, что в первую очередь шкант помещается в поперечное отверстие, а затем присаживается в продольное.
12. При использовании шурупов, обратите внимание на то, чтобы они не оказались слишком длинными или короткими.
13. Подпятники прибиваются ограничительным ребром вовнутрь
14. При использовании шурупов или винтов с полукруглой головкой для крепления ручек в фасадах ящиков, необходимо произвести раззенковку в передней стенки ящика
15. Во избежание сколов при сверловке отверстий под ручку необходимо на выходе сверла подложить дощечку и плотно прижать к детали.
16. Нагрузка на полку не должна превышать 8 кг, при условии статичной равномерной нагрузки на полку.
17. При наличии в изделии фасадов из МДФ, облицованных пленкой ПВХ с глянцевым покрытием, то перед установкой на каркас с него необходимо удалить защитную пленку.

#### Общие правила эксплуатации и ухода за мебелью

Оптимальная температура крытых помещений с корпусной мебелью - не ниже +10°С и не выше +40°С при относительной влажности воздуха от 45% до 75%.

В процессе эксплуатации створки необходимо держать в закрытом состоянии, винты, шурупы, стяжки следует периодически подтягивать.

Следует избегать механических повреждений поверхностей, контакта с водой (в случае попадания воды следует тщательно протереть и высушить поверхность), воздействия щелочных растворов, абразивных и прочих, не предназначенных для ухода за мебелью средств.

Рекомендуется использовать мягкие ткани или замшу предварительно смоченные и хорошо отжатые перед использованием.

Особенности по уходу за мебелью из разных материалов смотрите на нашем сайте mcstyle.ru во вкладке "ПОКУПАТЕЛЯМ" в шапке сайта.

#### Гарантийные обязательства

1. Изготовитель гарантирует соответствие изделия требованиям ГОСТ 16371, 19917 при соблюдении покупателем правил транспортировки, хранения, сборки и эксплуатации
2. Гарантийный срок эксплуатации изделия - 12 месяцев со дня продажи, но не более 18 месяцев со дня изготовления.

Гарантии не распространяются на изделия поврежденные при перевозке, а также при несоблюдении правил сборки, эксплуатации и хранения, изложенных в настоящей инструкции.

## Инструкция по сборке и эксплуатации мебели

*Уважаемые покупатели, рекомендуем доверить сборку Вашей мебели профессиональным сборщикам*

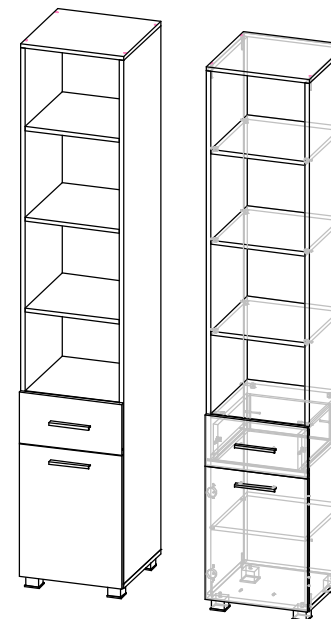

### ЛАЙК СЖ-051 (Стеллаж)

Габариты: 400 x 2108 x 413 мм

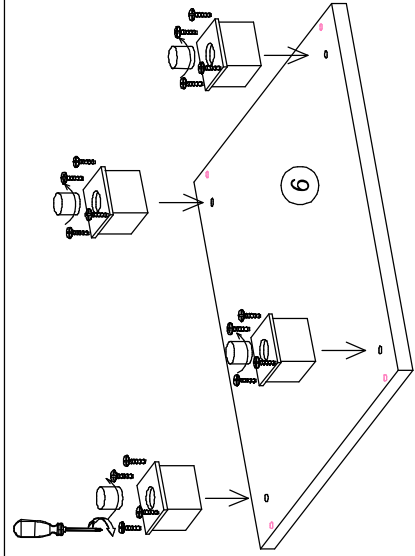

1. Выкрутить из опор втулки для регулировки высоты.
2. Сместить отверстия на крышке нижней и на опоре. Крепить шурупами 4x16мм
3. Вернуть обратно втулки для регулировки высоты.

1

1. Провести карандашом по линейке линию между двумя наметками под крепление направляющие роликовые к боковинам.

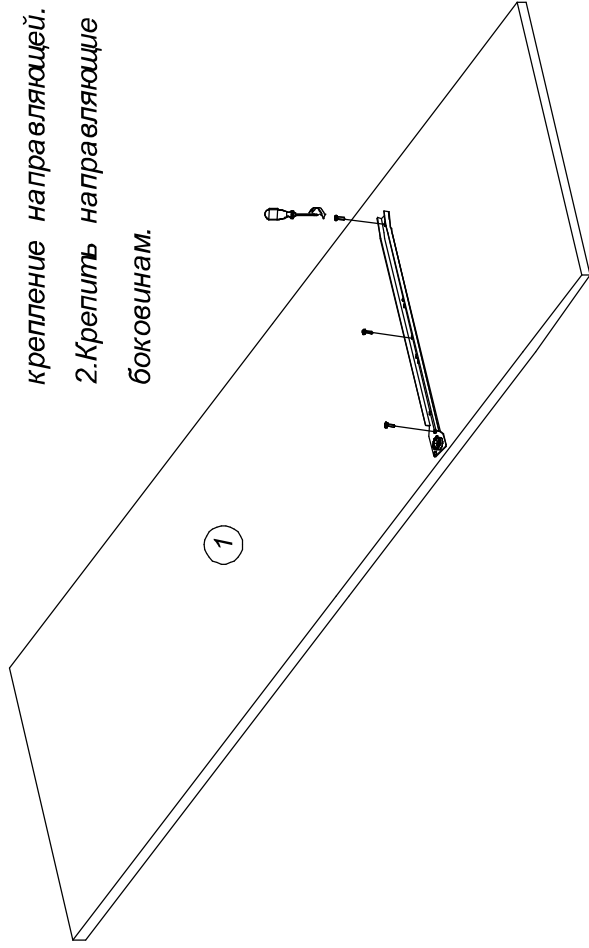

2

3

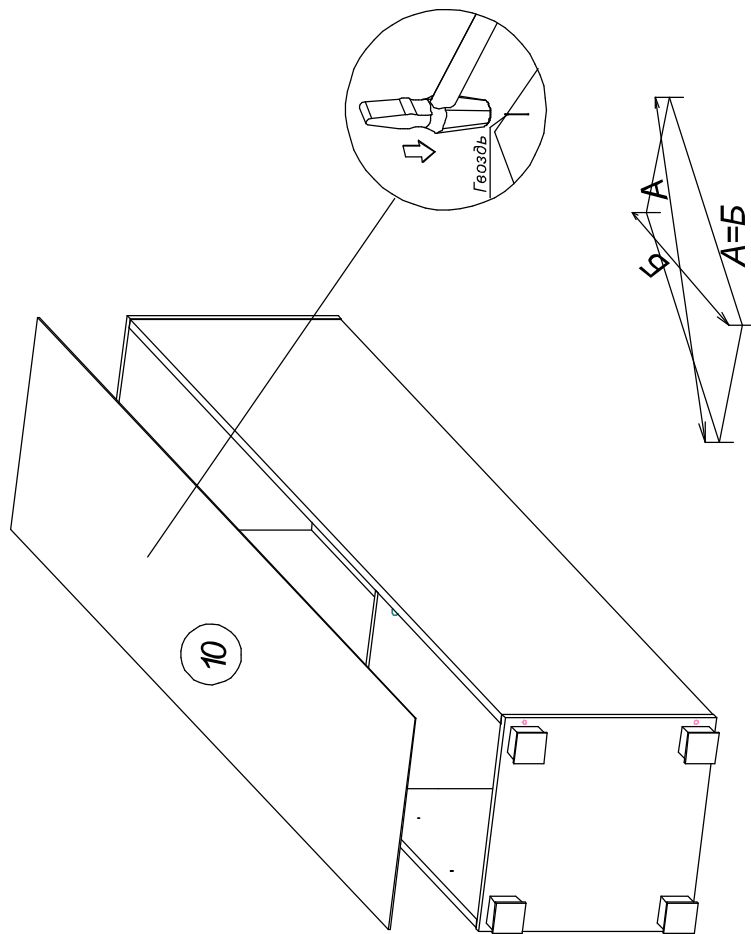
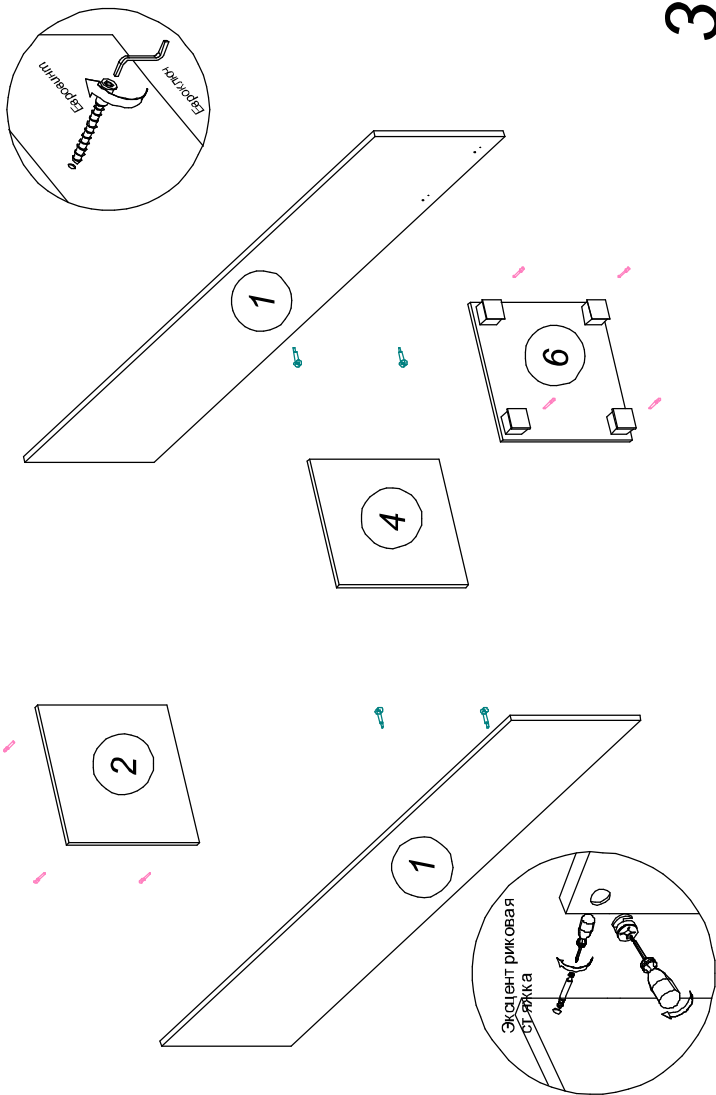

Перед тем как закрепить заднюю стенку гвоздями необходимо у собранного каркаса выровнять диагонали (A=B).

4



ЛАЙК СЖ-051 (Стеллаж)

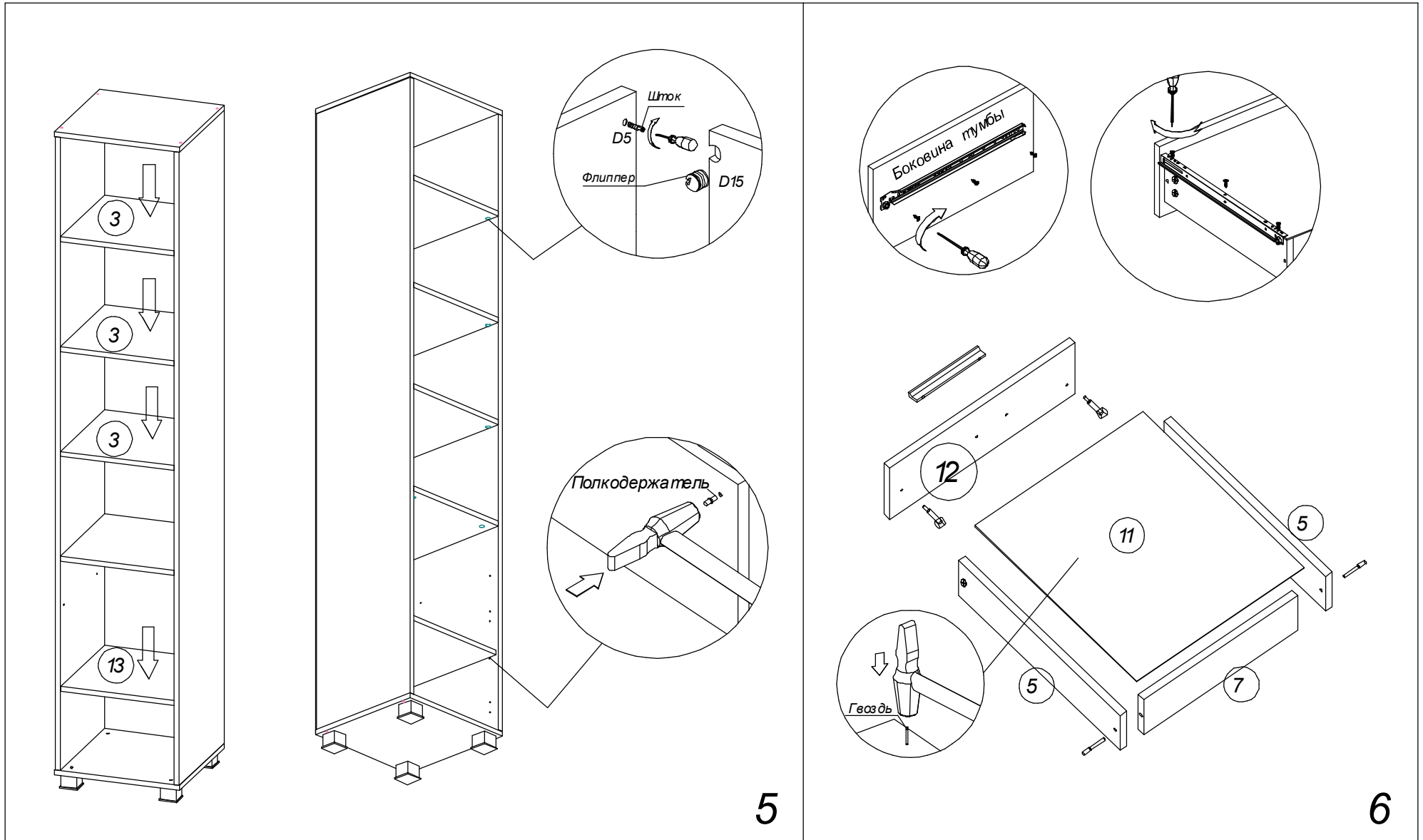

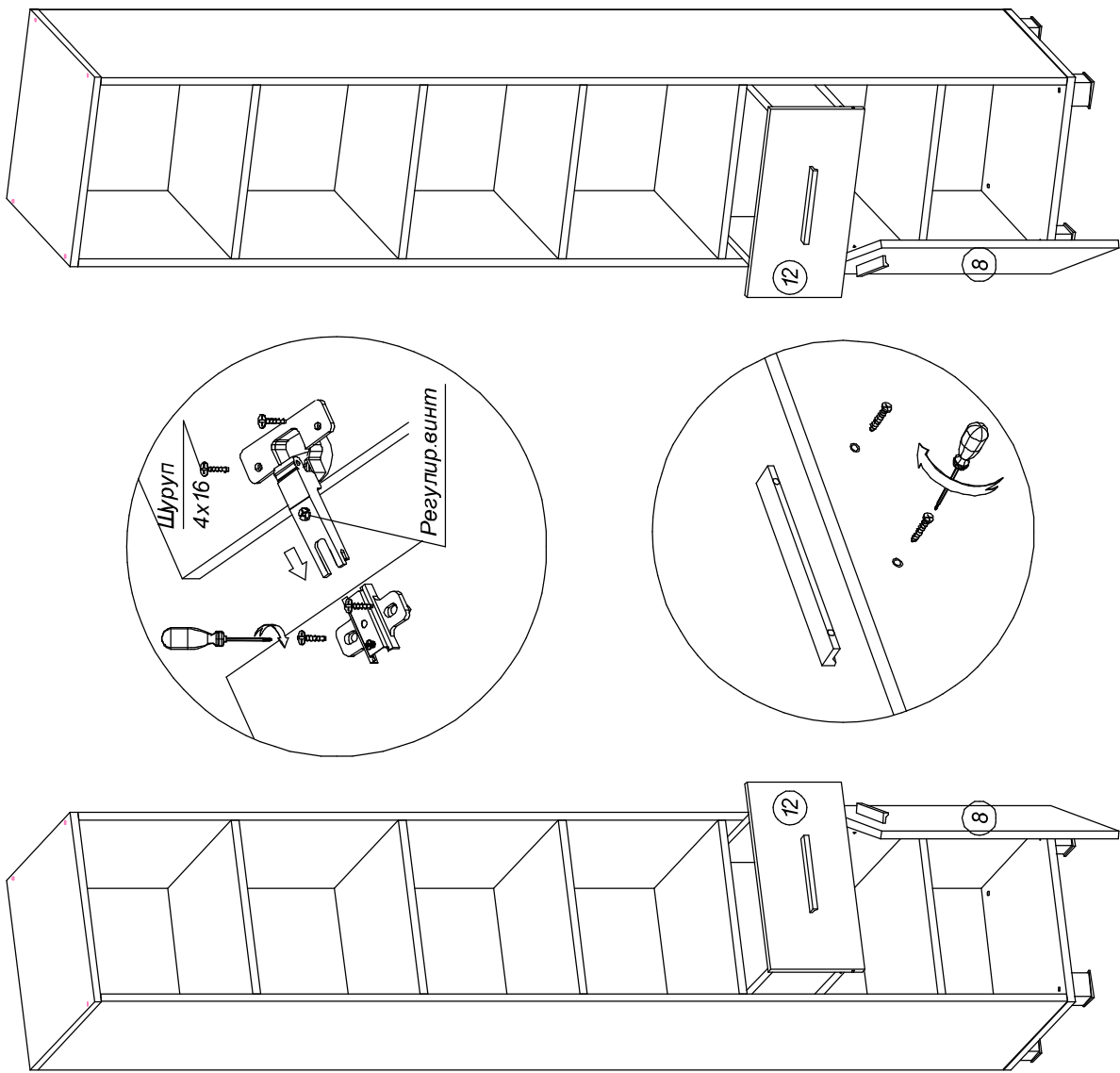

Исходя из варианта открывания  
в створке необходимо самостоятельно  
досверлить отверстия D.5мм с нужной  
стороны для крепления ручки. **7**

**ПЕНОПЛАСТ 16 мм**

Поз.	Наименование	Кол-во	Размер	
100	Проложка / Пенопласт 16 мм	1	1 104	342
101	Проложка / Пенопласт 16 мм	1	298	76

**ЛДСП 16 мм(Каркас)**

Поз.	Наименование	Кол-во	Размер	
1	Крышка	1	1 104	640
2	Бок прав/лев.	2	734	554
4	Ребро жесткости	1	1 028	298

Фурнитура		Ед.изм.	Кол-во
Заглушка для евро-стяжки белфорд		шт	4,00
Заглушка для эксц. стяжки, белфорд		шт	4,00
Заглушка технологическая D 5 мм бежевая		шт	8,00
стяжка-евро 6,3*50 мм		шт	4,00
Ключ для стяжки евро		шт	1,00
стяжка hettich эксцентриковая		шт	4,00
подпятник		шт	4,00
Гвоздь 2 * 20 мм		шт	8,00
схема-сборки		шт	1,00

1. Внимательно изучить эскиз и инструкцию по сборке.
2. Разложить детали по секциям, согласно инструкции.
3. Прикрутить направляющие для выдвижных ящиков к боковинам
4. Скрепить боковины с вязками, с помощью стяжек. Во избежание перекоса створок, после того как секция собрана, необходимо измерить диагонали. Они должны быть одинаковыми (+/- 1-2 мм).
5. **Только после этих действий Вы можете прибить заднюю стенку !!!**  
Используйте данное примечание при сборке каждой секции
6. Положив изделие на боковину, примерить створки (створку).
7. При наличии с одной стороны створки, присадка осуществляется относительно верхней вязки.
8. При наличии нескольких створок, присадка начинается с верхней (относительно верхней вязки) и продолжается поочередно, с учетом зазора между створками.
9. При установке изделия, его нужно ставить на ровную поверхность, при отсутствии таковой, использовать подкладки для исправления неровностей пола. В противном случае, возможно несовпадение углов створок и ровности всего изделия.
10. Небольшое отклонение в створках, выравнивается регулировочными винтами на петлях.
11. При наличии в изделии шкантов, нужно помнить, что в первую очередь шкант помещается в поперечное отверстие, а затем присаживается в продольное.
12. При использовании шурупов, обратите внимание на то, чтобы они не оказались слишком длинными или короткими.
13. Подпятники прибиваются ограничительным ребром вовнутрь
14. При использовании шурупов или винтов с полукруглой головкой для крепления ручек в фасадах ящиков, необходимо произвести раззенковку в передней стенки ящика
15. Во избежание сколов при сверловке отверстий под ручку необходимо на выходе сверла подложить дощечку и плотно прижать к детали.
16. Нагрузка на полку не должна превышать 8 кг, при условии статичной равномерной нагрузки на полку.
17. При наличии в изделии фасадов из МДФ, облицованных пленкой ПВХ с глянцевым покрытием, то перед установкой на каркас с него необходимо удалить защитную пленку.

#### Общие правила эксплуатации и ухода за мебелью

Оптимальная температура крытых помещений с корпусной мебелью - не ниже +10°C и не выше +40°C при относительной влажности воздуха от 45% до 75%.

В процессе эксплуатации створки необходимо держать в закрытом состоянии, винты, шурупы, стяжки следует периодически подтягивать.

Следует избегать механических повреждений поверхностей, контакта с водой (в случае попадания воды следует тщательно протереть и высушить поверхность), воздействия щелочных растворов, абразивных и прочих, не предназначенных для ухода за мебелью средств.

Рекомендуется использовать мягкие ткани или замшу предварительно смоченные и хорошо отжатые перед использованием.

Особенности по уходу за мебелью из разных материалов смотрите на нашем сайте mcstyle.ru во вкладке "ПОКУПАТЕЛЯМ" в шапке сайта.

#### Гарантийные обязательства

1. Изготовитель гарантирует соответствие изделия требованиям ГОСТ 16371, 19917 при соблюдении покупателем правил транспортировки, хранения, сборки и эксплуатации
2. Гарантийный срок эксплуатации изделия - 12 месяцев со дня продажи, но не более 18 месяцев со дня изготовления.

Гарантии не распространяются на изделия поврежденные при перевозке, а также при несоблюдении правил сборки, эксплуатации и хранения, изложенных в настоящей инструкции.

## Инструкция по сборке и эксплуатации мебели

*Уважаемые покупатели, рекомендуем доверить сборку Вашей мебели профессиональным сборщикам*

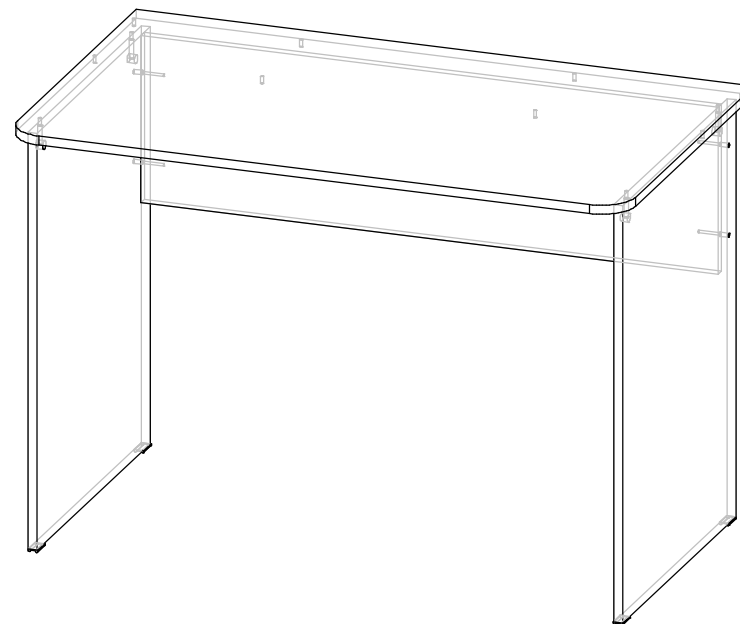

### ЛАЙК СТ-101 (Стол)

Габариты: 1104 x 750 x 640 мм

ЛАЙК СТ-101 (Стол)

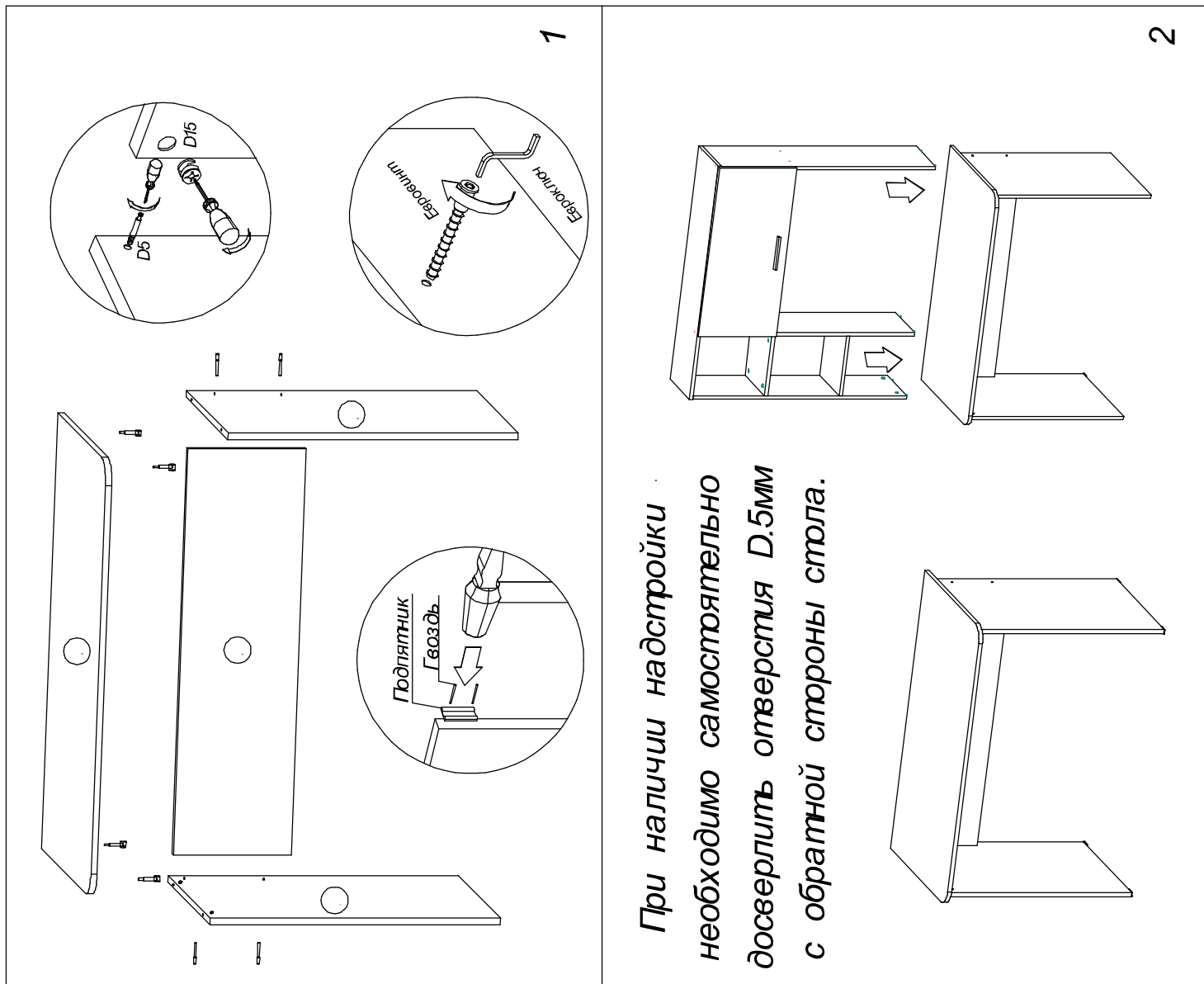

**ПЕНОПЛАСТ 16 мм**

Поз.	Наименование	Кол-во	Размер	
100	Проложка / Пенопласт 16 мм	1	244	458
101	Проложка / Пенопласт 16 мм	1	182	564
102	Проложка / Пенопласт 16 мм	1	121	76

**ЛДСП 16 мм(Каркас)**

Поз.	Наименование	Кол-во	Размер	
1	Крышка	1	1 101	637
2	Бок	1	734	554
3	Бок малый	1	734	426
4	Ребро жесткости	1	922	298
5	Ребро жесткости	1	912	266
6	крышка малая	1	487	455
7	Опора 1	1	734	117
8	Планка	1	983	74
9	Опора 2	1	734	96

Фурнитура	Ед.изм.	Кол-во
Заглушка для евро-стяжки белфорд	шт	12,00
Заглушка для эксц. стяжки, белфорд	шт	14,00
стяжка-евро 6,3*50 мм	шт	12,00
Ключ для стяжки евро	шт	1,00
стяжка hettich эксцентриковая	шт	14,00
подпятник	шт	6,00
Гвоздь 2 * 20 мм	шт	12,00
схема-сборки	шт	1,00
Заглушка технологическая D 5 мм бежевая	шт	16,00

1. Внимательно изучить эскиз и инструкцию по сборке.
2. Разложить детали по секциям, согласно инструкции.
3. Прикрутить направляющие для выдвижных ящиков к боковинам
4. Скрепить боковины с вязками, с помощью стяжек. Во избежание перекоса створок, после того как секция собрана, необходимо измерить диагонали. Они должны быть одинаковыми (+/- 1-2 мм).
5. **Только после этих действий Вы можете прибить заднюю стенку !!!**  
Используйте данное примечание при сборке каждой секции
6. Положив изделие на боковину, примерить створки (створку).
7. При наличии с одной стороны створки, присадка осуществляется относительно верхней вязки.
8. При наличии нескольких створок, присадка начинается с верхней (относительно верхней вязки) и продолжается поочередно, с учетом зазора между створками.
9. При установке изделия, его нужно ставить на ровную поверхность, при отсутствии таковой, использовать подкладки для исправления неровностей пола. В противном случае, возможно несовпадение углов створок и ровности всего изделия.
10. Небольшое отклонение в створках, выравнивается регулировочными винтами на петлях.
11. При наличии в изделии шкантов, нужно помнить, что в первую очередь шкант помещается в поперечное отверстие, а затем присаживается в продольное.
12. При использовании шурупов, обратите внимание на то, чтобы они не оказались слишком длинными или короткими.
13. Подпятники прибиваются ограничительным ребром вовнутрь
14. При использовании шурупов или винтов с полукруглой головкой для крепления ручек в фасадах ящиков, необходимо произвести раззенковку в передней стенки ящика
15. Во избежание сколов при сверловке отверстий под ручку необходимо на выходе сверла подложить дощечку и плотно прижать к детали.
16. Нагрузка на полку не должна превышать 8 кг, при условии статичной равномерной нагрузки на полку.
17. При наличии в изделии фасадов из МДФ, облицованных пленкой ПВХ с глянцевым покрытием, то перед установкой на каркас с него необходимо удалить защитную пленку.
18. Петли крепить к боковине и фасаду шурупами 4 x 16 мм.
19. Стекла с рисунком устанавливать гладкой стороной наружу, во избежании повреждения рисунка.

#### Общие правила эксплуатации и ухода за мебелью

Оптимальная температура крытых помещений с корпусной мебелью - не ниже +10°C и не выше +40°C при относительной влажности воздуха от 45% до 75%.

В процессе эксплуатации створки необходимо держать в закрытом состоянии, винты, шурупы, стяжки следует периодически подтягивать.

Следует избегать механических повреждений поверхностей, контакта с водой (в случае попадания воды следует тщательно протереть и высушить поверхность), воздействия щелочных растворов, абразивных и прочих, не предназначенных для ухода за мебелью средств.

Рекомендуется использовать мягкие ткани или замшу предварительно смоченные и хорошо отжатые перед использованием.

Особенности по уходу за мебелью из разных материалов смотрите на нашем сайте mcstyle.ru во вкладке "ПОКУПАТЕЛЯМ" в шапке сайта.

#### Гарантийные обязательства

1. Изготовитель гарантирует соответствие изделия требованиям ГОСТ 16371, 19917 при соблюдении покупателем правил транспортировки, хранения, сборки и эксплуатации
  2. Гарантийный срок эксплуатации изделия - 12 месяцев со дня продажи, но не более 18 месяцев со дня изготовления.
- Гарантии не распространяются на изделия поврежденные при перевозке, а также при несоблюдении правил сборки, эксплуатации и хранения, изложенных в настоящей инструкции.

## Инструкция по сборке и эксплуатации мебели

*Уважаемые покупатели, рекомендуем доверить сборку Вашей мебели профессиональным сборщикам*

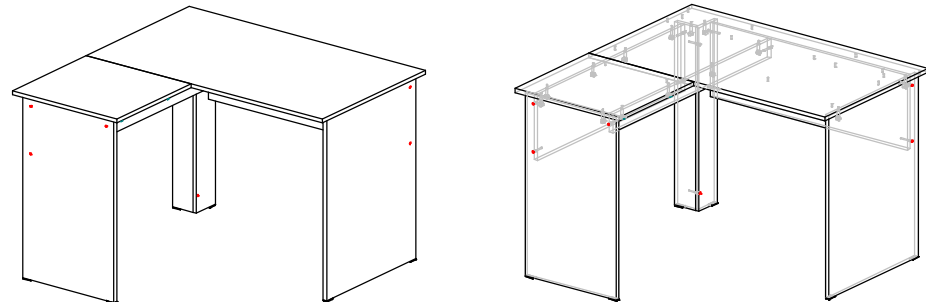

### ЛАЙК СТ-102 (Стол угловой)

Габариты: Д1104 x В750 x Г1098 мм

ЛАЙК СТ-102 (Стол угловой)

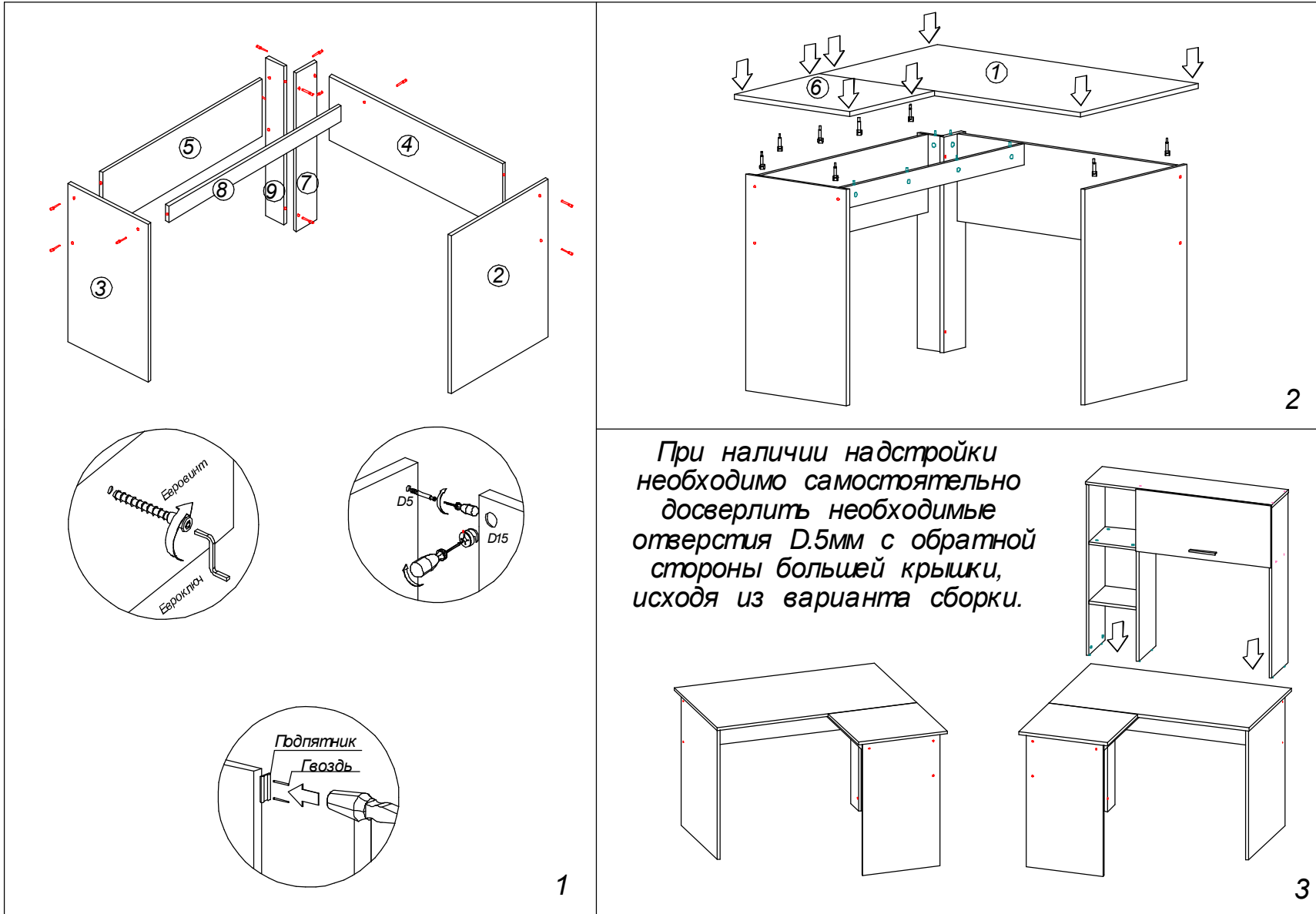



**ЛДСП 16 мм(Фасад)**

Поз.	Наименование	Кол-во	Размер	
11	Фасад ящика	1	198	396
4	Фасад ящика	1	198	396
10	Фасад ящика	1	198	396

**ЛДВП**

Поз.	Наименование	Кол-во	Размер	
9	Дно ящика	3	337	355

**ПЕНОПЛАСТ 16 мм**

Поз.	Наименование	Кол-во	Размер	
100	Проложка / Пенопласт 16 мм	2	366	173
101	Проложка / Пенопласт 16 мм	2	587	48
102	Проложка / Пенопласт 16 мм	4	403	65
103	Проложка / Пенопласт 16 мм	3	140	95

**ЛДСП 16 мм(Каркас)**

Поз.	Наименование	Кол-во	Размер	
1	Бок прав/лев.	2	587	394
5	Бок ящика	6	350	138
7	Задняя стенка ящика	3	309	138
2	Крышка верх	1	400	414
3	Крышка низ	1	400	394
8	Задняя стенка	1	587	366

Фурнитура		Ед.изм.	Кол-во
Заглушка для евро-стяжки белфорд		шт	16,00
Заглушка для эксц. стяжки, белфорд		шт	12,00
стяжка-евро 6,3*50 мм		шт	16,00
Ключ для стяжки евро		шт	1,00
стяжка hettich эксцентриковая		шт	12,00
Опора колесная накладная D-50 мм		шт	4,00
Гвоздь 2 * 20 мм		шт	30,00
схема-сборки		шт	1,00
шуруп 4*16 мм хром		шт	50,00
направляющие роликовые, 350 мм		шт	3,00
ручка C28 мет + мет 128 мм		шт	3,00
Демпфер силиконовый		шт	6,00

1. Внимательно изучить эскиз и инструкцию по сборке.
2. Разложить детали по секциям, согласно инструкции.
3. Прикрутить направляющие для выдвижных ящиков к боковинам
4. Скрепить боковины с вязками, с помощью стяжек. Во избежание перекоса створок, после того как секция собрана, необходимо измерить диагонали. Они должны быть одинаковыми (+/- 1-2 мм).
5. **Только после этих действий Вы можете прибить заднюю стенку !!!**  
Используйте данное примечание при сборке каждой секции
6. Положив изделие на боковину, примерить створки (створку).
7. При наличии с одной стороны створки, присадка осуществляется относительно верхней вязки.
8. При наличии нескольких створок, присадка начинается с верхней (относительно верхней вязки) и продолжается поочередно, с учетом зазора между створками.
9. При установке изделия, его нужно ставить на ровную поверхность, при отсутствии таковой, использовать подкладки для исправления неровностей пола. В противном случае, возможно несовпадение углов створок и ровности всего изделия.
10. Небольшое отклонение в створках, выравнивается регулировочными винтами на петлях.
11. При наличии в изделии шкантов, нужно помнить, что в первую очередь шкант помещается в поперечное отверстие, а затем присаживается в продольное.
12. При использовании шурупов, обратите внимание на то, чтобы они не оказались слишком длинными или короткими.
13. Подпятники прибиваются ограничительным ребром вовнутрь
14. При использовании шурупов или винтов с полукруглой головкой для крепления ручек в фасадах ящиков, необходимо произвести раззенковку в передней стенки ящика
15. Во избежание сколов при сверловке отверстий под ручку необходимо на выходе сверла подложить дощечку и плотно прижать к детали.
16. Нагрузка на полку не должна превышать 8 кг, при условии статичной равномерной нагрузки на полку.
17. При наличии в изделии фасадов из МДФ, облицованных пленкой ПВХ с глянцевым покрытием, то перед установкой на каркас с него необходимо удалить защитную пленку.

#### Общие правила эксплуатации и ухода за мебелью

Оптимальная температура закрытых помещений с корпусной мебелью - не ниже +10°С и не выше +40°С при относительной влажности воздуха от 45% до 75%.

В процессе эксплуатации створки необходимо держать в закрытом состоянии, винты, шурупы, стяжки следует периодически подтягивать.

Следует избегать механических повреждений поверхностей, контакта с водой (в случае попадания воды следует тщательно протереть и высушить поверхность), воздействия щелочных растворов, абразивных и прочих, не предназначенных для ухода за мебелью средств.

Рекомендуется использовать мягкие ткани или замшу предварительно смоченные и хорошо отжатые перед использованием.

Особенности по уходу за мебелью из разных материалов смотрите на нашем сайте mcstyle.ru во вкладке "ПОКУПАТЕЛЯМ" в шапке сайта.

#### Гарантийные обязательства

1. Изготовитель гарантирует соответствие изделия требованиям ГОСТ 16371, 19917 при соблюдении покупателем правил транспортировки, хранения, сборки и эксплуатации
  2. Гарантийный срок эксплуатации изделия - 12 месяцев со дня продажи, но не более 18 месяцев со дня изготовления.
- Гарантии не распространяются на изделия поврежденные при перевозке, а также при несоблюдении правил сборки, эксплуатации и хранения, изложенных в настоящей инструкции.

## Инструкция по сборке и эксплуатации мебели

*Уважаемые покупатели, рекомендуем доверить сборку Вашей мебели профессиональным сборщикам*



### ЛАЙК ТМ-061 (Тумба)

Габариты: 404 x 680 x 420 мм

ЛАЙК ТМ-061 (Тумба)

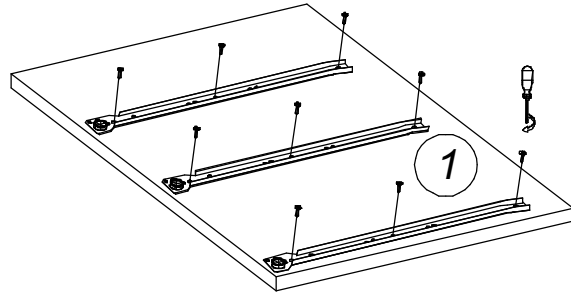

1. Провести карандашом по линейке линию между двумя наметками под крепление направляющей.
2. Крепить направляющие роликовые к боковинам.

1

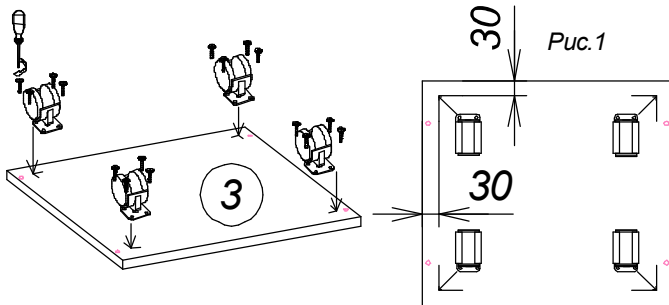

1. С помощью карандаша и угольника произвести разметку под колёсные опоры на нижней крышке. (Рис.1)
2. Совместить край опорной площадки с краем разметки и крепить шурупами 4x16мм.

2

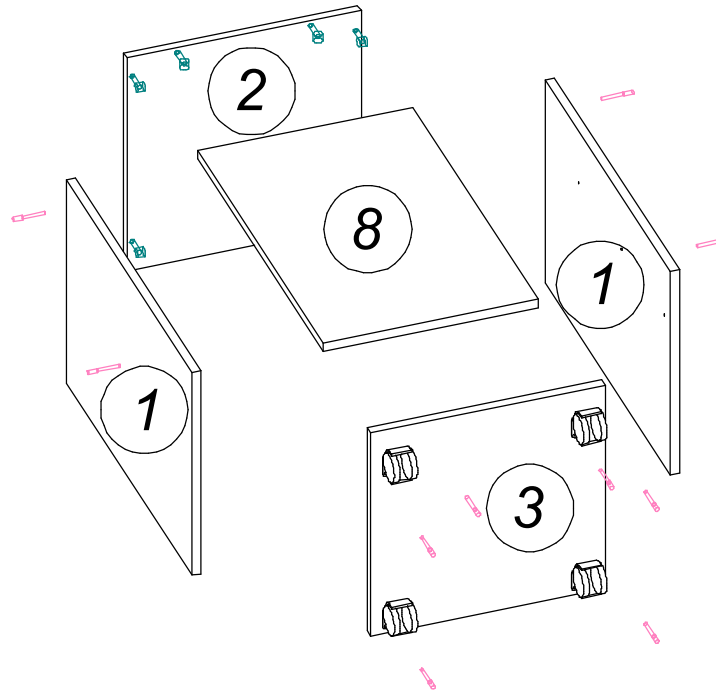
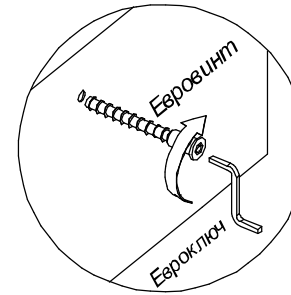
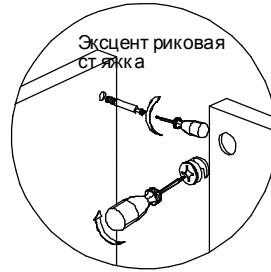

3

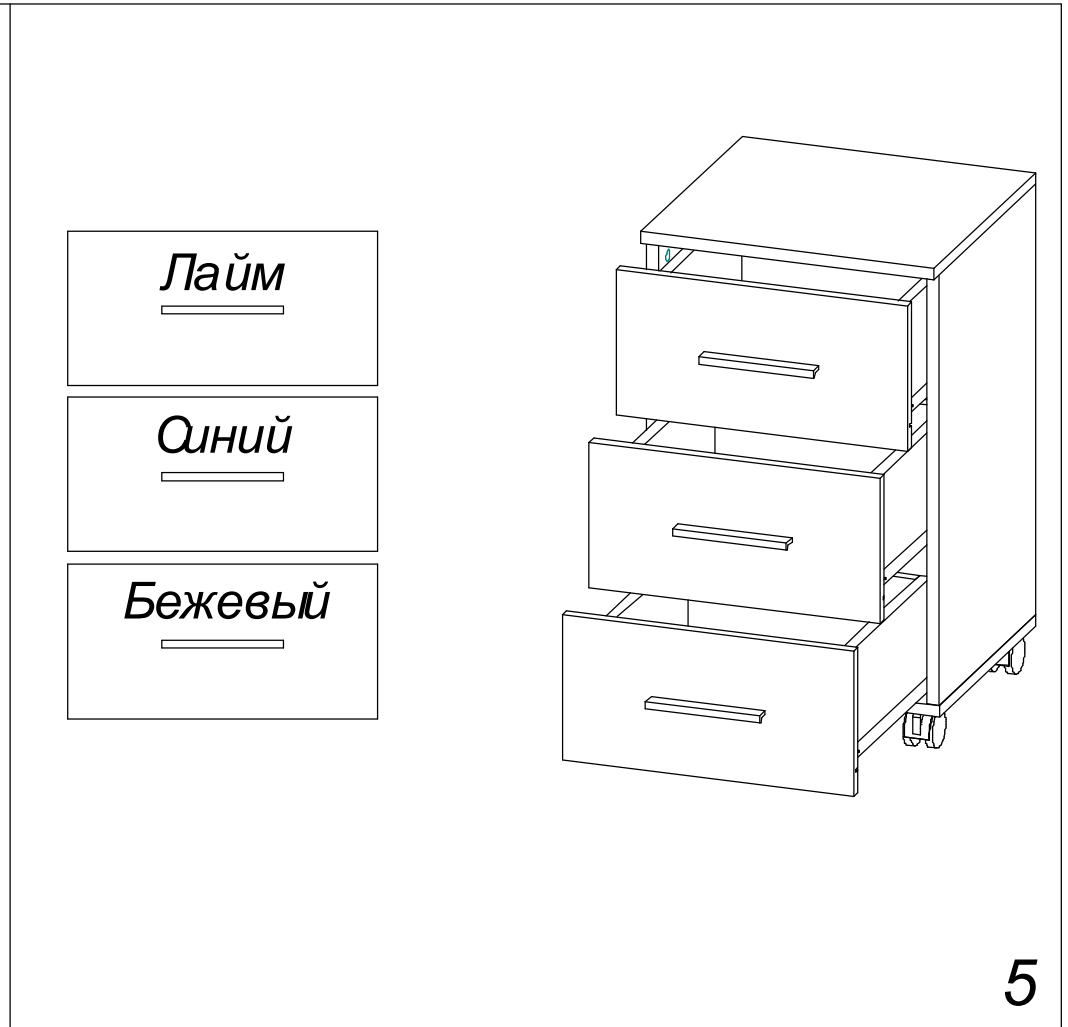
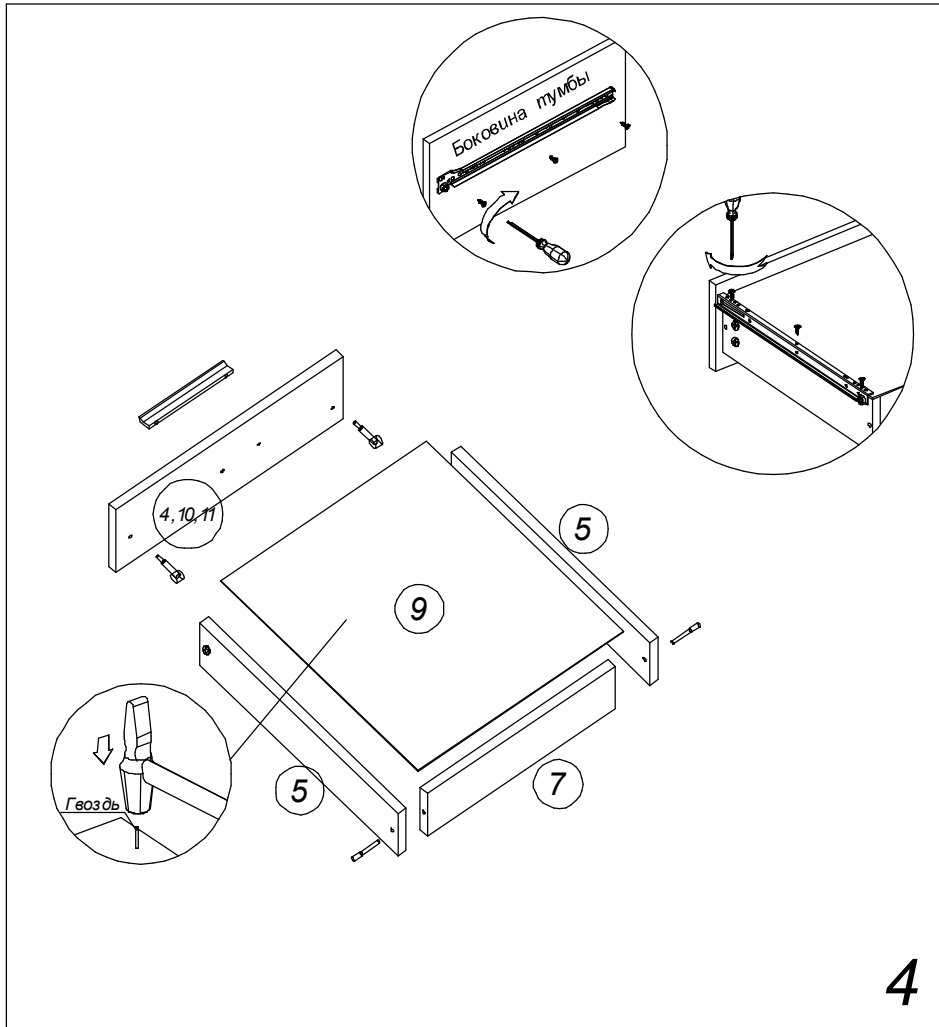

**Проложка / Пенопласт 16 мм**

Поз.	Наименование	Кол-во	Размер	
100	Проложка / Пенопласт 16 мм	1	394	80
101	Проложка / Пенопласт 16 мм	2	384	80

**ЛДСП 16 мм(Каркас)**

Поз.	Наименование	Кол-во	Размер	
2	Бок прав/лев.	2	2 032	394
6	Вязка	1	366	384
3	Крышка верх	1	400	394
4	Крышка низ	1	400	394
5	Полка	4	366	384

**ЛХДФ 3,2 мм**

Поз.	Наименование	Кол-во	Размер	
7	Задняя стенка	1	2 058	394

**Фасад в сборе**

Поз.	Наименование	Кол-во	Размер	
1	Створка	1	2 058	396
Фурнитура		Ед.изм.	Кол-во	
	Заглушка для евро-стяжки белфорд	шт	8,00	
	Заглушка для эксц. стяжки, белфорд	шт	4,00	
	Заглушка технологическая D 8 мм бежевая	шт	4,00	
	стяжка-евро 6,3*50 мм	шт	8,00	
	Ключ для стяжки евро	шт	1,00	
	стяжка hettich эксцентриковая	шт	4,00	
	ножка 55*55*45 мм № 2 металл	шт	4,00	
	Гвоздь 2 * 20 мм	шт	50,00	
	схема-сборки	шт	1,00	
	петля четырехшарнирная накладная (китай)	шт	4,00	
	шуруп 4*16 мм хром	шт	32,00	
	полкодержатель обычный	шт	16,00	
	Демпфер силиконовый	шт	2,00	
	ручка C28 мет + мет 128 мм	шт	1,00	
	стяжка межсекционная D5	шт	2,00	

1. Внимательно изучить эскиз и инструкцию по сборке.
2. Разложить детали по секциям, согласно инструкции.
3. Прикрутить направляющие для выдвижных ящиков к боковинам
4. Скрепить боковины с вязками, с помощью стяжек. Во избежание перекоса створок, после того как секция собрана, необходимо измерить диагонали. Они должны быть одинаковыми (+/- 1-2 мм).
5. **Только после этих действий Вы можете прибить заднюю стенку !!!**  
Используйте данное примечание при сборке каждой секции
6. Положив изделие на боковину, примерить створки (створку).
7. При наличии с одной стороны створки, присадка осуществляется относительно верхней вязки.
8. При наличии нескольких створок, присадка начинается с верхней (относительно верхней вязки) и продолжается поочередно, с учетом зазора между створками.
9. При установке изделия, его нужно ставить на ровную поверхность, при отсутствии таковой, использовать подкладки для исправления неровностей пола. В противном случае, возможно несовпадение углов створок и ровности всего изделия.
10. Небольшое отклонение в створках, выравнивается регулировочными винтами на петлях.
11. При наличии в изделии шкантов, нужно помнить, что в первую очередь шкант помещается в поперечное отверстие, а затем присаживается в продольное.
12. При использовании шурупов, обратите внимание на то, чтобы они не оказались слишком длинными или короткими.
13. Подпятники прибиваются ограничительным ребром вовнутрь
14. При использовании шурупов или винтов с полукруглой головкой для крепления ручек в фасадах ящиков, необходимо произвести раззенковку в передней стенки ящика
15. Во избежание сколов при сверловке отверстий под ручку необходимо на выходе сверла подложить дощечку и плотно прижать к детали.
16. Нагрузка на полку не должна превышать 8 кг, при условии статичной равномерной нагрузки на полку.
17. При наличии в изделии фасадов из МДФ, облицованных пленкой ПВХ с глянцевым покрытием, то перед установкой на каркас с него необходимо удалить защитную пленку.
18. Петли крепить к боковине и фасаду шурупами 4 x 16 мм.
19. Стекла с рисунком устанавливать гладкой стороной наружу, во избежании повреждения рисунка.

#### Общие правила эксплуатации и ухода за мебелью

Оптимальная температура крытых помещений с корпусной мебелью - не ниже +10°C и не выше +40°C при относительной влажности воздуха от 45% до 75%.

В процессе эксплуатации створки необходимо держать в закрытом состоянии, винты, шурупы, стяжки следует периодически подтягивать.

Следует избегать механических повреждений поверхностей, контакта с водой (в случае попадания воды следует тщательно протереть и высушить поверхность), воздействия щелочных растворов, абразивных и прочих, не предназначенных для ухода за мебелью средств.

Рекомендуется использовать мягкие ткани или замшу предварительно смоченные и хорошо отжатые перед использованием.

Особенности по уходу за мебелью из разных материалов смотрите на нашем сайте [mcstyle.ru](http://mcstyle.ru) во вкладке "ПОКУПАТЕЛЯМ" в шапке сайта.

#### Гарантийные обязательства

1. Изготовитель гарантирует соответствие изделия требованиям ГОСТ 16371, 19917 при соблюдении покупателем правил транспортировки, хранения, сборки и эксплуатации
  2. Гарантийный срок эксплуатации изделия - 12 месяцев со дня продажи, но не более 18 месяцев со дня изготовления.
- Гарантии не распространяются на изделия поврежденные при перевозке, а также при несоблюдении правил сборки, эксплуатации и хранения, изложенных в настоящей инструкции.

## Инструкция по сборке и эксплуатации мебели

*Уважаемые покупатели, рекомендуем доверить сборку Вашей мебели профессиональным сборщикам*

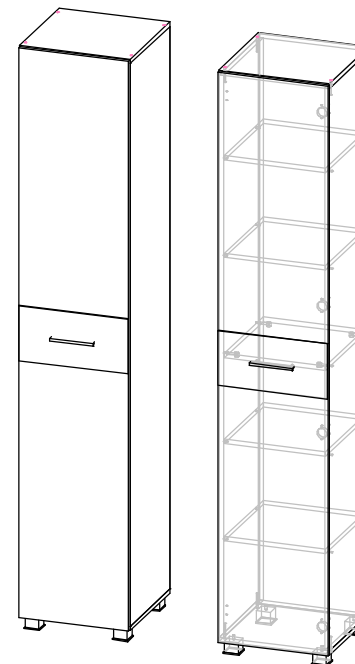

### ЛАЙК ШК-071 (Шкаф) Д. 400

Габариты: Д400 x В2108 x Г413 мм

Для выравнивания конструкции, каркасы изделий необходимо соединить межсекционными стяжками

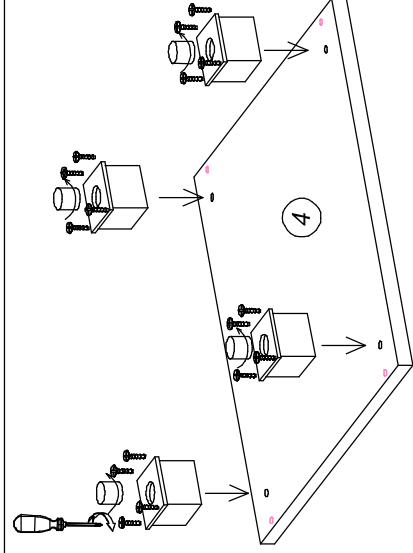

1. Выкрутить из опор втулки для регулирования высоты.
2. Сместить отверстия на крышке нижней и на опоре. Крепить шурупами 4x16мм
3. Вернуть обратно втулки для регулирования высоты.

1

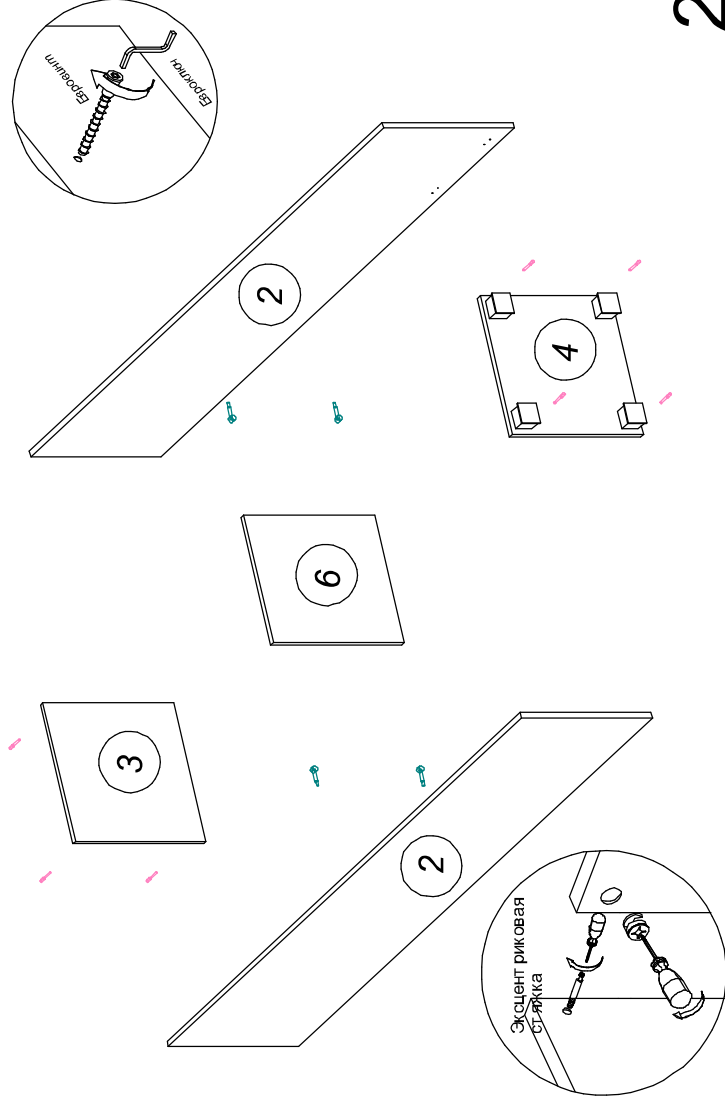

2

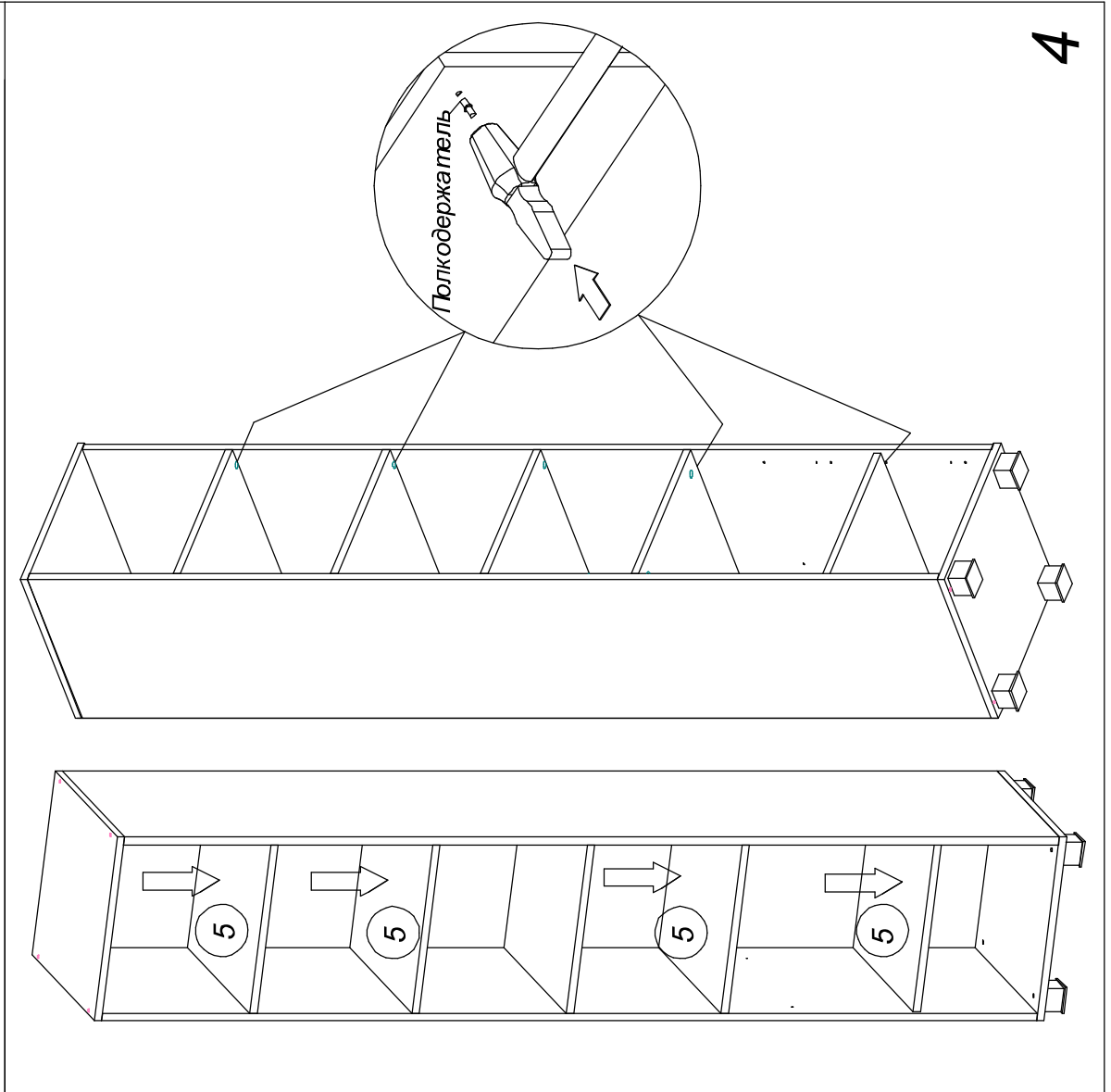
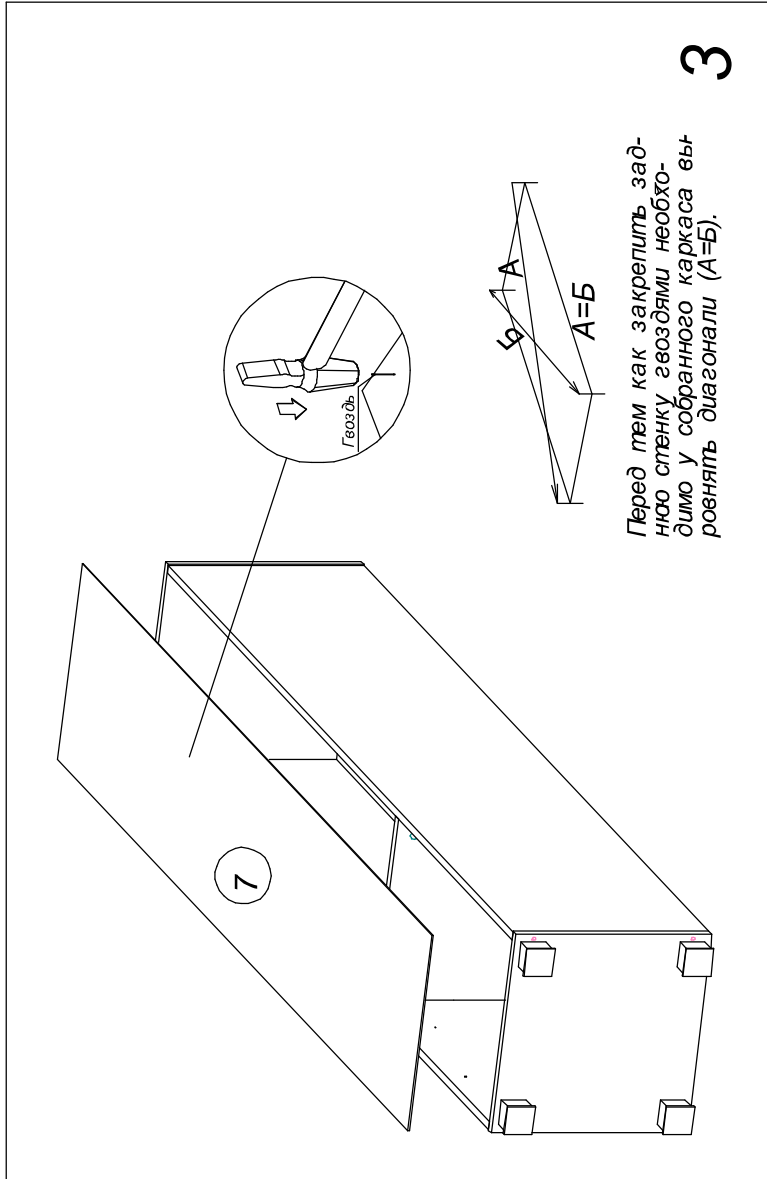



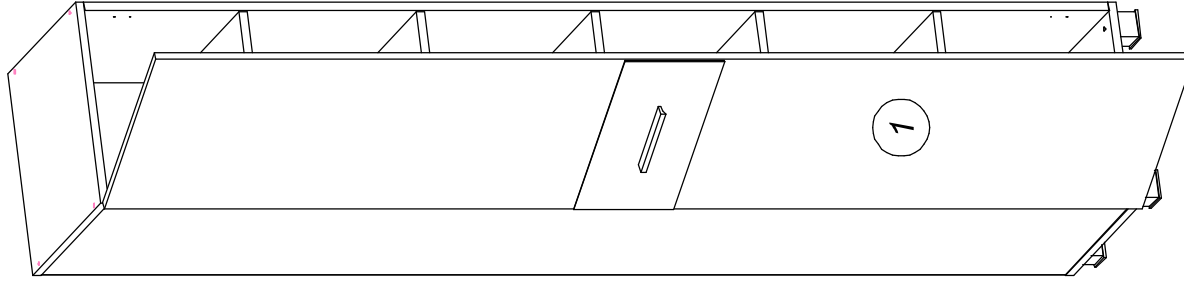
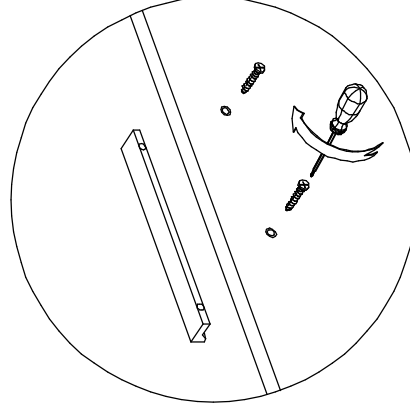
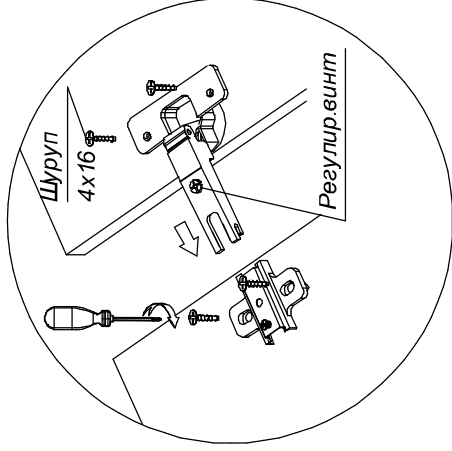
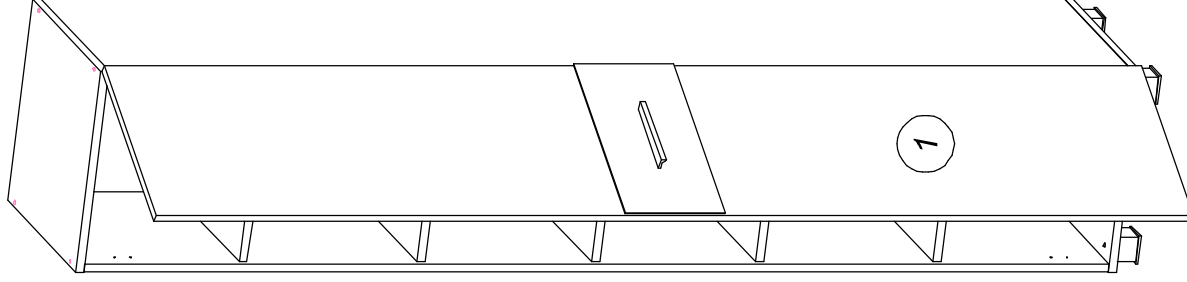

*Возможен вариант открывания  
как на правую, так и на левую сторону.*

**ЛХДФ 3,2 мм**

Поз.	Наименование	Кол-во	Размер	
9	Задняя стенка	5	1 194	411

**Планка соединительная для ДВП**

Поз.	Наименование	Кол-во	Размер	
12	ДВП	4	766	
13	ДВП	4	384	

**Труба-штанга (3 м)**

Поз.	Наименование	Кол-во	Размер	
13	Труба-штанга (3 м)	2	760	

**ПЕНОПЛАСТ 16 мм**

Поз.	Наименование	Кол-во	Размер	
100	Проложка / Пенопласт 16 мм	1	384	490
101	Проложка / Пенопласт 16 мм	2	215	80

**ЛДСП 16 мм(Каркас)**

Поз.	Наименование	Кол-во	Размер	
1	Бок прав/лев.	2	2 032	490
2	Перегородка	1	2 032	490
3	Крышка верх	1	1 200	490
4	Крышка низ	1	1 200	490
7	Вязка	1	384	480
5	Вязка	1	766	490
6	Полка	4	384	480

**Фасад в сборе**

Поз.	Наименование	Кол-во	Размер	
14	Створка	1	2 058	396
8	Створка	2	2 058	396

Фурнитура		Ед.изм.	Кол-во
Заглушка для евро-стяжки белфорд		шт	12,00
Заглушка для эксц. стяжки, белфорд		шт	8,00
Заглушка технологическая D 8 мм бежевая		шт	6,00
стяжка-евро 6,3*50 мм		шт	12,00
Ключ для стяжки евро		шт	1,00
стяжка hetrich эксцентриковая		шт	8,00
ножка 55*55*45 мм № 2 металл		шт	6,00
Гвоздь 2 * 20 мм		шт	100,00
схема-сборки		шт	1,00
шуруп 4*16 мм хром		шт	80,00
Демпфер силиконовый		шт	6,00
петля четырехшарнирная накладная (китай)		шт	12,00
попкодержатель обычный		шт	16,00
штангодержатель овальный хром		шт	4,00
ручка C28 мет + мет 128 мм		шт	3,00
Заглушка технологическая D 5 мм бежевая		шт	20,00
стяжка межсекционная D5		шт	2,00

1. Внимательно изучить эскиз и инструкцию по сборке.
  2. Разложить детали по секциям, согласно инструкции.
  3. Прикрутить направляющие для выдвижных ящиков к боковинам
  4. Скрепить боковины с вязками, с помощью стяжек. Во избежание перекоса створок, после того как секция собрана, необходимо измерить диагонали. Они должны быть одинаковыми (+/- 1-2 мм).
  5. **Только после этих действий Вы можете прибить заднюю стенку !!!**
- Используйте данное примечание при сборке каждой секции
6. Положив изделие на боковину, примерить створки (створку).
  7. При наличии с одной стороны створки, присадка осуществляется относительно верхней вязки.
  8. При наличии нескольких створок, присадка начинается с верхней (относительно верхней вязки) и продолжается поочередно, с учетом зазора между створками.
  9. При установке изделия, его нужно ставить на ровную поверхность, при отсутствии таковой, использовать подкладки для исправления неровностей пола. В противном случае, возможно несовпадение углов створок и ровности всего изделия.
  10. Небольшое отклонение в створках, выравнивается регулировочными винтами на петлях.
  11. При наличии в изделии шкантов, нужно помнить, что в первую очередь шкант помещается в поперечное отверстие, а затем присаживается в продольное.
  12. При использовании шурупов, обратите внимание на то, чтобы они не оказались слишком длинными или короткими.
  13. Подпятники прибиваются ограничительным ребром вовнутрь
  14. При использовании шурупов или винтов с полукруглой головкой для крепления ручек в фасадах ящиков, необходимо произвести раззенковку в передней стенки ящика
  15. Во избежание сколов при сверловке отверстий под ручку необходимо на выходе сверла подложить дощечку и плотно прижать к детали.
  16. Нагрузка на полку не должна превышать 8 кг, при условии статичной равномерной нагрузки на полку.
  17. При наличии в изделии фасадов из МДФ, облицованных пленкой ПВХ с глянцевым покрытием, то перед установкой на каркас с него необходимо удалить защитную пленку.
  18. Петли крепить к боковине и фасаду шурупами 4 x 16 мм.
  19. Стекла с рисунком устанавливать гладкой стороной наружу, во избежании повреждения рисунка.

#### Общие правила эксплуатации и ухода за мебелью

Оптимальная температура крытых помещений с корпусной мебелью - не ниже +10°C и не выше +40°C при относительной влажности воздуха от 45% до 75%.

В процессе эксплуатации створки необходимо держать в закрытом состоянии, винты, шурупы, стяжки следует периодически подтягивать.

Следует избегать механических повреждений поверхностей, контакта с водой (в случае попадания воды следует тщательно протереть и высушить поверхность), воздействия щелочных растворов, абразивных и прочих, не предназначенных для ухода за мебелью средств.

Рекомендуется использовать мягкие ткани или замшу предварительно смоченные и хорошо отжатые перед использованием.

Особенности по уходу за мебелью из разных материалов смотрите на нашем сайте mcstyle.ru во вкладке "ПОКУПАТЕЛЯМ" в шапке сайта.

#### Гарантийные обязательства

1. Изготовитель гарантирует соответствие изделия требованиям ГОСТ 16371, 19917 при соблюдении покупателем правил транспортировки, хранения, сборки и эксплуатации
2. Гарантийный срок эксплуатации изделия - 12 месяцев со дня продажи, но не более 18 месяцев со дня изготовления.

Гарантии не распространяются на изделия поврежденные при перевозке, а также при несоблюдении правил сборки, эксплуатации и хранения, изложенных в настоящей инструкции.

## Инструкция по сборке и эксплуатации мебели

*Уважаемые покупатели, рекомендуем доверить сборку Вашей мебели профессиональным сборщикам*

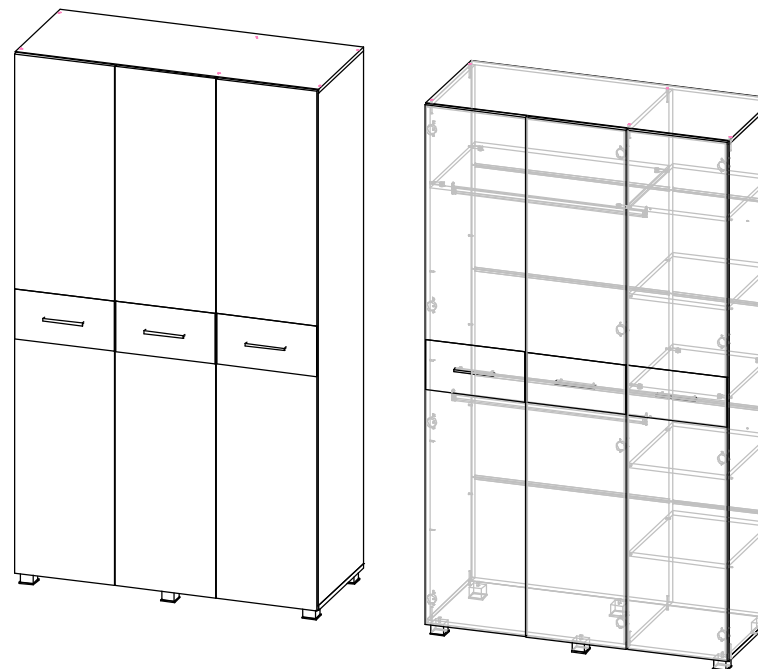

### ЛАЙК ШК-072 (Шкаф) Д. 1200

Габариты: Д1200 x В2108 x Г509 мм

Для выравнивания конструкции, каркасы изделий необходимо соединить межсекционными стяжками

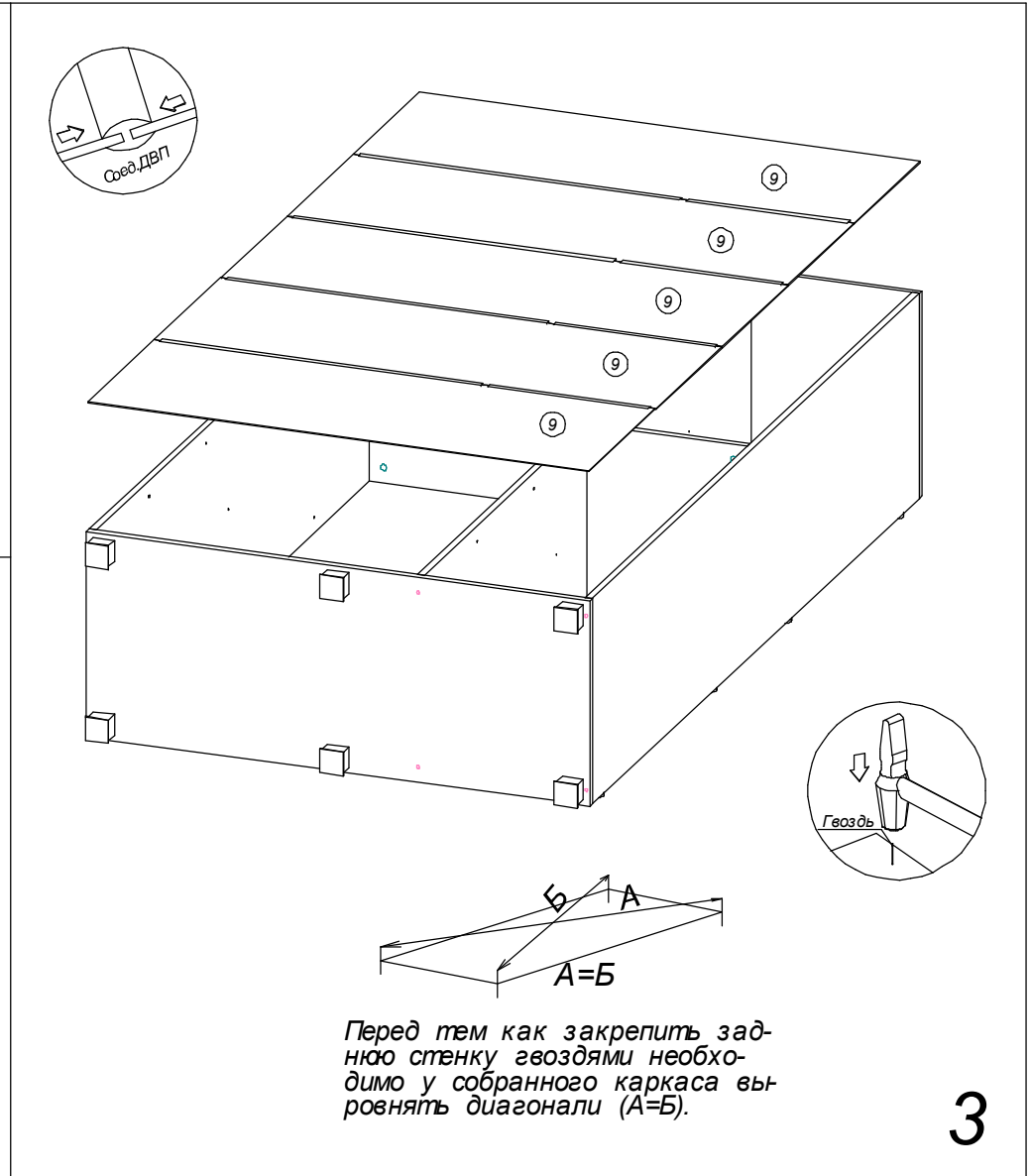
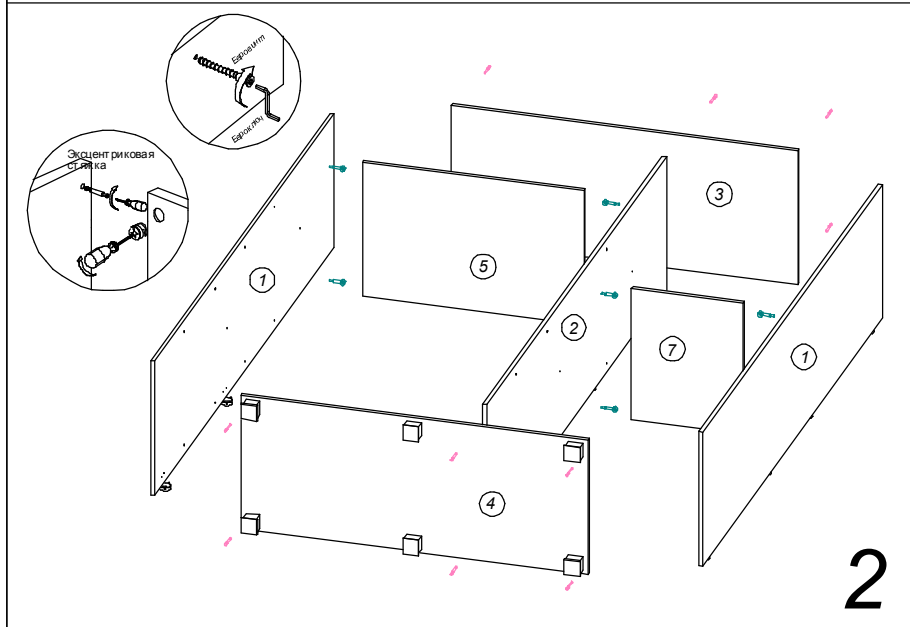
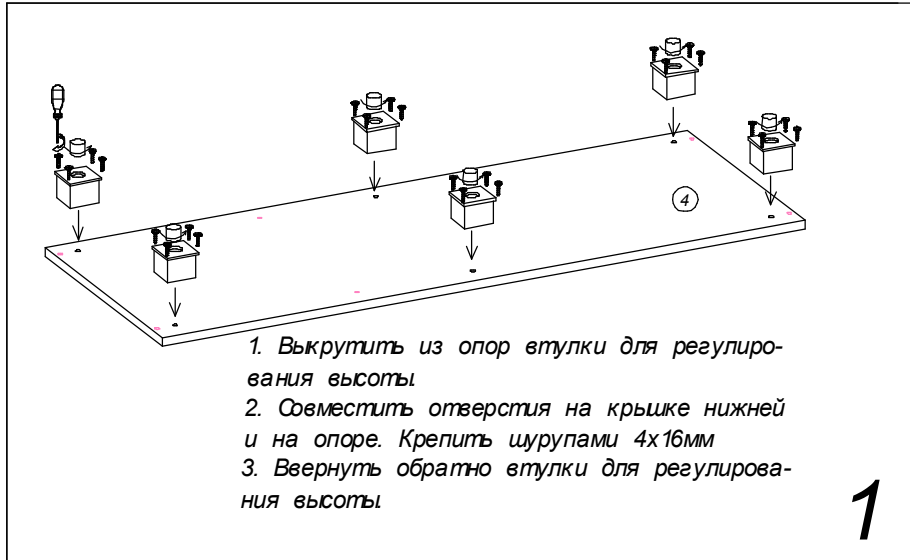

*Возможно 2 варианта сборки.*

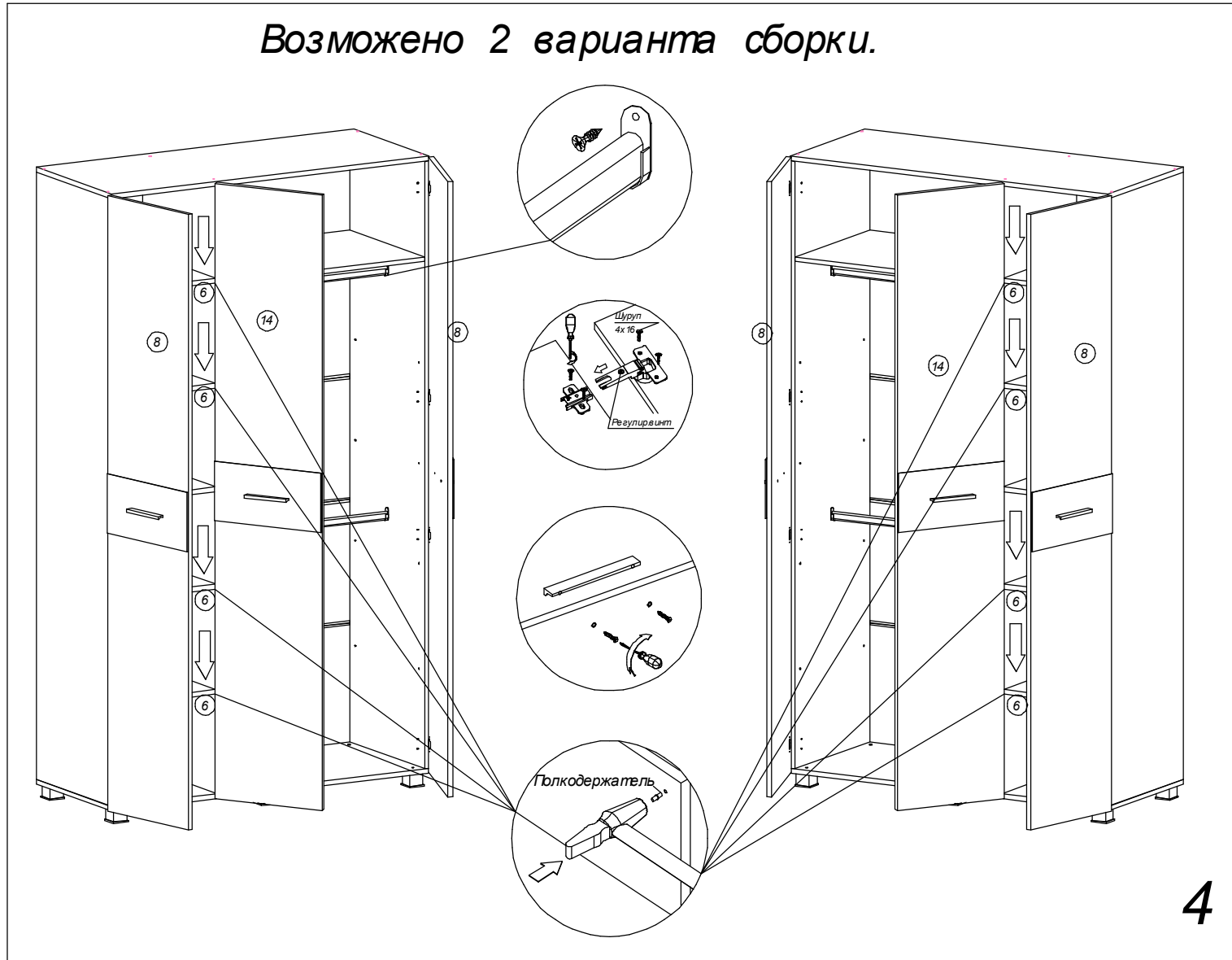

4

**ЛХДФ 3,2 мм**

Поз.	Наименование	Кол-во	Размер	
10	Задняя стенка	2	2 058	394

**Планка соединительная для ДВП**

Поз.	Наименование	Кол-во	Размер	
13	ДВП	1	320	

**Труба-штанга (3 м)**

Поз.	Наименование	Кол-во	Размер	
16	Труба-штанга (3 м)	2	370	

**ПЕНОПЛАСТ 16 мм**

Поз.	Наименование	Кол-во	Размер	
100	Проложка / Пенопласт 16 мм	1	490	336
101	Проложка / Пенопласт 16 мм	1	490	34
102	Проложка / Пенопласт 16 мм	2	120	50

**ЛДСП 16 мм(Каркас)**

Поз.	Наименование	Кол-во	Размер	
1	Бок прав/лев.	2	2 032	490
2	Перегородка	1	1 696	490
3	Крышка низ	1	800	490
4	Крышка верх	1	800	490
5	Вязка	1	766	490
6	Полка	3	375	480
7	Вязка	1	375	480

**Фасад в сборе**

Поз.	Наименование	Кол-во	Размер	
8	Створка	1	2 058	396
9	Створка	1	2 058	396

Фурнитура		Ед.изм.	Кол-во
Заглушка для евро-стяжки белфорд		шт	12,00
Заглушка для эксц. стяжки, белфорд		шт	8,00
Заглушка технологическая D 8 мм бежевая		шт	4,00
Заглушка технологическая D 5 мм бежевая		шт	16,00
стяжка-евро 6,3*50 мм		шт	12,00
Ключ для стяжки евро		шт	1,00
стяжка hettich эксцентриковая		шт	8,00
ножка 55*55*45 мм № 2 металл		шт	4,00
Гвоздь 2 * 20 мм		шт	70,00
схема-сборки		шт	1,00
петля четырехшарнирная накладная (китай)		шт	8,00
полкодержатель обычный		шт	12,00
штангодержатель овальный хром		шт	4,00
шуруп 4*16 мм хром		шт	56,00
шуруп 4.2*14 мм п/ш (саморез)		шт	20,00
ручка C28 мет + мет 128 мм		шт	2,00
Демпфер силиконовый		шт	4,00
стяжка межсекционная D5		шт	2,00

1. Внимательно изучить эскиз и инструкцию по сборке.
2. Разложить детали по секциям, согласно инструкции.
3. Прикрутить направляющие для выдвижных ящиков к боковинам
4. Скрепить боковины с вязками, с помощью стяжек. Во избежание перекоса створок, после того как секция собрана, необходимо измерить диагонали. Они должны быть одинаковыми (+/- 1-2 мм).
5. **Только после этих действий Вы можете прибить заднюю стенку !!!**  
Используйте данное примечание при сборке каждой секции
6. Положив изделие на боковину, примерить створки (створку).
7. При наличии с одной стороны створки, присадка осуществляется относительно верхней вязки.
8. При наличии нескольких створок, присадка начинается с верхней (относительно верхней вязки) и продолжается поочередно, с учетом зазора между створками.
9. При установке изделия, его нужно ставить на ровную поверхность, при отсутствии таковой, использовать подкладки для исправления неровностей пола. В противном случае, возможно несовпадение углов створок и ровности всего изделия.
10. Небольшое отклонение в створках, выравнивается регулировочными винтами на петлях.
11. При наличии в изделии шкантов, нужно помнить, что в первую очередь шкант помещается в поперечное отверстие, а затем присаживается в продольное.
12. При использовании шурупов, обратите внимание на то, чтобы они не оказались слишком длинными или короткими.
13. Подпятники прибиваются ограничительным ребром вовнутрь
14. При использовании шурупов или винтов с полукруглой головкой для крепления ручек в фасадах ящиков, необходимо произвести раззенковку в передней стенки ящика
15. Во избежание сколов при сверловке отверстий под ручку необходимо на выходе сверла подложить дощечку и плотно прижать к детали.
16. Нагрузка на полку не должна превышать 8 кг, при условии статичной равномерной нагрузки на полку.
17. При наличии в изделии фасадов из МДФ, облицованных пленкой ПВХ с глянцевым покрытием, то перед установкой на каркас с него необходимо удалить защитную пленку.
18. Петли крепить к боковине и фасаду шурупами 4 x 16 мм.
19. Стекла с рисунком устанавливать гладкой стороной наружу, во избежании повреждения рисунка.

#### Общие правила эксплуатации и ухода за мебелью

Оптимальная температура крытых помещений с корпусной мебелью - не ниже +10°C и не выше +40°C при относительной влажности воздуха от 45% до 75%.

В процессе эксплуатации створки необходимо держать в закрытом состоянии, винты, шурупы, стяжки следует периодически подтягивать.

Следует избегать механических повреждений поверхностей, контакта с водой (в случае попадания воды следует тщательно протереть и высушить поверхность), воздействия щелочных растворов, абразивных и прочих, не предназначенных для ухода за мебелью средств.

Рекомендуется использовать мягкие ткани или замшу предварительно смоченные и хорошо отжатые перед использованием.

Особенности по уходу за мебелью из разных материалов смотрите на нашем сайте mcstyle.ru во вкладке "ПОКУПАТЕЛЯМ" в шапке сайта.

#### Гарантийные обязательства

1. Изготовитель гарантирует соответствие изделия требованиям ГОСТ 16371, 19917 при соблюдении покупателем правил транспортировки, хранения, сборки и эксплуатации
  2. Гарантийный срок эксплуатации изделия - 12 месяцев со дня продажи, но не более 18 месяцев со дня изготовления.
- Гарантии не распространяются на изделия поврежденные при перевозке, а также при несоблюдении правил сборки, эксплуатации и хранения, изложенных в настоящей инструкции.

## Инструкция по сборке и эксплуатации мебели

*Уважаемые покупатели, рекомендуем доверить сборку Вашей мебели профессиональным сборщикам*

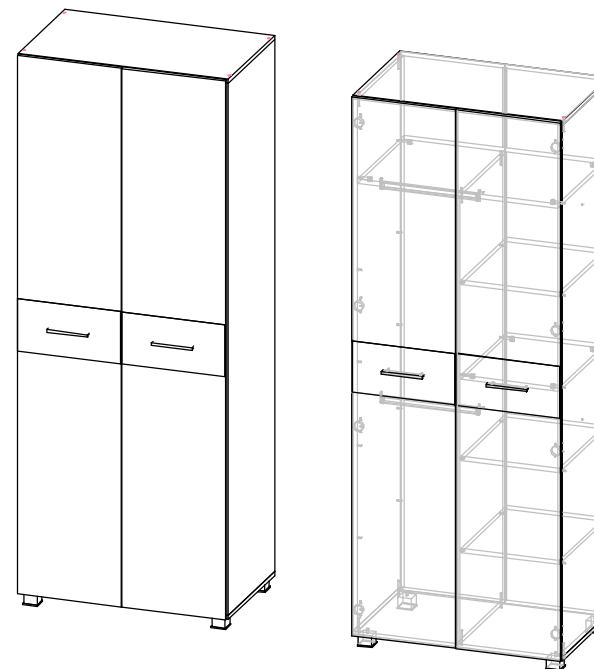

### ЛАЙК ШК-073 (Шкаф) Д. 800

Габариты: Д800 x В2108 x Г509 мм

Для выравнивания конструкции, каркасы изделий необходимо соединить межсекционными стяжками

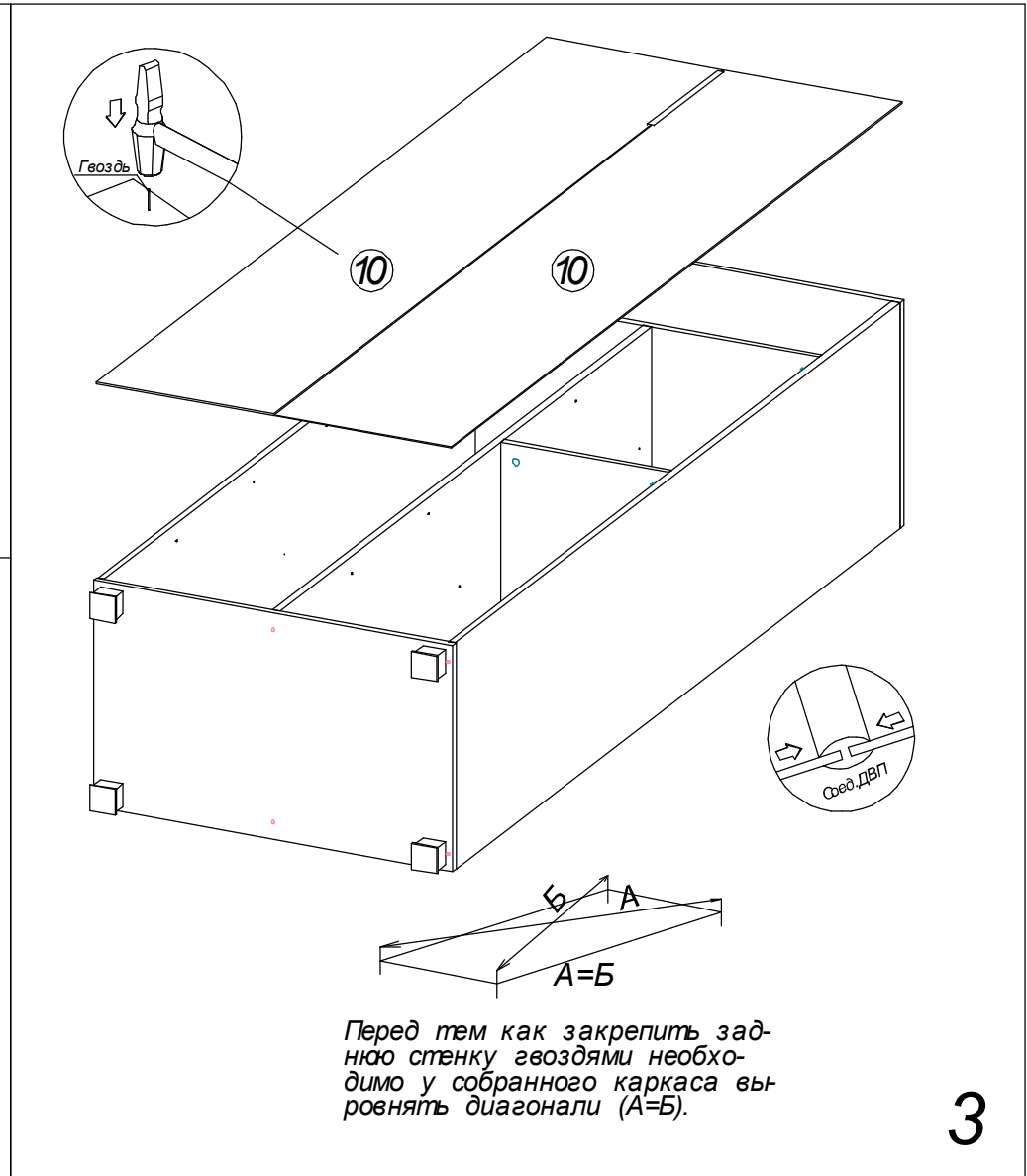
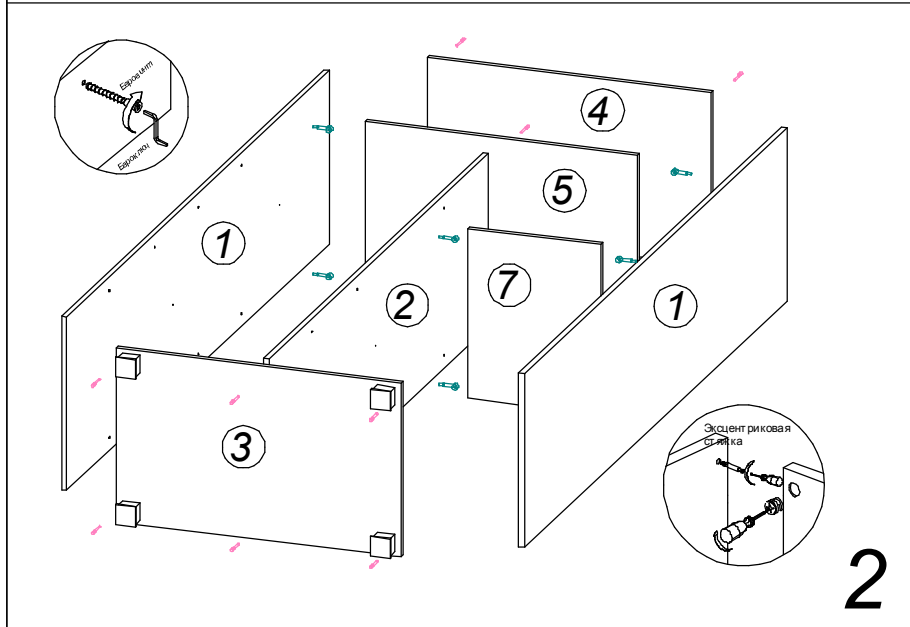
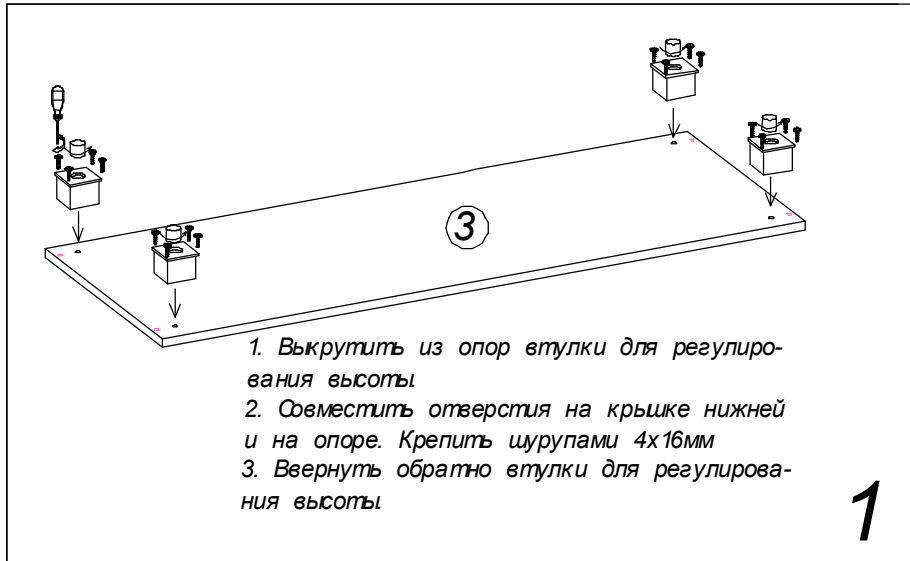



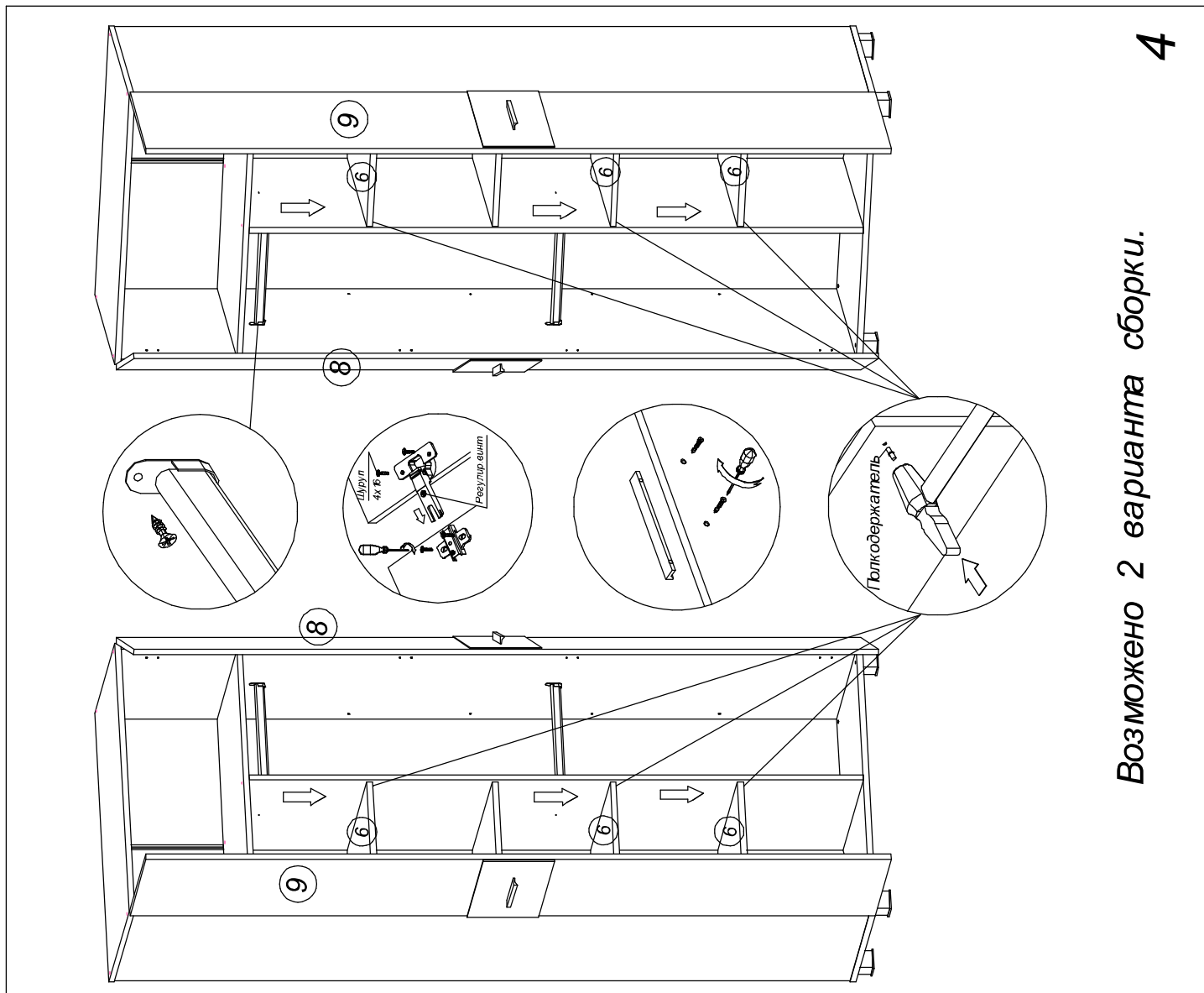

Возможно 2 варианта сборки.

**ЛХДФ 3,2 мм**

Поз.	Наименование	Кол-во	Размер	
16	Задняя стенка	10	805	411

**Планка соединительная для ДВП**

Поз.	Наименование	Кол-во	Размер	
19	ДВП	3	777	
20	ДВП	2	461	
21	ДВП	4	300	

**Труба-штанга (3 м)**

Поз.	Наименование	Кол-во	Размер	
19	Труба-штанга (3 м)	2	860	

**ПЕНОПЛАСТ 16 мм**

Поз.	Наименование	Кол-во	Размер	
100	Проложка / Пенопласт 16 мм	1	900	95
101	Проложка / Пенопласт 16 мм	1	805	80
102	Проложка / Пенопласт 16 мм	2	420	60
103	Проложка / Пенопласт 16 мм	1	394	104
104	Проложка / Пенопласт 16 мм	1	196	74

**ЛДСП 16 мм(Каркас)**

Поз.	Наименование	Кол-во	Размер	
3	Бок прав/лев.	2	2 032	394
5	Вязка средняя	1	883	883
1	Крышка верх	1	900	900
2	Крышка низ	1	900	900
6	Перегородка	1	1 696	394
7	Задняя панель	1	1 696	106
8	Задняя панель	1	1 696	90
10	Ребро жесткости	1	777	138
11	Ребро жесткости	2	461	138
9	Вязка	4	300	394
13	Задняя панель	1	320	106
14	Задняя панель	1	320	90

**Фасад в сборе**

Поз.	Наименование	Кол-во	Размер	
15	Створка	1	2 058	346
22	Створка	1	2 058	346

Фурнитура	Ед.изм.	Кол-во
Заглушка для евро-стяжки белфорд	шт	41,00
Заглушка для эксц. стяжки, белфорд	шт	16,00
Заглушка технологическая D 8 мм бежевая	шт	9,00
Заглушка технологическая D 5 мм бежевая	шт	16,00
стяжка-евро 6,3*50 мм	шт	41,00
Ключ для стяжки евро	шт	1,00
стяжка heftich эксцентриковая	шт	16,00
ножка 55*55*45 мм № 2 металл	шт	5,00
Гвоздь 2 * 20 мм	шт	150,00
схема-сборки	шт	1,00
шуруп 4*16 мм хром	шт	60,00
шуруп 4.2*14 мм п/ш (саморез)	шт	20,00
Демпфер силиконовый	шт	4,00
штангодержатель овальный хром	шт	4,00
петля четырехшарнирная угловая (китай)	шт	8,00
ручка C28 мет + мет 128 мм	шт	2,00
стяжка межсекционная D5	шт	2,00

1. Внимательно изучить эскиз и инструкцию по сборке.
2. Разложить детали по секциям, согласно инструкции.
3. Прикрутить направляющие для выдвижных ящиков к боковинам
4. Скрепить боковины с вязками, с помощью стяжек. Во избежание перекоса створок, после того как секция собрана, необходимо измерить диагонали. Они должны быть одинаковыми (+/- 1-2 мм).
5. **Только после этих действий Вы можете прибить заднюю стенку !!!**  
Используйте данное примечание при сборке каждой секции
6. Положив изделие на боковину, примерить створки (створку).
7. При наличии с одной стороны створки, присадка осуществляется относительно верхней вязки.
8. При наличии нескольких створок, присадка начинается с верхней (относительно верхней вязки) и продолжается поочередно, с учетом зазора между створками.
9. При установке изделия, его нужно ставить на ровную поверхность, при отсутствии таковой, использовать подкладки для исправления неровностей пола. В противном случае, возможно несовпадение углов створок и ровности всего изделия.
10. Небольшое отклонение в створках, выравнивается регулировочными винтами на петлях.
11. При наличии в изделии шкантов, нужно помнить, что в первую очередь шкант помещается в поперечное отверстие, а затем присаживается в продольное.
12. При использовании шурупов, обратите внимание на то, чтобы они не оказались слишком длинными или короткими.
13. Подпятники прибиваются ограничительным ребром вовнутрь
14. При использовании шурупов или винтов с полукруглой головкой для крепления ручек в фасадах ящиков, необходимо произвести раззенковку в передней стенке ящика
15. Во избежание сколов при сверловке отверстий под ручку необходимо на выходе сверла подложить дощечку и плотно прижать к детали.
16. Нагрузка на полку не должна превышать 8 кг, при условии статичной равномерной нагрузки на полку.
17. При наличии в изделии фасадов из МДФ, облицованных пленкой ПВХ с глянцевым покрытием, то перед установкой на каркас с него необходимо удалить защитную пленку.
18. Петли крепить к боковине и фасаду шурупами 4 x 16 мм.
19. Стекла с рисунком устанавливать гладкой стороной наружу, во избежании повреждения рисунка.

#### Общие правила эксплуатации и ухода за мебелью

Оптимальная температура крытых помещений с корпусной мебелью - не ниже +10°C и не выше +40°C при относительной влажности воздуха от 45% до 75%.

В процессе эксплуатации створки необходимо держать в закрытом состоянии, винты, шурупы, стяжки следует периодически подтягивать.

Следует избегать механических повреждений поверхностей, контакта с водой (в случае попадания воды следует тщательно протереть и высушить поверхность), воздействия щелочных растворов, абразивных и прочих, не предназначенных для ухода за мебелью средств.

Рекомендуется использовать мягкие ткани или замшу предварительно смоченные и хорошо отжатые перед использованием.

Особенности по уходу за мебелью из разных материалов смотрите на нашем сайте [mcstyle.ru](http://mcstyle.ru) во вкладке "ПОКУПАТЕЛЯМ" в шапке сайта.

#### Гарантийные обязательства

1. Изготовитель гарантирует соответствие изделия требованиям ГОСТ 16371, 19917 при соблюдении покупателем правил транспортировки, хранения, сборки и эксплуатации
2. Гарантийный срок эксплуатации изделия - 12 месяцев со дня продажи, но не более 18 месяцев со дня изготовления.

Гарантии не распространяются на изделия поврежденные при перевозке, а также при несоблюдении правил сборки, эксплуатации и хранения, изложенных в настоящей инструкции.

## Инструкция по сборке и эксплуатации мебели

*Уважаемые покупатели, рекомендуем доверить сборку Вашей мебели профессиональным сборщикам*

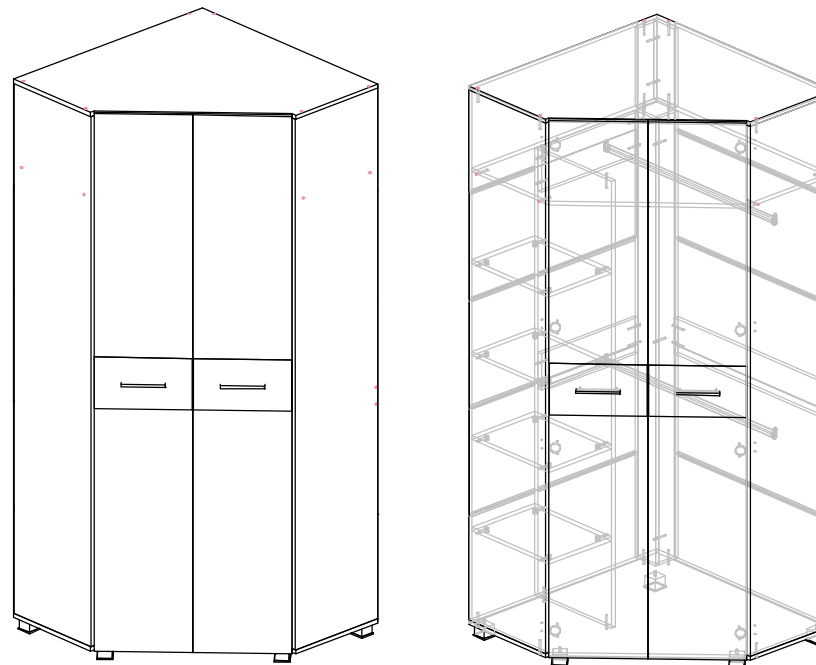

### ЛАЙК ШК-074 (Шкаф) Шкаф угл.

Габариты: Д900 x В2108 x Г900 мм (Глубина по боковине 413мм)

Для выравнивания конструкции, каркасы изделий необходимо соединить межсекционными стяжками

ЛАЙК ШК-074 (Шкаф) Шкаф угл.

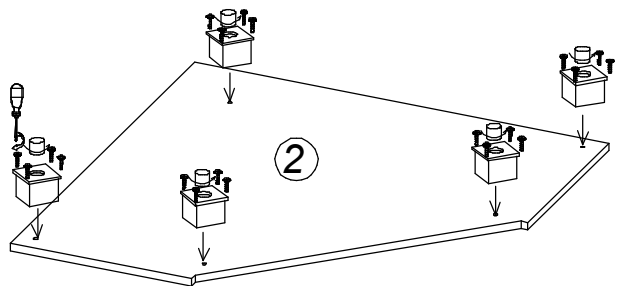

1. Выкрутить из опор втулки для регулирования высоты
2. Совместить отверстия на крышке нижней и на опоре. Крепить шурупами 4х16мм
3. Ввернуть обратно втулки для регулирования высоты

1

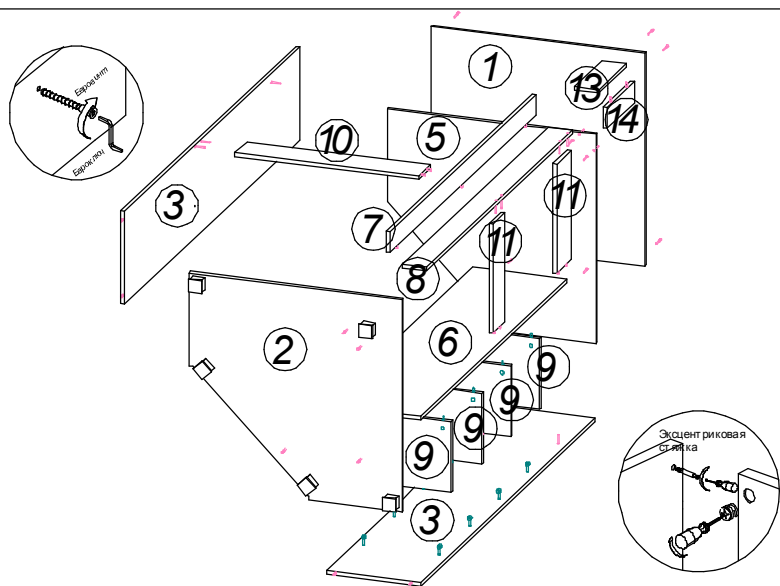

2

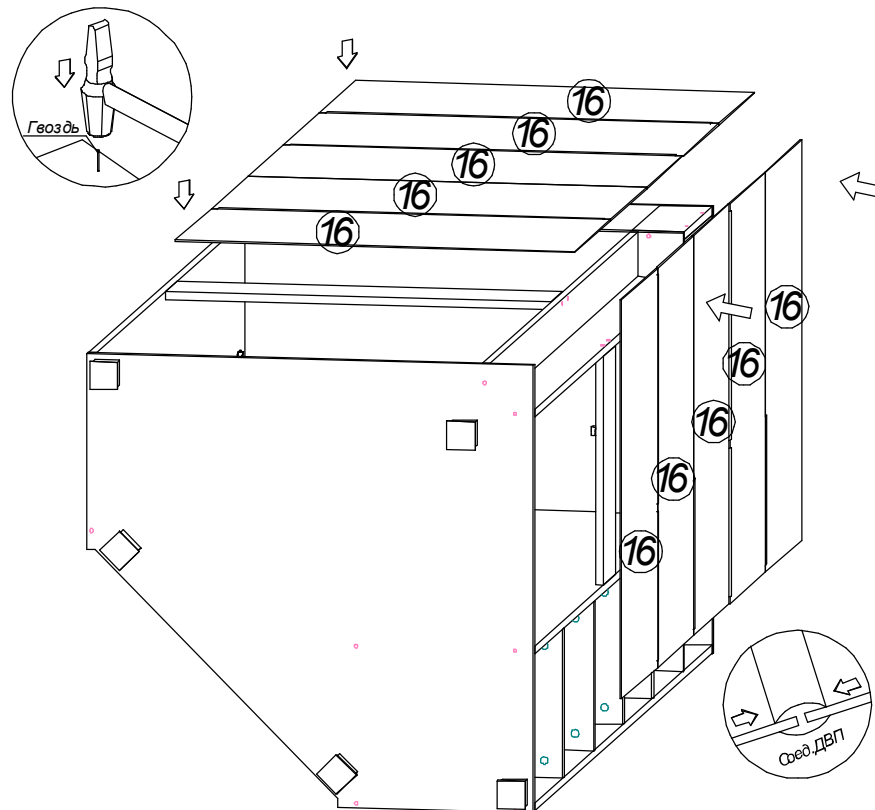

Перед тем как закрепить заднюю стенку гвоздями необходимо у собранного каркаса выровнять диагонали ( $A=B$ ).

3

# Возможно 2 варианта сборки

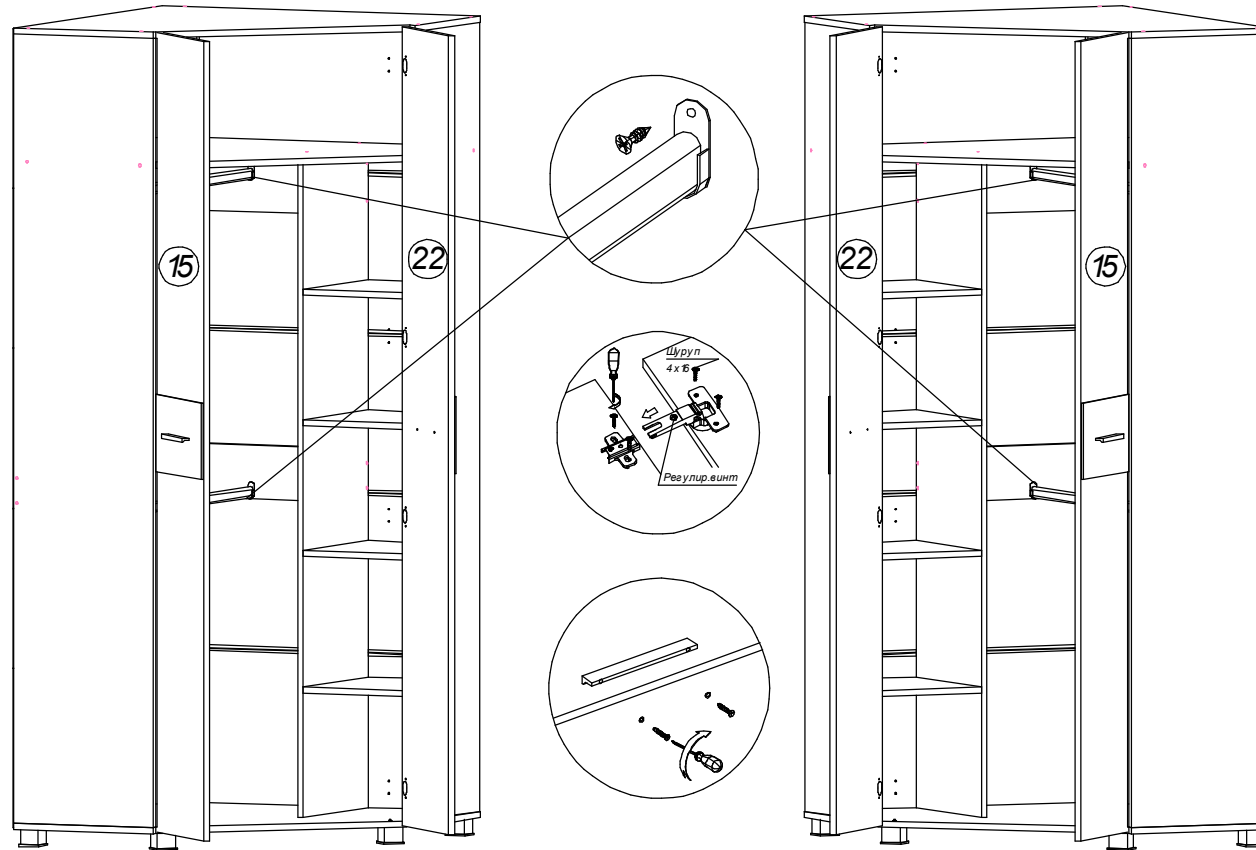

4