

Инструкция по транспортировке, хранению, эксплуатации и уходу за мебелью

Мебельные изделия транспортируют всеми видами транспорта в крытых транспортных средствах в соответствии с действующими правилами перевозки грузов при условии сохранения изделий или упаковок от загрязнений и механических повреждений.

Мебельные изделия должны храниться и эксплуатироваться в сухих крытых помещениях при температуре не ниже +20С и относительной влажности воздуха 45-70 %.

Мебельные изделия не рекомендуется устанавливать в непосредственной близости от отопительных приборов. Удаление пыли производить мягкой сухой тканью.

Беречь поверхности изделий от механических повреждений.

Избегать попадания воды на места стыка деталей и кромок, во избежание образования дефектов. Не ставить на поверхности горячие предметы без теплоизолирующих прокладок. Не применять для ухода за мебельными изделиями средства, для этого не предназначенные. При нарушении правил эксплуатации производитель ответственности не несет.

Гарантии изготовителя

Изготовитель гарантирует соответствие мебельных изделий требованиям ГОСТ 16371-2014 («Мебель» ОТУ) при соблюдении правил транспортирования, хранения, сборки (при поставке в разобранном виде) и эксплуатации изделий. Гарантийный срок эксплуатации мебели: 12 мес.

В течение гарантийного срока изготовитель рассматривает претензию по качеству изделий, производит ремонт или замену деталей. Срок службы, установленный изготовителем: 60 мес.

Претензии по качеству, комплектности изделий и фурнитуры принимаются с предъявлением инструкции по сборке и этикетки с упаковки, не позднее 14 дней со дня продажи

Предприятие – изготовитель оставляет за собой право вносить в конструкцию и дизайн изделия изменения, не ухудшающие технические параметры и надёжность, без уведомления клиента

Предприятие - изготовитель не принимает претензии на комплектность и механические повреждения, не несет ответственности и не гарантирует эксплуатационные качества в случаях:

- 1) нарушение правил транспортировки;
- 2) не соблюдения правил монтажа;
- 3) грубого нарушения правил эксплуатации;
- 4) воздействия динамических нагрузок, ударов, агрессивных сред;
- 5) изменения конструкции заказчиком;
- 6) применения конструкций не по назначению;
- 7) Со следами сборки изделия

Внимание!

1. По уходу за изделиями с фотопечатью НЕ ДОПУСКАЕТСЯ использовать: - спиртовые средства - порошковые и абразивные вещества - химические растворители - так же жидкости, состав которых вы не знаете .

2. Эксплуатировать материала с фотопечатью в помещениях с относительной влажностью не более 60%;

3. Эксплуатация на открытом воздухе не рекомендуется.

4. Воздействие твердых предметов может привести к порче красочного слоя.

5. Протирать поверхность изделия с фотопечатью только мягкой салфеткой.

Дата выпуска изделия _____

Дата продажи _____ м.п. магазина

С условиями гарантийного обслуживания ознакомлен _____

(подпись покупателя)

ИП Родичев

Адрес предприятия: 606002, Россия, г.Дзержинск

Нижегородской области, просп. Свердлова, д.8

Тел: 8(8313) 36-02-08, 36-17-32, 36-05-97, 36-12-45

<http://vk.com/premium52mk>



Комод «Лего»

840x500x886

Паспорт, инструкция по сборке и правила эксплуатации

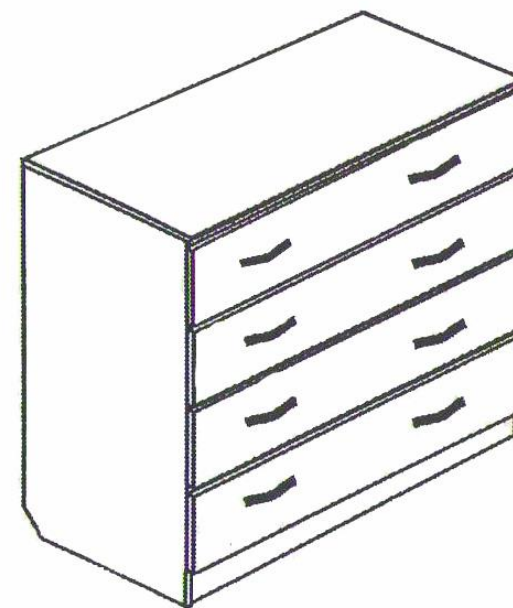

Ведомость деталей и фурнитуры

№ п/п	Наименование	Размеры, мм	Количество	№ пакета
1	Боковая стенка	870x430	2	1
2	Планка горизонтальная	798x110	4	1
3	Крышка комода	835x500	1	1
4	Цокольная планка	798x70	1	1
5	Ящика поперечная стенка	740x140	8	1
6	Ящика продольная стенка	400x140	8	1
7	Фасадная панель	825x196	4	2
8	Дно ящика (ДВП)	770x395	4	1
9	Задняя стенка комода	825x396	2	1
10	Евровинт		26	1
11	Заглушка к евровинту		10	1
12	Шариковые направляющие	L=400мм	4 комп	1
13	Саморез 3,5x30		12	1
14	Саморез 3x16		48	1
15	Ручка- С-42 128 мм+ саморез	4x45	8/16	1
16	Профиль Н-образный профиль.	798	1	1
17	Подпятники		4	1
18	Гвозди	1,8x26	104	1
19	Шайба пластмассовая ф-4мм		16	1
20	Ключ торцевой шестигранный		1	1
21	Схема сборки		1	1

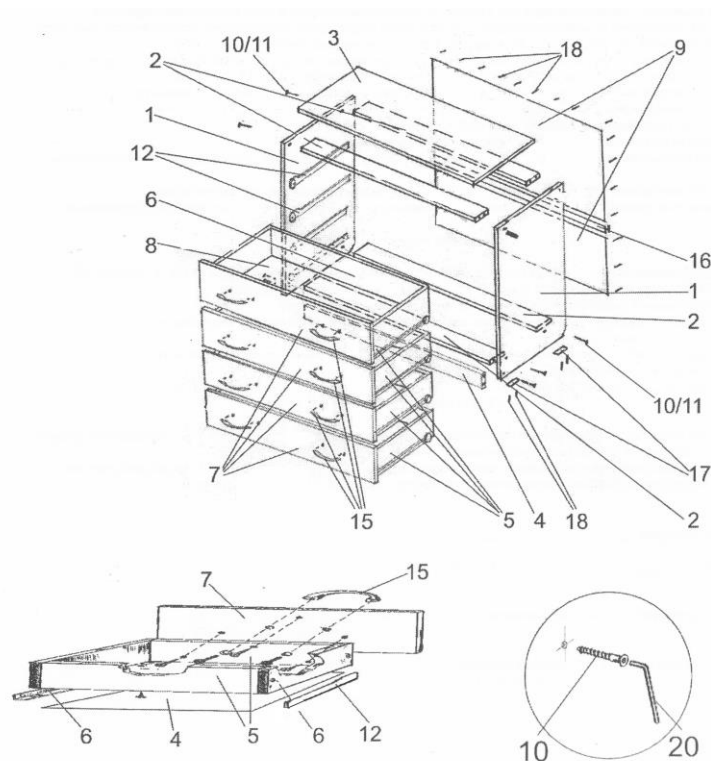

Сборку изделия проводить на ровной чистой поверхности.

Проверить соответствие видов и количества деталей в упаковке – описанию.

1. По разметке (наколки шилом) привернуть шурупами 14 к стенкам боковым 1 детали шариковые направляющих 12 саморезами 14, как показано на рисунке.
2. Гвоздями 18 прикрепить снизу к стенкам 1 подпятники 17.
3. Евровинтами 10, с помощью ключа 20 соединить между собой боковины изделия 1 через планки горизонтальные 2.
4. В зависимости от поставки, через отверстия в планках 2 шурупами установить на изделии крышку 3.
5. Из деталей 5, 6 и 7, в зависимости от поставки, собрать ящики выдвижные. Дно прикрепить гвоздями 18. Смонтировать на их боковинах ответные элементы роликовых направляющих, как показано на рисунке и прикрутить саморезами 14. Установить на них шурупами фасадные панели 7 и комплектными винтами прикрепить ручки-скобы 15. (на рисунке показан вариант с одной ручкой).
6. Головки винтов 10 закрыть пластиковыми заглушками 11.
7. Переместить изделие к месту эксплуатации.

