

### ОБЩИЕ ТЕХНИЧЕСКИЕ УКАЗАНИЯ ПО СБОРКЕ.

**Внимание!** Перед сборкой внимательно ознакомьтесь с данной инструкцией, проверьте комплектность деталей и фурнитуры по комплекточной ведомости. Для сборки изделий рекомендуем воспользоваться помощью квалифицированных специалистов.

Во избежание повреждений поверхности мебели, рекомендуется проводить сборку на ровной поверхности, покрытой мягким подстилочным материалом. Перед началом сборки необходимо разложить детали из всех упаковок, проверить их соответствие по комплекточной ведомости, и прикрепить фурнитуру, после чего приступить к сборке изделия. При сборке и установке крупногабаритных изделий желательна присутствие двух человек. Производитель оставляет за собой право вносить незначительные конструктивные изменения, не ухудшающие качество изделия и внешний вид без предварительного уведомления.

### ГАРАНТИЙНЫЕ ОБЯЗАТЕЛЬСТВА.

1. Производитель гарантирует соответствие изделий требованиям ГОСТа 19917-2014, ГОСТа 16371-2014 при условии соблюдения правил транспортировки, хранения, сборки, эксплуатации.
2. Гарантийный срок эксплуатации мебели: для общественных помещений - 18 мес., бытовой - 24 мес. Гарантийный срок при розничной продаже через торговую сеть исчисляется со дня продажи мебели, но не более 30 мес. с даты её изготовления. Срок службы - 10 лет.
3. Производитель оставляет за собой право на замену фурнитуры и метизов, не влияющих на качество изделия и изменение конструкции.
4. При обнаружении брака или некомплектности обращаться к продавцу, указав информацию с этикетки изделия и дату продажи.

### ПРАВИЛА УХОДА И ЭКСПЛУАТАЦИИ.

Для сохранения надлежащего внешнего вида и эксплуатационных свойств мебели в течении длительного срока необходимо соблюдать условия её хранения, правил эксплуатации и ухода.

1. Мебель рекомендуется эксплуатировать в сухих и тёплых помещениях с температурой воздуха не ниже +10 С и относительной влажностью воздуха 65...85%.
2. Во избежании потери товарного вида мебель и зеркала рекомендуется защищать от прямых солнечных лучей, не следует размещать мебель вблизи отопительных приборов, холодных и сырых стен.
3. В процессе эксплуатации мебели возможно ослабление крепёжной фурнитуры, в связи с чем необходимо периодически производить её подтяжку и регулировку.
4. При эксплуатации изделий, имеющих стеклянные фасады, полки и зеркала необходимо помнить, что их эксплуатация сопряжена с риском получения травм. При появления трещин в стекле, стеклопоровке или зеркале, необходимо немедленно заменить стеклоизделие.
5. Не допускать попадания воды и технических жидкостей на поверхность мебели, не следует ставить на поверхность горячие предметы без теплоизоляционной прокладки.
6. Поверхность мебели и лицевую фурнитуру рекомендуется чистить влажной тканью или замшей с применением средств по уходу за мебелью с последующей протиркой насухо. Не использовать для чистки любые растворители, а так же средства, содержащие абразивные материалы.

### СХЕМЫ РЕГУЛИРОВКИ ФАСАДА.



Рис. 1

Если фасад наклонён вправо или влево относительно боковины, необходимо выправить наклон фасада регулировочным винтом (рис.1)

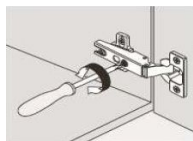

Рис. 2

Если фасад необходимо отрегулировать по высоте, необходимо ослабить винты ответной планки (рис.2) и сдвинуть фасад, а затем винты затянуть.

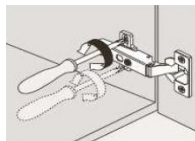

Рис. 3

Если верхняя или верхняя часть фасада отстаёт от корпуса, необходимо ослабить регулировочный винт (рис.3) и сдвинуть фасад, а затем затянуть винт.

### Инструкция по сборке и эксплуатации мебели

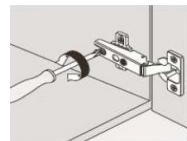

**Доверяйте сборку профессионалам!**

Для сборки изделий рекомендуем воспользоваться помощью квалифицированных специалистов.

### Набор корпусной мебели для прихожей "ПВ-6"

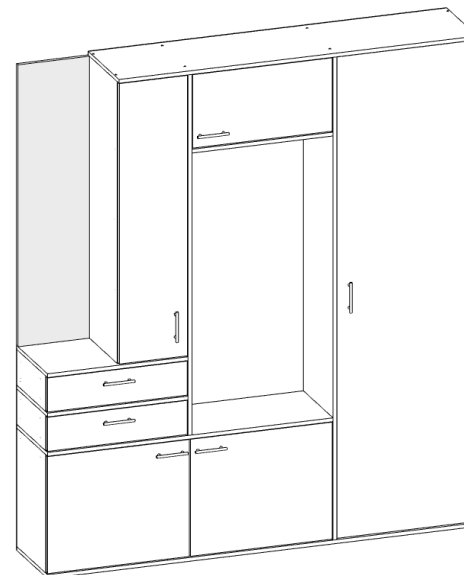

Габаритные размеры изделия, Ш x В x Г:  
1768 x 2090 x 350 мм

**ООО "Памир"**

Россия, 440015, г. Пенза, ул. Байдукова, д. 65, корп. 1

Отдел продаж: +7 (8412) 29-22-88; 30-58-83

E-mail: pamirmebel@mail.ru

Отдел сервиса: +7 (8412) 29-00-88

E-mail отдела сервиса: pamir.otk@mail.ru

С дополнительной информацией можно ознакомиться на сайте:

[www.pamirmebel.ru](http://www.pamirmebel.ru)

**Набор корпусной мебели для прихожей "ПВ-6"**  
Комплектовочная ведомость на детали и фурнитуру:

Наименование детали	Размер детали, мм	Кол-во, шт	№ по схеме	Наименование детали	Размер детали, мм	Кол-во, шт	№ по схеме
Боковина	2038 x 350	1	1.1	ЛДВП (задняя стенка)	310 x 583	1	15
Боковина	2038 x 330	1	1.2	ЛДВП (задняя стенка)	344 x 593	1	16
Боковина	500 x 330	2	2	ЛДВП (задняя стенка)	1754 x 583	1	17
Боковина	1522 x 350	1	3	ЛДВП (задняя стенка)	1211 x 289	1	18
Боковина	1190 x 330	1	4	ЛДВП (задняя стенка)	328 x 590	1	19
Боковина	150 x 330	2	5	ЛДВП (задняя стенка)	521 x 1179	1	20
Крыша	1768 x 350	1	6	Фасад	1184 x 280	1	21
Крыша	1474 x 350	1	7	Фасад	310 x 574	1	22
Крыша	578 x 350	2	8	Фасад	2032 x 574	1	23
Вязка	1174 x 350	1	9	Фасад	494 x 583	2	24
Панель с зеркалом	1190 x 294	1	10	Фасад	144 x 574	2	25
Вязка	1190 x 580	1	11	Деталь ящика	100 x 505	4	26
Полка	268 x 330	3	12	Деталь ящика	100 x 300	4	27
Вязка	580 x 350	1	13	ЛДВП (дно ящика)	300 x 537	2	-
Вязка	562 x 330	1	14				

Наименование	Схема	Кол-во	Наименование	Схема	Кол-во
Еврошуруп 7 x 50 мм		49	Шуруп 4 x 16 мм		114
Опора 20 мм		8	Заглушка еврошурупа		34
Эксцентриковая стяжка		22	Заглушка эксцентрика		22
Дюбель эксцентрика		10	Полкодержатель		12
Дюбель эксцентрика 2-стороннего		6	Петля вкладная		4
Гвоздь 2 x 20 мм		80	Петля накладная		8
Ключ		1	Шайба соединительная		15
Шуруп 4 x 30 мм		4	Ручка С-17		7
Крючок двухрожковый		2	Штанга выдвигающая 300 мм		1
Роликовые направляющие 300 мм		2			

**Порядок сборки изделия:**

1. Перед сборкой необходимо вскрыть все упаковки, проверить комплектность всех деталей и фурнитуры. В случае некомплектности к сборке не приступать! Обратитесь к продавцу.
2. К боковинам (3) и (5) приворачиваем направляющие при помощи шурупа 4 x 16 мм.
3. К крыше (6) крепим опору 20 мм при помощи шурупов 4 x 16 мм.
4. В крышу (8.1) вворачиваем дюбель эксцентрика, крепим к ней боковины (3), (4) и (5) и панель с зеркалом (10).
5. С помощью двойного и одинарного дюбелей соединяем между собой боковины (3), (5) и крыши (8).
6. К крыше (6) и вязке (9) крепим боковины (1) и (2) при помощи еврошурупа 7 x 50 мм.
7. Собранные в п. 5 и п. 6 конструкции соединяем между собой.
8. К собранной в п. 7 конструкции крепим крышу (7), вязки (11), (13) и (14).
9. Собранный конструкцию следует уложить лицевой стороной вниз. Выравниваем диагонали изделия и закрепляем ЛДВП (15-20) при помощи гвоздей 2 x 20 мм, соединительного элемента и шайб. Рекомендация: гвозди рекомендуется забивать на расстоянии 10-15 см друг от друга.
10. Вворачиваем в фасад ящика (25) дюбель эксцентрика, устанавливаем ручку. Боковины ящиков (26) крепим к вязкам (27) при помощи еврошурупов 7 x 50 мм. Собранные ящики крепим к фасадам (25) с помощью эксцентриковой стяжки. Измеряем диагональ ящиков, прибавим ЛДВП гвоздями 2 x 20 мм.
11. Устанавливаем ящики в корпус прихожей, при необходимости регулируем направляющие.
12. Устанавливаем петли на фасады (21-24) при помощи шурупа 4 x 16 мм. Навешиваем и регулируем фасад (рис. 1-3).
13. Устанавливаем ручки на фасад (21-24).
14. Устанавливаем крючки для одежды к вязке (11) при помощи шурупа 4 x 16 мм.
15. Закрываем технологические отверстия еврошурупов и эксцентриков заглушками.

**Взрыв-схема прихожей "ПВ-6"**

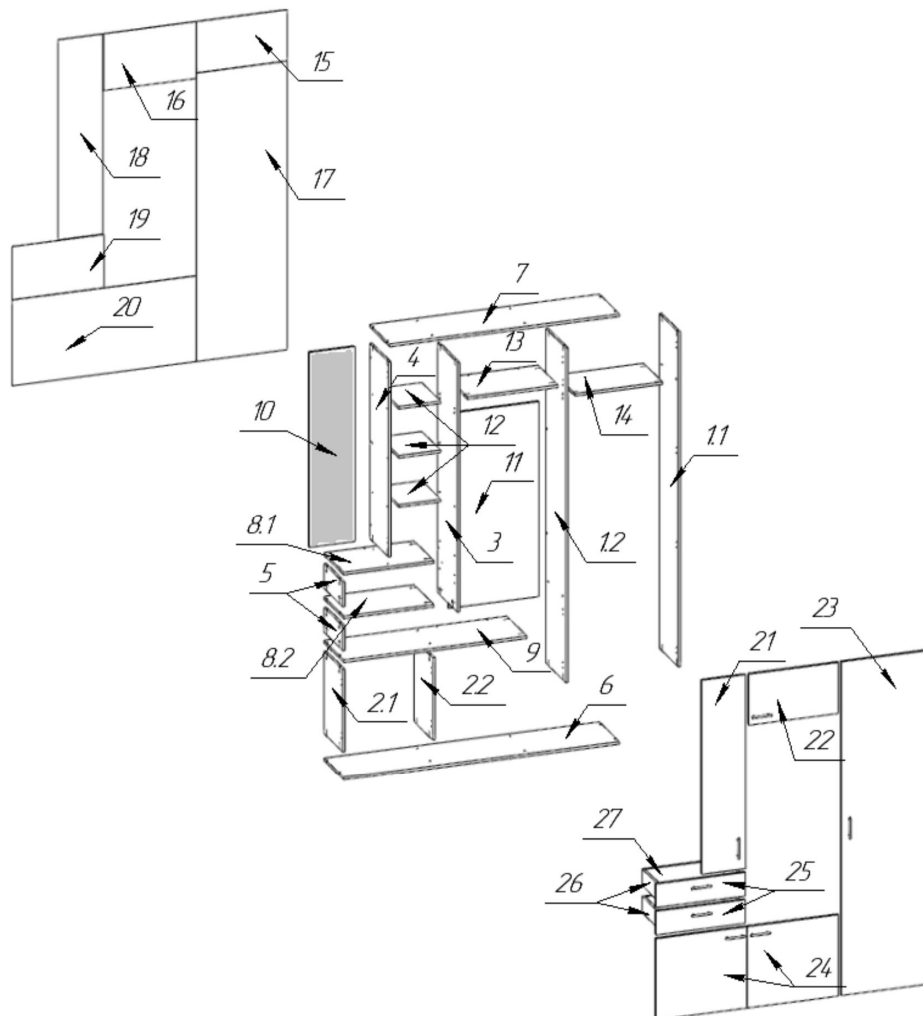

Этикетка на заднюю стенку (вырезать и приклеить)

**Набор корпусной мебели для прихожей "ПВ-6"**

**EAC**

**ПАМИР**  
ВАШ МЕБЕЛЬНЫЙ ФОРМАТ

Дата изготовления: **Monday, April 4, 2022**  
Срок службы **10 лет.**  
Гарантийный срок эксплуатации **24 месяцев.**  
Материал изделия: ЛДСП, ЛДВП, Зеркало

ООО "Памир"  
440015, Россия, г. Пенза, ул. Байдукова, д. 65, к. 1  
Тел.: +7 (8412) 29-22-88; 30-58-83  
E-mail: pamirmebel@mail.ru

Соответствует ГОСТ 16371-2014  
Код ТН ВЭД ЕАЭС 9403 60 900  
ТР ТС 025/2012  
ЕАЭС № RU Д-РУ.АБ93.В.07630