

ОБЩИЕ ТЕХНИЧЕСКИЕ УКАЗАНИЯ ПО СБОРКЕ.

Внимание! Перед сборкой внимательно ознакомьтесь с данной инструкцией, проверьте комплектность деталей и фурнитуры по комплектовочной ведомости. Для сборки изделий рекомендуем воспользоваться помощью квалифицированных специалистов.

Во избежание повреждений поверхности мебели, рекомендуется проводить сборку на ровной поверхности, покрытой мягким подстилочным материалом. Перед началом сборки необходимо разложить детали из всех упаковок, проверить их соответствие по комплектовочной ведомости, и прикрепить фурнитуру, после чего приступить к сборке изделия. При сборке и установке крупногабаритных изделий желательно присутствие двух человек. Производитель оставляет за собой право вносить незначительные конструктивные изменения, не ухудшающие качество изделия и внешний вид без предварительного уведомления.

ГАРАНТИЙНЫЕ ОБЯЗАТЕЛЬСТВА.

1. Производитель гарантирует соответствие изделий требованиям ГОСТа 19917-2014, ГОСТа 16371-2014 при условии соблюдения правил транспортировки, хранения, сборки, эксплуатации.
2. Гарантийный срок эксплуатации мебели: для общественных помещений - 18 мес., бытовой - 24 мес. Гарантийный срок при розничной продаже через торговую сеть исчисляется со дня продажи мебели, но не более 30 мес. с даты её изготовления. Срок службы - 10 лет.
3. Производитель оставляет за собой право на замену фурнитуры и метизов, не влияющих на качество изделия и изменение конструкции.
4. При обнаружении брака или некомплектности обращаться к продавцу, указав информацию с этикетки изделия и дату продажи.

ПРАВИЛА УХОДА И ЭКСПЛУАТАЦИИ.

Для сохранения надлежащего внешнего вида и эксплуатационных свойств мебели в течении длительного срока необходимо соблюдать условия её хранения, правил эксплуатации и ухода.

1. Мебель рекомендуется эксплуатировать в сухих и тёплых помещениях с температурой воздуха не ниже +10 С и относительной влажностью воздуха 65...85%.
2. Во избежании потери товарного вида мебель и зеркала рекомендуется защищать от прямых солнечных лучей, не следует размещать мебель вблизи отопительных приборов, холодных и сырых стен.
3. В процессе эксплуатации мебели возможно ослабление крепёжной фурнитуры, в связи с чем необходимо периодически производить её подтяжку и регулировку.
4. При эксплуатации изделий, имеющих стеклянные фасады, полки и зеркала необходимо помнить, что их эксплуатация сопряжена с риском получения травм. При появления трещин в стекле, стеклопалке или зеркале, необходимо немедленно заменить стеклоизделие.
5. Не допускать попадания воды и технических жидкостей на поверхность мебели, не следует ставить на поверхность горячие предметы без теплоизоляционной прокладки.
6. Поверхность мебели и лицевую фурнитуру рекомендуется чистить влажной тканью или замшей с применением средств по уходу за мебелью с последующей протиркой насухо. Не использовать для чистки любые растворители, а так же средства, содержащие абразивные материалы.

СХЕМЫ РЕГУЛИРОВКИ ФАСАДА.



Рис. 1

Если фасад наклонён вправо или влево относительно боковины, необходимо выправить наклон фасада регулировочным винтом (рис.1)

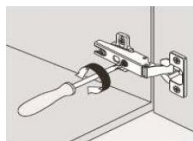

Рис. 2

Если фасад необходимо отрегулировать по высоте, необходимо ослабить винты ответной планки (рис.2) и сдвинуть фасад, а затем винты затянуть.

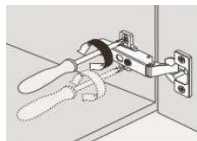

Рис. 3

Если верхняя или верхняя часть фасада отстаёт от корпуса, необходимо ослабить регулировочный винт (рис.3) и сдвинуть фасад, а затем затянуть винт.

Инструкция по сборке и эксплуатации мебели

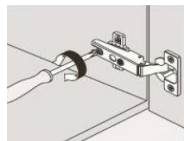

Доверяйте сборку профессионалам!

Для сборки изделий рекомендуем воспользоваться помощью квалифицированных специалистов.

Набор корпусной мебели для прихожей "ПВ-2"

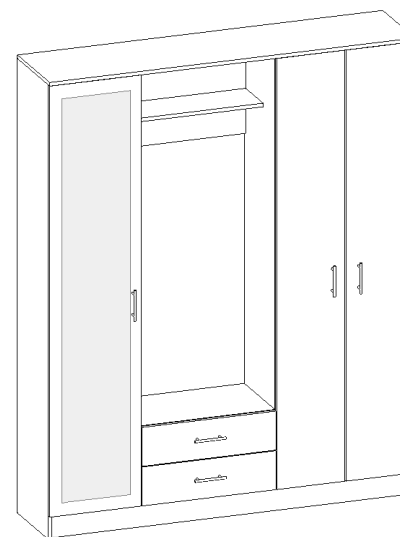

Габаритные размеры изделия, Ш x В x Г:
1560 x 2020 x 350 мм

ООО "Памир"

Россия, 440015, г. Пенза, ул. Байдукова, д. 65, корп. 1

Отдел продаж: +7 (8412) 29-22-88; 30-58-83

E-mail: pamirmebel@mail.ru

Отдел сервиса: +7 (8412) 29-00-88

E-mail отдела сервиса: pamir.otk@mail.ru

С дополнительной информацией можно ознакомиться на сайте:

www.pamirmebel.ru

Набор корпусной мебели для прихожей "ПВ-2"
Комплектовочная ведомость на детали и фурнитуру:

Наименование детали	Размер детали, мм	Кол-во, шт	№ по схеме
Боковина	2000 x 330	2	1
Боковина	1884 x 330	2	2
Крыша	1560 x 330	1	3
Вязка	1528 x 330	1	4
Цоколь	100 x 1528	2	5
Вязка	234 x 580	2	6
Вязка	548 x 330	1	7
Вязка	580 x 330	1	8
Полка	368 x 330	4	9
Ящик	120 x 300	4	10
Ящик	120 x 522	4	11
ЛДВП (дно ящика)	550 x 295	2	12
Фасад	1897 x 397	1	13
Фасад	1897 x 287	2	14
ЛДВП (задняя стенка)	1915 x 391	1	15
ЛДВП (задняя стенка)	1915 x 295	2	16
ЛДВП (задняя стенка)	1915 x 285	2	17
Соединительный элемент	1900	2	-

Наименование	Схема	Кол-во, шт	Наименование	Схема	Кол-во
Еврошуруп 7 x 50 мм		52	Шуруп 4 x 16 мм		70
Ключ		1	Заглушка еврошурупа		24
Петля накладная		9	Заглушка эксцентрика		4
Гвоздь 2 x 20 мм		100	Полкодержатель		8
Подпятник		4	Направляющие 300 мм		2
Крючок двухрожковый		2	Дюбель эксцентрика		4
Штанга выдвижная 300 мм		1	Эксцентриковая стяжка		4
Ручка		5			

Порядок сборки изделия:

- Перед сборкой необходимо вскрыть все упаковки, проверить комплектность всех деталей и фурнитуры. В случае некомплектности к сборке не приступать! Обратитесь к продавцу.
- Прибиваем к опорной части боковин (1) подпятники с помощью гвоздей 2 x 20 мм.
- Боковины (1) и (2) соединяем вязками (4), (6), (7) и (8), крышей (3) и цоколями (5) еврошурупами 7 x 50 мм.
- Собранную конструкцию следует уложить лицевой стороной вниз. Выравниваем диагонали изделия и закрепляем ЛДВП (15), (16) и (17) при помощи гвоздей 2 x 20 мм и соединительного бруса. **Рекомендация:** гвозди рекомендуется забивать на расстоянии 10-15 см друг от друга.
- Устанавливаем шкаф на место его расположения в комнате.
- Вворачиваем в фасад ящика (9) дюбель эксцентрика, устанавливаем ручку.
- Боковины ящика (10) крепим к вязкам (11) при помощи еврошурупов 7 x 50 мм. Собранный ящик крепим к фасаду (9) с помощью эксцентриковой стяжки. Измеряем диагональ ящика и прибиваем ЛДВП гвоздями 2 x 20 мм. Приворачиваем направляющие к ящикам с помощью шурупа 4 x 16 мм.

- Устанавливаем петли на фасад (13) и (14). Навешиваем и регулируем фасад (рис. 1-3).
- Устанавливаем ручку на фасады (13) и (14).
- Устанавливаем полки (8) в корпус шкафа на полкодержатели из комплекта фурнитуры.
- Закрываем технологические отверстия еврошурупов и эксцентриков заглушками.
- Прикручиваем крючки для одежды к вертикальной вязке (6) при помощи шурупа 4 x 16 мм.
- Устанавливаем выдвижную штангу к верхней вязке (4) при помощи шурупа 4 x 16 мм.
- При установке модуля ПВ-2 с модулями прихожей серии "ПВ1" необходимо соединить их между собой межсекционной стяжкой, предварительно просверлив сквозное отверстие в скрепляемых деталях d 5 мм.

Взрыв-схема прихожей "ПВ-2":

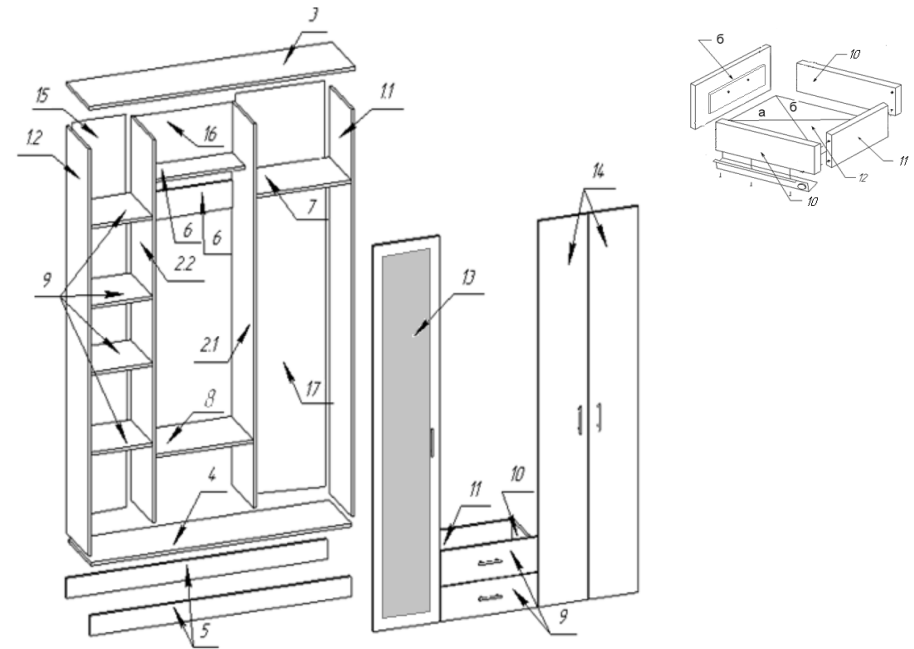

Этикетка на заднюю стенку (вырезать и приклеить)

Набор корпусной мебели для прихожей "ПВ-2"

	<p align="center">Дата изготовления: Wednesday, January 5, 2022</p> <p align="center">Срок службы 10 лет.</p> <p align="center">Гарантийный срок эксплуатации 24 месяцев.</p> <p align="center">Материал изделия: ЛДСП, ЛДВП, Зеркало</p>
	<p align="center">ООО "Памир"</p> <p align="center">440015, Россия, г. Пенза, ул. Байдукова, д. 65, к. 1</p> <p align="center">Тел.: +7 (8412) 29-22-88; 30-58-83</p> <p align="center">E-mail: pamirbel@mail.ru</p>
<p align="center">Соответствует ГОСТ 16371-2014</p> <p align="center">Код ТН ВЭД ЕАЭС 9403 60 900</p> <p align="center">ТР ТС 025/2012</p> <p align="center">ЕАЭС № RU Д-РУ.АБ93.В.07630</p>	