

Набор корпусной мебели для спальни "СОФИЯ", "БЕАТРИС"
Шкаф четырёхстворчатый с ящиками "Квадро"
Комплектовочная ведомость на детали и фурнитуру:

Наименование детали	Размер детали, мм	Кол-во, шт	№ по схеме
Боковина	2184 x 462	2	1
Боковина	2068 x 462	2	2
Крыша	1600 x 487	1	3
Вязка	1568 x 462	1	4
Вязка	768 x 462	2	5
Фасад	173 x 796	2	6
Ящик	120 x 400	4	7
Ящик	120 x 710	4	8
ЛДВП (дно ящика)	740 x 395	2	9
Вязка	384 x 462	2	10
Полка	384 x 430	6	11
Цоколь	1568 x 100	1	12
Фасад	2080 x 396	2	13
Фасад	1727 x 396	2	14
ЛДВП (задняя стенка)	2095 x 391	2	15
ЛДВП (задняя стенка)	2095 x 405	2	16
Штанга	760	1	-
Соединительный элемент	2060	1	-

Наименование	Схема	Кол-во, шт	Наименование	Схема	Кол-во
Еврошуруп 7 x 50 мм		42	Шуруп 4 x 16 мм		78
Ключ		1	Заглушка еврошурупа		10
Петля накладная		12	Заглушка эксцентрика		4
Гвоздь 2 x 20 мм		100	Штангодержатель		2
Напрвляющие 400 мм		2	Полкодержатель		24
Подпятник		6	Межсекционная стяжка		1
Эксцентриковая стяжка		4	Соединительная шайба		20
Дюбель эксцентрика		4	Ручка		8

Порядок сборки изделия:

1. Перед сборкой необходимо вскрыть все упаковки, проверить комплектность всех деталей и фурнитуры. В случае некомплектности к сборке не приступать! Обратитесь к продавцу.
2. Прибиваем к опорной части боковин (1) и цоколю (12) подпятники с помощью гвоздей 2 x 20 мм.
3. Боковины (1) и (2) соединяем вязками (4), (5) и (10), крышей (3) и цоколем (12) еврошурупами 7 x 50 мм.
4. Собранный каркас следует уложить лицевой стороной вниз. Выравниваем диагонали изделия и закрепляем ЛДВП (15) и (16) при помощи гвоздей 2 x 20 мм. **Рекомендация:** гвозди рекомендуется забивать на расстоянии не более 10 см друг от друга. Крепим направляющие к боковинам (1) и (2) шурупами 4 x 16 мм.
5. Устанавливаем шкаф на место его расположения в комнате.
6. Устанавливаем петли на фасады (13) и (14) при помощи шурупа 4 x 16 мм. Навешиваем и регулируем фасад (рис. 1-3). Устанавливаем ручки на фасады (13) и (14).
7. Вворачиваем в фасады ящиков (6) дюбель эксцентрика, устанавливаем ручку.

8. Боковины ящика (7) крепим к вязкам (8) при помощи еврошурупов 7 x 50 мм.
9. Собранные ящики крепим к фасадам (6) с помощью эксцентриковой стяжки.
10. Закрываем технологические отверстия еврошурупов и эксцентриков заглушками.
11. При установке шкафа с другими элементами спальни "София" необходимо соединить их между собой межсекционной стяжкой, предварительно просверлив сквозное отверстие в скрепляемых деталях d 5 мм.

Взрыв-схема шкафа четырёхстворчатого с ящиками "Квадро":

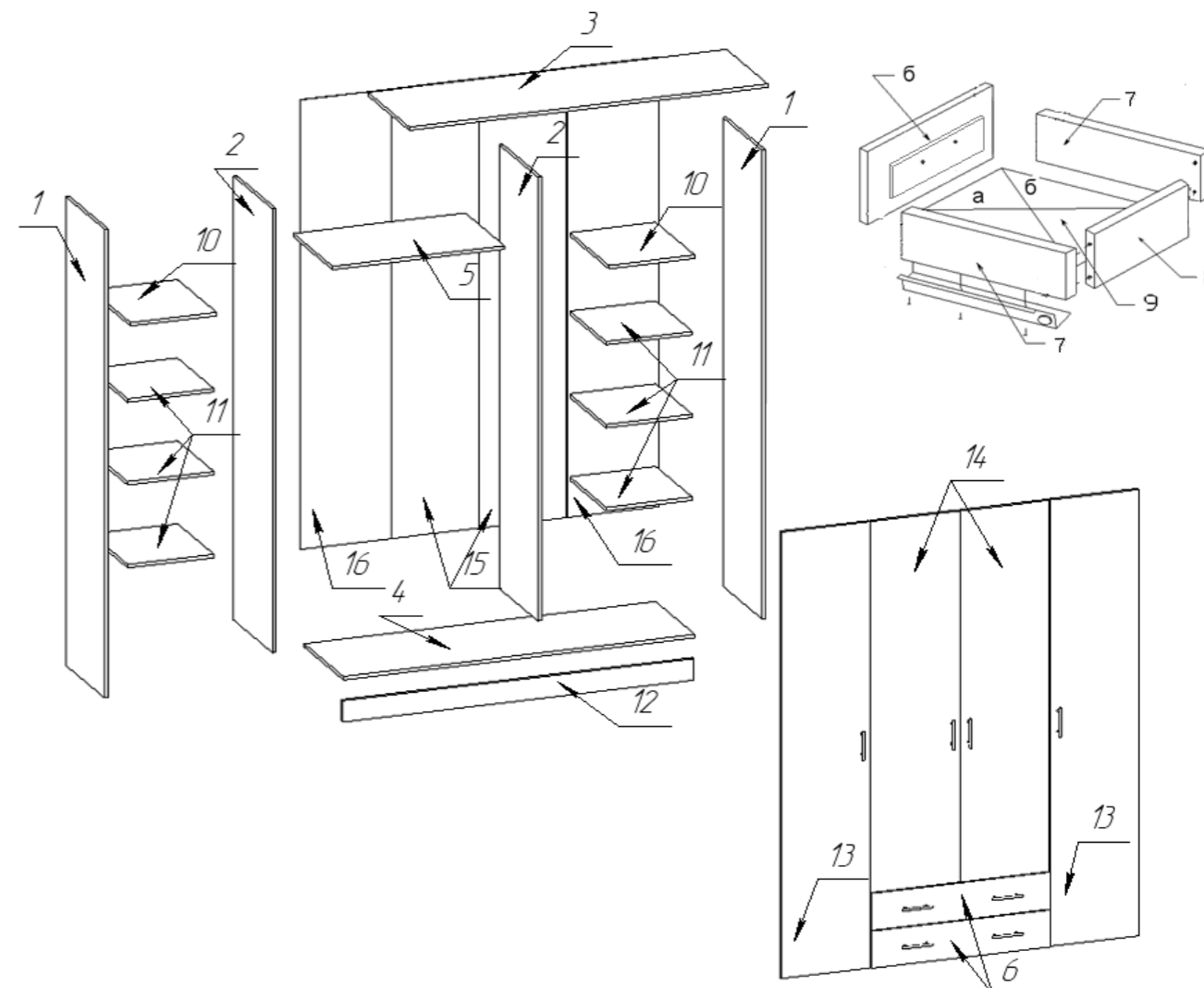

Этикетка на заднюю стенку (вырезать и приклеить)

Набор корпусной мебели для спальни "СОФИЯ", "БЕАТРИС"
Шкаф четырёхстворчатый с ящиками "Квадро".

ЕАС

ПА ИР
 мебельное предприятие

Дата изготовления: 21 декабря 2021 г.

Срок службы 10 лет.

Гарантийный срок эксплуатации 24 месяцев.

Материал изделия: ЛДСП, ЛДВП, Зеркало

ООО "Памир"
 440015, Россия, г. Пенза, ул. Байдукова, д. 65, к. 1
 Тел.: +7 (8412) 29-22-88; 30-58-83
 E-mail: pamirmebel@mail.ru

Соответствует ГОСТ 16371-2014

Код ТН ВЭД ЕАЭС 9403 60 900

ТР ТС 025/2012

ЕАЭС № RU Д-РУ.АБ93.В.07630