

ОБЩИЕ ТЕХНИЧЕСКИЕ УКАЗАНИЯ ПО СБОРКЕ.

Внимание! Перед сборкой внимательно ознакомьтесь с данной инструкцией, проверьте комплектность деталей и фурнитуры по комплекточной ведомости. Для сборки изделий рекомендуем воспользоваться помощью квалифицированных специалистов.

Во избежание повреждений поверхности мебели, рекомендуется проводить сборку на ровной поверхности, покрытой мягким подстилочным материалом. Перед началом сборки необходимо разложить детали из всех упаковок, проверить их соответствие по комплекточной ведомости, и прикрепить фурнитуру, после чего приступить к сборке изделия. При сборке и установке крупногабаритных изделий желательное присутствие двух человек. Производитель оставляет за собой право вносить незначительные конструктивные изменения, не ухудшающие качество изделия и внешний вид без предварительного уведомления.

ГАРАНТИЙНЫЕ ОБЯЗАТЕЛЬСТВА.

1. Производитель гарантирует соответствие изделий требованиям ГОСТа 19917-2014, ГОСТа 16371-2014 при условии соблюдения правил транспортировки, хранения, сборки, эксплуатации.
2. Гарантийный срок эксплуатации мебели: для общественных помещений - 18 мес., бытовой - 24 мес. Гарантийный срок при розничной продаже через торговую сеть исчисляется со дня продажи мебели, но не более 30 мес. с даты её изготовления. Срок службы - 10 лет.
3. Производитель оставляет за собой право на замену фурнитуры и метизов, не влияющих на качество изделия и изменение конструкции.
4. При обнаружении брака или некомплектности обращаться к продавцу, указав информацию с этикетки изделия и дату продажи.

ПРАВИЛА УХОДА И ЭКСПЛУАТАЦИИ.

Для сохранения надлежащего внешнего вида и эксплуатационных свойств мебели в течении длительного срока необходимо соблюдать условия её хранения, правил эксплуатации и ухода.

1. Мебель рекомендуется эксплуатировать в сухих и тёплых помещениях с температурой воздуха не ниже +10 С и относительной влажностью воздуха 65...85%.
2. Во избежании потери товарного вида мебель и зеркала рекомендуется защищать от прямых солнечных лучей, не следует размещать мебель вблизи отопительных приборов, холодных и сырых стен.
3. В процессе эксплуатации мебели возможно ослабление крепёжной фурнитуры, в связи с чем необходимо периодически производить её подтяжку и регулировку.
4. При эксплуатации изделий, имеющих стеклянные фасады, полки и зеркала необходимо помнить, что их эксплуатация сопряжена с риском получения травм. При появлении трещин в стекле, стеклопалке или зеркале, необходимо немедленно заменить стеклоизделие.
5. Не допускать попадания воды и технических жидкостей на поверхность мебели, не следует ставить на поверхность горячие предметы без теплоизоляционной прокладки.
6. Поверхность мебели и лицевую фурнитуру рекомендуется чистить влажной тканью или замшей с применением средств по уходу за мебелью с последующей протиркой насухо. Не использовать для чистки любые растворители, а так же средства, содержащие абразивные материалы.

Схема крепления «Бабочка»



Рис. 1

Инструкция по сборке и эксплуатации мебели



Доверяйте сборку профессионалам!
Для сборки изделий рекомендуем воспользоваться помощью квалифицированных специалистов.

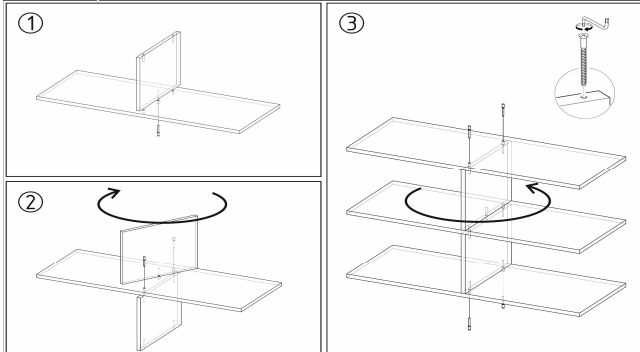

Письменно-компьютерный стол ПКС-1

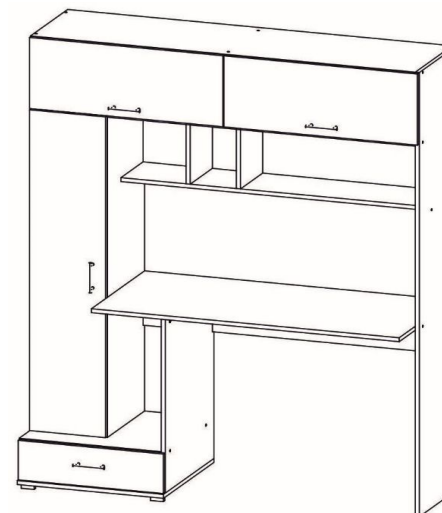

Габаритные размеры изделия, Ш x В x Г:
1500 x 1800 x 570 мм

Габаритные размеры рабочей зоны стола, Ш x Г:
1200 x 570 мм

ООО "Памир"
Россия, 440015, г. Пенза, ул. Байдукова, д. 65, корп. 1
Отдел продаж: +7 (8412) 29-22-88; 30-58-83
E-mail: pamirmebel@mail.ru
Отдел сервиса: +7 (8412) 29-00-88
E-mail отдела сервиса: pamir.otk@mail.ru

С дополнительной информацией можно ознакомиться на сайте:
www.pamirmebel.ru

**Набор корпусной мебели
Письменно-компьютерный стол ПКС-1
Комплектовочная ведомость на детали и фурнитуру:**

Наименование детали	Размер детали, мм	Кол-во, шт	№ по схеме
Боковина	1298 x 398	2	1.2
Боковина	718 x 520	1	3
Боковина	1800 x 398	1	4
Крыша	1200 x 570	1	5
Крыша	554 x 520	1	6
Крыша	570 x 540	1	7
Боковина	150 x 520	1	8
Боковина	284 x 398	1	9
Вязка	200 x 254	1	10
Вязка	200 x 930	1	11
Вязка	1200 x 280	1	12
Вязка	1484 x 398	1	13
Крыша	1500 x 398	1	14
Боковина	284 x 264	2	15
Боковина	268 x 398	1	16
Полка	268 x 398	3	17
Вязка	1200 x 284	1	18
Боковина ящика	500 x 100	2	19
Вязка ящика	481 x 100	2	20
Фасад ящика	160 x 566	1	21
Фасад	296 x 754	2	22
Фасад	1293 x 296	1	23
ЛДВП (задняя стенка)	1308 x 297	1	24
ЛДВП (задняя стенка)	173 x 567	1	25
ЛДВП (задняя стенка)	1513 x 297	1	26
ЛДВП (дно ящика)	497 x 510	1	27

Наименование	Схема	Кол-во, шт	Наименование	Схема	Кол-во
Еврошуруп 7 x 50 мм		54	Шуруп 4 x 16 мм		54
Ключ		1	Шуруп 4 x 25 мм		4
Направляющие 500 мм		1	Дюбель эксцентрика 2-стороннего		2
Гвоздь 2 x 20 мм		100	Эксцентриковая стяжка		10
Опора 20 мм		4	Дюбель эксцентрика		6
Ручка		4	Петля накладная		6
Полкодержатель		12	Шкант		2
Подпятник		2	Заглушка еврошурупа		12 + 4 белые
Соединительная шайба		10	Заглушка эксцентрика		10
Кронштейн газовый		2			

Порядок сборки изделия:

1. Перед сборкой необходимо вскрыть все упаковки, проверить комплектность всех деталей и фурнитуры. В случае некомплектности к сборке не приступать! Обратитесь к продавцу.
2. Прибиваем к опорной части боковины (4) подпятники с помощью гвоздей 2 x 20 мм, к нижней части крыши (7) приворачиваем опоры 20 мм и устанавливаем направляющие на боковины (3) и (8) шурупами 4 x 16 мм.

3. С помощью еврошурупов 7 x 50 мм и эксцентриковых стяжек собираем каркас изделия. Боковины (1-3) и (8-9) соединяем с крышами (6-7), вязками (10-13) и крышей (14). Крепёж боковин (15-16) и вязок (10-11) проводить методом крепления "бабочка", как показано на рис. 1.
4. К конструкции, собранной в п. 3 крепим столешницу (5), вязки (11), (18) и боковину (4).
5. Укладываем собранный каркас стола лицевой стороной вниз, выравниваем диагонали изделия, и прибиваем ДВП (24-26) с помощью гвоздей 2 x 20 мм.
6. Устанавливаем петли на фасады (22-23) шурупами 4 x 16 мм. Навешиваем и регулируем фасад, крепим ручки.
7. На фасады (22) устанавливаем газовые кронштейны.
8. Устанавливаем полки (17) на полкодержатели.
9. Боковины ящика (19) крепим к вязкам (20) при помощи еврошурупов 7 x 50 мм. Эксцентриковой стяжкой крепим ящик крепим к фасаду (21). Измеряем диагональ ящиков и прибиваем ДВП с помощью гвоздей 2 x 20 мм.

Взрыв-схема письменно-компьютерного стола ПКС-1:

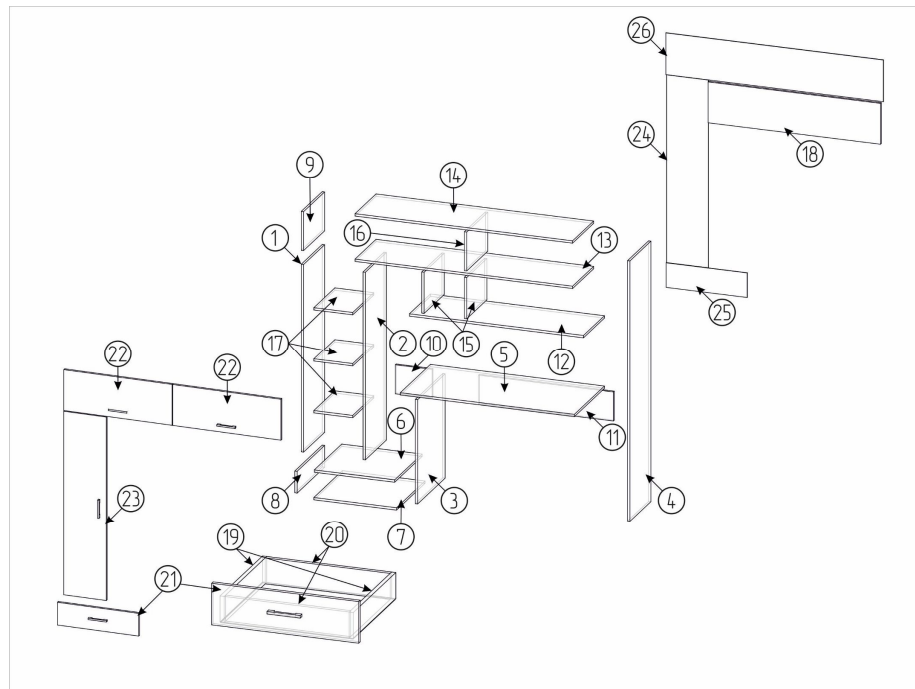

Этикетка на заднюю стенку (вырезать и приклеить)

Набор корпусной мебели. Письменно-компьютерный стол ПКС-1

		Дата изготовления: Friday, January 21, 2022
		Срок службы 10 лет. Гарантийный срок эксплуатации 24 месяцев.
		Материал изделия: ЛДСП, ЛДВП
ООО "Памир" 440015, Россия, г. Пенза, ул. Байдукова, д. 65, к. 1 Тел.: +7 (8412) 29-22-88; 30-58-83 E-mail: pamirmebel@mail.ru		Соответствует ГОСТ 16371-2014 Код ТН ВЭД ЕАЭС 9403 60 900 ТР ТС 025/2012 ЕАЭС № RU Д-РУ.АБ93.В.07630