

ОБЩИЕ ТЕХНИЧЕСКИЕ УКАЗАНИЯ ПО СБОРКЕ.

Внимание! Перед сборкой внимательно ознакомьтесь с данной инструкцией, проверьте комплектность деталей и фурнитуры по комплекточной ведомости. Для сборки изделий рекомендуем воспользоваться помощью квалифицированных специалистов.

Во избежание повреждений поверхности мебели, рекомендуется проводить сборку на ровной поверхности, покрытой мягким подстилочным материалом. Перед началом сборки необходимо разложить детали из всех упаковок, проверить их соответствие по комплекточной ведомости, и прикрепить фурнитуру, после чего приступить к сборке изделия. При сборке и установке крупногабаритных изделий желательное присутствие двух человек. Производитель оставляет за собой право вносить незначительные конструктивные изменения, не ухудшающие качество изделия и внешний вид без предварительного уведомления.

ГАРАНТИЙНЫЕ ОБЯЗАТЕЛЬСТВА.

1. Производитель гарантирует соответствие изделий требованиям ГОСТа 19917-2014, ГОСТа 16371-2014 при условии соблюдения правил транспортировки, хранения, сборки, эксплуатации.
2. Гарантийный срок эксплуатации мебели: для общественных помещений - 18 мес., бытовой - 24 мес. Гарантийный срок при розничной продаже через торговую сеть исчисляется со дня продажи мебели, но не более 30 мес. с даты её изготовления. Срок службы - 10 лет.
3. Производитель оставляет за собой право на замену фурнитуры и метизов, не влияющих на качество изделия и изменение конструкции.
4. При обнаружении брака или некомплектности обращаться к продавцу, указав информацию с этикетки изделия и дату продажи.

ПРАВИЛА УХОДА И ЭКСПЛУАТАЦИИ.

Для сохранения надлежащего внешнего вида и эксплуатационных свойств мебели в течении длительного срока необходимо соблюдать условия её хранения, правил эксплуатации и ухода.

1. Мебель рекомендуется эксплуатировать в сухих и тёплых помещениях с температурой воздуха не ниже +10 С и относительной влажностью воздуха 65...85%.
2. Во избежании потери товарного вида мебель и зеркала рекомендуется защищать от прямых солнечных лучей, не следует размещать мебель вблизи отопительных приборов, холодных и сырых стен.
3. В процессе эксплуатации мебели возможно ослабление крепёжной фурнитуры, в связи с чем необходимо периодически производить её подтяжку и регулировку.
4. При эксплуатации изделий, имеющих стеклянные фасады, полки и зеркала необходимо помнить, что их эксплуатация сопряжена с риском получения травм. При появления трещин в стекле, стеклотворке или зеркале, необходимо немедленно заменить стеклонизделие.
5. Не допускать попадания воды и технических жидкостей на поверхность мебели, не следует ставить на поверхность горячие предметы без теплоизоляционной прокладки.
6. Поверхность мебели и лицевую фурнитуру рекомендуется чистить влажной тканью или замшей с применением средств по уходу за мебелью с последующей протиркой насухо. Не использовать для чистки любые растворители, а так же средства, содержащие абразивные материалы.

СХЕМЫ КРЕПЛЕНИЯ ХОДОВОГО И ОПОРНОГО РОЛИКОВ.



Рис. 1 Крепление верхнего ходового ролика



Рис. 2 Крепление нижнего опорного ролика

Инструкция по сборке и эксплуатации мебели

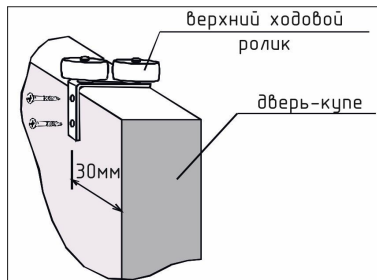

Доверяйте сборку профессионалам!
Для сборки изделий рекомендуем воспользоваться помощью квалифицированных специалистов.

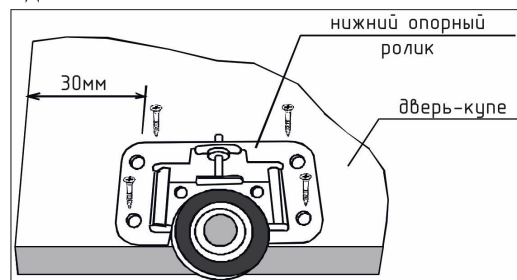
Набор мебели для спальни "СОФИЯ", "БЕАТРИС" Шкаф-купе "АЛЬЯНС" 1,8 м

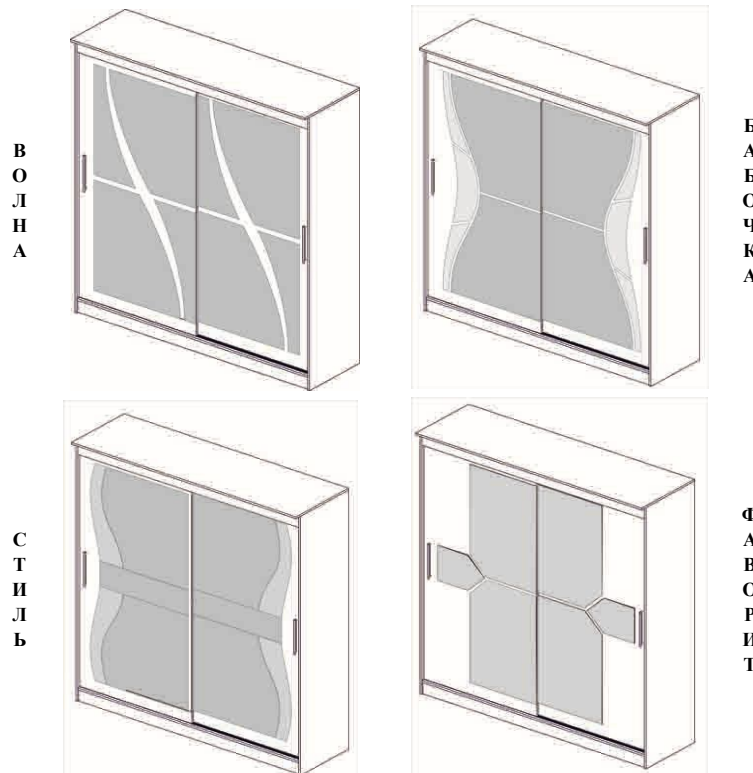

Габаритные размеры изделия, Ш x В x Г:
1800 x 2200 x 600 мм

ООО "Памир"
Россия, 440058, г. Пенза, ул. Бийская, д. 27, корп. 2
Отдел продаж: +7 (8412) 30-46-80
E-mail: pamirmebel@mail.ru
Отдел сервиса: +7 (8412) 29-00-88
E-mail отдела сервиса: pamir.otk@mail.ru

С дополнительной информацией можно ознакомиться на сайте:
www.pamirmebel.ru

Набор корпусной мебели шкаф-купе "АЛЪЯНС" 1,8 м
Комплектовочная ведомость на детали:

Наименование детали	Размер детали, мм	Кол-во, шт	№ по схеме	Наименование детали	Размер детали, мм	Кол-во, шт	№ по схеме
Боковина	2184 x 550	2	1	Деталь ящика	427 x 120	4	12
Боковина	1652 x 450	1	2	Деталь ящика	400 x 120	4	13
Боковина	400 x 450	1	3	Фасад ящика	173 x 480	2	14
Крыша	1800 x 600	1	4	Фасад (двери-купе)	2025 x 900	2	15
Планка	1800 x 100	1	5	ЛДВП (задняя стенка)	2095 x 428	3	16
Цоколь	1768 x 100	2	6	ЛДВП (задняя стенка)	2095 x 508	1	17
Вязка	1768 x 550	1	7	ЛДВП (дно ящика)	455 x 395	2	18
Вязка	1768 x 450	1	8	Комплект зеркал	-	1	19
Тяга	1267 x 150	1	9	Соединит. брус	1648	2	20
Вязка	485 x 450	1	10	Соединит. брус	400	3	21
Полка	485 x 440	1	11	Штанга	1263	1	22

Комплектовочная ведомость на фурнитуру:

Наименование	Схема	Кол-во, шт	Наименование	Схема	Кол-во, шт
Еврошуруп 7 x 50 мм		45	Шуруп 4 x 16 мм		38
Ключ		1	Заглушка для еврошурупа		22
Гвоздь 2 x 20 мм		160	Ручка С-17		2
Подпятник		6	Стопор стальной RS		2
Соединительная шайба		15	Комплект роликов		2
Фланец		2	Роликовые направляющие 400 мм		2
Шуруп 4 x 25 мм		4	Полкодержатель		4
Дюбель эксцентрика		4	Эксцентриковая стяжка		4
Заглушка для эксцентрика		4	Шуруп 3 x 16 мм		8

Порядок сборки изделия:

1. Перед сборкой необходимо вскрыть все упаковки, проверить комплектность всех деталей и фурнитуры. В случае некомплектности к сборке не приступать! Обратитесь к продавцу.
2. Прибиваем к опорной части боковин (1) подпятники с помощью гвоздей 2 x 20 мм.
3. Направляющий профиль крепим к вязке (7) как показано на рис. 3. Устанавливаем стопора RS.
4. Боковины (1), (2) и (3) соединяем между собой крышей (4), вязками (7), (8) и (10), тягой (9), цоколями (6) и планкой (5) при помощи еврошурупов 7 x 50 мм.
5. Собранный конструкцию следует уложить лицевой стороной вниз. Выравниваем диагонали изделия и прибиваем ДВП (16) и (17) при помощи гвоздей 2 x 20 мм и соединительного бруса. **Рекомендация:** гвозди рекомендуется забивать на расстоянии не более 10 см друг от друга.
6. Устанавливаем шкаф на место его расположения в комнате.
7. Направляющий профиль крепим к крыше (4) вплотную к планке (5) (рис. 4).
8. Устанавливаем верхние ходовые ролики (рис. 1) на верхнюю часть фасадов и нижние опорные ролики (рис. 2) при помощи шурупа 4 x 16 мм. Устанавливаем фасад.
9. На боковины (1.1) и (2) устанавливаем фланцы со штангой при помощи шурупов 4 x 16 мм.
10. К боковинам (2) и (1.2) крепим роликовые направляющие помощи шурупов 4 x 16 мм.
11. Вворачиваем дюбель эксцентрика в фасад (14) и крепим ручку. Собираем ящики из боковин (13) и вязок (12) и крепим их к фасаду (14) эксцентриковой стяжкой. Прибиваем ЛДВП ящиков гвоздями 2 x 20 мм и крепим направляющие шурупами 4 x 16 мм.
12. Устанавливаем ручки на фасады. Технологические отверстия еврошурупов закрываем заглушками.

Взрыв-схема шкафа-купе двухстворчатого "АЛЪЯНС" 1,8 м:

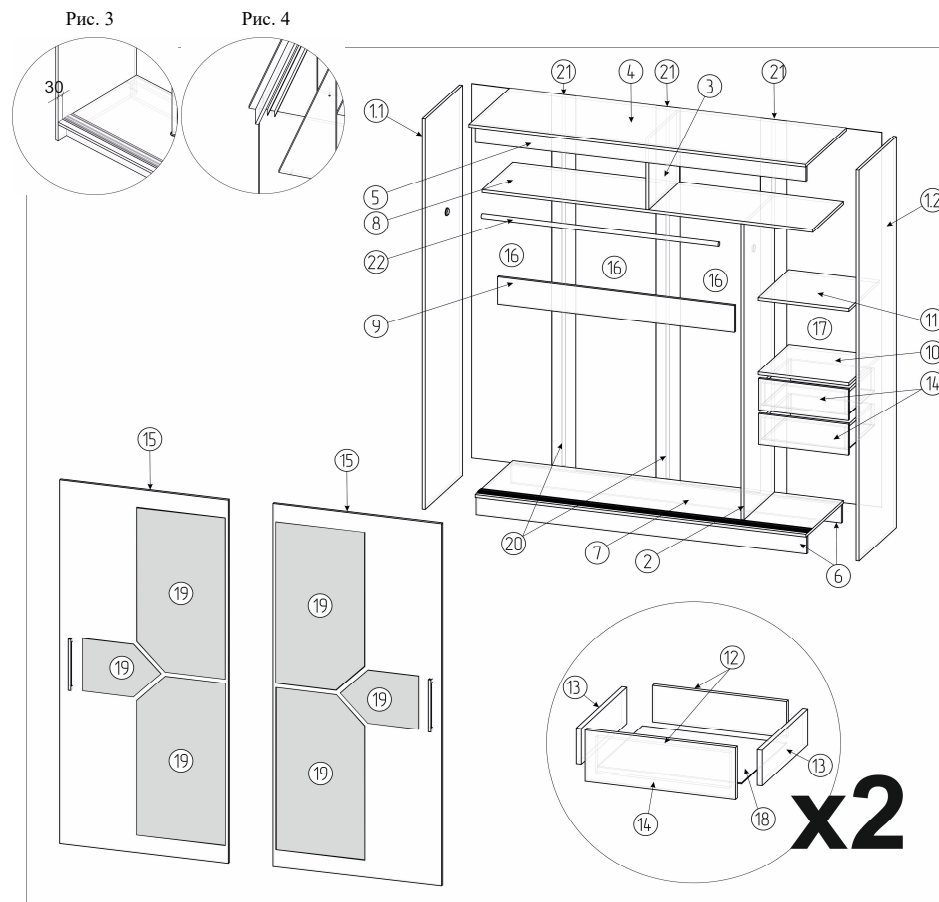

----- Этикетка на заднюю стенку (вырезать и приклеить) -----

Набор корпусной мебели. Шкаф-купе двухстворчатый "АЛЪЯНС" 1,8 м.

ЕАС



ПАМИР
ВАШ МЕБЕЛЬНЫЙ ФОРМАТ

Дата изготовления: #####

Срок службы 10 лет.

Гарантийный срок эксплуатации 24 месяцев.

Материал изделия: ЛДСП, ЛДВП, Зеркало

ООО "Памир"
440058, Россия, г. Пенза, ул. Бийская, д. 27, корп. 2
Тел.: +7 (8412) 30-46-80
E-mail: pamirmebel@mail.ru

Соответствует ГОСТ 16371-2014

Код ТН ВЭД ЕАЭС 9403 60 900
ТР ТС 025/2012

ЕАЭС № RU Д-РУ.АБ93.В.07630