

Шкаф F9C

Фирма оставляет за собой право вносить изменения, не влияющие на качество изделия
Сборку производите на твердой и ровной поверхности!

Шкант Ø8x30 ш50 8шт.	Гвоздь 1,6x25 70шт.	Заглушка для стяжки эксцентр. 8шт.	Дюбель для стяжки эксцентр. в4 8шт.	Стяжка эксцентр. C5 8шт.	Стяжка Rafix Tab 20 8шт.	Болт Rafix 20 8шт.	Дюбель Ø8x30 1шт.
Саморез US 4,0x16 KB ш4 17шт- вар 1 21шт- вар 2	Саморез US4,0x35 KB ш1 4шт.	Стяжка MVTON 2950 3шт.	Петля накладная Планка петли 8шт- вар 1 10шт- вар 2	Винт 4x22 4шт.			
Уголок формованный 60008901 1шт.	Наконечник H-5 4шт.	Ручка-скоба 2шт.	Амортизатор под стекло 4шт.				

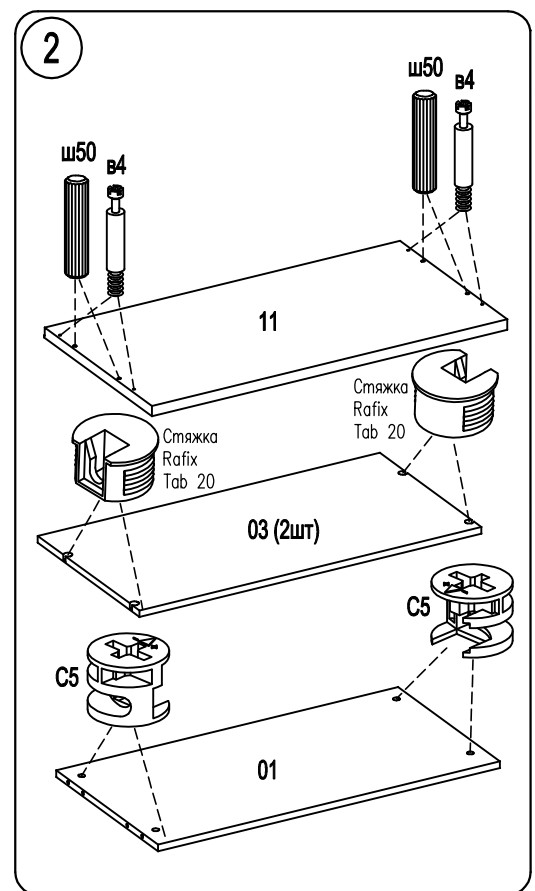
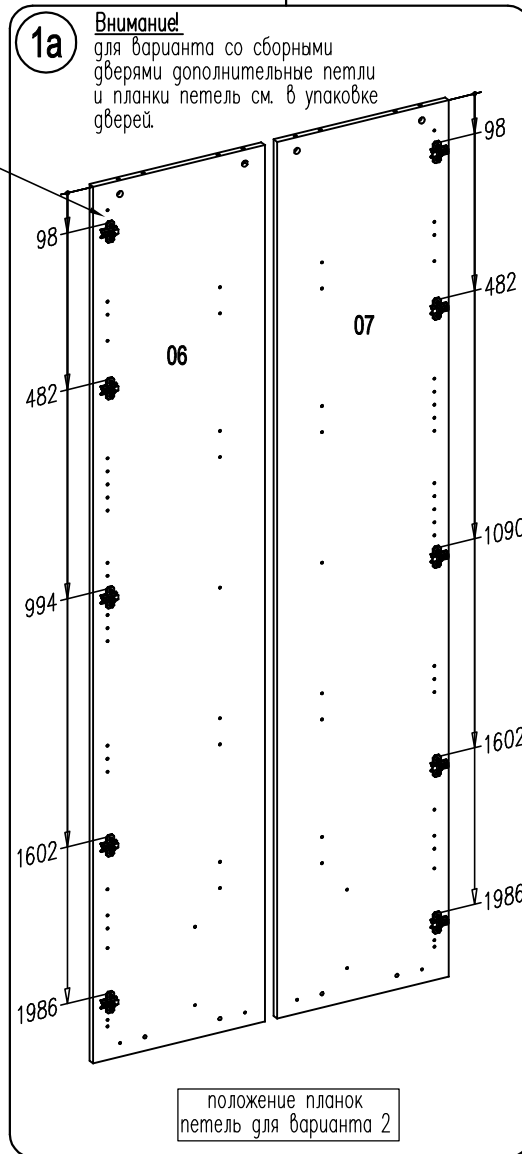
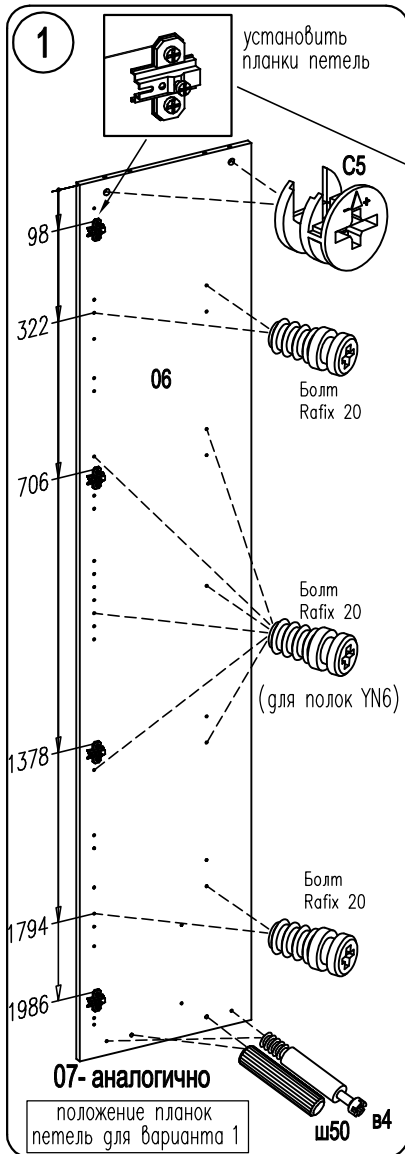
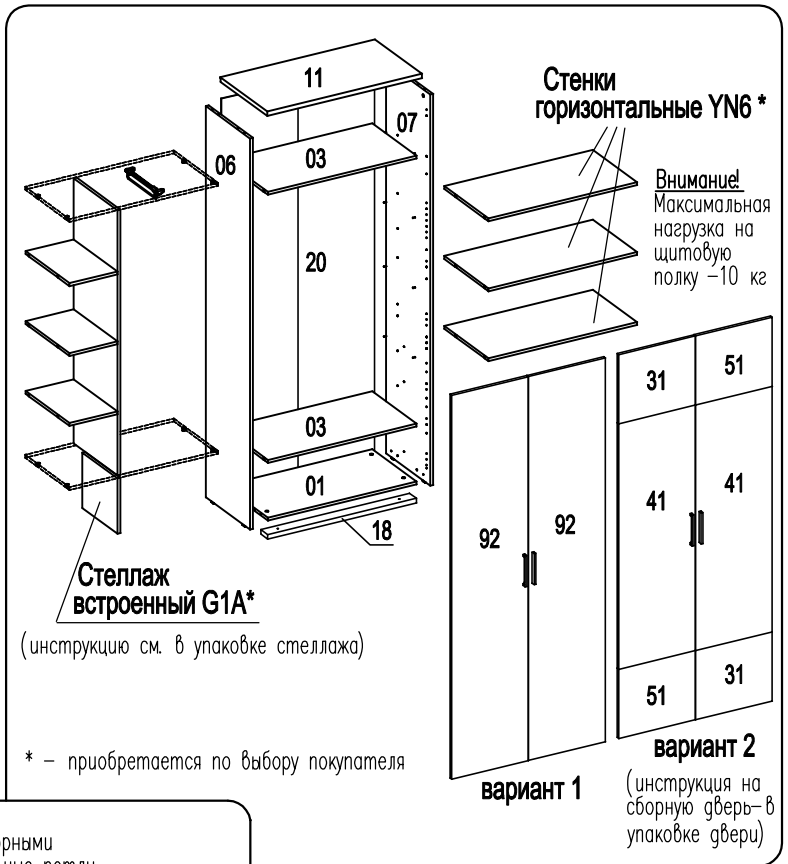

Внимание!
При сборке изделия не прилагайте больших усилий, чтобы не пробить щит шкантом.

3

06, 07, 11

В4
С5

Ориентация стяжки С5 – показана на рис. после сборки с дюбелем В4 стяжку затянуть по стрелке

1. Соединить детали 01, 06, 07.
2. Установить крышку 11.

4

Гвоздь 1,6x25

Прибить заднюю стенку, отступ по периметру – 2мм, шаг – 100–120мм

Внимание! Наклейте маркировочный ярлык на стенку заднюю с обратной стороны и впишите код изделия согласно паспорта

07, 01, 18

Саморез US 4x35 KB

Выровняйте царгу 18 по стенке горизонтальной 01 и закрепите саморезами US 4x35 KB

5

Ш4

Установите петли

92, 41, 51

Вар.1, Вар.2, 31

6

92 (сборная дверь-аналогично)

06

07

01

Винт 4x22

При необходимости досверлите отв. Ø5 под ручки, прижав с лицевой стороны двери деревянный брусок

7

Канавка винта В должна войти в паз планки

Регулирование положения дверей по отношению к корпусу

- *Для изменения размера Р ослабить крепежный винт А, что дает возможность перемещения двери по стрелкам р-р
- *Для изменения размера М(С) используется регулировочный винт В при ослабленном винте А, что дает возможность перемещать дверь по стрелке m-m, после регулировки затянуть винт А
- *Для перемещения двери по стрелке в-в ослабить винты С.

8

Крепление шкафа к стене

Ш4

Ш1

Шило

11

отв. в стене Ø8 глубиной не менее 30мм

9

Соединение шкафа с соседними изделиями.

Стяжка межсекционная МУТОН 2950

Для соединения досверлите неиспользуемые отв. Ø5мм или просверлите новые.