

TEKA

**DLV 98660 TOS BLACK** Пристенная вертикальная вытяжка  
шириной 90 см / Коллекция Urban



Fresh AIR



LED



Perimeter  
extraction



Stop Delay  
Timer

**ОПИСАНИЕ**

Пристенная вертикальная вытяжка шириной 90 см /  
Коллекция Urban

**ЛАЙФСТАЙЛ**

Urban

**ЦВЕТ**



**КОД**

REF. 112930029  
EAN. 8434778011937

**ХАРАКТЕРИСТИКИ**

Пристенная вертикальная вытяжка на 90 см  
Мотор EcoPower (с одной турбиной)  
Периметральная система всасывания  
Сенсорная панель управления и дисплей с белыми символами  
3 скорости + интенсивный режим  
Откидная панель из стекла с поршнем для плавного хода  
Функция "Свежий воздух" работает 24 часа: 10 мин. включено / 50 мин. выключено  
Под панелью 4-х слойный алюминиевый жировой фильтр  
Боковое расположение панели управления с удобным расположением кнопок: переключение скоростей находится в нижней части  
Таймер остановки работы  
Индикация загрязнения фильтров  
Внутренний выдвижной коллектор масла  
Светодиодная лента 1\*7 Вт  
Вытяжка работает в режиме отвода и рециркуляции  
Монтаж возможен также без воздуховода  
Для режима рециркуляции:  
– либо используется заглушка воздуховода L330 без угольной фильтрации (идёт в комплекте с вытяжкой)  
– либо на двигатель устанавливается 1 прямоугольная кассета с активированным угольным фильтром в виде сот из антрацита – лучшего сорта каменного угля (закупается опционально)  
Производительность: мин.307 м3/ч – макс.698 м3/ч  
Уровень шума: мин.61 дБ – макс.72 дБ  
В комплекте:  
переходник 150/120 мм, европейская вилка  
Класс энергоэффективности: A+  
Класс гидродинамической эффективности: A  
Класс эффективности освещения: A  
Класс эффективности фильтрации жира: G  
Максимальная номинальная мощность, Вт: 230  
Сделано в Португалии

## ГАБАРИТНЫЕ РАЗМЕРЫ

Высота изделия (мм): 1001-1331  
 Ширина изделия (мм): 900  
 Глубина изделия (мм): 450  
 Длина изделия (мм):  
 Вес нетто (кг): 20,27

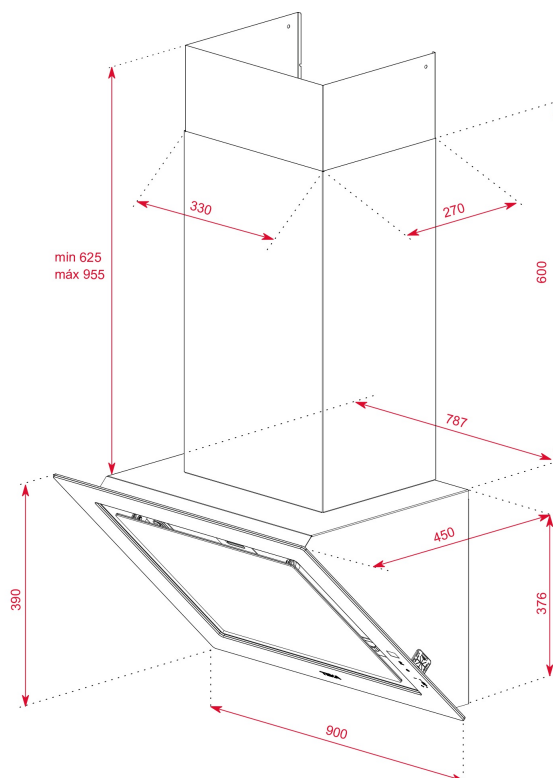

## ТЕХНИЧЕСКИЕ ХАРАКТЕРИСТИКИ

### КОНКРЕТНЫЕ ОСОБЕННОСТИ

Тип вытяжки: Вертикальные  
 Стиль: Декоративные  
 Ø выхода (мм): 150  
 Съёмный маслосборник: Да  
 Энергопотребление внутренней подсветки (Вт): 7,5  
 Тип вилки: Schuko plug  
 Длина соединительного кабеля (см): 100  
 Номинальное напряжение (В): 220/240  
 Частота (Гц): 50/60  
 Общая мощность вытяжки (Вт): 272,5  
 Количество двигателей: 1  
 Мощность двигателя (Вт): 265

ПОСТАНОВЛЕНИЯ ЕС №  
65/2014 И 66/2104

Годовое энергопотребление (АЕС), кВт·ч/год: 43,1  
 Класс энергопотребления: А+  
 Динамическая эффективность потока воздуха (FDEhood): 35  
 Класс динамической эффективности потока воздуха: А  
 Светоотдача (Lehood) люкс/Вт: 36  
 Класс светоотдачи: А

Класс очистки от жира: С  
Воздушный поток (Q<sub>min</sub>) мЗ/ч: 290  
Воздушный поток (Q<sub>max</sub>): 558  
Воздушный поток (Q<sub>boost</sub>): 696  
Уровень шума (L<sub>wA</sub>) на минимальной скорости (дБ): 51  
Уровень шума (L<sub>wA</sub>) на максимальной скорости (дБ): 67  
Уровень шума (L<sub>wA</sub>) в интенсивном режиме (дБ): 70  
Потребляемая мощность в режиме ожидания (P<sub>o</sub>) Вт: 0,32  
Индекс энергоэффективности (EEI): 42,9  
Коэффициент увеличения времени: 0,7  
Потребляемая мощность в точке наивысшей эффективности (W<sub>ber</sub>) Вт: 147  
Номинальная мощность подсветки (WL) Вт: 7,5  
Средняя освещенность от системы подсветки на варочной поверхности (E<sub>middle</sub>), люкс: 269

## АКСЕССУАРЫ

Обратный клапан: Да  
Уменьшающий переходник для выхода: Да  
Традиционный набор для рециркуляции (с крышкой трубы): 113290018  
Регенеративный набор для рециркуляции (с крышкой трубы): 113290010  
Традиционный набор для рециркуляции (без крышки трубы): 113290016  
Регенеративный набор для рециркуляции (без крышки трубы): 113290012

## МОДЕЛИ

Количество фильтров: 2  
Система открывания: Piston  
Таймер задержки останова: Да  
Индикатор заполнения фильтра: Да  
Таймер: Да  
Количество скоростей: 3 + 1  
Функция «свежий воздух»: Да



**DLV 98660 TOS BLACK**

**ЭНЕРГЕТИЧЕСКАЯ МЕТКА**

