

для стола X2B			
 Винт М6х16 10 шт.	 Ключ 1 шт.	 Подпятник войлочный 35х55 2 шт.	 Амортизатор самокл. 2 шт.
 Винт 5,5х50 саморез 2 шт.	 Дюбель пластмассовый с усом Ф10х50 2 шт.		
 Саморез US4,0х30KB 1 шт.	 Дюбель Ф8х30 1 шт.	 Винт UW4,0х16 2 шт.	 Заглушка для кабель-канала 1 шт.
 Угольник крепежный оцинк. арт.260.54.900 1 шт.			

## Сборка стола X2B

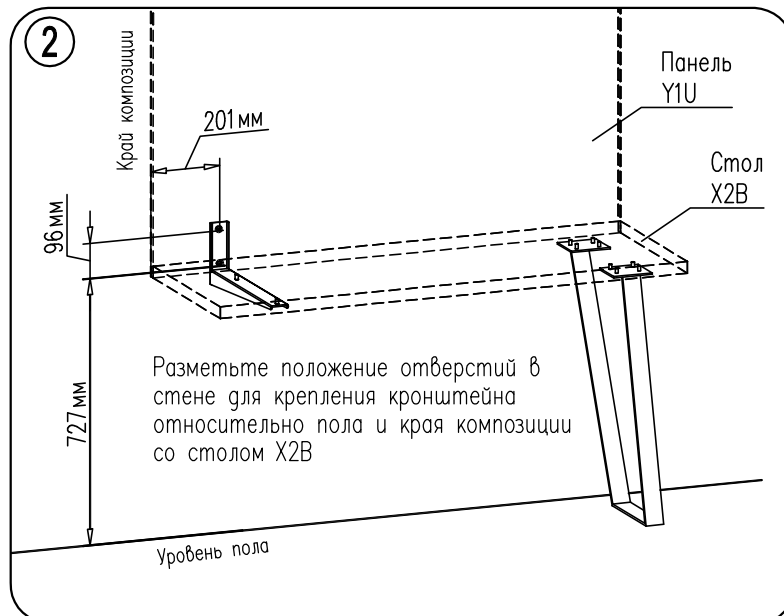

На надежность крепления может влиять качество стены. Саморезы совместно с дюбелями предназначены для использования с полнотелыми кирпичами и бетоном.

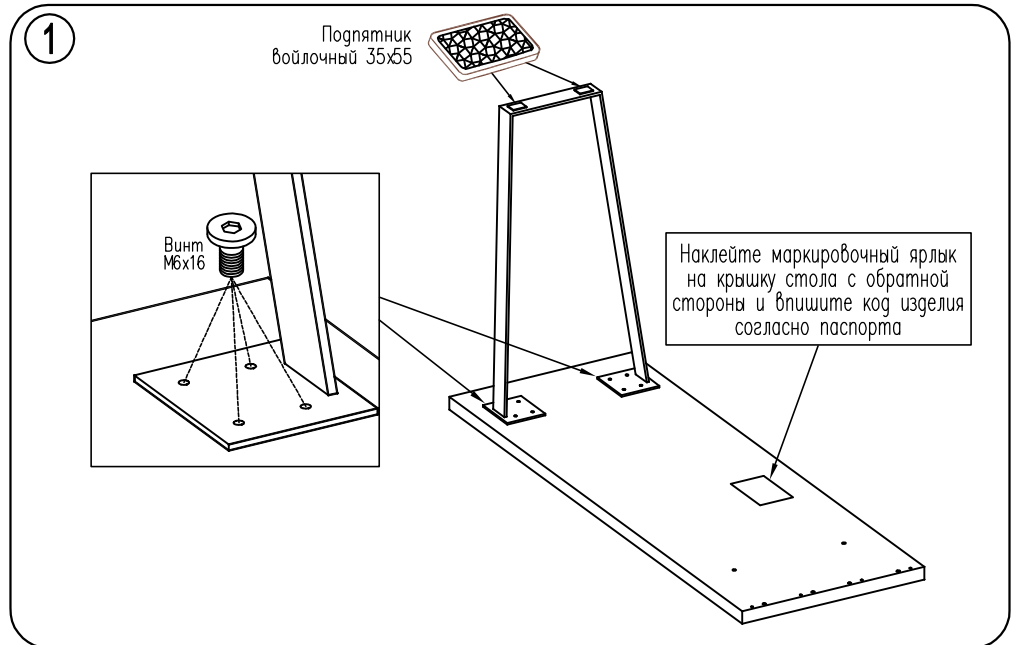